

NEW SUPER CARRY

OWNER'S MANUAL

Refer for vehicle usage at all time. Contains warranty policy and important information on safety, operation & maintenance

ഓണേഴ്സ് മാനുവലും (വാഹന ഉടമയുടെ ലഘുപുസ്തകം)

വാഹന ഉപയോഗവുമായി ബന്ധപ്പെട്ട് എപ്പോഴും പരിശോധിക്കുക. വാറന്റി നയവും, സുരക്ഷ, പവർത്തം, പരിപാലനം എന്തിനവ സംബന്ധിച്ച സുപ്രധാന വിവരങ്ങളും അടങ്ങിയിരിക്കുന്നു.

Part No. 99011M77UD0-745

May, 2026

(ENG.)

(MAL.)

This owners manual applies to the Super Carry series produced by MARUTI SUZUKI INDIA LIMITED.

ഈ ഓണേഴ്സ് മാനുവലും മാരുതി സുസുക്കി ഇന്ത്യാ ലിമിറ്റഡ് നിർമ്മിക്കുന്ന സൂപ്പർ കാരി ശ്രേണിക്ക് ബാധകമാണ്.

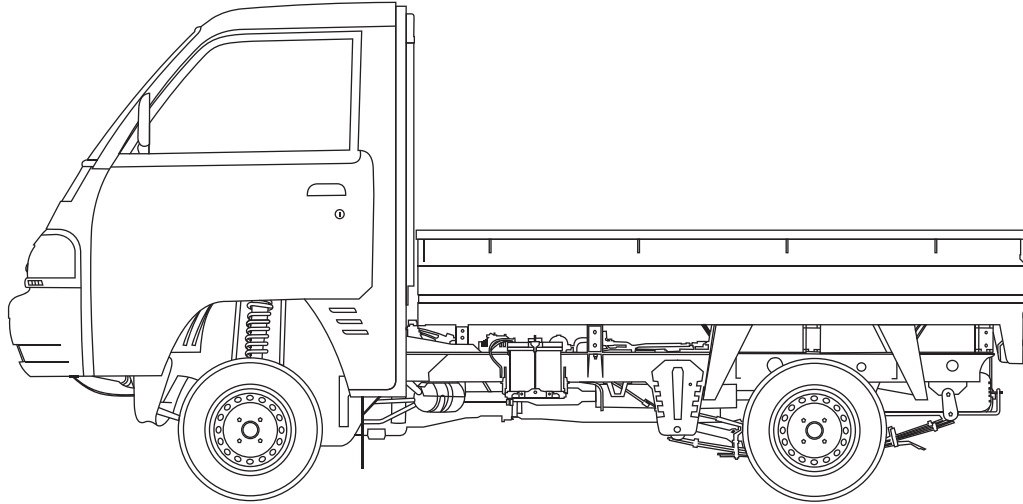

© COPYRIGHT MARUTI SUZUKI INDIA LIMITED 2026

© പരപ്പവകാശം മാരുതി സുസുക്കി ഇന്ത്യാ ലിമിറ്റഡ് 2026

NOTE: The illustrated models are one of the Super Carry series.

കുറിപ്പ്: ചിത്രീകരിച്ചിരിക്കുന്ന മോഡൽ സൂപ്പർ കാരി ശ്രേണിയിൽ പെട്ട ഒന്നാണ്.

FOREWORD

The digital Owner's Manual is an essential part of your vehicle a rich document which familiarizes you with the vehicle by providing information such as features, warnings, operations and equipment description etc. Please read this manual carefully before operating your new MARUTI SUZUKI vehicle and review the manual from time to time. It is recommended to download this manual (from the "Maruti Suzuki" mobile application with your registered mobile number) and save a soft copy of the same for easy access all times. Please visit MARUTI SUZUKI authorised workshop for availing any service.

To prolong the life of your vehicle and reduce maintenance cost, the periodic maintenance must be carried out according to "PERIODIC MAINTENANCE SCHEDULE" described in "INSPECTION AND MAINTENANCE" section of this manual. It is essential for preventing trouble and accidents to ensure your satisfaction and safety.

Daily inspection and care as per "DAILY INSPECTION CHECKLIST" described in the "OPERATING YOUR VEHICLE" section of this manual is essential for prolonging the life of the vehicle and for safe driving.

Vehicle and the available features/accessories therein should be used and plied by the owner/user in accordance with the applicable legal requirements.

MARUTI SUZUKI INDIA LIMITED believes in conservation and protection of Earth's natural resources.

To that end, we encourage every vehicle owner to recycle, trade-in or properly dispose of, as appropriate, used Engine Oil, coolant and other fluids, batteries and tyres etc.

MARUTI SUZUKI INDIA LIMITED

All information in this manual is based on the latest product information available at the time of publication. Due to improvements or other changes, there may be discrepancies between information in this manual and your vehicle. MARUTI SUZUKI INDIA LIMITED reserves the right to make production changes at any time, without notice and without incurring any obligation to make the same or similar changes to vehicles previously built or sold.

This vehicle may not comply with standards or regulations of other countries. Before attempting to register this vehicle in any other country, check all applicable regulations and make any necessary modifications.

IMPORTANT

▲ WARNING/ ▲ CAUTION/NOTICE/ NOTE

Please read this manual and follow its instructions carefully. To emphasize special information, the symbol ▲ and the words **WARNING**, **CAUTION**, **NOTICE** and **NOTE** have special meanings. Pay particular attention to messages highlighted by these signal words:

▲ WARNING

Indicates a potential hazard that could result in death or serious injury.

▲ CAUTION

Indicates a potential hazard that could result in minor or moderate injury.

NOTICE

Indicates a potential hazard that could result in vehicle damage.

NOTE:

Indicates special information to make maintenance easier or instructions clearer.

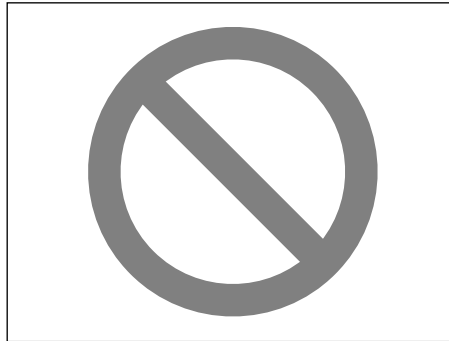

75F135

The circle with a slash in this manual means “Don’t do this” or “Don’t let this happen”.

NOTE:

- Words like *car*, *model/variant* are invariably used in this manual to denote the “Vehicle”.
- Pictorial representations used in this manual are for reference purposes only.

MODIFICATION WARNING

▲ WARNING

Do not modify your vehicle. Modification could adversely affect safety, handling, performance, or durability and may violate governmental regulations. In addition, damage or performance problems resulting from modification shall not be covered under warranty.

NOTICE

Improper installation of mobile communication equipment such as cellular telephones or CB (Citizen’s Band) radios may cause electronic interference with your vehicle’s ignition system, resulting in vehicle performance problems. Consult your MARUTI SUZUKI authorized COMMERCIAL dealer for advice on installing such mobile communication equipment.

NOTICE

Severe damage may be caused by the use of either poor quality fuel and/or lubricants not recommended by MARUTI SUZUKI.

“WARNING”



Vehicle may **break-down**, meet with an **accident** or **catch fire** due to

1. Installation of
 - High wattage bulbs
 - Non genuine lamps / horns
 - Modified suspension / wheels
 - Non genuine parts / accessories etc.
2. Retrofitment of LPG / CNG fuel systems/kits.
3. Usage of domestic LPG.
4. Short circuiting due to tampering of wiring harness.

CAUTION: DO NOT STORE OR CARRY INFLAMMABLE MATERIALS IN THE VEHICLE.



Avoid driving into or starting the vehicle in a heavily water logged area. Vehicle may **break-down** or **engine may fail** due to

1. Water entry into the engine (which may lead to hydrostatic lock).
2. Short circuiting of the electrical systems.

If the vehicle is stuck in deep water, do not start / crank the vehicle until the level of water drops below the level of exhaust pipe.

NOTE:

IF THE VEHICLE IS SUBMERGED IN WATER, REPORT TO THE NEAREST AUTHORIZED WORKSHOP.

“CAUTION”

1. Retro-fitment of LPG / CNG kit may deteriorate vehicle performance, reduce engine & engine related component's life and also warranty will be null and void for such vehicles.
2. Do not use domestic LPG/LPG cylinder for your factory fitted LPG vehicles.
3. Usage of domestic LPG for running vehicles is prohibited as per law.
4. Do not remove company fitted LPG/CNG kit to install some other kit. It may affect vehicle performance and may cause fire.
5. Drive slowly on wet roads. Tires may slip while braking at higher speeds due to aquaplaning. (reduced contact area between tire and road due to presence of water)
6. Do not leave engine running in garages or confined areas, with passengers inside. This may result in accumulation of carbon-monoxide in cabin and may lead to suffocation or breathing problems.
7. Do not park vehicle on dry leaves or grass. This may lead to fire due to hot catalytic converter, igniting the dry leaves/grass.
8. If the vehicle is equipped with CNG/LPG, ensure availability of fire extinguisher in the vehicle all the time.
9. Always wear seat belt at all the times.
10. Do not use mobile phone while driving.
11. Avoid Smoking in the car, live bud thrown in car may cause fire.
12. Do not put any body part under the vehicle when it is supported on a Jack.
13. Do not use non-genuine accessories in your vehicle.
14. Do not fit accessories from unauthorized workshops/sources.
15. Usage of non-approved electrical accessories in your vehicle may result in spark, fire or personal injury.

To experience and use the Digital Owner's Manual, download Maruti Suzuki application



Maruti Suzuki application ensures a hassle free ownership experience. Get easy access to all the services and information you need by downloading the application



How to download Owners manual from Maruti Suzuki application

Step 1: Download the "Maruti Suzuki" mobile application from the Apple App Store or Google Play Store.

Step 2: Enter your registered mobile number and verify with the OTP received via SMS.

Step 3: Tap the "Offerings" icon on the bottom bar.

Step 4: Select "Owner's Manual" to access your car's digital manual.

Step 5: Tap on download icon at top right of the page to download the Owner's Manual.

Now, the Owner's Manual is available on your mobile phone for reference at all times.

(For assistance, contact Maruti Suzuki authorized workshop)

WARRANTY POLICY

Maruti Suzuki India Limited (hereinafter called “Maruti Suzuki”), warrants that each new Maruti Suzuki vehicle distributed in India by Maruti Suzuki and sold by a Maruti Suzuki authorised dealer will be free, under normal use and service, from any defects in material and workmanship at the time of manufacture SUBJECT TO THE FOLLOWING TERMS AND CONDITIONS:

(1) Qualification:

To qualify for this warranty the vehicle must be delivered by a Maruti Suzuki authorised dealer and set-up, and serviced by a Maruti Suzuki authorised workshop.

(2) Term:

The term of this warranty shall be Thirty-Six (36) months or 1,00,000 kilometers (whichever occurs first) from the date of invoice to the first owner, except for the following part for which the term is as under:

NOTE:

Maruti Suzuki offers warranty for the below part in vehicle, as follows:

- *Lead acid battery – Twenty four (24) months or 40,000 kilometers (whichever occurs first).*

(3) Maruti Suzuki Warranty Obligation:

If any defect(s) should be found in a Maruti Suzuki vehicle within the term stipulated above, Maruti Suzuki's only obligation is to repair or replace at its sole discretion any part shown to be defective, with a new part or the equivalent at no cost to the owner for parts or labour, when Maruti Suzuki acknowledges that such a defect is attributable to faulty material or workmanship at the time of manufacture. Such defective parts, which have been replaced, will become the property of Maruti Suzuki. The owner is responsible for any repair or replacements which are not covered by this warranty. The decision of Maruti Suzuki shall be final & binding.

(4) Limitation:

This warranty shall not apply to:

- Normal maintenance service required other than the four free services, including without limitation, oil and fluid changes, Consumables, headlight aiming, fastener retightening, wheel balancing, wheel alignment and tyre rotation, cleaning of injectors, adjustments of clutch and valve clearance.
- The normal wear of parts including without limitation, bulbs, tyres* and tubes, spark plugs, belts, hoses, filters, wiper blades, brushes, contact points, fuses, clutch disc, brake shoes, brake pads, cable and all rubber parts (except oil seal and glass run).
(* - If there is a complaint related to tyre, the customer may contact respective tyre manufacturer.)
- Any vehicle which has been used for competition, rallies or racing.
- Any repairs or replacement arising from accidents or collision.
- Any defect/ damage caused by misuse, negligence, abnormal use, insufficient care, vandalism, theft, riot, fire, flooding - not limited to entry of water in the components resulting in engine seizure, hydrostatic lock, etc. or external damages to the body/ components.
- Any damage resulting due to usage of adulterated fuel/ lubricants/ oil/ coolant/ fluids/ polishing products and fuel/ lubricants/ oil/ coolant/ fluids used other than those specified in the Owner's Manual.
- Any vehicle which has been modified or altered, including without limitation, the installation of performance accessories, enlargements of lights, other changes and external/ consequential reasons.
- Any vehicle on which parts or accessories not approved by Maruti Suzuki (Non-MSGA, Non-MSGP) have been used.
- Any vehicle which has not been operated in accordance with the operating instructions in this Owner's Manual.

-
- (j) Any vehicle which has not received the service inspections prescribed in this Owner's Manual.
 - (k) Any vehicle which has been assembled, disassembled, adjusted or repaired by other than a Maruti Suzuki authorised workshop.
 - (l) Any vehicle which has been used for purposes other than what it was designed for.
 - (m) Any damage or deterioration caused by airborne fallout, industrial fallout, acid rain, hail or hail storm, wind storm, lightning, bird droppings, rodents bite / rat bite and such other thing that result in damage to the vehicle.
 - (n) Insignificant defects/noise which do not affect the function of the vehicle including without limitation, sound, vibration and fluid seep.
 - (o) Any natural wear and tear including without limitation, ageing, wear & tear or deterioration such as discoloration, fading, deformation or blurring and fabric discoloration.
 - (p) Installation and usage of domestic LPG gas/LPG Cylinder.
 - (q) V-belts, hoses and gas leaks.
 - (r) Any vehicle retrofitted with LPG/CNG kits.
 - (s) Repainting including patchwork, bodywork and mouldings and interior trims.
 - (t) Corrosion, rusting of body parts and/ or components.
 - (u) Any vehicle on which odometer has been changed unauthorisedly or odometer reading has been modified/ tampered with/ or not matching the service records.
 - (v) The damage(s) caused to the vehicle being unattended despite knowledge that the defect exists and ignorance by the owner/ user of the vehicle.
 - (w) Any damage(s) caused to vehicle including battery/ tyre due to improper maintenance or prolonged parking of the vehicle in idle condition for long duration.
 - (x) Any vehicle on which the retro-fitment is not authorized and/ or type approved as per the standards prescribed by the relevant authority including but not limited to Automotive Standards of India.

- (y) Any vehicle on which the retro-fitment is such which directly or indirectly causes any damage to the vehicle or affects the functions of the vehicle in any manner whatsoever.

(5) Extent of Warranty:

This warranty is the entire written warranty given by Maruti Suzuki for Maruti Suzuki vehicles and no dealer or its or his agent or employee is authorised to extend or enlarge this warranty and no dealer or its or his agent or employee is authorised to make any oral warranty or representation or assurance on behalf of Maruti Suzuki.

Maruti Suzuki reserves the right to add any improvements or change the design of any model at any time with no obligation to make the same changes on units previously sold.

(6) Warranty Service:

To obtain warranty service, the complete vehicle must be presented at the owner's expenses to Maruti Suzuki authorised workshop.

The customer shall be responsible for his belongings or accessories fitted in the vehicle at the time of presenting the vehicle for service and no claim shall be entertained in any manner under any circumstances.

(7) Owner's Warranty Obligations:

NOTICE

The owner shall not use the vehicle in a damaged condition and report the same immediately to the nearest Maruti Suzuki authorized workshop. This would result in early inspection and repair of the vehicle and any possible harm to the person or aggravation of damage to the vehicle can be prevented.

It is responsibility of each owner to:

- Have performed, at his own expenses, by a Maruti Suzuki authorised workshop all the service inspections specified in the Owner's Manual described in "INSPECTION AND MAINTENANCE" section".
- Should you resell the vehicle, please guide the new users/ owners to download this manual (from the "Maruti Suzuki" mobile application with your registered mobile number).Also the soft copy of the manual must be passed on to new users/ owners when resold or otherwise transferred.

If the Owner's Manual is lost due to any reason, the owner or user may download a soft copy of the same (from the "Maruti Suzuki" mobile application with the mobile number) and save it for easy access at any point of time".

(8) Disclaimer of Consequential Damage:

Maruti Suzuki assumes no responsibility for loss of vehicle, loss of time, inconvenience or any other indirect incidental or consequential damage resulting from the vehicle not being available to the owner because of any defect covered by this warranty.

(9) Change of Owner

Even if ownership of the vehicle changes, the remaining warranty period is effective for the new owner.

This Warranty is applicable only in India and not transferable to any other country.

TABLE OF CONTENTS

FUEL RECOMMENDATION	1
BEFORE DRIVING	2
OPERATING YOUR VEHICLE	3
DRIVING TIPS	4
OTHER CONTROLS AND EQUIPMENT	5
VEHICLE LOADING AND TOWING	6
INSPECTION AND MAINTENANCE	7
EMERGENCY SERVICE	8
APPEARANCE CARE	9
GENERAL INFORMATION	10
SPECIFICATIONS	11
INSTRUCTIONS FOR BODY FABRICATION (Chassis Variant)	12

FUEL RECOMMENDATION

Fuel Recommendation 1-1

FUEL RECOMMENDATION

Fuel Recommendation

(For Petrol and CNG Engine Model)

For Petrol Engine Model

To avoid damaging catalytic converter, you must use unleaded petrol with an octane number (RON) of 95 or higher.

Gasoline/Ethanol blends

Blends of unleaded gasoline and ethanol, also known as gasohol, are commercially available in the country and can vary with location. Gasoline Ethanol blend up to E20 can be used as fuel for this vehicle.

Gasoline containing MTBE

Unleaded gasoline containing MTBE (methyl tertiary butyl ether) may be used in your vehicle if the MTBE content is not greater than 15%. This oxygenated fuel does not contain alcohol.

CNG and CBG Fuels

CNG/CBG/any blend or mixture of CNG and CBG that are commercially available and conforming to IS 16087 (as issued by Bureau of Indian Standards), can be used as a fuel for this vehicle.

⚠ CAUTION

Use of spurious, low quality, adulterated fuel can cause damage to the engine and engine auxiliaries, affect functioning of engine and degrade engine performance including but not limited to engine seizure.

NOTICE

- The fuel tank has an air space to allow for fuel expansion in hot weather. If you continue to add fuel after the filler nozzle has automatically shut off or an initial blowback occurs, the air chamber will become full. Exposure to heat when fully fuelled in this manner will result in leakage due to fuel expansion. To prevent such fuel leakage, stop filling after the filler nozzle has automatically shut off, or when initial vent blowback occurs, if using an alternative non-automatic system.
- Be careful not to spill fuel containing alcohol while refueling. If fuel is spilled on the vehicle body, wipe it up immediately. Fuels containing alcohol can cause paint damage, which is not covered under the New Vehicle Limited Warranty.

For CNG Engine Model

CNG

CNG (Compressed Natural Gas) is principally constituted by methane. CNG is considered as clean burning fuel. Due to low density of CNG, it is compressed at a pressure of around 200 bars to enhance the vehicle on-board storage capacity.

⚠ CAUTION

In case of any symptom of CNG leakage or releasing noise or any external damage to CNG piping or during accident, do not panic.

- Stop the vehicle and switch off the engine, roll down the windows and open all the doors.
- Ensure to close manual shut off valve.
- Contact MARUTI SUZUKI authorised COMMERCIAL workshop immediately for further assistance.

BEFORE DRIVING

Keys	2-1
Door Locks	2-2
Tailgate	2-2
Windows	2-3
Mirrors	2-4
Seats	2-5
Seat Belts	2-5
Instrument Cluster	2-11
Speedometer	2-12
Fuel Gauge	2-12
Information Display	2-12
Warning and Indicator Lights	2-16
Lighting Control Lever	2-20
Headlight Leveling Switch	2-21
Turn Signal Control Lever	2-21
Hazard Warning Switch	2-22
Windshield Wiper and Washer Lever	2-22
Horn	2-24
CNG Cylinder Warning Label (if equipped)	2-24
CNG Warning Label (if equipped)	2-24
CNG Manual Shut-OFF Valve (if equipped)	2-25
Instructions / Guidelines for CNG Cylinder Dis-assembly	2-27

BEFORE DRIVING

Keys

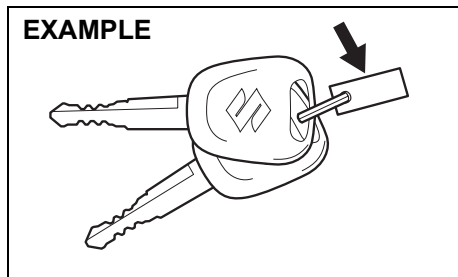

51KM024

Your vehicle comes with a pair of keys. The key(s) may or may not be equipped with a transmitter depending on model variant. Keep the spare key in a safe place. One key can open all of the locks on the vehicle.

The key identification number is stamped on a metal tag provided with the keys or on the keys. Keep the tag (if equipped) in a safe place. If you lose your keys, you will need this number to have new keys made. Write the number below for your future reference.

KEY NUMBER:

Immobilizer system

This system is designed to help prevent vehicle theft by electronically disabling the engine starting system.

The engine can be started only with your vehicle's original immobilizer ignition key, which has an electronic identification code programmed into it. The key communicates the identification code to the vehicle when the ignition switch is turned to "ON" position. If you need to make spare keys, see a Maruti Suzuki authorised workshop. The vehicle must be programmed with the correct identification code for the spare. A key made by an ordinary locksmith will not work.



65D239

If the immobilizer system warning light blinks when the ignition switch is in "ON" position, the engine will not start.

If this light blinks, turn the ignition switch to "LOCK" position, and then turn it back to "ON" position.

If the light still blinks after the ignition switch is turned back to "ON" position, there may be something wrong with your

key or with the immobilizer system. Ask a Maruti Suzuki authorised workshop to have the system inspected.

NOTE:

- If you lose your immobilizer ignition key, ask a Maruti Suzuki authorised workshop as soon as possible to deactivate the lost one, and to make a new key.
- If you own other vehicles with immobilizer keys, keep those keys away from the ignition switch when using your MARUTI SUZUKI vehicle. Otherwise, the engine may not be started because they may interfere with your MARUTI SUZUKI vehicle's immobilizer system.
- If you attach any metal objects to the immobilizer key, it may not start the engine.
- This immobilizer system is maintenance-free.

NOTICE

The immobilizer key is sensitive electronic instrument. To avoid damaging it:

- Do not expose it to impacts, moisture or high temperature such as on the dashboard under direct sunlight.
- Keep it away from magnetic objects.

Door Locks

**Side Door Locks
Driver's door**

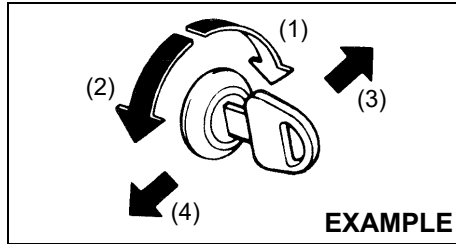

76MH0A001

- (1) LOCK
- (2) UNLOCK
- (3) Front
- (4) Rear

To lock a driver's door from outside the vehicle:

- Insert the key and turn the top of the key toward the front of the vehicle, or
- Push the lock knob down, then pull and hold the door handle as you close the door.

To unlock a driver's door from outside the vehicle, insert the key and turn the top of the key toward the rear of the vehicle.

To lock a passenger's door from outside the vehicle, push the lock knob down, then pull and hold the door handle as you close the door.

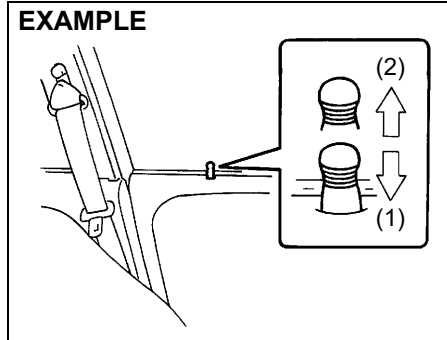

54G005

- (1) LOCK
- (2) UNLOCK

Tailgate

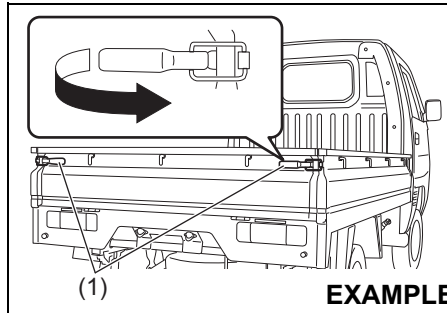

77PH025

The tailgate can be opened by pulling the lock handles (1). When closing, lock them firmly.

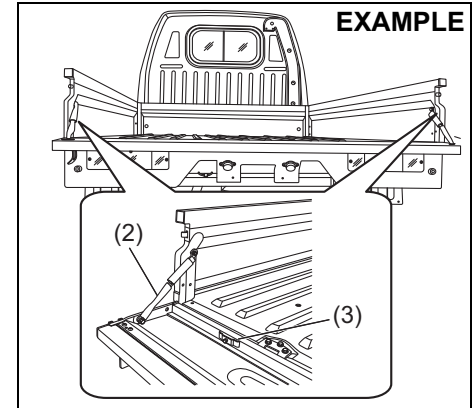

77PM201

The tailgate can also be locked in an intermediate position with the help of tailgate chain (2).

NOTICE

Lock the tailgate chain (2) with pin (3) when not in use.

BEFORE DRIVING

⚠ WARNING

- Driving with the tailgate in open / intermediate position will allow the tailgate to swing and hit others, causing injury or even death.
- The tailgate in open / intermediate position will hinder other drivers from seeing the taillights, causing accidents. Make sure the tailgate is closed and locked firmly before driving.
- Make sure that the tailgate is always closed and locked firmly to prevent cargo from being thrown out of the vehicle in the event of an accident.
- Do not stand, put load or put cargo on the tailgate when locked at an intermediate position.
- If the tailgate is in fully open condition, vehicle rear lighting devices such as position lamp, turn signal indicator and stop lamp get hidden, and are not visible.

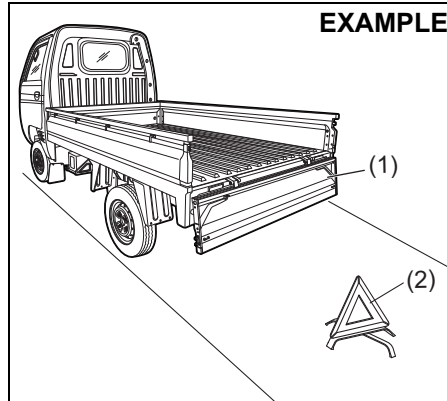

⚠ WARNING

- If the loading and unloading is done while tailgate (1) is in fully open position, a warning triangle (2) must be placed on the road in visible manner to alert other users about the presence of the vehicle.

Windows

Manual Window Control

EXAMPLE

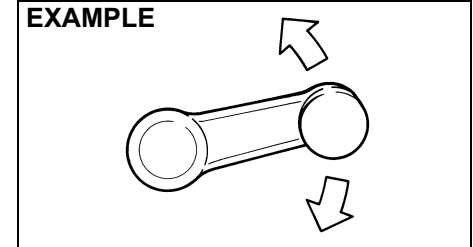

Raise or lower the door windows by turning the handle located on the door panel.

Rear Window

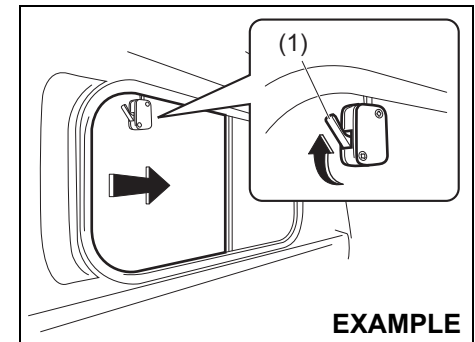

To open the window, push the lock (1) and slide the window.

Mirrors

WARNING

Failure to observe following point may result in loss of vehicle control and cause an accident, leading to death or serious injury. Always follow below points while driving.

- Always unfold all the outside rearview mirrors and adjust properly before driving.
- Do not place objects in the rear of the vehicle which may hinder visibility or interfere with your vision from the rear window glass.

Inside Rearview Mirror

You can adjust the inside rearview mirror by hand so as to see the rear of your vehicle in the mirror.

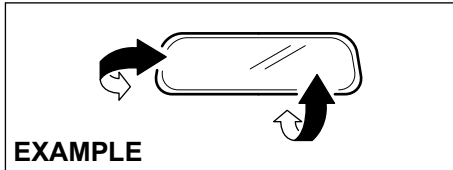

74LHT0235

CAUTION

Do not modify the inside rearview mirror or install a non-genuine wide mirror. It could result in injury during accident.

Outside Rearview Mirror(s)

Adjust the outside rearview mirror(s) so you can just see the side of your vehicle in the mirror(s).

WARNING

Be careful when judging the size or distance of a vehicle or other object seen in the side convex mirror. Be aware that objects look smaller and appear farther away than when seen in a flat mirror.

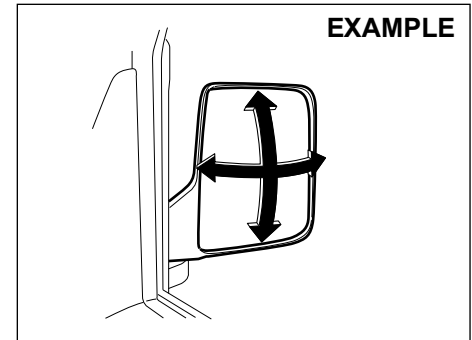

64P0190

BEFORE DRIVING

Seats

Seat Adjustment (driver's seat)

⚠ WARNING

Never attempt to adjust the driver's seat while driving. The seat could move unexpectedly, causing loss of control. Make sure that the driver's seat is properly adjusted before you start driving.

⚠ WARNING

To avoid excessive seat belt slack, which reduces effectiveness of the seat belts as a safety device, make sure that the seats are adjusted before the seat belts are fastened.

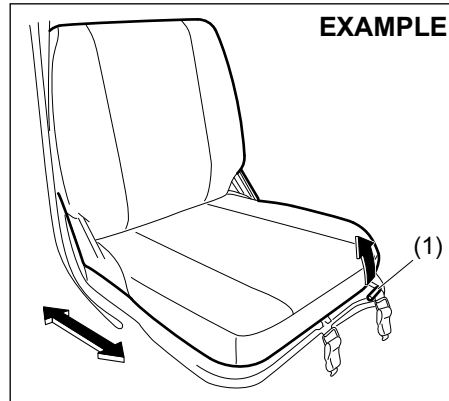

77PH087

Seat position adjustment lever (1)

Pull the lever up and slide the seat.

After adjustment, try to move the seat forward and rearward to ensure that it is securely latched.

⚠ CAUTION

While adjusting the seat, be careful that the seat does not pinch your hands, or hit your body.

NOTE:

To operate the seat back smoothly, pull the seat back adjustment lever (1) in upward direction. Ensure to move seat back only after lever is moved to fully up position. After adjustment of seat back, release the lever gently. Check that seat back is locked by moving it forward and backward.

Seat Belts

EXAMPLE

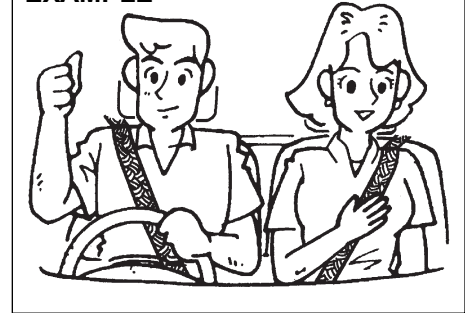

65D231S

⚠ WARNING

Wear Your Seat Belts at All Times.

⚠ WARNING

The driver and the passenger must be properly restrained by wearing seat belts at all times even if driving for a very short distance, whether or not an air bag is mounted at their seating position, to minimize the risk of severe injury or death in the event of a crash.

⚠ WARNING

Do not modify, remove, disassemble seat belts. Doing so may prevent them from functioning properly and cause the risk of severe injury or death in the event of a collision.

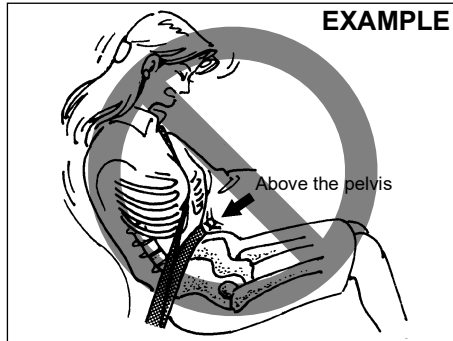

65D606

⚠ WARNING

- Never allow persons to ride in the cargo area of a vehicle. In the event of an accident, there is a much greater risk of injury for persons who are not riding in a seat with their seat belt securely fastened.
- Ensure that all seat belts are worn correctly. An improperly worn seat belt increases the risk of injury or death if a collision occurs.
- Seat belts should always be adjusted as follows:
 - the lap portion of the belt should be worn low across the pelvis, not across the waist.
 - the shoulder straps should be worn on the outside shoulder only, and never under the arm.
 - the shoulder straps should be away from your face and neck, but not falling off your shoulder.

(Continued)

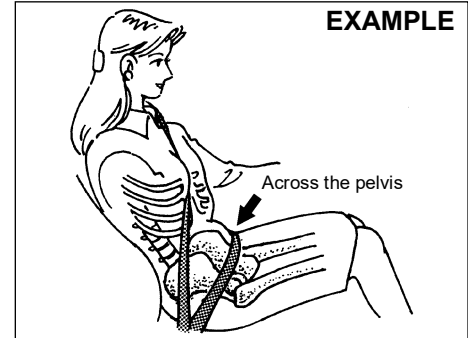
EXAMPLE

65D201

⚠ WARNING

(Continued)

- Seat belts should never be worn with the straps twisted and should be adjusted as tightly as is comfortable to provide the protection for which they have been designed. A slack belt will provide less protection than one which is snug.
- Make sure that each seat belt buckle is inserted into the proper buckle catch.

(Continued)

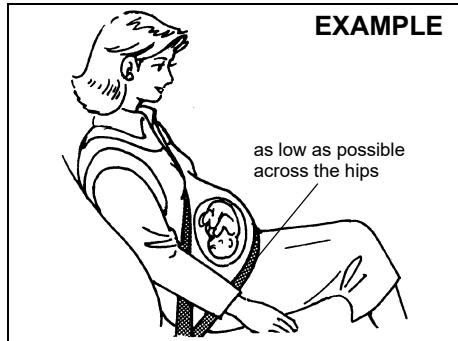

65D199

⚠ WARNING

(Continued)

- Pregnant women should use seat belts, although specific recommendations about driving should be made by the woman's medical advisor. Remember that the lap portion of the belt should be worn as low as possible across the hips, as shown in the diagram.
- Do not wear seat belts over hard, fragile, or sharp items such as pens, keys, eyeglasses, etc. in pockets or on clothing. The pressure from seat belt on such items can cause injury in case of an accident.
- Do not wear your seat belt over hard or breakable objects in your pockets or on your clothing. If an accident occurs, objects such as glasses, pens, etc. under the seat belt can cause injury.

(Continued)

⚠ WARNING

(Continued)

- Never use the same seat belt on more than one occupant and never attach a seat belt over an infant or child being held on an occupant's lap. Such seat belt use could cause serious injury in the event of an accident.
- Periodically inspect seat belt assemblies for excessive wear and damage. Seat belts should be replaced if webbing becomes frayed, contaminated, or damaged in any way. It is essential to replace the entire seat belt assembly after it has been worn in a severe impact, even if damage to the assembly is not obvious.
- Infants and small children should never be transported unless they are properly restrained.
- For children, if the shoulder belt irritates the neck or face, move the child closer to the center of the vehicle.
- Avoid contamination of seat belt webbing by polishes, oils, chemicals, and particularly battery acid. Cleaning may safely be carried out using mild soap and water.

(Continued)

⚠ WARNING

(Continued)

- Do not insert any items such as coins, clips, etc. into the seat belt buckles, and be careful not to spill liquids into these parts. If foreign materials get into a seat belt buckle, the seat belt may not work properly.

Lap-Shoulder Belt

Emergency Locking Retractor (ELR)

The seat belt has an emergency locking retractor (ELR), which is designed to lock the seat belt only during a sudden stop or impact. It also may lock if you pull the belt across your body very quickly. If this happens, let the belt go back to unlock it, then pull the belt across your body more slowly.

Safety reminder

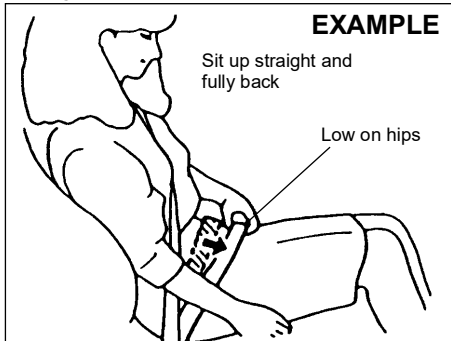

60A038

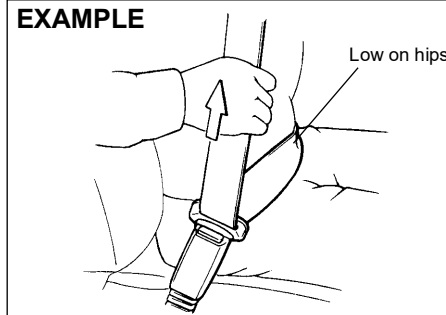

60A040

To reduce the risk of sliding under the belt during a collision, position the lap portion of the belt across your lap as low on your hips as possible and adjust it to a snug fit by pulling the shoulder portion of the belt upward through the latch plate. The length of the diagonal shoulder strap adjusts itself to allow freedom of movement.

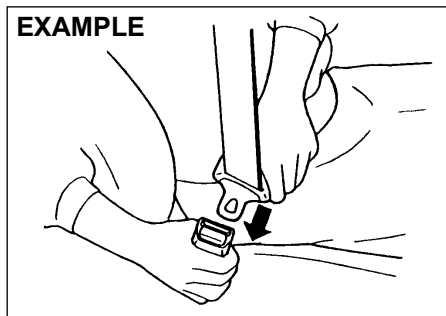

60A036

To fasten the seat belt, sit up straight and well back in the seat, pull the latch plate attached to the seat belt across your body and press it straight into the buckle until you hear a click. After pressing the latch plate into the buckle, pull the seat belt to make sure it is securely latched.

NOTE:

If the seat belt cannot be pulled from its fully retracted position, firmly pull the belt and release it. Then smoothly pull the belt out of the retractor.

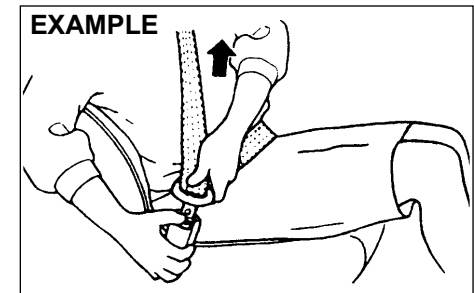

60A039

To unfasten the seat belt, push the button on the buckle and retract the belt slowly while attaching a hand to the belt or/and the latch plate.

NOTICE

- The sensor of the front passenger's seat belt reminder is located in the seat cushion. If heavy or sharp objects are put on the seat cushion, or a removal, disassembly and modification of the passenger's seat are performed, the sensor may not work properly or can be damaged. Do not put heavy or sharp objects on the seat cushion. Do not remove, disassemble and modify the passenger's seat.
- Depending on the variety of seat cover, operation of the sensor may be adversely affected. MARUTI SUZUKI highly recommends that you use MARUTI SUZUKI genuine seat cover exclusively for this vehicle.
- If you spill liquid such as liquid aromatics, soft drinks or juice on the front passenger's seat cushion, the sensor of the front passenger's seat belt reminder located in the seat cushion can be damaged. Immediately wipe it dry with a soft cloth when spilled.

(Continued)

NOTICE

(Continued)

- When sitting on the front passenger's seat, it is very important that the passenger sits upright, leaning against the seat backrest and centered on the seat cushion in order for the seatbelt reminder system to function effectively. An occupant sitting improperly (slouches, turns sideways, sits forward or sideways) may hamper the functioning of this system as it may not detect the occupant.

NOTE:

- If you put an object on the passenger's seat, the weight of the object will be sensed by the sensor and the front passenger's seat belt reminder light will come on and then the interior buzzer may beep.
- If a child or a small sized person sits on the front passenger's seat or the cushion is put on the front passenger's seat, the weight may not be sensed by the sensor and the interior buzzer may not beep.

NOTE:

Maruti Suzuki recommends use of Maruti Suzuki Genuine accessory of "Seat cover".

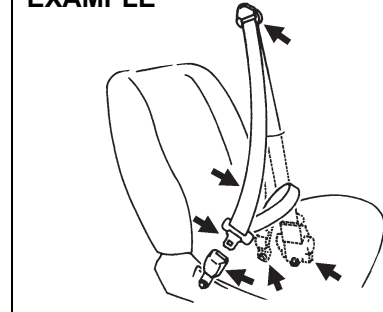
Seat Belt Inspection**EXAMPLE**

65D209S

Periodically inspect the seat belts to make sure they work properly and are not damaged. Check the webbing, buckles, latch plates, retractors, anchorages, and guide loops. Replace any seat belts which do not work properly or are damaged.

⚠ WARNING

Be sure to inspect all seat belt assemblies after any collision. Any seat belt assembly which was in use during a collision (other than a very minor one) should be replaced, even if damage to the assembly is not obvious. Any seat belt assembly which was not in use during a collision should be replaced if it does not function properly or if it is damaged in any way.

BEFORE DRIVING

Instrument Cluster

1. Speedometer
2. Information display
3. Trip meter selector knob
4. Warning and indicator lights

EXAMPLE

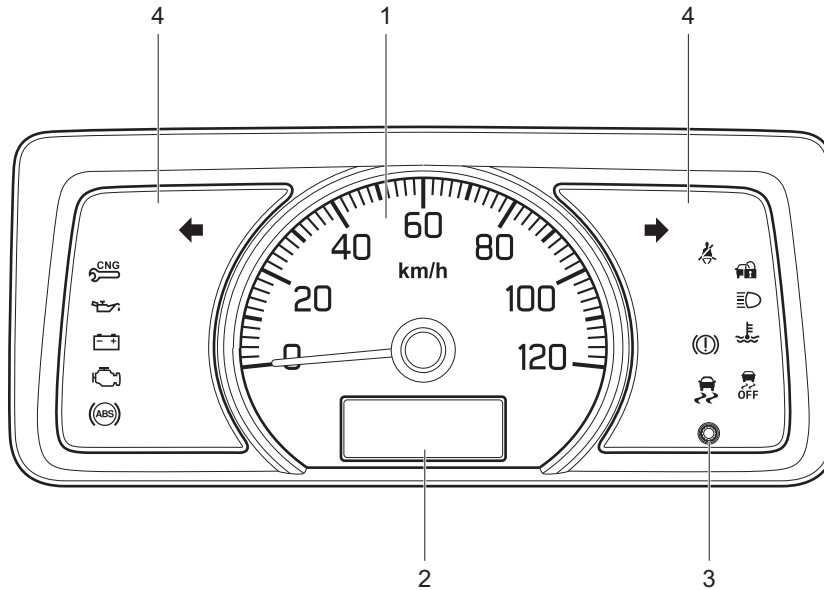

77PM02021

Speedometer

The speedometer indicates vehicle speed.

NOTE:

Maximum speed of the vehicle is 80 km/hr as per government regulation.

Fuel Gauge

Petrol Model

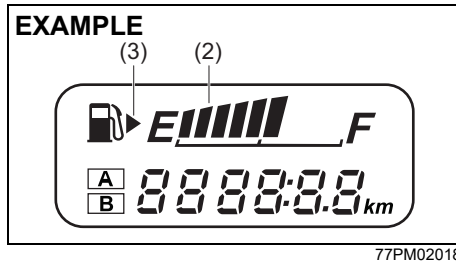

CNG Model

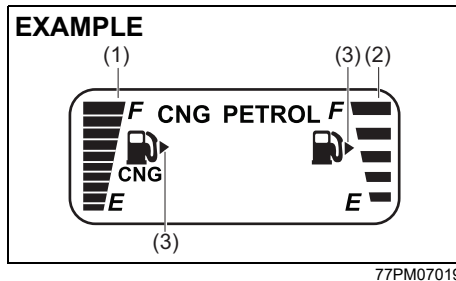

- (1) Indicates CNG fuel gauge.
- (2) Indicates Petrol fuel gauge.

When the ignition switch is in the “ON” position, this gauge gives an approximate indication of the amount of fuel in the fuel tank. “F” stands for full and “E” stands for empty.

If the fuel meter indicator shows only one segment to “E”, refill the tank as soon as possible.

The mark (3) indicates that the fuel filler door is located on the right side of the vehicle.

NOTICE

To minimize the possibility of damage to catalytic converter or other components of the vehicle, avoid driving the vehicle near empty fuel tank level.

NOTE:

If the last segment blinks, it means that the fuel is almost empty.

Information Display

For CNG Model

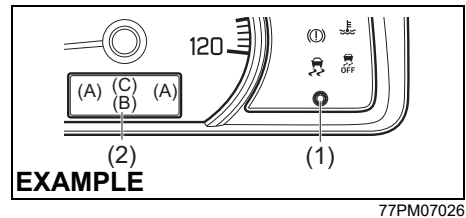

For Petrol Model

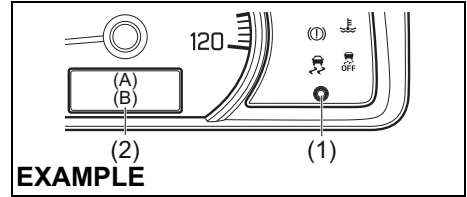

- (1) Trip meter selector knob
- (2) Information display

When the ignition switch is in the “ON” position, the information display shows the following information.

Display (A)

Fuel gauge

Display (B)

Odometer / Trip meter / Clock / Brightness control

Display (C)

Fuel modes (if equipped)

Fuel Gauge

When the ignition switch is in the “ON” position, the display (A) shows the fuel gauge.

Refer to “Fuel Gauge” in this section.

BEFORE DRIVING

Odometer / Trip meter / Clock / Brightness Control

When the ignition switch is in the "ON" position, the display (B) shows one of the following indications, odometer, trip meter A, trip meter B or clock.

To switch the display indication (B), push the trip meter selector knob (1) quickly.

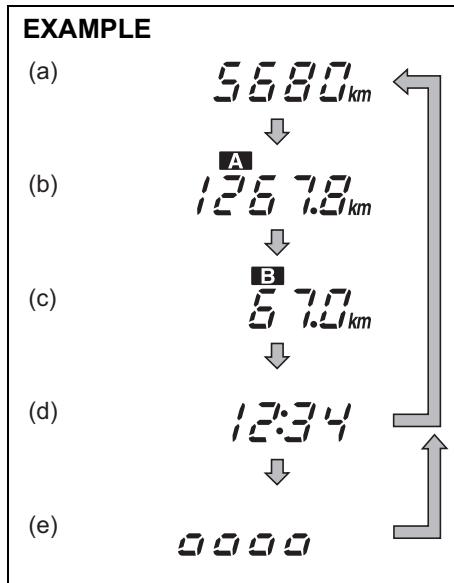

- (a) Odometer
(b) Trip meter A

- (c) Trip meter B
(d) Clock
(e) Brightness control*

* The brightness control will appear when the position lights and/or headlights are on.

⚠ WARNING

If you attempt to adjust the display while driving, you could lose control of the vehicle.

Do not attempt to adjust the display while driving.

NOTE:

Indications will change when you push and release the knob.

Odometer

The odometer records the total distance for which the vehicle has been driven.

NOTICE

Keep track of your odometer reading and check the maintenance schedule regularly for required services. Increased wear or damage to certain parts can result from failure to perform required services at the proper mileage intervals.

Trip meter

The trip meter can be used to measure the distance traveled on short trips or between fuel stops.

You can use the trip meter A or trip meter B independently.

To reset the trip meter to zero, push and hold the trip meter selector knob (1) for a while when the display shows the trip meter.

NOTE:

The indicated maximum value of the trip meter is 9999.9. When you run past the maximum value, the indicated value will return to 0.0.

Clock

The display shows the time.

To change the time indication:

- 1) Push and hold the trip meter selector knob (1) until the minute indication blinks.
- 2) To change the minute indication, push the trip meter selector knob (1) repeatedly when the minute indication blinks. To change the minute indication quickly, push and hold the trip meter selector knob (1). To set the minute indication, wait for about 5 seconds till the hour indication starts to blink.
- 3) To change the hour indication, push the trip meter selector knob (1) repeatedly till the minute indication begins to blink. Wait for about 5 seconds and hour indication will begin to blink. To change the

hour indication, quickly push and hold the trip meter selector knob (1). To set the hour indication, wait for about 5 seconds.

⚠ WARNING

If you attempt to adjust the display while driving, you could lose control of the vehicle.

Do not attempt to adjust the display while driving.

NOTE:

When you reconnect the negative (-) terminal to the battery, the clock indication will be reinitialized. Change the indication again to your preference.

Brightness control

When the position lights and/or headlights are ON, you can control the meter illumination intensity.

To change the brightness of the instrument panel lights, push and hold the trip meter selector knob (1).

⚠ WARNING

If you attempt to adjust the display while driving, you could lose control of the vehicle.

Do not attempt to adjust the display while driving.

NOTE:

- *If you do not push the trip meter selector knob within about 10 seconds of activating the brightness control display, the brightness control display will be canceled automatically.*
- *When you reconnect the battery, the brightness of the instrument panel lights will be reinitialized. Readjust the brightness according to your preference.*

Fuel Modes for CNG model (if equipped)

There are three fuel modes in the vehicle Petrol, Auto and Forced CNG modes which are selectable by pressing the selector switch(1) located on the right side of the steering wheel on the dashboard.

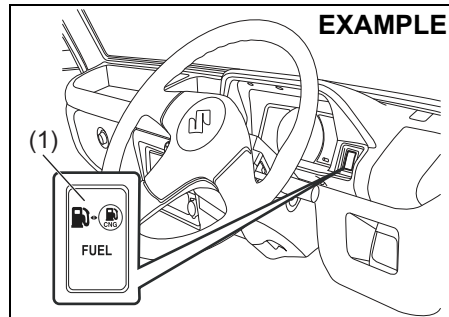

77PM02005

Petrol Mode

EXAMPLE

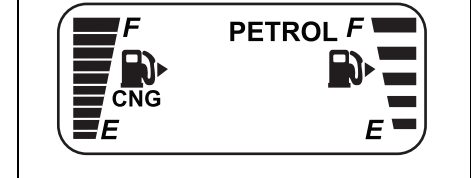

77PM02002

In this mode vehicle starts in petrol and continue running in petrol mode. In this mode, petrol indicator is continuously displayed and CNG indicator will remain "OFF".

Auto Mode

EXAMPLE



77PM02003

In this mode engine starts in petrol mode and then automatically changes to CNG after reaching programmed warming up condition. With ignition switch ON and vehicle started in "AUTO MODE", CNG indicator blinks on the display and PETROL indicator is displayed. After change-over to CNG, CNG indicator will be

BEFORE DRIVING

displayed and Petrol indicator will switch OFF automatically.

NOTE:

- It is always recommended to start the vehicle in AUTO MODE or PETROL MODE to enhance the engine life.
- The fuel changeover to CNG may not happen if the vehicle is started when the ambient / engine temperature is below Zero Degree Celsius. In such a case, run the engine in PETROL MODE till it warms up and then try restarting the engine to changeover to CNG.

Forced CNG Mode

EXAMPLE

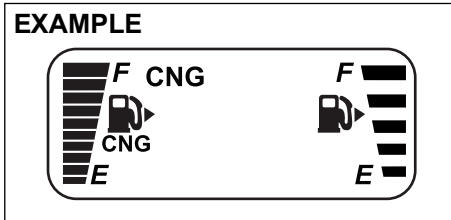

77PM02004

This is emergency mode and may be used in cases where there is no petrol in petrol tank. In this mode vehicle starts in CNG mode and continues running in CNG mode. With ignition "ON" and engine not running, press and hold the changeover switch till only CNG indicator is displayed. In this mode, CNG indicator is displayed and Petrol indicator remains "OFF".

NOTE:

- It is recommended to keep sufficient amount of petrol in the petrol tank.
- The vehicle may not start in Forced CNG mode if the ambient / engine temperature is below Zero Degree Celsius. It is recommended to start the vehicle in Auto mode.

Automatic Changeover From CNG Mode To Petrol Mode

If CNG is finished while the engine is running, vehicle will automatically changeover from CNG mode to Petrol mode & CNG malfunction warning lamp will start blinking. Petrol indicator will be displayed continuously and CNG indicator will switch OFF automatically.

To acknowledge this information, press the changeover switch once. The CNG malfunction warning lamp will stop blinking after the changeover switch is pressed and Petrol indicator will glow continuously. However the CNG malfunction indicator lamp will continue to blink after every subsequent Ignition ON - Ignition OFF condition until the vehicle is refilled with CNG. In case CNG is refilled, please press the fuel changeover switch once to changeover to CNG. Then, vehicle can run on CNG.

NOTE:

- It is recommended to keep sufficient amount of petrol in the petrol tank to prevent engine stalling while automatic changeover from CNG mode to Petrol mode.
- In case the CNG malfunction warning lamp does not stop blinking after pressing the changeover switch, have the vehicle inspected at the nearest Maruti Suzuki authorised COMMERCIAL workshop.

Warning and Indicator Lights

NOTE:

If warning and indicator lights blink or come on, the corresponding messages may be shown on the information display.

Brake System Warning Light

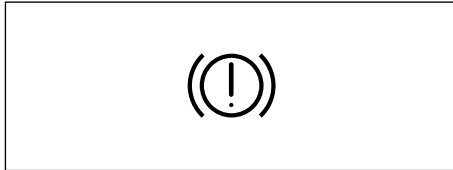

82K170

Four different types of operations exist depending on the vehicle's specification.

- 1) The light comes on briefly when the ignition switch is turned to the "ON" position.
- 2) The light comes on when the parking brake is engaged with the ignition switch in the "ON" position.
- 3) The light comes on when under either or both of above two conditions.
- 4) The light also comes on when the fluid in the brake fluid reservoir falls below the specified level.

The light should go out after starting the engine and fully releasing the parking brake, if the fluid level in the brake fluid reservoir is adequate.

The light also comes on together with the ABS warning light when the rear brake force control function (proportioning valve function) of the ABS system fails.

If the brake system warning light comes on while you are driving the vehicle, it may mean that there is something wrong with the vehicle's brake system. If this happens, you should:

- 1) Pull off the road and stop carefully.

⚠ WARNING

Remember that stopping distance may be longer, you may have to push harder on the pedal, and the pedal may go down farther than normal.

- 2) Test the brakes by carefully starting and stopping at the side of the road.
 - If you determine that it is safe, drive carefully at low speed to the nearest dealer for repairs, or
 - Have the vehicle towed to the nearest Maruti Suzuki authorised COMMERCIAL workshop for repairs.

⚠ WARNING

If any of the following conditions occur, you should immediately ask your Maruti Suzuki authorised COMMERCIAL workshop to inspect the brake system.

- If the brake system warning light does not go out after the engine has been started and the parking brake has been fully released.
- If the brake system warning light does not come on when the ignition switch is turned to the "ON" position.
- If the brake system warning light comes on at any time during vehicle operation.

NOTE:

Because the brake system is self-adjusting, the fluid level will drop as the brake pads become worn. Replenishing the brake fluid reservoir is considered normal periodic maintenance.

BEFORE DRIVING

Anti-lock Brake System (ABS) warning light (if equipped)

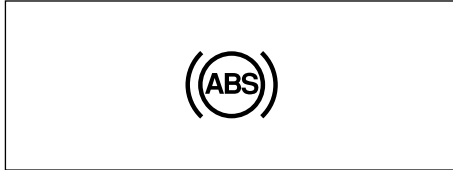

65D529

When the ignition switch is turned to “ON” position, the light comes on briefly so you can check that the light is working. If the light stays on, or comes on when driving, there may be something wrong with the ABS.

If this happens:

- 1) Pull off the road and stop carefully.
- 2) Turn the ignition switch to “LOCK” position and then start the engine again.

If the warning light comes on briefly and then turns off, the system is normal. If the warning light still stays on, something is wrong with the system.

If the light and the brake system warning light stay on, or come on simultaneously when driving, your ABS system is equipped with the rear brake force control function (proportioning valve function) and there may be something wrong with both the rear brake force control function and the anti-lock function of the ABS system.

If one of the above occur, have the system inspected by a MARUTI SUZUKI authorised workshop.

If the ABS becomes inoperative, the brake system will function as an ordinary brake system that does not have this ABS system.

For details of ABS system, refer to “Anti-lock Brake System (ABS)” in “OPERATING YOUR VEHICLE” section.

Malfunction Indicator Light

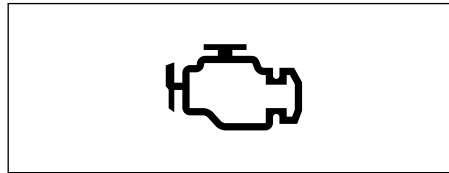

63J031

Your vehicle has a computer-controlled emission control system. A malfunction indicator light is provided on the instrument panel to indicate when it is necessary to have the emission control system serviced. The malfunction indicator light comes on when the ignition switch is turned to “ON” position to let you know the light is working and goes out when the engine is started.

If the malfunction indicator light comes on when the engine is running, there is a problem with the emission control system. Take the vehicle to your nearest Maruti Suzuki authorised COMMERCIAL workshop to have the damage fixed.

NOTICE

Continuing to drive the vehicle when the malfunction indicator light is on can cause permanent damage to the vehicle’s emission control system, and can affect fuel economy and driveability.

Oil Pressure Light

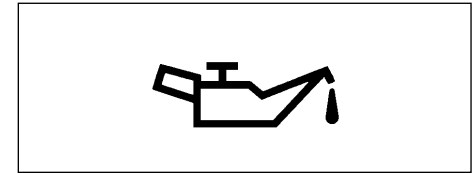

50G051

This light comes on when the ignition switch is turned to the “ON” position, and goes out when the engine is started. The light will come on and remain on if there is insufficient oil pressure. If the light comes on when driving, pull off the road as soon as you can and stop the engine.

Check the oil level and add recommended engine oil if necessary. If there is enough oil, the lubrication system should be inspected by your Maruti Suzuki authorised COMMERCIAL workshop before you drive the vehicle again.

NOTICE

- If you operate the engine with this light on, severe engine damage can result.
- Do not rely on the Oil Pressure Light to indicate the need to add oil. Be sure to periodically check the engine oil level.

Charging Light

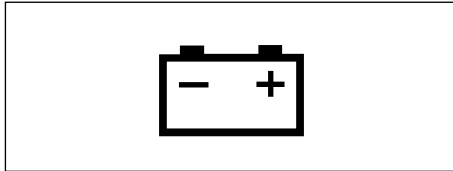

50G052

This light comes on when the ignition switch is turned to the “ON” position, and goes out when the engine is started. The light will come on and remain on if there is something wrong with the battery charging system. If the light comes on when the engine is running, the charging system should be inspected immediately by your Maruti Suzuki authorised COMMERCIAL workshop.

Driver’s Seat Belt Warning Light / Front Passenger’s Seat Belt Warning Light



60G049

When the driver or front passenger does not buckle his or her seat belt, this light will come on and/or blink.

For details about the seat belt reminder, refer to “Seat Belts and Child Restraint Systems” in this section.

High Engine Coolant Temperature Warning Light (red color)

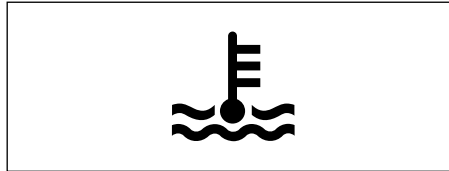

54G344

When the ignition switch is turned to the “ON” position, this light comes on briefly so you can check that the light is working. If this light blinks while driving, it means the engine is running hot. If the light stays on after blinking, then the engine is overheating. To avoid actual overheating, if this light

blinks or stays on while driving, Follow the instructions in the “If the Engine Overheats” of “EMERGENCY SERVICE” section.

NOTICE

Continuing to drive the vehicle when engine overheating is indicated can result in severe engine damage.

Turn Signal Indicators

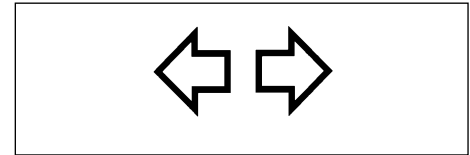

50G055

When you turn on the left or right turn signals, the corresponding green arrow on the instrument panel will flash along with the respective turn signal lights. When you turn on the hazard warning switch, both arrows will flash along with all of the turn signal lights.

NOTE:

If any abnormality of the turn signals is observed, such as fast blinking, there may be malfunction in the turn signal system. Ask your Maruti Suzuki authorized workshop to inspect the system.

BEFORE DRIVING

Main Beam (High beam) Indicator Light

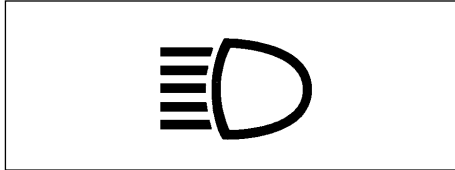

50G056

This indicator comes on when headlight main beams (high beams) are turned on.

Immobilizer system warning light



65D239

When the ignition switch is turned to the "ON" position, this light comes on to let you know the light is working. If this light blinks with the ignition switch turned to "ON", there may be something wrong with the immobilizer system. Ask a Maruti Suzuki authorised workshop to have the system inspected.

ESP® Warning light (if equipped)



56RM02033

ESP® is a registered trademark of Daimler AG.

This light blinks 5 times per second when one of the following systems is activated.

- Stability control system
- Traction control system

If this light blinks, drive carefully.

When the ignition switch is turned to "ON" position, the light comes on briefly so you can check that the light is working. If the light stays ON, or comes on when driving and remains ON, there may be something wrong with the ESP® systems (other than ABS). You should have the system inspected by a Maruti Suzuki authorized workshop.

For details of the ESP® systems, refer to "Electronic Stability Program (ESP®) (if equipped)" in "OPERATING YOUR VEHICLE" section.

WARNING

The ESP® systems cannot prevent accidents. Always drive carefully.

ESP® OFF indicator light (if equipped)



56RM02034

When the ignition switch is turned to the "ON" position, this light comes on briefly so you can check that the light is working.

When the ESP® OFF switch is pushed to turn off the ESP® systems (other than ABS), the ESP® OFF indicator light comes on and stays on.

For details of the ESP® systems, refer to "Electronic Stability Program (ESP®) (if equipped)" in "OPERATING YOUR VEHICLE" section.

CNG Malfunction Warning Light (if equipped)

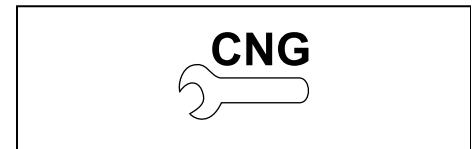

77PMC015

When the ignition switch is turned "ON", this CNG malfunction warning lamp comes

on briefly, to check that the CNG malfunction lamp is trouble free.

- If CNG malfunction warning lamp glows continuously, with ignition "ON" there is some problem with the CNG system. Immediately get your vehicle checked by Maruti Suzuki authorised COMMERCIAL workshop.
- If CNG malfunction warning lamp blinks during engine running, it means there is some problem in CNG system in which vehicle cannot continue running in CNG-MODE and automatically switchover to petrol mode. Have your vehicle checked at Maruti Suzuki authorised COMMERCIAL workshop.

NOTE:

With ignition switch "ON" and engine not running, blinking of CNG lamp indicates that fuel lid is open. Vehicle will not start in this condition. Close the lid in order to start the vehicle.

Lighting Control Lever

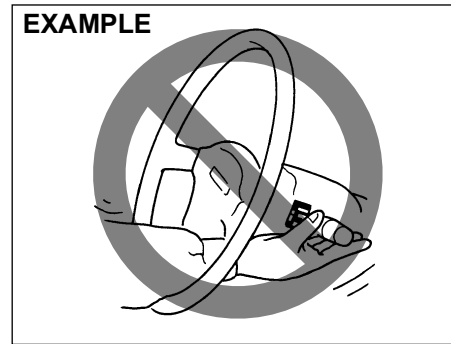

⚠ WARNING
To avoid possible injury, do not operate controls by reaching through the steering wheel.

Lighting Operation

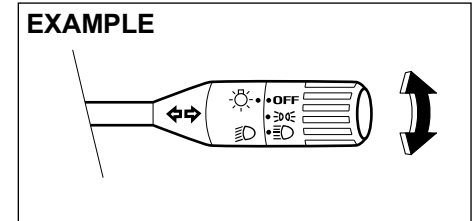

To turn the lights on or off, twist the knob at the end of the lever. There are three positions:

OFF

All lights are off.



Front position lights, tail lights, license plate lights and instrument lights are on, but headlights are off.



Front position lights, tail lights, license plate lights, instrument lights and headlights are on.

BEFORE DRIVING

EXAMPLE

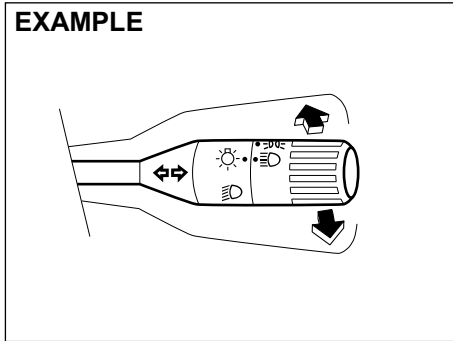

77PH111

With the headlights on, push the lever forward to switch to the high beams (main beams) or pull the lever toward you to switch to the low beams. When the high beams (main beams) are on, main beam (high beam) indicator light on the instrument panel will come on. To momentarily activate the high beams (main beams) as a passing signal, pull the lever slightly toward you and release it when you have completed the signal.

Headlight Leveling Switch

EXAMPLE

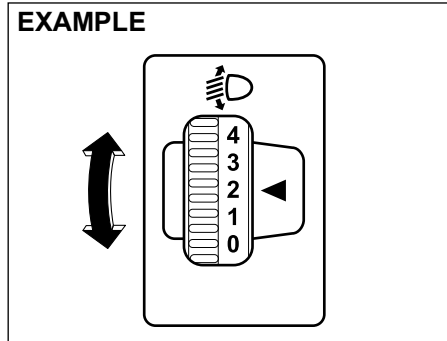

77PH010

Level the headlight beam according to the load condition of your vehicle by turning this switch. The chart below shows the appropriate switch position for different vehicle-load conditions.

Vehicle Load Condition	Switch Position
Driver only	0
Driver + full cargo	3

Turn Signal Control Lever

EXAMPLE

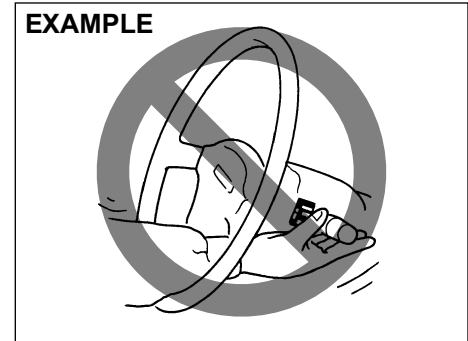

65D611

⚠ WARNING

To avoid possible injury, do not operate controls by reaching through the steering wheel.

Turn Signal Operation

With the ignition switch in the "ON" position, move the lever up or down to activate the right or left turn signals.

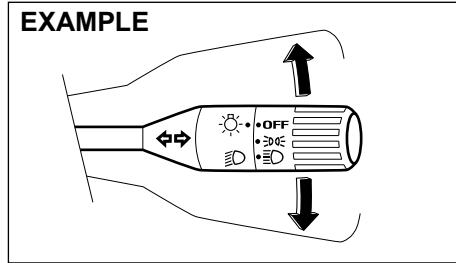

77PH112

Move the lever upward or downward to signal. When the turn is completed, the signal will cancel and the lever will return to its normal position.

Hazard Warning Switch

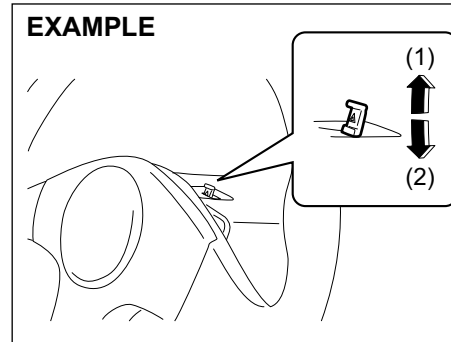

77PH028

- (1) ON
- (2) OFF

Pull up the hazard warning switch to activate the hazard warning lights. All turn signal lights and both turn signal indicators will flash simultaneously. To turn off the lights, push down the switch.

Use the hazard warning lights to warn other traffic during emergency parking or when your vehicle could otherwise become a traffic hazard.

Windshield Wiper and Washer Lever

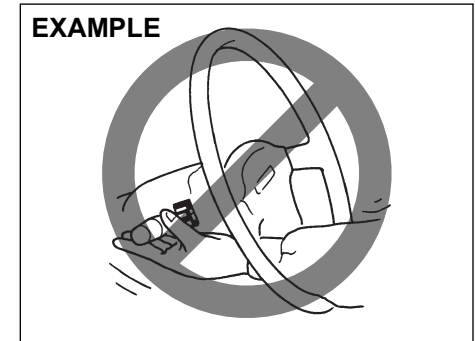

65D611

⚠ WARNING

To avoid possible injury, do not operate controls by reaching through the steering wheel.

Wiper Operation

When the ignition switch is in the "ON" position, you can use the wiper lever.

BEFORE DRIVING

Windshield Wipers

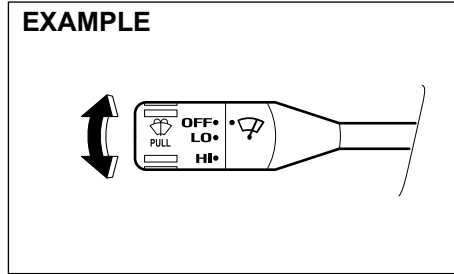

77PM02015

To turn the windshield wipers on, twist the knob at the end of the lever to one of the operating positions. In the “LO” position, the wipers operate at a steady low speed. In the “HI” position, the wipers operate at a steady high speed. To turn off the wipers, twist the lever back to the “OFF” position.

Windshield Washer

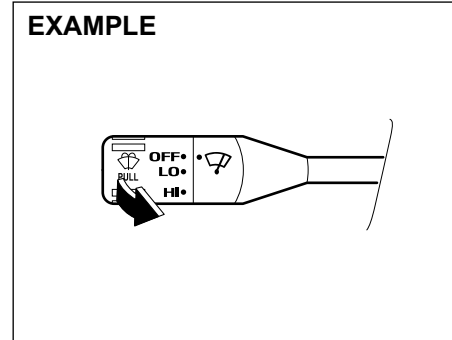

77PM02016

To spray windshield washer fluid, pull the lever towards you.

WARNING

Do not use radiator antifreeze in the windshield washer reservoir. It can severely impair visibility when sprayed on the windshield, and can also damage your vehicle's paint.

NOTICE

To help prevent damage to the windshield wiper and washer system components, you should take the following precautions:

- Do not continue to hold in the lever when there is no windshield washer fluid being sprayed or the washer motor can be damaged.
- Do not attempt to remove dirt from a dry windshield with the wipers or you can damage the windshield and the wiper blades. Always wet the windshield with washer fluid before operating the wipers.
- Clear ice or packed snow from the wiper blades before using the wipers.
- Check the washer fluid level regularly. Check it often when the weather is bad.
- Only fill the washer fluid reservoir 3/4 full during cold weather to allow room for expansion if the temperature falls low enough to freeze the solution.

Horn

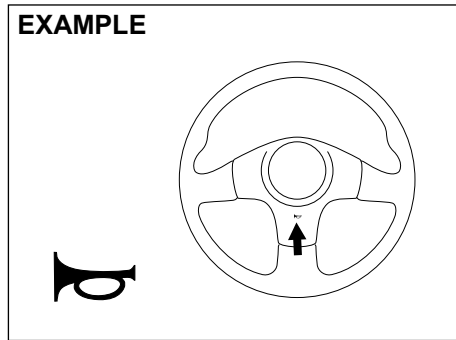

77PH029

Press the horn button of the steering wheel to sound the horn. The horn will sound with the ignition switch in any position.

CNG Cylinder Warning Label (if equipped)

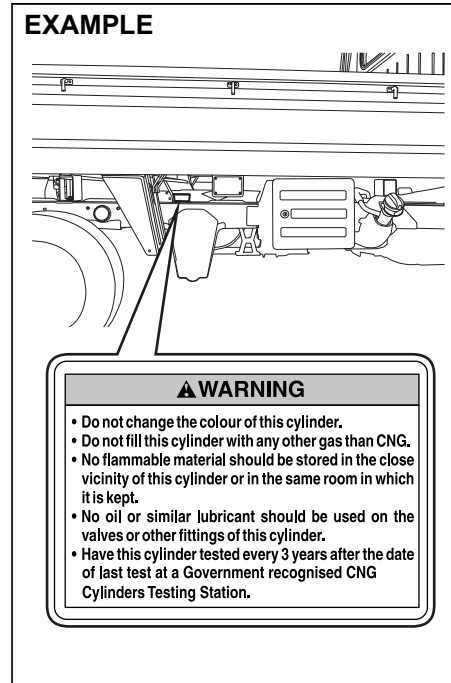

77PM02006

You may find this label on the CNG cylinder.

CNG Warning Label (if equipped)

Front Driver Door

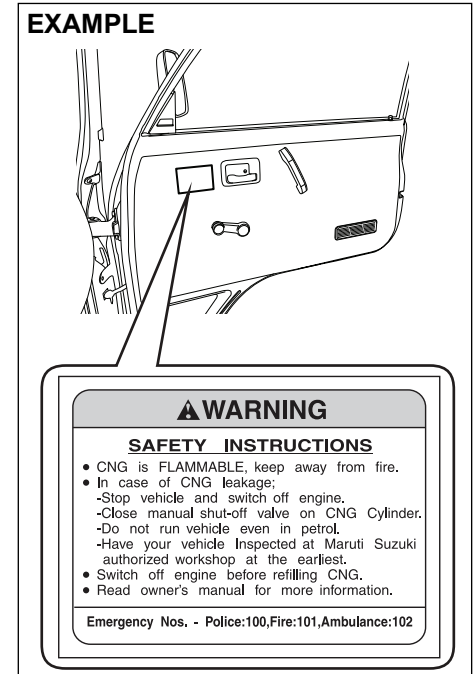

77PM02007

CNG warning label is located on front right door.

BEFORE DRIVING

CNG Manual Shut-OFF Valve (if equipped)

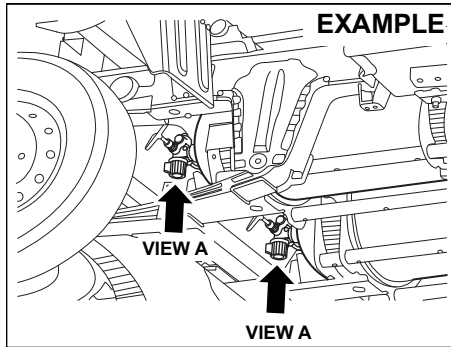

77PM02011

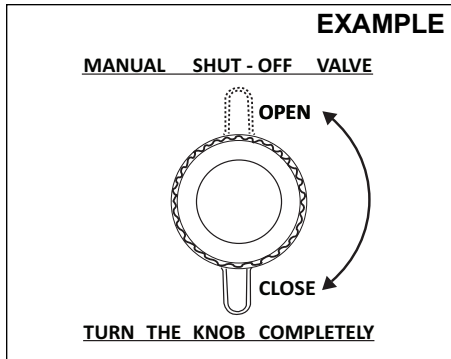

77PM02014

Right Hand Side (RHS)

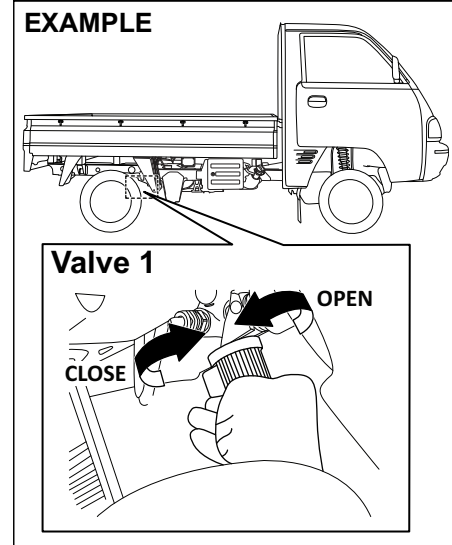

77PM02012

Left Hand Side (LHS)

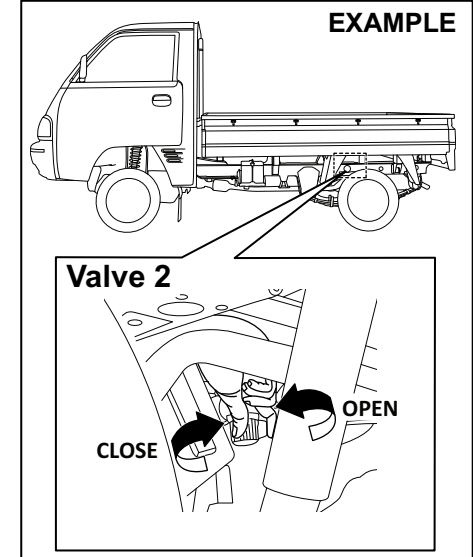

77PM02013

Manual shut off valve is located on CNG cylinders which are provided in vehicle under body.

There are two CNG cylinders in the vehicle under body, each containing one manual shut off valve.

The manual shutoff valve 1 and valve 2 are accessed from right hand side (RHS) and left hand side (LHS) of the vehicle respectively.

CNG supply can be switched off by closing the manual shut-off valve on both the CNG cylinders.

Valve closing: Turn the knob completely in clockwise direction (from view A) to close the CNG supply to Engine.

Valve opening: Turn the knob completely in anti-clockwise direction (from view A) to open the CNG supply to Engine.

▲ CAUTION

Be careful that your hand does not touch exhaust pipe while accessing the manual shut off valve 2 (LHS). After driving, exhaust pipe can be hot enough to burn your hand.

NOTE:

- If the manual shut-off valve is not opened fully, then the engine may not run properly.
- If the manual shut-off valve is in closed condition, it is not possible to fill CNG into the cylinder.

NOTE:

- As per Government regulation, CNG cylinder needs to be checked and certified every three (3) years from the date of initial testing as mentioned on the CNG cylinder identification plate.
- Customer has to present the vehicle to a government approved testing agency.
- Failure to test the cylinder may result in denying of CNG filling by the CNG dispensing stations or may result in confiscating the vehicle by enforcement authorities.
- All the expenses for CNG cylinder testing has to be borne by the customer.
- As per Government regulation, CNG cylinder has to be discarded at 20 years from the date of initial testing as mentioned in the CNG cylinder identification plate.
- Customer has to discard the cylinder at his / her expense through government approved scrap agencies.
- No person shall refill any cylinder, which has been repaired under sub-rule (2) with any gas unless a full report on the repairs and test carried out on the cylinder, accompanied by the repairer's certificate of testing are furnished to the Chief Controller and his permission is obtained for its refilling.

▲ WARNING

- Never remove the cylinder valve from the cylinder assembly. For any assistance consult Maruti Suzuki authorised **COMMERCIAL** workshop.
- Never try to clean the cylinder. In case of any problem, contact Maruti Suzuki authorised **COMMERCIAL** workshop.
- Do not reuse the cylinder valve, once it is replaced / removed from cylinder assembly.
- Even if the CNG from the cylinder is consumed till engine stops, some amount of CNG will be left out in the tank under pressure.

BEFORE DRIVING

Instructions / Guidelines for CNG Cylinder Dis-assembly

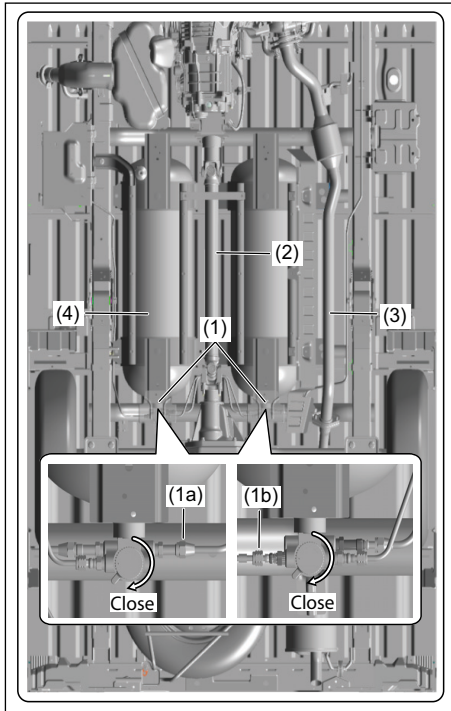

77PM02022

- 1) Close the shut off valves fully to cut the CNG supply (1).
 - a) Check instructions to operate manual shut-off valve mentioned on Cylinder frame.
 - b) Do the same process for both the valves.
 - c) Start the engine (ignition ON condition), but not in forced mode, till it automatically turns off to empty the gas from the pipeline.
- 2) Remove the Propeller shaft from the underbody (2).
- 3) Remove Pipe Comp, Exhaust from the underbody (3).

⚠ CAUTION

Ensure the component has completely cooled down before removal to avoid burns or injury.

- 4) Remove CNG Pipe end connections with Valve (1a and 1b).
 - a) Hold the connector from one end and loose the connections.
- 5) Remove Cylinder Set, CNG (4).
- 6) Use reverse process to assemble Cylinder Set, CNG after retesting / testing / repair.

NOTE:

The CNG cylinder removal must only be carried out by trained, authorized personnel at Government Approved CNG Cylinder Testing Stations only. Incorrect handling may result in fire, explosion, serious injury, or death. Vehicle owners and drivers must not attempt this procedure under any circumstances.

List of Government Approved CNG Cylinder Testing Stations

To obtain testing stations information visit the following internet website address "www.peso.gov.in"

OPERATING YOUR VEHICLE

- Exhaust Gas Warning 3-1
- Daily Inspection Checklist 3-1
- Engine Oil Consumption 3-2
- Ignition Switch 3-3
- Parking Brake Lever 3-4
- Pedal 3-5
- Starting the Engine 3-6
- Using the Transmission 3-7
- Parking Sensors 3-8
- Braking 3-11
- Anti-Lock Brake System (ABS) (if equipped) 3-12
- Electronic Stability Program (ESP®) (if equipped) 3-15

OPERATING YOUR VEHICLE

Exhaust Gas Warning

EXAMPLE

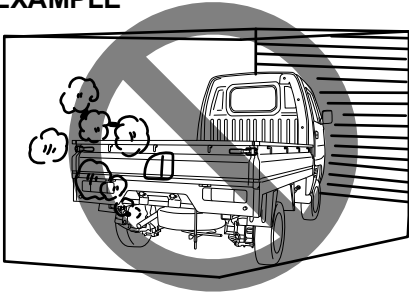

82DY03

⚠ WARNING

Avoid breathing exhaust gases. Exhaust gases contain carbon monoxide, a potentially lethal gas that is colorless and odorless. Since carbon monoxide is difficult to detect by itself, be sure to take the following precautions to help prevent carbon monoxide from entering your vehicle.

- Do not leave engine running in garages or confined areas, with passengers inside. This may result in accumulation of carbon-monoxide in cabin and may lead to suffocation or breathing problems and lead to death.

(Continued)

⚠ WARNING

(Continued)

- Do not park with the engine running for a long period of time, even in an open area. In case of long periods, danger of choking and death on being inside the vehicle is a possibility when the engine is running. If it is necessary to sit for a short time in a parked vehicle with the engine running, make sure the air intake selector is set to "FRESH AIR" and the blower is at high speed.
- To allow proper operation of your vehicle's ventilation system, keep the air inlet grille in front of the vehicle clear of snow, leaves, or other obstructions at all times.
- Keep the exhaust pipe area clear of snow and other material to help reduce the buildup of exhaust gases under the vehicle. This is particularly important when parked in blizzard conditions.
- Have the exhaust system inspected periodically for damage and leaks. Any damage or leaks should be repaired immediately.

Daily Inspection Checklist

Before Driving

⚠ WARNING

If the vehicle is damaged, or if a warning light or buzzer indicates an abnormality, ask a Maruti Suzuki authorized workshop to have your vehicle inspected and repaired immediately before driving. Continued operation in this condition may result in vehicle fire or serious malfunction.

EXAMPLE

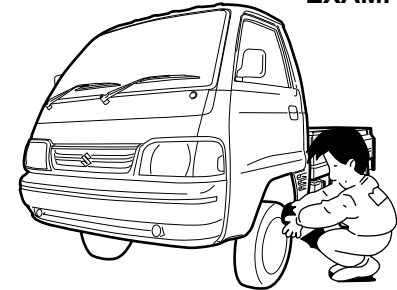

77PM03001

- 1) Make sure that windows, mirrors, lights, and reflectors are clean and unobstructed.
- 2) Visually check the tyres for the following points:
 - the depth of the tread groove
 - abnormal wear, cracks and damage

- loose wheel nuts
- existence of foreign material such as nails, stones, etc.

Refer to “Tyres” in “INSPECTION AND MAINTENANCE” section for details.

- 3) Look for fluid and oil leaks.
- 4) Make sure the engine compartment is fully closed and latched.
- 5) Check the headlights, turn signal lights, brake lights and horn for proper operation.
- 6) Adjust the driver’s seat.
- 7) Check the brake pedal feeling and the adjustment condition for the parking brake lever or pedal.
Refer to “Brake” in “INSPECTION AND MAINTENANCE” section for details.
- 8) Adjust the mirrors.
- 9) Make sure that you and passenger have properly fastened seat belts.
- 10) Make sure that all warning lights come on as the key is turned to the “ON” position.
- 11) Check all gauges.
- 12) Make sure that the BRAKE SYSTEM WARNING light turns off when the parking brake is released.

Once a week, or each time you fill your fuel tank or before a long distance driving (like highway driving), perform the following under-hood checks:

- 1) Engine oil level
- 2) Coolant level
- 3) Brake fluid level

- 4) Windshield washer fluid (if equipped) level
- 5) Battery electrolyte level
- 6) Latch operation
See “All latches, hinges & locks” of “CHASSIS AND BODY” in the “Periodic Maintenance Schedule” in the “INSPECTION AND MAINTENANCE” section for lubrication schedule.

Once a month, or each time you fill your fuel tank or before a long distance driving (like highway driving), check the tyre pressure using a tyre pressure gauge. Also check the tyre pressure of the spare tyre.

Inspection of the engine compartment

When the vehicle has not been used for a long period of time, check that there are no nests or twigs etc., (combustibles or objects that interfere with the operation of the cooling fan (radiator fan)) brought by small animals in the engine compartment.
Failure to do so may result in vehicle fire or serious malfunction.

Engine Oil Consumption

It is normal for the engine to consume some engine oil during normal vehicle operation.

The amount of engine oil consumed depends on the viscosity of the oil, the quality of the oil and the conditions the vehicle is driven under.

More oil is consumed during high-speed driving and when there is frequent acceleration and deceleration. Under high loads, your engine also will consume more oil.

A new engine also consumes more oil, since its pistons, piston rings and cylinder walls have not yet become conditioned. New engines reach the normal level of oil consumption only after approximately 5000 km driving.

Oil consumption:

Max. 1.0 L per 1000 km

When judging the amount of oil consumption, note that the oil may become diluted and make it difficult to accurately judge the true oil level.

As an example, if a vehicle is used for repeated short trips, and consumes a normal amount of oil, the dipstick may not show any drop in the oil level at all, even after 1000 km or more of driving. This is because the oil is gradually becoming diluted with fuel or moisture, making it appear that the oil level has not changed.

OPERATING YOUR VEHICLE

You should also be aware that the diluting ingredients evaporate out when the vehicle is subsequently driven at high speeds, such as on an expressway, making it appear that oil is excessively consumed after high-speed driving.

Ignition Switch

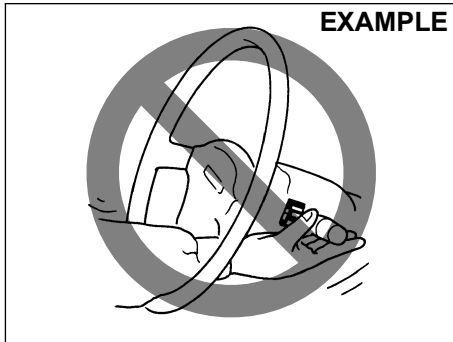

65D611

⚠ WARNING

To avoid possible injury, do not operate controls by reaching through the steering wheel.

EXAMPLE

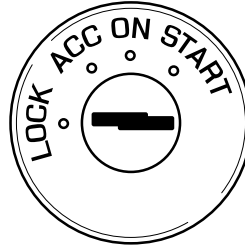

77PH002

The ignition switch has the following four positions:

LOCK

This is the normal parking position. It is the only position in which the key can be removed.

To release the steering lock, insert the key and turn it clockwise to one of the other positions. If you have trouble turning the key to unlock the steering, try turning the steering wheel slightly to the right or left while turning the key.

ACC

Accessories such as the accessory socket can operate, but the engine is off.

ON

This is the normal operating position. All electrical systems are on.

START

This is the position for starting the engine using the starter motor. The key should be released from this position as soon as the engine starts.

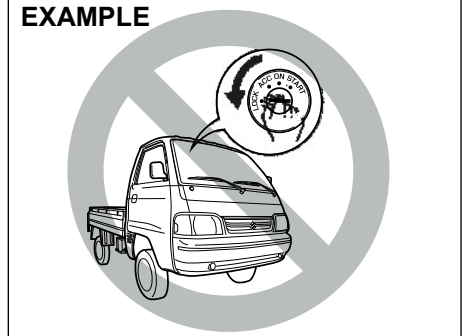

82DY04

⚠ WARNING

- Never remove the ignition key while the vehicle is moving. The steering wheel will lock and you will not be able to steer the vehicle.
- Always remove the ignition key when leaving the vehicle even if only for a short time. Also do not leave children alone in a parked vehicle. They also could suffer from heat stroke in warm or hot weather. These could result in severe injury or even death.

NOTICE

- Do not use the starter motor for more than 12 seconds at a time. If the engine does not start, wait 30 seconds before trying again. If the engine does not start after several attempts, check the fuel and ignition systems or consult your Maruti Suzuki authorised COMMERCIAL workshop.
- Do not leave the ignition switch in the "ON" position if the engine is not running as the battery will discharge.

Parking Brake Lever

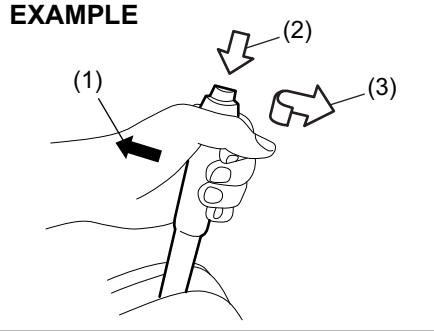

77PH030

- (1) To set
- (2) To release
- (3) To release

The parking brake lever is located between the front seats. To set the parking brake, depress the brake pedal down and pull the parking brake lever all the way up. To release the parking brake, depress the brake pedal down, pull up slightly on the parking brake lever, push the button on the end of the lever with your thumb, and lower the lever to its original position.

⚠ WARNING

- Never drive your vehicle with the parking brake on: rear brake effectiveness can be reduced from overheating, brake life may be shortened, or permanent brake damage may result.
- If the parking brake does not hold the vehicle securely or does not fully release, have your vehicle inspected immediately by an Maruti Suzuki authorised COMMERCIAL workshop.

⚠ WARNING

Always set the parking brake fully before leaving your vehicle or it may move, causing injury or damage. When parking, make sure the gear-shift lever is in reverse or first gear. Remember, even though the transmission is in gear, you must set the parking brake fully.

⚠ WARNING

When parking the vehicle in extremely cold weather, the following procedure should be used:

- 1) Set the parking brake.
 - 2) Turn off the engine, then shift into reverse or first gear.
 - 3) Get out of the vehicle and put chocks under the wheels.
 - 4) Release the parking brake. When you return to your vehicle, you must remember to first set the parking brake, then remove the wheel chocks.
- Do not leave cigarette lighters, spray cans, soft drink cans or plastic articles (such as glasses, CD cases, etc.) in sun-heated vehicle. The temperature inside the vehicle may cause as follows:
 - Gas may leak from a cigarette lighter or spray can and may lead to a fire.
 - The glasses, plastic cards or CD cases, etc. may deform or crack.
 - Soft drink cans may fracture.

Pedal

EXAMPLE

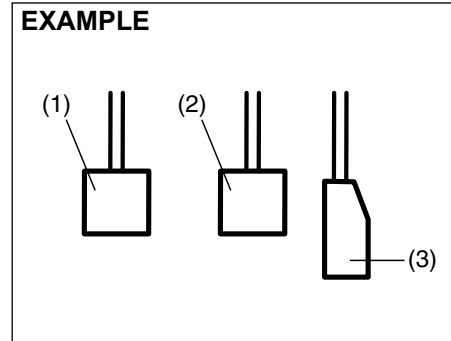

80J2121

Clutch Pedal (1)

The clutch pedal is used to disengage the drive to the wheels when starting the engine, stopping, or shifting the gearshift lever. Depressing the pedal disengages the clutch.

⚠ WARNING

Do not drive with your foot resting on the clutch pedal. It could result in excessive clutch wear, clutch damage, or unexpected loss of engine braking.

Brake Pedal (2)

Your vehicle is equipped with front disc brakes and rear drum brakes. Depressing the brake pedal applies both sets of brakes.

You may hear occasional brake squeal when you apply the brakes. This is a normal condition caused by environmental factors such as temperature, humidity, snow or dust, etc.

⚠ WARNING

If brake squeal is excessive and occurs each time the brakes are applied, you should have the brakes checked by your Maruti Suzuki authorised COMMERCIAL workshop.

⚠ WARNING

Do not ride the brakes by applying them continuously or resting your foot on the pedal. This will result in overheating of the brakes which could cause unpredictable braking action, longer stopping distances, or permanent brake damage.

Accelerator Pedal (3)

This pedal controls the speed of the engine. Depressing the accelerator pedal increases power output and speed.

Starting the Engine

Before Starting the Engine

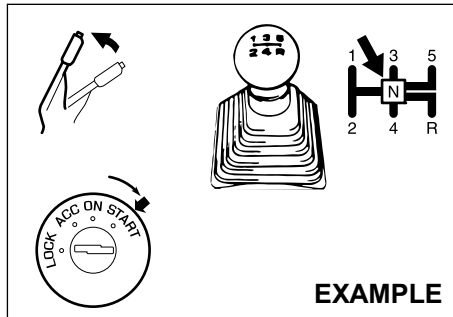

EXAMPLE

77PH014

- 1) Make sure the parking brake is set fully.
- 2) Shift into "N" (Neutral) and depress the clutch pedal all the way to the floor. Hold the clutch pedal while starting the engine.

⚠ WARNING

Make sure that the parking brake is set fully and the transmission is in neutral before attempting to start the engine.

Starting a Cold and Warm Engine

With your foot off the accelerator pedal, crank the engine by turning the ignition key to "START". Release the key when the engine starts.

⚠ CAUTION

- Stop turning the starter immediately after the engine has started or the starter system can be damaged.
- Do not crank the engine for more than 12 seconds at a time. If the engine doesn't start on the first try, wait about 30 seconds before trying again.

If the engine does not start after 12 seconds of cranking, wait about 30 seconds, then press down the accelerator pedal to 1/3 of its travel and try cranking the engine again. Release the key and accelerator pedal when the engine starts. If the engine still does not start, try holding the accelerator pedal all the way to the floor while cranking. This should clear the engine if it is flooded.

NOTE:

(For CNG Engine Model)

- Do not press the accelerator pedal to changeover from petrol to CNG mode.
- With ignition switch "ON" and engine not running, blinking of CNG malfunction warning lamp indicates that fuel lid is open. Vehicle will not start in this condition.

- It is always recommended to start the vehicle in AUTO MODE or PETROL MODE to enhance the engine life.
- The fuel changeover to CNG may not happen if the vehicle is started when the ambient / engine temperature is below Zero Degree Celsius. In such a case, run the engine in PETROL MODE till it warms up and then try restarting the engine to changeover to CNG.
- It is recommended to keep sufficient amount of petrol in the petrol tank.
- The vehicle may not start in Forced CNG mode if the ambient / engine temperature is below Zero Degree Celsius. It is recommended to start the vehicle in Auto mode.
- It is recommended to keep sufficient amount of petrol in the petrol tank to prevent engine stalling while automatic changeover from CNG mode to Petrol mode.
- In case the CNG malfunction warning lamp does not stop blinking after pressing the changeover switch, take the vehicle to the nearest Maruti Suzuki authorised COMMERCIAL workshop.

OPERATING YOUR VEHICLE

Using the Transmission

⚠ WARNING

Do not hang any items on the gearshift lever and do not use the gearshift lever as a handrest. Otherwise, it could prevent proper operation of the gearshift lever and cause its malfunction, resulting in an unexpected accident.

Manual Transmission

EXAMPLE

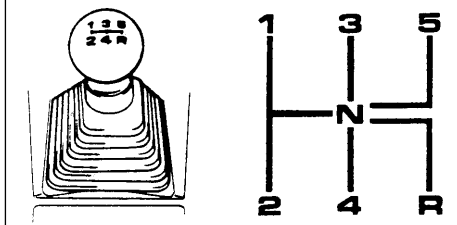

65D038

Starting off

To start off, depress the clutch pedal all the way to the floor and shift into 1st or 2nd gear. After releasing the parking brake, gradually release the clutch. When you hear a change in the engine's sound, slowly press the accelerator while continuing to gradually release the clutch.

NOTE:

- The recommended gear position for start off during normal driving is 2nd gear.
- In case of the cross country driving, crawling or loading driving that needs big driving force, shift position recommended is 1st gear.

Shifting

All forward gears are synchronized, which provides for quiet and easy shifting. Always push in the clutch pedal fully before shifting gears.

Downshifting maximum allowable speeds (For Petrol Model)

Downshifting	km/h
2nd to 1st	10
3rd to 2nd	65
4th to 3rd	100
5th to 4th	140*

Downshifting maximum allowable speeds (For CNG Model)

Downshifting	km/h
2nd to 1st	10
3rd to 2nd	55
4th to 3rd	90
5th to 4th	125*

*NOTE:

You may not accelerate to the maximum allowable speed because of the driving situation and/or the vehicle condition.

NOTICE

When downshifting to a lower gear, make sure not to downshift at the speed faster than the maximum allowable speeds, or severe damage to engine and transmission can result.

⚠ WARNING

- Reduce your speed and downshift to a lower gear before going down a long or steep hill. A lower gear will allow the engine to provide braking. Avoid riding the brakes or they may overheat, resulting in brake failure.
- When driving on slippery roads, be sure to slow down before downshifting. Excessive and or sudden changes in engine speed may cause loss of traction, which could cause you to lose control.

NOTICE

- To help avoid clutch damage, do not use the clutch pedal as a footrest while driving or use the clutch to keep the vehicle stationary on a slope. Depress the clutch fully when shifting.
- When shifting or starting off, do not race the engine. Racing the engine can shorten engine life and affect smooth shifting.

NOTICE

Before engaging reverse gear “R”, check that the vehicle is completely stationary and gear lever is in neutral [N] position. After depressing clutch pedal fully, shift to [R].

NOTE:

If it is difficult to engage reverse gear “R”, follow below procedure:-

1. Put gear lever in neutral “N” position.
2. Release the clutch pedal once.
3. Again depress the clutch pedal, and shift from “N” to “R”.

Parking Sensors

- The parking sensor system uses ultrasonic sensors to detect obstacles near the rear bumper. If obstacles are sensed while you are parking or moving the vehicle slowly, the system warns you by sounding a buzzer.
- The system emits an ultrasonic wave and the relevant sensor detects the return of the wave reflected by an obstacle. The system measures the time taken by the ultrasonic wave to reach the obstacle and return from it, from which it determines the obstacle's position.
- The parking sensor function can be used when you turn the ignition switch to “ON” position and the gearshift lever is in the “R” position. This function is helpful in the following cases: pulling over to the curb; parallel parking the vehicle; steering the vehicle into a garage; driving along an alley; and moving slowly in a place with obstacles.

⚠ WARNING

- The parking sensor warns you of obstacles with buzzers. However, you still have to drive with particular care.
- The sensors can detect obstacles only within a limited area and only when the vehicle is moving within a limited speed range. So, in tricky areas, you must move the vehicle slowly while checking around it using your direct vision or rearview mirrors. There is increased risk of an accident if you control the vehicle relying only on the parking sensor.

NOTE:

When the gearshift lever is shifted to the “R” position, a buzzer will sound once.

NOTICE

Parking sensors are only for driver's assistance.

OPERATING YOUR VEHICLE

Sensor locations

On rear bumper

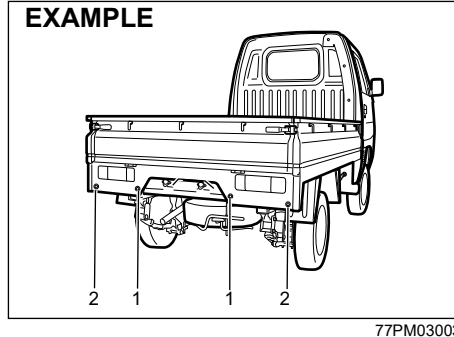

- (1) Rear center sensors (2 places)
- (2) Rear corner sensors (2 places)

NOTICE

- Avoid hitting the sensor areas or directing the nozzle of a high-pressure car washer onto the sensor areas. Otherwise, the sensors may be damaged.
- If the bumper hits a hard object, the sensors on it may not work properly. If this occurs, have the sensors inspected by a Maruti Suzuki authorised workshop.

Working sensors

The sensors work depending on the gearshift lever position as follows:

Gearshift lever position	R	N, 1st – 5th
Rear sensors	On	Off

Approximate areas where obstacles can be detected

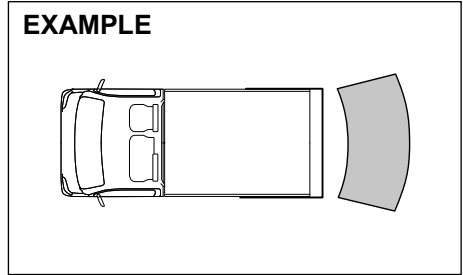

78MM05003

- An obstacle within about 20 cm (8 in) from a sensor or just below a sensor is not detectable.
- The sensors can detect an obstacles such as wall up to about 1.8 m (6 ft) from the rear of vehicle.

⚠ WARNING

Under the following conditions, the parking sensor system may not work normally because the sensors cannot detect obstacles correctly.

- Sensors are covered with mud, ice or other materials. (Such materials must be removed for normal operation.)
- Sensors are wet from water splashes or heavy rain.
- Sensors are covered by a hand, sticker, accessory, etc.
- There is an accessory or other object attached within the sensor's sensing area.
- Items such as tow hooks, commercially available corner poles, radio antenna, etc. are installed on the bumper.
- The height of the bumper is changed due to alteration to the suspension or other causes.
- The sensor areas are extremely hot from direct sunlight or cold due to freezing weather.
- The vehicle is on a rough surface, slope, gravel road or grass field.
- The vehicle is at a steep angle.

(Continued)

⚠ WARNING

(Continued)

- Sensors have intercepted ultrasonic noise from another vehicle's horn, engine, air braking system (large vehicles), or parking sensor.
- Obstacles are too close to the sensors.
- Sensors are at an angle to a highly reflective object such as glass. (Ultrasonic waves are not reflected back from the obstacle.)

• Sensors may not be able to correctly detect the following types of obstacles:

- Objects made of a thin material such as wire netting and ropes
- Square-shaped curbstones or other objects with sharp edges
- Tall objects with a large upper part such as a road sign
- Low-profile objects such as curbstones
- Sound-absorbing objects such as cotton and snow

NOTE:
 Thin poles or obstacles lower than the sensors may become undetectable as the vehicle moves closer to them even if they have been detected from longer distances.

- The system may calculate the distance to a road sign or similar obstacle to be shorter than the actual distance.

OPERATING YOUR VEHICLE

Obstacle indication by parking sensor

Upon detecting an obstacle, the parking sensor causes an interior buzzer to sound.

- A buzzer located behind the rear seat sounds when a sensor at the rear detects an obstacle.
- Warnings when obstacles such as wall are detected by sensors

Distance (approx.)	Buzzer
100-180 cm	Short beeps at long intervals
80-100 cm	Short beeps at short intervals
70-80 cm	Short beeps at very short intervals
Less than 70 cm	Continuous beep

Warning and indicator messages

If there is a problem or warning regarding the parking sensor system, a buzzer informs it. Follow below instruction.

The buzzer sounds for some time and then stops. The sensor may be contaminated. Wipe it clean with a soft cloth. If the same issue (Buzzer sounds and stops) persists after ignition mode turned OFF to ON, there may be problem with the parking sensor system. Have your vehicle inspected by a Maruti Suzuki authorized workshop.

Braking

EXAMPLE

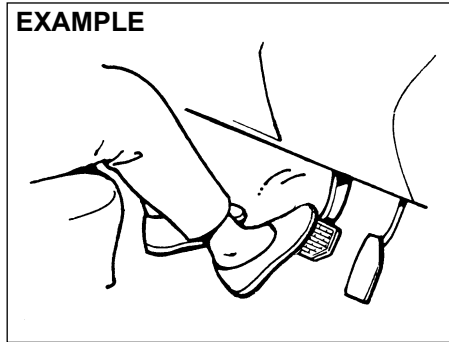

60G165S

The distance needed to bring any vehicle to a halt increases with the speed of the vehicle. The braking distance needed, for example, at 60 km/h will be approximately 4 times greater than the braking distance needed at 30 km/h. Start to brake the vehicle when there is plenty of distance between your vehicle and the stopping point, and slow down gradually.

⚠ WARNING

If water gets into the brake devices, brake performance may become poor and unpredictable.

After driving through water or washing the underside of the vehicle, test the brakes while driving at a slow speed to see if they have maintained their normal effectiveness. If the brakes are less effective than normal, dry them by repeatedly applying the brakes while driving slowly until the brakes have regained their normal effectiveness.

NOTE:

While braking you may hear operational noise due to friction between brake disc/drum and brake lining. This is a normal phenomenon and does not indicate any abnormality or affect normal functioning of the vehicle.

Power-Assisted Brakes

Your vehicle has power-assisted brakes. If power assistance is lost due to a stalled engine or other failures, the system is still fully operational on reserve power and you can bring the vehicle to a complete stop by pressing the brake pedal once and holding it down. The reserve power is partly used up when you depress the brake pedal and reduces each time the pedal is pressed. Apply smooth and even pressure to the pedal. Do not pump the pedal.

WARNING

Even without reserve power in the brake system, you can still stop the vehicle by pressing the brake pedal harder than normally required. However, the stopping distance may be longer.

Brake Assist System

When you slam the brakes on, the brake assist system determines it to be an emergency stop and provides more powerful braking for a driver who cannot hold down the brake pedal firmly.

NOTE:

During brake pedal application & release, you may hear some operational noise owing to activation and functioning of components in the brake system. This is a normal phenomenon and does not indicate any abnormality or malfunction. Also, it does not affect the brake function.

Anti-Lock Brake System (ABS) (if equipped)

ABS will help you avoid skidding by electronically controlling braking pressure. It will also help you maintain steering control when braking on slippery surfaces or when braking hard.

The ABS works automatically, so you do not need any special braking technique. Just push the brake pedal down without pumping. The ABS will operate whenever it senses that the wheels are locking up. You may feel the brake pedal move a little while the ABS is operating.

WARNING

- Always check the surrounding conditions and drive the vehicle in a safe manner, as controlling the vehicle by ABS has limits and the system may not function properly depending on the surrounding conditions.
- If tyre grip performance is over the limit or hydroplaning occurs, ABS cannot work properly.

NOTE:

- If the ABS system is activated, you may hear a clunking noise and/or feel pulsating in the brake pedal. This is normal and indicates that the brake fluid pressure is being controlled properly.

- You may hear an operation sound when you start the engine or after the vehicle begins to move. This means that the above systems are in the self-check mode. This sound does not indicate a malfunction.

Braking Distance

ABS is not designed to shorten the stopping distance.

WARNING

- In the following situations, the braking distance required for a vehicle with ABS may be slightly greater than the one required for a vehicle without ABS, resulting in an accident. Drive the vehicle slowly and maintain ample distance between your vehicle and the vehicle in front of you.
 - When driving on rough roads such as unpaved or stone-paved roads
 - When driving on gravel roads or fresh snow roads
 - When driving over bumps on the roads such as joint seams
 - When passing over metal plates such as manholes
 - When snow chains are installed

OPERATING YOUR VEHICLE

NOTE:

- When applying sudden brake or applying brake on slippery roads, the braking distance required for a vehicle with ABS is almost the same as the one required for a vehicle without ABS.
- If you would like to suddenly apply brake, just push the brake pedal down firmly without pumping. Otherwise, the longer braking distance will be required.
- The ABS will not work if vehicle speed is under about 9 km/h. This depends on the road conditions.

Vibration and Sound during ABS Operation

When strongly depressing the brake pedal, you might feel vibration of the brake pedal, the steering wheel, and the vehicle body. This is due to ABS operation, and does not indicate a malfunction; continue strongly depressing the brake pedal at this time.

NOTE:

Immediately after starting the engine and beginning to drive, you might temporarily hear a motor sound. This means that the systems are in self-check mode. This sound does not indicate a malfunction.

Tyres

⚠ WARNING

ABS detects each wheel rotation speed via a sensor. If tyres or wheels other than those specified in the owner's manual are used for size, type, tread pattern, or if worn conditions of tyres are different, the correct wheel rotation speed cannot be detected and ABS will not work properly. This may result in an accident. When replacing tyres, use the tyres with the size, type, and tread patterns which are specified in this owner's manual. Also, do not use the tyres which are excessively worn.

Situations where ABS may Activate by Chance when Applying Brake

- When driving on slippery roads

EXAMPLE

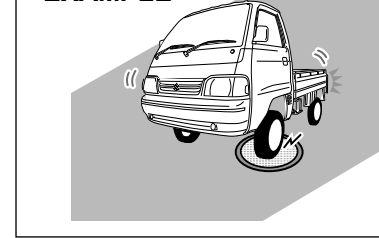

78MM05002

- Manholes

EXAMPLE

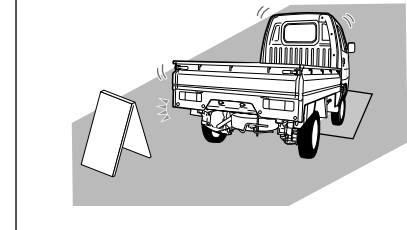

78MM05006

- Metal plates in construction zones

EXAMPLE

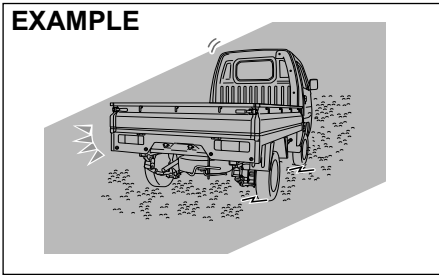

78MM05004

- Gravel roads

• When driving over joints in roads and other height differences

EXAMPLE

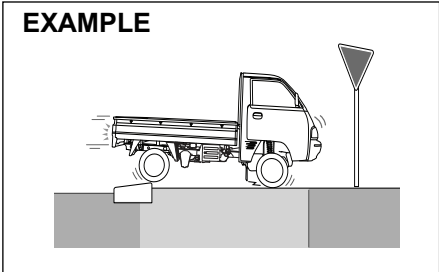

78MM05007

- Joints in roads

• When driving on rough roads

EXAMPLE

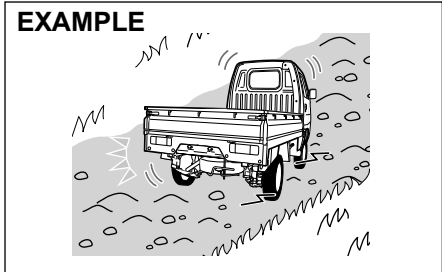

78MM05008

- Bumpy roads

EXAMPLE

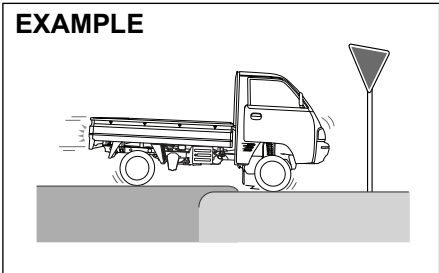

78MM05005

- Height differences in roads

EXAMPLE

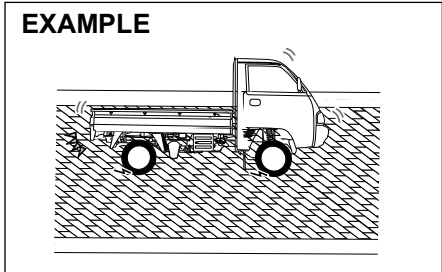

78MM05009

- Cobblestone

OPERATING YOUR VEHICLE

ABS Warning Light

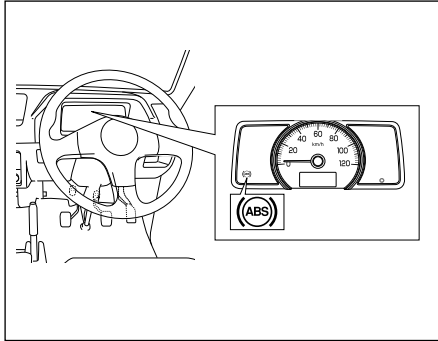

78MM05010

If there is a problem in the ABS system with the ignition switch in “ON” position, this light will come on.

Braking Assist

This function assists you in applying more force when operating the brake. When sudden braking is applied, the time until the ABS comes into full effect is shortened.

- If you do not depress the brake pedal firmly, braking assist will not operate.
- Brake assist is not a device that provides control beyond the original braking performance.

Electronic stability program (ESP®) (if equipped)

ESP® is a registered trademark of Daimler AG.

The Electronic Stability Program (ESP®) helps to control the vehicle during cornering if front wheels or rear wheels skid. It also assists you in maintaining traction while accelerating on loose or slippery road surfaces. It does this by regulating the engine’s output, and by selectively applying the brakes. In addition, ESP® helps to avoid skidding by controlling braking pressure.

▲ WARNING

The ESP® cannot enhance the vehicle’s driving stability in all situations and does not control your vehicle’s entire braking system. The ESP® cannot prevent accidents, including those resulting from excessive speed in turns, or hydroplaning. Only safe and attentive drive can prevent accidents.

The capabilities of an ESP®-equipped vehicle must never be used as a substitute for careful driving.

The ESP® has the following systems:

Anti-lock Brake System (ABS)

Refer to “Anti-lock Brake System (ABS)” in this section.

Brake Assist System

Refer to “Brake Assist System” in this section.

Traction Control System

The traction control system automatically helps prevent the spinning of wheels when the vehicle is started or accelerated on slippery road surfaces. The system operates only if it senses that some of the wheels are spinning or beginning to lose traction. When this happens, the system operates the front or rear brakes and reduces engine power to limit wheel spin.

NOTE:

You may hear an operation sound when you start the engine or after the vehicle begins to move. This means that the above systems are in the self-check mode. This sound does not indicate a malfunction.

Stability control system

The vehicle stability control system helps provide integrated control of systems such as anti-lock brakes, traction control, engine control, etc. This system automatically controls the brakes and engine to help prevent the vehicle from skidding when cornering on a slippery road surface or when turning the steering wheel abruptly.

▲ WARNING

Always check the surrounding conditions and drive the vehicle in a safe manner, as controlling the vehicle by ESP® has limits and ESP® may not function properly depending on the surrounding conditions.

▲ CAUTION

- Observe the following points. Otherwise, ESP® may not operate properly or it may result in a malfunction.
 - Adjust the tyre pressure as specified.
 - When replacing tyres, use the same tyres with the size, type, and tread patterns.
 - Do not use the tyres which have excessively worn conditions.
 - Do not modify the suspension or the brake and do not change vehicle height or suspension hardness.
 - Do not drive the vehicle with suspension or brake excessively deteriorated.
 - Do not modify the engine or the muffler.

(Continued)

▲ CAUTION

(Continued)

- Do not install LSD (limited slip differential).
- When you install the snow chains, ESP® may not operate properly.

NOTE:

- If you perform the following operations, you may hear an operation sound or a clicking sound. This means that the ESP® system is in the self-check mode and this does not indicate a malfunction.
 - When ignition switch is turned to the “ON” position.
 - When releasing your foot from the brake pedal, after the ignition switch is in “ON” position.
 - When starting the engine
 - When starting the vehicle after starting the engine
 - When engine revolutions is high and ESP® operates, you may feel the change of engine revolutions or vibration of vehicle body. However, this is normal.

ESP® warning light (if equipped)

EXAMPLE



56RM03011

- If there is a problem in the ESP® system with the ignition switch in “ON” position, this light will come on. While this light comes on, the following situations will occur. In this case, ask a Maruti Suzuki authorised workshop for inspection.
 - The following functions will not work:
 - Traction control system
 - Stability control system
 - ABS will work.
 - Depending on the malfunction condition, brake assist system may not work.
- If any of the following situations occurs, this light will blink at very short intervals of 0.2 seconds.
 - Traction control system is activated when starting or accelerating the vehicle
 - Stability control system is activated when making a sharp turn or whirling round.

OPERATING YOUR VEHICLE

- If the system is in normal condition, when you turn the ignition switch to “ON” position, this light will come on for about 2 seconds and then come off.

CAUTION

If this light blinks at very short intervals, there is high possibility that the vehicle will be stuck or skid on a slippery road surface. In this case, drive the vehicle very carefully.

NOTE:

While this light comes on, traction control system and stability control system will not be activated. However, you can use ABS.

ESP® OFF indicator light (if equipped)

EXAMPLE



56RM03010

- If you press and hold the ESP® OFF switch with the ignition switch is in “ON” position or the ignition mode is “ON”, this light will come on.
 - While this light comes on, traction control system and stability control system will not work.
- If the system is in normal condition, when you turn the ignition switch to “ON” position, this light will come on for about 2 seconds and then come off.

ESP® OFF switch (if equipped)

EXAMPLE

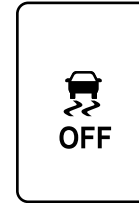

(1)

56RM03009

(1) ESP® OFF switch

- In the following situation, keep pressing the ESP® OFF switch until the ESP® OFF indicator light in the instrument cluster comes on. Traction control system and stability control system will not work.
 - When placing the vehicle on the tester for automobile inspection, traction control system and stability control system needs to be deactivated.
 - If your vehicle is stuck and you try to get out of the stuck condition, traction control system may not be suitable.
- If you perform the following operations, the ESP® OFF indicator light will come off. Also, traction control system and stability control system will return to be in the activated condition.
 - Pressing the ESP® OFF switch again

- Stopping the engine and then restarting the engine
- When the vehicle speed exceeds approximately 20 km/h.
- If you would like to perform normal driving after escaping from the stuck condition, press the ESP[®] OFF switch again. This will allow the ESP[®] OFF indicator light to come off and the vehicle will return to the original condition. Traction control system and stability control system will not be activated automatically. (except when stopping the engine and then restarting the engine) or When the vehicle speed exceeds approximately 20 km/h.

NOTE:

For safety reasons, even if you press the ESP[®] OFF switch, ABS and brake assist system will not be deactivated.

ABS warning light / brake system warning light

Refer to “Braking” in this section.

DRIVING TIPS

- Running-in 4-1
- Catalytic Converter 4-1
- Improving Fuel Economy 4-2
- Highway Driving 4-3
- Driving on Hills 4-3
- Driving on Slippery Roads 4-4
- Driving on Wet Roads 4-5
- Off-road Driving 4-5
- When Encountering a Flooded Area 4-5
- Do's and Dont's for Safe Driving 4-6
- Margin for Safety 4-7

DRIVING TIPS

EXAMPLE

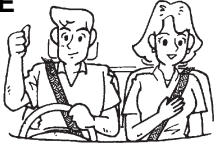

52D078S

⚠ WARNING

- **WEAR YOUR SEAT BELTS AT ALL TIMES.** The driver and passenger should be properly restrained at all times, using the seat belts provided. Refer to the “Seat Belts” section for instructions on proper use of the seat belts.
- **Never drive while under the influence of alcohol or other drugs.** Alcohol and drugs can seriously impair your ability to drive safely, greatly increasing the risk of injury to yourself and others. You should also avoid driving when you are tired, sick, irritated, or under stress.

Running-in

NOTICE

The future performance and reliability of the engine depends on the care and restraint exercised during its early life. It is especially important to observe the following precautions during the initial 960 km of vehicle operation.

- **After starting, do not race the engine.** Warm it up gradually.
- **Avoid prolonged vehicle operation at a constant speed.** Moving parts will break in better if you vary your speed.
- **Start off from a stop slowly.** Avoid full throttle starts.
- **Avoid hard braking, especially during the first 320 km of driving.**
- **Do not drive slowly with the transmission in a high gear.**
- **Drive the vehicle at moderate engine speeds.**
- **Do not tow a trailer.**

Catalytic Converter

EXAMPLE

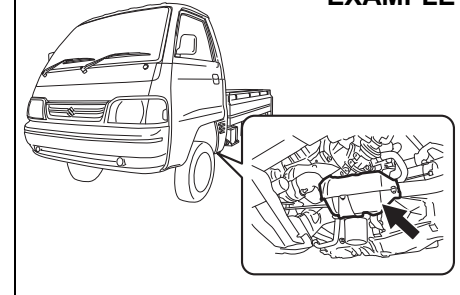

77PH201

The purpose of the catalytic converter is to minimize the amount of harmful pollutants in your vehicle's exhaust. Use of leaded fuel in vehicles equipped with catalytic converters is prohibited, because lead deactivates the pollutant-reducing components of the catalyst system.

The converter is designed to last the life of the vehicle under normal usage and when unleaded fuel is used. No special maintenance is required on the converter. However, it is very important to keep the engine properly tuned. Engine misfiring, which can result from an improperly tuned engine, may cause overheating of the catalyst. This may result in permanent heat damage to the catalyst and other vehicle components.

NOTICE

To avoid damaging catalyst or other vehicle damage:

- Maintain the engine in the proper operating condition.
- In the event of an engine malfunction, particularly one involving engine misfiring or other apparent loss of performance, have the vehicle serviced promptly.
- Do not turn off the engine or interrupt the ignition when the transmission is in gear and the vehicle is in motion.
- Do not try to start the engine by pushing or towing the vehicle, or coasting down a hill.
- Do not idle the engine with any spark plug wires disconnected or removed, such as during diagnostic testing.
- Do not idle the vehicle for prolonged periods if idling seems rough or there are other malfunctions.
- Do not allow the fuel tank to get near the empty level.
- Avoid driving your vehicle at excessively high engine speed.

WARNING

Be careful in areas where you park and drive; the catalytic converter and other exhaust components can get very hot. As with any vehicle, do not park or operate this vehicle in areas where combustible materials such as dry grass or leaves can come in contact with a hot exhaust system.

EXAMPLE

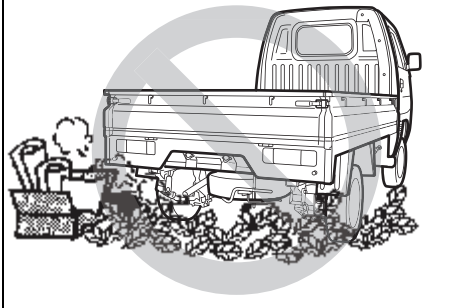

82DY05

NOTE:
Non-usage of vehicle for long duration may cause gradual rusting of brake disc surface as it is made of cast iron. This may result in noise/vibration. Th same has no bearing on functioning of the vehicle. Regular driving of vehicle may prevent/remove rust, thus reducing the noise and vibration.

Improving Fuel Economy

NOTE:
Fuel economy (mileage) of the vehicle may vary due to several factors i.e., driving habits - gear change pattern, usage of A.C, Air pressure in the tyres, wind speed, traffic conditions, fuel quality- non adulterated standard fuel, maintenance of vehicle, road conditions, braking etc.

The following instructions will help you improve fuel economy.

Avoid excessive idling

If you are to wait for more than a minute while you are parked, stop the engine and start it again later. When warming up a cold engine, do not allow the engine to idle or apply full throttle until the engine has reached operating temperature. Allow the engine to warm up while driving.

Avoid sudden acceleration

Sudden acceleration starting from rest or while driving will consume fuel unnecessarily and shorten engine life. Start off slowly.

Avoid unnecessary stops

Avoid unnecessary deceleration and stopping. Try to maintain a slow, steady speed whenever possible. Slowing down and then accelerating again uses more fuel.

Keep a steady cruising speed

Keep as constant a speed as road and traffic conditions will permit.

DRIVING TIPS

Keep the air cleaner clean

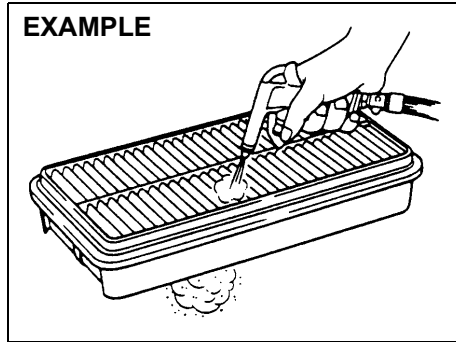

60A183S

If the air cleaner is clogged with dust, there will be greater intake resistance, resulting in decreased power output and increased fuel consumption.

Keep weight to a minimum

Heavier the load, more fuel the vehicle consumes. Take out any luggage or cargo when it is not necessary.

Keep tyre pressures correct

Underinflation of the tyres can waste fuel due to increased running resistance of the tyres. Keep your tyres inflated to the correct pressure shown on the label on the driver's door lock pillar.

Highway Driving

When driving at highway speeds, pay attention to the following:

- Stopping distance progressively increases with vehicle speed. Apply the brakes far enough ahead of the stopping point to allow for the extra stopping distance.
- On rainy days, hydroplaning can occur. Hydroplaning is the loss of direct contact between the road surface and the vehicle's tyres due to a water film forming between them. Steering or braking the vehicle while hydroplaning can be very difficult, and loss of control can occur. Keep speed down when the road surface is wet.
- At high speeds, the vehicle may be affected by side winds. Therefore, reduce speed and be prepared for unexpected buffeting, which can occur at the exits of tunnels, when passing by a cut of a hill, or when being overtaken by large vehicles, etc.

Driving on Hills

- When climbing steep hills, the vehicle may begin to slow down and show a lack of power. If this happens, you should shift to a lower gear so that the engine will again be operating in its normal power range. Shift rapidly to prevent the vehicle from losing momentum.
- When driving down a hill, the engine should be used for braking by shifting into a lower gear.

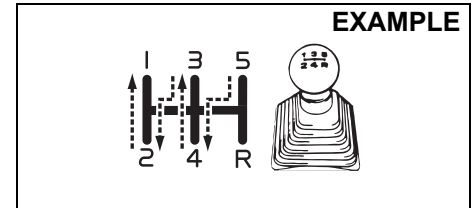

77PH003

WARNING

Try not to hold the brake pedal down too long or too often while going down a steep or long hill. This could cause the brakes to overheat, resulting in reduced braking efficiency. Failure to take this precaution could result in loss of vehicle control.

While moving uphill/gradient from a stand still condition

- Apply the parking brake firmly so that the vehicle does not roll backwards.
- Depress the Clutch pedal and Shift the gearshift lever to 1st Select position.
- Do not slip the clutch.
- When ready to start, press accelerator pedal and slowly release the clutch pedal simultaneously. When the vehicle starts to move, gradually release the parking brake.

NOTICE

When descending down a hill, NEVER turn the ignition key to the "LOCK" position. Emission control system damage may result.

Driving on Slippery Roads

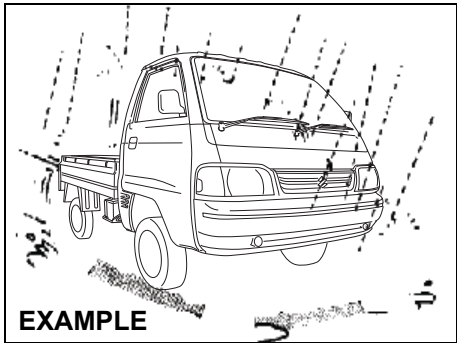

82DY06

Under wet road conditions you should drive at a lower speed than on dry roads due to possible slippage of tyres during braking. When driving on icy, snow-covered, or muddy roads, reduce your speed and avoid sudden acceleration, abrupt braking, or sharp steering movements.

If Your Vehicle Gets Stuck

If your vehicle gets stuck in snow, mud, or sand, follow the directions below:

- 1) Shift the transmission back and forth between first gear and reverse. This will create a rocking motion which may give you enough momentum to free the vehicle. Press gently on the accelerator to keep wheel spinning to a minimum wheel rpm. Remove your foot from the accelerator while shifting.

- Do not race the engine. Excessive wheel spin will cause the tyres to dig deeper, making it more difficult to free the vehicle.
- 2) If your vehicle remains stuck after a few minutes of rocking, get another vehicle to pull your vehicle out.

⚠ WARNING

Do not allow anyone to stand near the vehicle when you are rocking it, and do not spin the wheels faster than an indicated 40 km/h on the speedometer. Personal injury and/or vehicle damage may result from spinning the wheels too fast.

NOTICE

Do not continue rocking the vehicle for more than a few minutes. Prolonged rocking can cause engine overheating or transmission damage.

Driving on Wet Roads

NOTICE

- When driving on wet roads, avoid driving through large amount of standing water on the road. Large amount of water entering the engine compartment may cause damage to the engine and or electrical components.
- If stuck in deep water, do not start till water level drops.
- Water is incompressible substance, water inside engine is harmful to the engine.

EXAMPLE

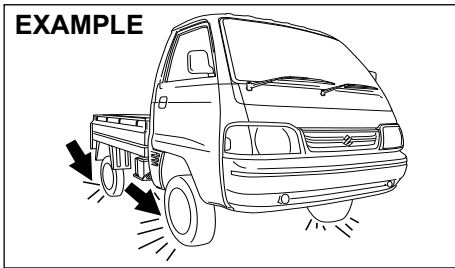

82DY07

⚠ WARNING

In addition to following the driving tips in this section, it is important to observe the following precautions.

- Make sure your tyres are in good condition and always maintain the specified tyre pressure. Refer to “Tyres” in the “INSPECTION AND MAINTENANCE” section for details.
- Do not use tyres other than those specified by MARUTI SUZUKI. Never use different sizes or types of tyres on the front and rear wheels. For information regarding the specified tyres, refer to the Tyre Information Label located on the driver’s door lock pillar.
- Never use oversized tyres or special shock absorbers and springs to raise (jack up) your vehicle. This will change the handling characteristics. Oversized tyres may also rub against the vehicle body over bumps, causing vehicle damage or tyre failure.
- After driving through water, test the brakes while driving at a slow speed to see if they have maintained their normal effectiveness. If they are less effective than normal, dry them by repeatedly applying the brakes while driving slowly until the brakes have regained their normal effectiveness.

Off-road Driving

Do not drive in the field covered with grown grass.

Do not drive in the field covered with grown grass. If you drive in the field covered with grass, it may cause accident or fire or vehicle damage by getting caught in grown grass.

When Encountering a Flooded Area

EXAMPLE

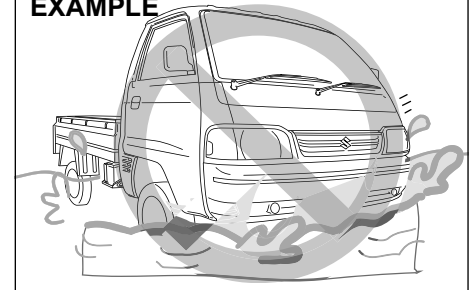

77PM04011

Avoid driving in a flooded area or a deep puddle. If driving in a flooded area is unavoidable, go slowly in the lowest gear. In case that you have driven in a flooded area, stop the vehicle in a safe and non flooded place while checking the brake effectiveness. Then, ask a Maruti Suzuki authorised workshop to check the following inspection items.

- Function of brake
- Function of electrical components

- Changes in oil level and quality for engine and transmission. In case that the oil is turbid whitish, water has been mixed in the oil and an oil change is required.
- Lubricant condition of the bearings, suspension joints, etc.

NOTICE

- **Avoid driving in a flooded area or a deep puddle. It may cause an engine stall, short in electrical components, engine and transmission damages, etc.**
- **If the vehicle gets stuck in deep water do not start the engine.**

Do's and Dont's for Safe Driving

Exercise care in handling your vehicle. Be conscious of not only your own safety but also the safety of others on the road, and thus enjoy the best and most comfortable driving experience.

Following are basic rules for safe driving. Read them carefully for good understanding of the content so that you can enjoy safe and pleasant driving in your vehicle.

Starting

- 1) Adjust the driver's seat for the proper driving posture.
- 2) Adjust the rear view mirror so as to obtain the best possible rear view.

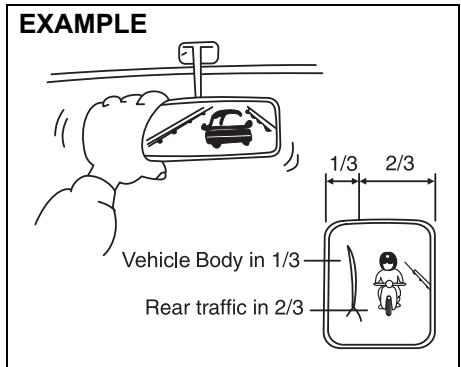

77PM04002

- 3) Before moving, look around your vehicle to confirm safety.
- 4) Don't accelerate suddenly, since it is dangerous and wastes fuel.

General driving

- 1) Be sure to stop before a stop light or stop sign. When moving into an intersection without any traffic lights or signs, drive slowly to confirm safety.
- 2) Always follow other vehicles at a safe distance in order to prevent a rear-end collision, in case the vehicle ahead makes a sudden stop.
- 3) Turn ON the turn signal at least 30 meters before making a turn or changing the lane so as to not be hit.
- 4) Before entering a corner, decelerate to a safe speed. Don't apply brakes during cornering, or skidding may occur.
- 5) When overtaking other vehicles, watch out for oncoming vehicles and carefully ensure safety.
- 6) Don't attempt zigzag driving as it will hinder your control over the vehicle and may cause an accident.
- 7) Avoid reckless high speed driving and try to drive at a safe speed suitable for the road conditions while maintaining a constant speed.
- 8) The higher the speed, the narrower the driver's visual range becomes. In such a state, it is difficult to anticipate any hazard and the driver feels fatigued.

DRIVING TIPS

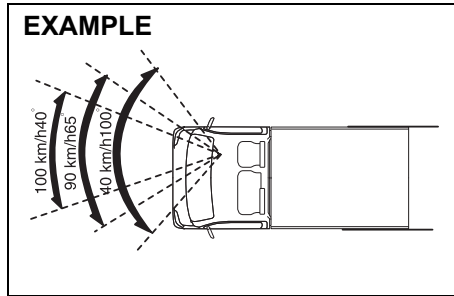

- 9) Do not attempt sharp handling during high speed driving. You may lose your control over your vehicle.
- 10) When overtaking or changing lanes while driving at a high speed, keep ample vehicle-to-vehicle distance.

Braking

- 1) Use the parking brake when parking your vehicle and shift the gear shift lever into the first gear or reverse gear position for the sake of safety.
- 2) Don't use hand-braking unless unavoidable. It causes the vehicle to skid and a collision may occur. It is especially dangerous when the tyres are worn out as they skid more.

Use foot brake in three stages

1. Warn the vehicle behind you
2. Gradually apply the brake.
3. Bring the vehicle to a halt.

- 3) When driving downhill, try not to apply the brake but use the engine brake effectively. Overuse of the foot-brake may result in reduction of brake effectiveness.

Long distance driving

- 1) Be sure to perform safety checks before starting a trip.
- 2) Take rest at regular intervals to prevent accidents which may occur due to feeling sleepy or tired.

Night time driving

- 1) Drive at lower speeds during the night than in the daytime, as the visual range is restricted at night.
- 2) Avoid overtaking other vehicles at night. Darkness bothers your sense of speed and hinders your judgment of vehicle-to-vehicle distance.
- 3) Don't use headlights on high beam unless its use is inevitable. It may cause visual impairment to the driver of the oncoming vehicle or the vehicle ahead of you, which may cause an accident.
- 4) Always keep the window glasses clean. Don't operate the windshield wiper when the windshield glass is dry else the wiper blade and glass may get damaged.

Margin for Safety

It is important to allow yourself a margin for safety during driving so that you can cope with erroneous or unexpected driving of other drivers. For that, observe the following.

- Drive at a safe speed.
- Maintain a sufficient distance between your vehicle and the vehicle ahead.
- Don't force yourself to overtake other vehicles.
- Don't accelerate suddenly, steer sharply or stop suddenly.
- Keep ample gaps between driving schedules.
- Observe traffic rules and regulations.

Conclusion

A perfect driver does not exist. The endeavour of every motorist should be to strive for perfection. Safety consciousness not only ensures your safety and the safety of other road users, it also helps reduce the wear and tear on your vehicle, lengthens its life, gives better fuel efficiency and ensures a comfortable driving experience.

Follow the do's and don'ts listed, and driving will never be the same again.

OTHER CONTROLS AND EQUIPMENT

Fuel Filler Cap 5-1
Engine Compartment 5-3
Sun Visor 5-4
Interior Light 5-5
Accessory Socket 5-5
Glove Box 5-5
Storage Area 5-6
Air Vent 5-6
Frame Hook 5-7
Assist Grip 5-7

OTHER CONTROLS AND EQUIPMENT

Fuel Filler Cap

(For Petrol and CNG Engine Model)

CNG filler valve

(For CNG engine model)

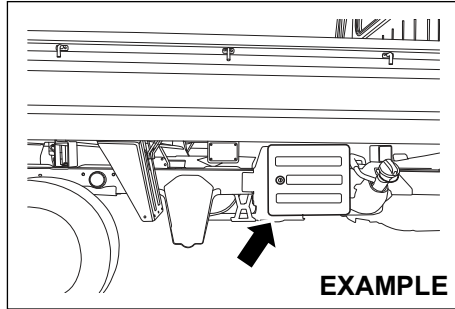

The CNG filler valve is located on the right side of the vehicle.

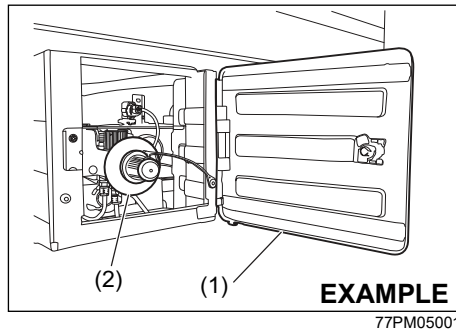

To unlock CNG filler door (1), insert the key and turn top of the key towards front of the vehicle.

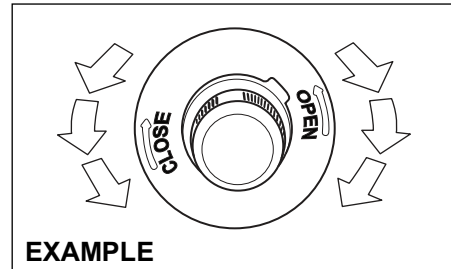

To remove the CNG filler valve cover:

- 1) Open the CNG filler door (1).
- 2) Remove the CNG filler valve cover (2) by turning it anticlockwise direction.

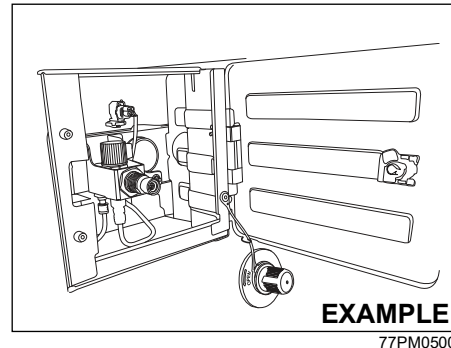

NOTE:

If the fuel filler door is equipped with the cap holder, then use the cap holder to hold fuel filler cap while refueling.

Filling automatically gets cut off when the cylinder pressure becomes equal to dispenser pressure.

To reinstall the CNG filler valve cover:

- 1) Turn the CNG filler valve cover (2) clockwise direction until its completely closed.
- 2) Close the CNG filler door (1).

NOTE:

- *If the CNG filler cover (2) is not closed properly, you will not be able to start the vehicle.*
- *Engine will stop if the CNG filler cover (2) is opened in vehicle stationary condition.*

NOTE:

During vehicle operation gravels may enter the CNG filler box. Remove whenever observed.

**Petrol filling cap
(For Petrol engine model)**

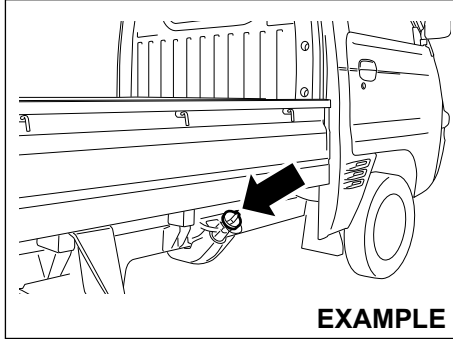

77PH031

The fuel filler cap is located on the right side of the vehicle.

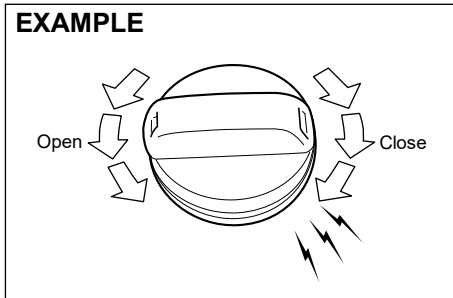

68KN048

To remove the fuel filler cap, turn it counterclockwise. To reinstall the fuel filler cap, turn it in clockwise direction until you hear several clicks.

⚠ CAUTION

Remove the fuel filler cap slowly. The fuel may be under pressure and may spray out, causing injury.

⚠ WARNING

Fuel is extremely flammable. Do not smoke when refueling, and make sure there are no open flames or sparks in the area.

⚠ WARNING

If you need to replace the fuel cap, use a **MARUTI SUZUKI** genuine cap. Use of an improper cap can result in a malfunction of the fuel system or emission control system. It may also result in fuel leakage in the event of an accident.

OTHER CONTROLS AND EQUIPMENT

Engine Compartment

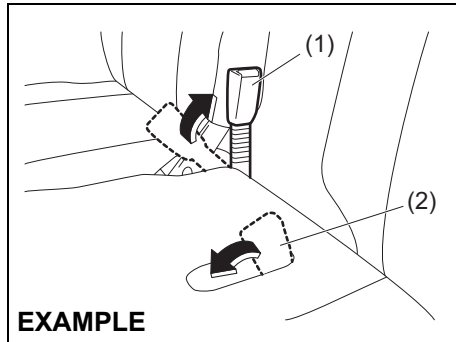

77PH094

To open the engine compartment:

- 1) Raise the driver's seat belt buckle (1) to the seatback position. Store the passenger's seat belt buckle (2).
- 2) For the driver's seat, slide the seat to the most rearward position.

CAUTION

When you slide the driver's seat rearward, push the seatback. If you hold the seatback top, your hand could be pinched between the seatback and cabin back panel, may result in personal injury.

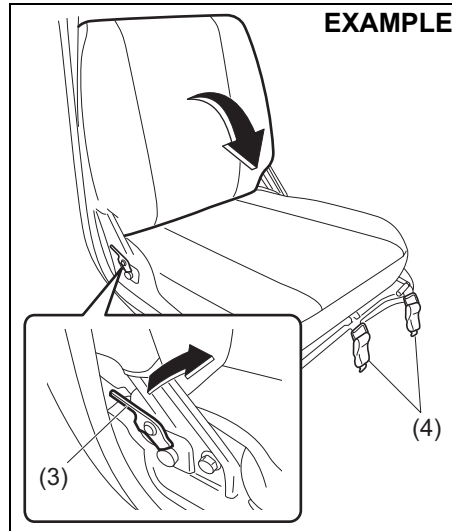

77PH093

- 3) For the driver's seat, pull the lock lever (3) to fold the seatback forward.

NOTE:

The seatback can be folded only upto the position where it comes in contact with the steering wheel.

- 4) Unhook the lock handles (4) on the front end of each seat.

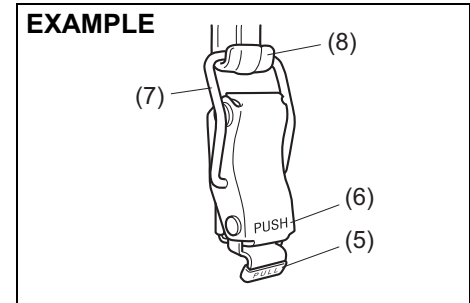

77PH081

- To unhook the lock handle, pull the "PULL" part (5) and unhook the ring (7) from the hook (8).
- To lock the lock handle, put the ring (7) on the hook (8) and then push the "PUSH" part (6).

Driver side

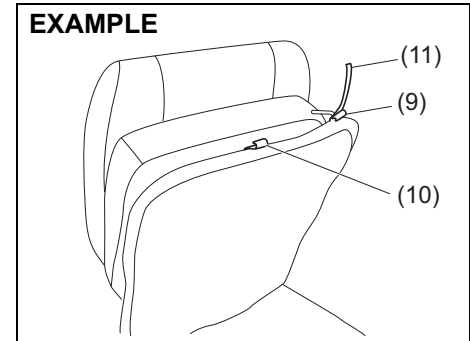

77PH102

Passenger side

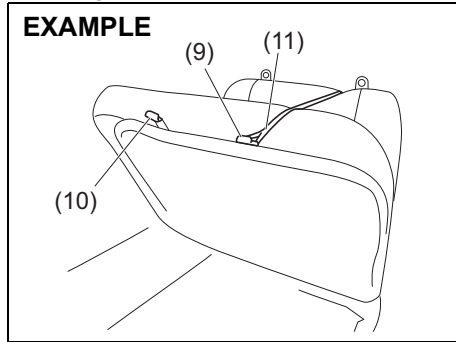

77PH103

NOTE:

The straps (11) are available behind the seatback of passenger seat.

- 5) Raise the seat and hook the strap (11) to the hook (9). The hook (10) is not used for attaching the seat strap.

NOTICE

Do not hook the strap to the driver's seat position adjustment lever or do not apply undue force to the seats when being hooked by the straps. Doing so could break the straps, hooks and/or the driver's seat position adjustment lever.

- To close the engine compartment, reverse the steps in which you have opened it.

- After closing, try to move the seats to ensure that they are securely latched.
- Store the straps in space behind the passenger's seat as shown in the illustration.

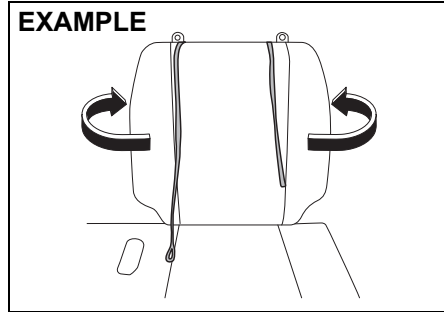

77PH097

⚠ WARNING

Store the straps in space behind the passenger's seat. If an occupant's body gets caught by the straps, there is a risk of serious injury such as suffocation. If this happens, cut the straps with scissors.

⚠ CAUTION

When closing the engine compartment, be careful that the seats do not pinch your hands or the driver's seat belt buckle, or hit your body.

Sun Visor

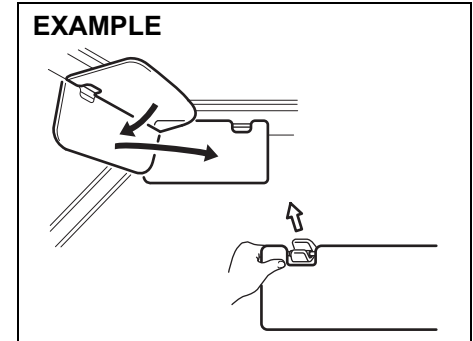

77PH004

Sun visor is available on the driver side of the vehicle. The sun visor can be pulled down to block the glare coming through the windshield, or they can be unhooked and turned to the side to block the glare coming through the side window.

NOTICE

When unhooking and hooking a sun visor, be sure to handle it by side of the sun visor as shown in the figure else sun visor may get damaged.

OTHER CONTROLS AND EQUIPMENT

Interior Light

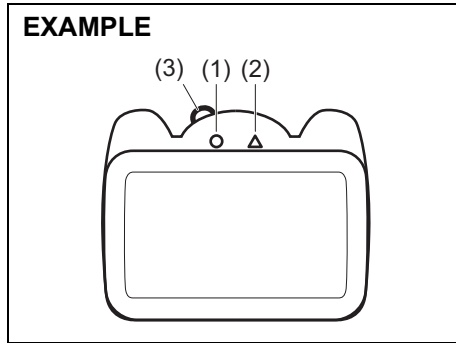

77PH074

This light switch has two positions. These positions can be selected using knob (3). The functions of the two positions are:

ON (1)

The light comes on and stays on.

OFF (2)

The light remains off.

Accessory Socket

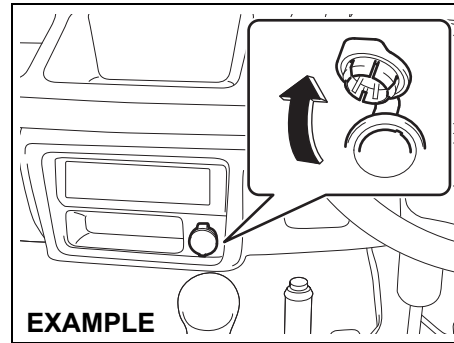

77PH044

The accessory socket will work when the ignition switch is in the "ACC" or "ON" position. This socket can be used to provide 12 volt/120 watt power for electrical accessories.

NOTICE

Use of inappropriate electrical accessories can cause damage to your vehicle's electrical system. Make sure that any electrical accessories you use are designed to plug into this type of socket.

Glove Box

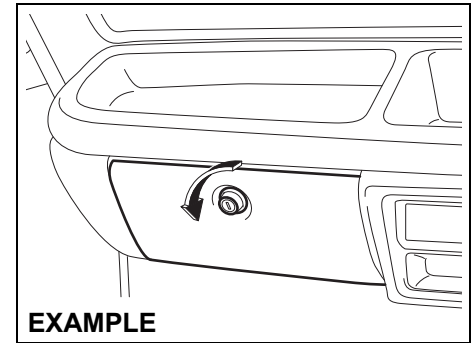

77PH045

To open the glove box, twist the knob counterclockwise. To close it, push the lid until it latches securely. To lock the glove box, insert the key into the knob and turn it clockwise. To unlock the glove box, insert the key into the knob and turn it counterclockwise.

⚠ WARNING

Never drive with the glove box lid open. It could cause injury if an accident occurs.

Storage Area

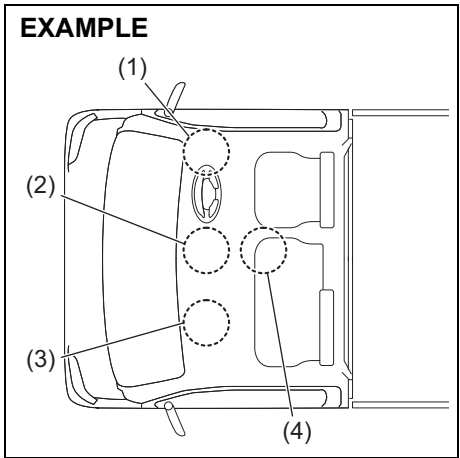

77PH104

- (1) Instrument panel pocket (driver's side)
- (2) Instrument panel tray (center) / Instrument panel pocket (center)
- (3) Instrument panel tray (passenger's side)
- (4) Center pocket

Instrument Panel Pocket (1)/(2) / Instrument Panel Tray (2)/(3) / Center Pocket (4)

⚠ WARNING
Do not place any objects which may fall out from the pocket/tray when the vehicle is moving. Failure to take the precaution may result in an object interfering with the pedals and causing a loss of vehicle control or an accident.

Air Vent

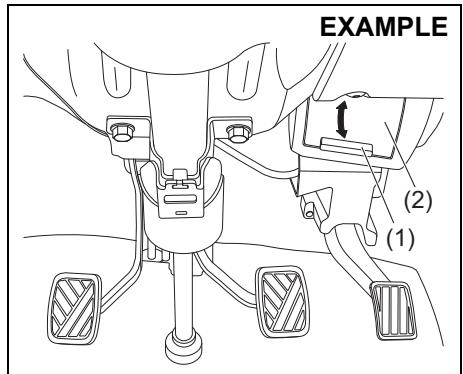

77PM502

Air vents are located on driver side and passenger side of the vehicle. For opening or closing the air vent, move the knob (1) vertically to open or close the flap (2). When "OPEN", fresh air will come inside the cabin.

OTHER CONTROLS AND EQUIPMENT

Frame Hook

Front

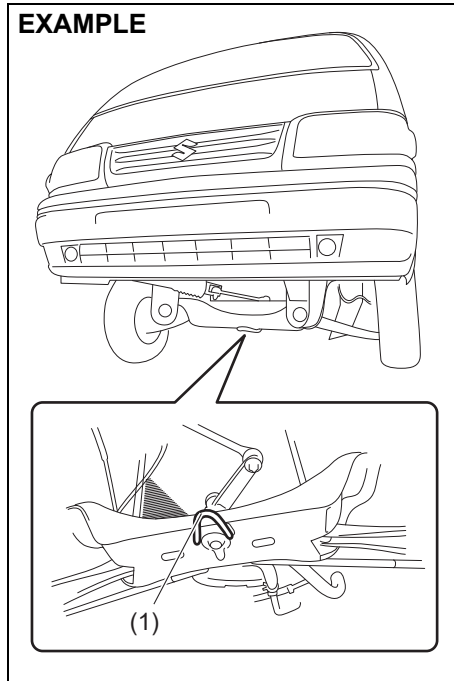

The frame hook (1) is provided on the front of the vehicle for use in emergency situations and shipping purposes only.

To tow your vehicle on the road or highway, follow the instruction of "Towing" in "EMERGENCY SERVICE" section.

⚠ WARNING

Do not use the frame hook to tow another vehicle or to have your vehicle towed on the road or highway. The hook (1) is designed for use in emergency situations only, such as if your vehicle or another vehicle gets stuck in deep mud or snow.

NOTICE

When you use the frame hook (1), avoid driving in the manner that may give significant shock to the hook. Such operation can damage the hook, or the vehicle body.

Do not accelerate suddenly.

Assist Grip

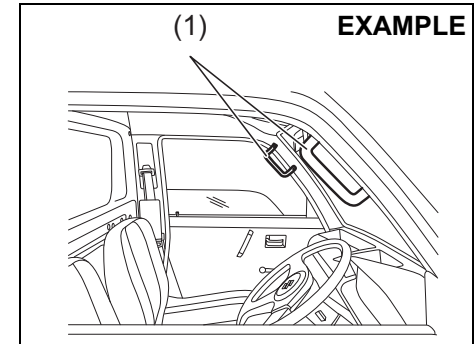

Assist grips (1) are available on driver side and passenger side of the vehicle. The assist grips are meant for driver / passenger to get in and get out of the vehicle easily.

VEHICLE LOADING AND TOWING

Vehicle Loading	6-1
Trailer Towing	6-1

VEHICLE LOADING AND TOWING

Vehicle Loading

Your vehicle was designed for specific weight capacities. The weight capacities of your vehicle are indicated by the Gross Vehicle Weight Rating (GVWR) and the Permissible maximum Axle Weight (PAW, front and rear). The GVWR and PAW (front and rear) are listed in the "SPECIFICATIONS" section.

GVWR – Maximum permissible overall weight of the fully loaded vehicle (including all the occupants, accessories and cargo plus the trailer nose weight if towing a trailer).

PAW – (Front and Rear) Maximum permissible weight on an individual axle.

Actual weight of the loaded vehicle and actual loads at the front and rear axles can only be determined by weighing the vehicle. Compare these weights to the GVWR and PAW (front and rear). If the gross vehicle weight or the load on either axle exceeds these ratings, you must remove enough weight to bring the load down to the rated capacity.

WARNING

Never overload your vehicle. The gross vehicle weight (sum of the weights of the vehicle, all the occupants, accessories, cargo plus trailer nose weight if towing a trailer) must never exceed the Gross Vehicle Weight Rating (GVWR). In addition, never distribute a load so that the weight on either the front or rear axle exceeds the Permissible maximum Axle Weight (PAW).

WARNING

Always distribute cargo evenly. To avoid personal injury or damage to your vehicle, always secure cargo to prevent it from shifting if the vehicle moves suddenly. Place heavier objects on the floor and as far forward in the cargo area as possible. Never pile cargo higher than the top of the seat backs.

Trailer Towing

Your vehicle was originally designed to carry one driver, one passenger and a certain amount of cargo, not to tow a trailer.

INSPECTION AND MAINTENANCE

Maintenance Schedule	7-2
Periodic Maintenance Schedule	7-2
Inspection and Maintenance operations to be performed by customer	7-6
Drive Belt	7-8
Engine Oil and Filter	7-8
Engine Coolant	7-12
Air Cleaner	7-14
Spark Plugs	7-14
Gear Oil	7-14
Clutch Pedal	7-16
Brakes	7-16
Steering	7-19
Propeller Shaft Universal Joint	7-19
Tyres	7-20
Battery	7-21
Fuses	7-23
Bulb Replacement	7-25
Wiper Blades	7-28
Windshield Washer Fluid (If equipped).....	7-30

INSPECTION AND MAINTENANCE

EXAMPLE

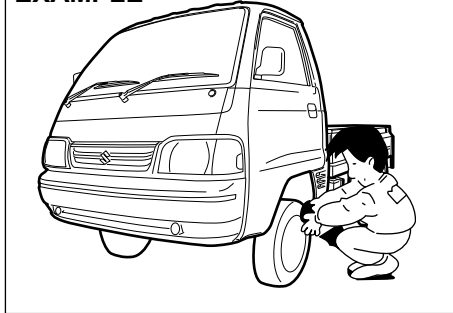

77PM07008

⚠ WARNING

You should take extreme care when working on your vehicle to prevent accidental injury. Here are a few precautions that you should be especially careful to observe:

- Do not leave the engine running in garages or other confined areas.
- When the engine is running, keep hands, clothing, tools, and other objects away from the fan and drive belt. Even though the fan may not be moving, it can automatically turn on without warning.

(Continued)

⚠ WARNING

(Continued)

- When it is necessary to do service work with the engine running, make sure that the parking brake is set fully and the transmission is in Neutral.
- Do not touch ignition wires or other ignition system parts when starting the engine or when the engine is running, or you could receive an electric shock.
- Be careful not to touch a hot engine, exhaust manifold and pipes, muffler, radiator and water hoses.
- Do not allow smoking, sparks, or flames around fuel or the battery. Flammable fumes are present.
- Do not get under your vehicle if it is supported only with the portable jack provided in your vehicle.
- Be careful not to cause accidental short circuits between the positive and negative battery terminals.
- Keep used oil, coolant, and other fluids away from children and pets. Dispose of used fluids properly; never pour them on the ground, into sewers, etc.

Maintenance Schedule

The following table shows the times when you should perform regular maintenance on your vehicle. This table shows in kilometers and months when you should perform inspections, adjustments, lubrication and other services.

WARNING

MARUTI SUZUKI recommends that maintenance on your vehicle should be performed by your Maruti Suzuki authorised COMMERCIAL workshop.

Periodic Maintenance Schedule

NOTICE

Whenever it becomes necessary to replace parts on your vehicle, it is recommended that you use MARUTI SUZUKI genuine replacement parts or their equivalent.

“C”: Clean
 “R”: Replace or Change
 “I”: Inspect, clean, adjust, lubricate or replace as necessary
 “L”: Lubricate
 “T”: Tighten to Specified Torque
 “O”: Rotate

NOTE:

- *This table includes services as scheduled up to 90,000 km mileage. Beyond 90,000km, carry out the same services at the same intervals respectively.*
- *For free inspection the cost of materials and consumables to be borne by customer.*

INSPECTION AND MAINTENANCE

Interval: This interval should be judged by odometer reading or months, whichever comes first.		FREE INSPECTION				PERIODIC MAINTENANCE AT COST						
		km (x1000)	5	10	20	30	40	50	60	70	80	90
		months	2	4	8	12	16	20	24	28	32	36
ENGINE												
1-1.	Water pump drive belt (Tension, Wear)		-	I	I	I	I	I	I	I	R	I
1-2.	Engine Coolant SUZUKI LLC: Super (Blue) (#1,2)		First time only:		Replace at 100000 km or 60 months whichever comes first.							
	Engine Coolant SUZUKI LLC: Standard (Yellow) (#1,3)		Second time and after:		Replace every 40000 km or 24 months whichever comes first.							
1-3.	Engine oil, engine oil filter and drain plug gasket (Level, Leakage)		I	R	R	R	R	R	R	R	R	R
1-4.	Cooling system hoses and connections (Leakage and Damage)		I	I	I	I	I	I	I	I	I	I
1-5.	Engine Mounting and Manifold fixing (Loose, Damage)		I	I	I	I	I	I	I	I	I	I
1-6.	Exhaust System (Noise, Leakage etc.)		I	-	I	-	I	-	I	-	I	-
1-7.	Positive Crank Case Ventilation System (Hoses, Connections and Valve)		I	-	I	-	I	-	I	-	I	-
1-8.	Exhaust Gas Recirculation Valve		-	-	-	C	-	-	C	-	-	C
IGNITION												
2-1.	Ignition wire (Damage, Deterioration)		-	-	I	-	I	-	I	-	I	-
2-2.	Spark Plug		Petrol		Replace every 100000 km or 84 months whichever comes first							
			CNG		Replace every 50000 km or 48 months whichever comes first							
FUEL												
3-1.	Air cleaner filter element		Paved-road		Clean every 5000 km. Replace every 40000 km							
			Dusty Condition		Clean every 2500 km. Replace every 40000 km. More frequent replacement if the conditions are severe.							
3-2.	Fuel tank cap, fuel lines and connections (Leakage and Damage)		I	-	-	-	I	-	-	-	I	-
3-3.	Fuel Filter (Leakage)		I	I	I	I	R	I	I	I	R	I

#1: Perform the engine coolant level check under the daily inspection in the "OPERATING YOUR VEHICLE" section.

The same type of coolant that is filled at the time of a brand new car should be used when you add or replace the coolant. Refer to "Engine coolant" in this section.

#2: Do not add SUZUKI LLC: Standard (Yellow) Coolant or distilled water or others when your vehicle is originally filled with SUZUKI LLC: Super (Blue) Coolant.

#3: When your vehicle is originally filled with SUZUKI LLC: Standard (Yellow) Coolant, follow the maintenance schedule of SUZUKI LLC: Standard (Yellow) Coolant.

INSPECTION AND MAINTENANCE

Interval: This interval should be judged by odometer reading or months, whichever comes first.		FREE INSPECTION				PERIODIC MAINTENANCE AT COST						
		km (x1000)	5	10	20	30	40	50	60	70	80	90
		months	2	4	8	12	16	20	24	28	32	36
3-4.	CNG fuel line joints (Gas leakage)	I	I	I	I	I	I	I	I	I	I	
3-5.	CNG low pressure filter cartridge with O-Ring	-	-	R	-	R	-	R	-	R	-	
3-6.	CNG cylinder leak testing and certification	Every 3 years from the date of initial testing by govt. approved testing agency										
3-7.	CNG filler receptacle O-Ring	Replace every 4 years or 300000 km whichever comes earlier										
CLUTCH AND TRANSMISSION												
4-1.	Clutch Pedal (Play)	I	I	I	I	I	I	I	I	I	I	
4-2.	Clutch slipping (Dragging or Excess Damage)	I	I	I	I	I	I	I	I	I	I	
4-3.	Gear shifter (Operation)	I	I	I	I	I	I	I	I	I	I	
4-4.	Manual Transmission Oil (Level, Leakage)	I	I	I	I	I	I	I	I	I	I	
4-5.	Rear Differential Oil (Level, Leakage)	Replace at 80000 km or 4 years whichever comes first										
		I	I	I	I	I	I	I	I	I	I	
4-6.	Propeller shaft / Universal joint (Loose, Damage)	I	I&L	I&L	I&L	I&L	I&L	I&L	I&L	I&L	I&L	
BRAKE												
5-1.	Brake Fluid (Level, Leakage)	Replace every 40000 km or 24 months whichever comes first										
		I	I	I	I	I	I	I	I	I	I	
5-2.	Brake pedal (Pedal - Front Panel Clearance)	I	I	I	I	I	I	I	I	I	I	
5-3.	Parking brake lever and cable (Play, Damage)	I	I	I	I	I	I	I	I	I	I	
5-4.	Brake disc and pad (Wear)	I	I	I	I	I	I	I	I	I	I	
5-5.	Brake drum and shoes (Wear)	-	-	I	I	I	I	I	I	I	I	
5-6.	Master cylinder, wheel cylinder and caliper piston (Fluid Leakage, Boot/Seal Damage)	I	I	I	I	I	I	I	I	I	I	
5-7.	Brake hoses and pipes (Leakage, Damage)	I	I	I	I	I	I	I	I	I	I	
WHEEL												
6-1.	Tyres (Air pressure, Abnormal wear, Crack and Rotation)	I&O	I&O	I&O	I&O	I&O	I&O	I&O	I&O	I&O	I&O	
6-2.	Wheels (Damage)	I	I	I	I	I	I	I	I	I	I	
6-3.	Front/Rear wheel bearing (Loose, Damage)	I	I	I	I	I	I	I	I	I	I	

INSPECTION AND MAINTENANCE

Interval: This interval should be judged by odometer reading or months, whichever comes first.		FREE INSPECTION				PERIODIC MAINTENANCE AT COST						
		km (x1000)	5	10	20	30	40	50	60	70	80	90
		months	2	4	8	12	16	20	24	28	32	36
FRONT / REAR SUSPENSION												
7-1.	Front suspension strut and shock absorber (Oil leakage, Damage)	I	I	I	I	I	I	I	I	I	I	
7-2.	Front suspension arms, Knuckle support and Tension rods (Loose, Damage)	I	I	I	I	I	I	I	I	I	I	
7-3.	Rear leaf spring (Damage)	I	I	I	I	I	I	I	I	I	I	
7-4.	Rear shock absorber (Oil leakage, Damage)	I	I	I	I	I	I	I	I	I	I	
7-5.	All bolts and nuts (Loose)	T	T	T	T	T	T	T	T	T	T	
STEERING												
8-1.	Steering wheel (Play, Loose)	I	I	I	I	I	I	I	I	I	I	
8-2.	Steering column rods and arms (Loose, Damage, Wear)	I	I	I	I	I	I	I	I	I	I	
ELECTRICAL												
9-1.	Battery - Electrolyte (Level, Leakage) and voltage	I	I	I	I	I	I	I	I	I	I	
9-2.	Wiring harness connection (Loose, Damage)	I	I	I	I	I	I	I	I	I	I	
9-3.	Lighting system (Operation)	I	I	I	I	I	I	I	I	I	I	
9-4.	Wiper (Operation, Stains, Damage)	I	I	I	I	I	I	I	I	I	I	
9-5.	Horn (Operation)	I	I	I	I	I	I	I	I	I	I	
9-6.	Accessory socket (Operation)	I	I	I	I	I	I	I	I	I	I	
BODY												
10-1.	All chassis bolts and nuts (Tighten)	I	T	T	T	T	T	T	T	T	T	
10-2.	All latches, hinges and locks (Function)	I&L	I&L	I&L	I&L	I&L	I&L	I&L	I&L	I&L	I&L	
10-3.	Cargo bed (Inspect)	I	I	I	I	I	I	I	I	I	I	
ROAD TEST												
11-1.	Operation of brakes, clutch, gear shifting and speedometer	I	I	I	I	I	I	I	I	I	I	
11-2.	Body and chassis noise	I	I	I	I	I	I	I	I	I	I	

Inspection & Maintenance operations to be performed by customer

The following table shows the inspection & maintenance operations that you can perform.
This table shows the frequency when you should perform inspection, greasing, lubrication & other services.

FREQUENCY	SR.NO.	OPERATION	REFERENCE
Daily	1	Inspect all tyres (including spare wheel) for air pressure, abnormal wear, cracks and damage.	Page No. 7-20
Weekly	2	Inspect engine oil level, if necessary, top up with Maruti Suzuki Genuine Engine oil.	Page No. 7-9
	3	Inspect coolant level in coolant reservoir and if necessary, top up with a mixture of recommended Maruti Suzuki Genuine Coolant and distilled water in specified ratio.	Page No. 7-12
	4	Inspect transmission oil level and differential oil level.	Page No. 7-15
	5	Inspect brake fluid level in brake fluid reservoir and if necessary, top up with Maruti Genuine Brake Fluid.	Page No. 7-16
	6	Inspect vehicle for <ul style="list-style-type: none"> • Engine oil leakage • Coolant leakage • Brake fluid leakage <ul style="list-style-type: none"> • Front suspension strut leakage • Rear shock absorber leakage • Fuel leakage • Transmission oil and differential oil leakage 	Inspection & maintenance Section
	7	Inspect battery electrolyte level, terminals and bracket.	Page No. 7-21
	8	Inspect wheel mounting nuts and tighten if necessary.	Page No. 8-5

INSPECTION AND MAINTENANCE

Monthly	9	Inspect drive belt for damage or deterioration.	Page No. 7-8
	10	Clean air filter element.	Page No. 7-14
	11	Grease all latches, hinges and locks using multi purpose grease.	Page No. 7-5
	12	Grease propeller shaft universal joint with grease gun.	Page No. 7-19
As and when required	13	Inspect clutch pedal play.	Page No. 7-16
	14	Inspect the brake pedal to floor panel distance by applying the brakes, when engine is running.	Page No. 7-17
	15	Inspect parking brake for proper adjustment.	Page No. 7-18

*** Inspect and/or adjust wheel alignment and balancing if the vehicle pulls to one side or vibrates at high speed.**

Drive Belt

⚠ WARNING

When the engine is running, keep hands, hair, clothing, tools, etc. away from the moving fan and drive belts.

Make sure the drive belt tension is correct. If the belt is too loose, insufficient battery charging, engine overheating, or excessive belt wear can result.

The belts should also be examined to ensure that they are not damaged.

If you need to replace or adjust the belt have it done by your Maruti Suzuki authorised workshop.

Engine Oil and Filter Specified Oil

For India

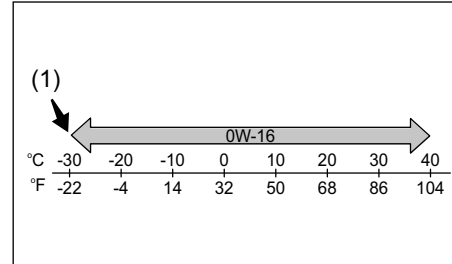

56RM07013

(1) Preferred

Check that the engine oil you use comes under the quality classification as listed below.

- API SN or SP
- ILSAC GF-6

Select the appropriate oil viscosity according to the above chart

SAE 0W-16 (1) is the best choice for good fuel economy and good startability in cold weather.

NOTE:

- *The replacement timing varies with the type of engine oil that you choose. Refer to "Maintenance schedule" in this section for corresponding maintenance schedule.*
- *We recommend that you use MARUTI SUZUKI genuine oil. To purchase it, see a Maruti Suzuki authorised workshop.*

INSPECTION AND MAINTENANCE

Oil Level Check

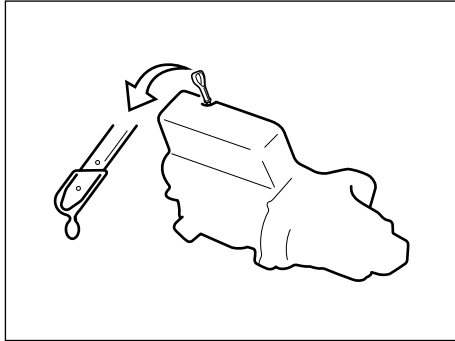

55RH07002

It is important to keep the engine oil at the correct level for proper lubrication of your vehicle's engine. Check the oil level with the vehicle on a level surface. The oil level indication may be inaccurate if the vehicle is on a slope. The oil level should be checked either before starting the engine or at least 5 minutes after stopping the engine.

Pull out the oil dipstick, wipe the oil off with a clean cloth, insert the dipstick all the way into the engine, and then remove it again. The oil on the stick should be between the upper and lower limits shown on the stick. If the oil level indication is near the lower limit, add enough oil to raise the level to the upper limit.

NOTICE

Failure to check the oil level regularly could lead to serious engine trouble due to insufficient oil.

Refilling

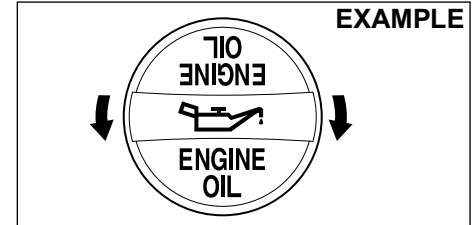

68PH00762

Remove the oil filler cap and pour oil slowly through the filler hole to bring the oil level to the upper limit on the dipstick. Be careful not to overfill. Too much oil is almost as bad as too little oil. After refilling, start the engine and allow it to idle for about a minute. Stop the engine, wait about 5 minutes and check the oil level again.

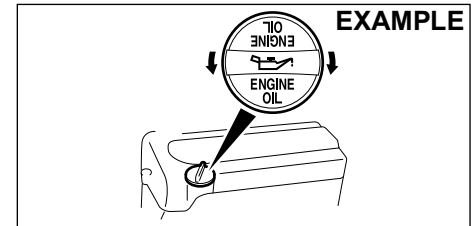

68PM00703

Changing Engine Oil and Filter

Drain the engine oil while the engine is still warm.

- 1) Remove the oil filler cap.
- 2) Place a drain pan under the drain plug.
- 3) Using a wrench, remove the drain plug and drain out the engine oil.

CAUTION

The engine oil temperature may be high enough to burn your fingers when the drain plug is loosened. Wait until the drain plug is cool enough to touch with your bare hands.

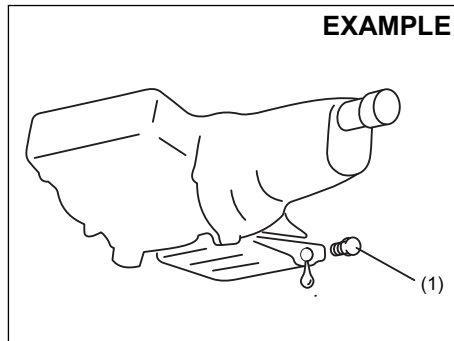

Tightening torque for drain plug (1):
50 Nm (5.1 kgf-m, 36.9 lbf-ft)

WARNING

New and used oil can be hazardous. Children and pets may be harmed by swallowing new or used oil. Keep new and used oil and used oil filters away from children and pets.
Repeated, prolonged contact with used engine oil may cause skin cancer.

Brief contact with used oil may irritate skin.

To minimize your exposure to used oil, wear a long-sleeve shirt and moisture-proof gloves (such as dishwashing gloves) when changing oil. If oil contacts your skin, wash thoroughly with soap and water. Launder any clothing or rags if wet with oil.

Recycle or properly dispose of used oil and filters.

- 4) Reinstall the drain plug with new gasket. Tighten the plug with a wrench to the specified torque.

Since special procedures are required ask a Maruti Suzuki authorised workshop for this job.

Replace the Oil Filter

- 1) Using an oil filter wrench, turn the oil filter counterclockwise and remove it.
- 2) Using a clean rag, wipe off the mounting surface on the engine where the new filter will be seated.
- 3) Smear a little engine oil around the rubber gasket of the new oil filter.
- 4) Screw on the new filter by hand until the filter gasket contacts the mounting surface.

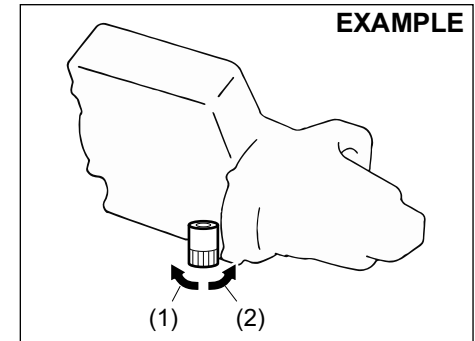

- (1) Loosen
- (2) Tighten

Since special procedures are required ask a Maruti Suzuki authorised workshop for this job.

INSPECTION AND MAINTENANCE

Tightening (viewed from filter top)

EXAMPLE

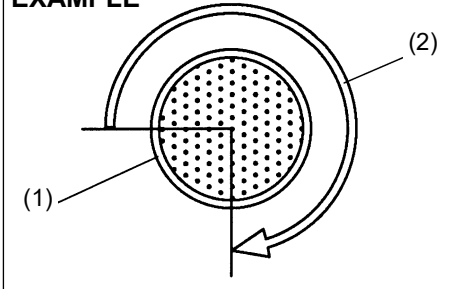

54G093

- (1) Oil filter
(2) 3/4 turn

NOTICE

To tighten the oil filter properly, it is important to accurately identify the position at which the filter gasket first contacts the mounting surface.

- 5) Tighten the filter specified turn from the point of contact with the mounting surface (or to the specified torque) using an oil filter wrench.

Tightening torque for oil filter
3/4 turn or
14 Nm (1.4 kgf-m, 10.3 lbf-ft)

NOTICE

To prevent oil leakage, make sure that the oil filter is tight, but do not over-tighten it.

Refill with Oil and Check for Leaks

- 1) Pour oil through the filler hole and install the filler cap.
For the approximate capacity of the oil, refer to the "CAPACITIES" item in the "SPECIFICATIONS" section.
- 2) Start the engine and look carefully for leaks at the oil filter and drain plug. Run the engine at various speeds for at least 5 minutes.
- 3) Stop the engine and wait about 5 minutes. Check the oil level again and add oil if necessary. Check for leaks again.

NOTICE

- When replacing the oil filter, it is recommended that you use a MARUTI-SUZUKI genuine filter. If you use an after market filter, make sure it is of equivalent quality and follow the manufacturer's instructions.
- Oil leaks from around the oil filter or drain plug indicate incorrect installation or gasket damage. If you find any leaks or are not sure that the filter has been properly tightened, have the vehicle inspected by your Maruti Suzuki authorised COMMERCIAL workshop.

Engine Coolant

Coolant Level Check

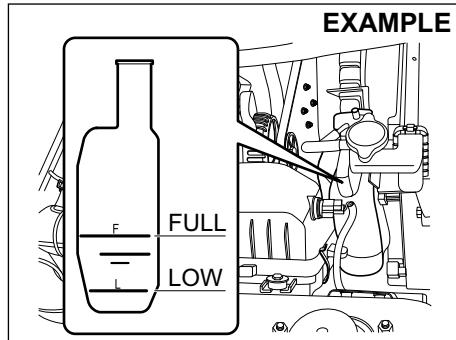

Check the coolant level at the reservoir tank, not at the radiator. With the engine cool, the coolant level should be between “FULL” and “LOW” marks. If the coolant level is below “LOW” mark, coolant should be added.

Coolant addition and replacement

When you add the coolant, remove the reservoir tank cap and add coolant until the reservoir tank level reaches “FULL” mark while the engine is cool. Never fill the reservoir tank above “FULL” mark.

Since special procedures are required for coolant replacement, ask a Maruti Suzuki authorised workshop for this job.

⚠ WARNING

Swallowing engine coolant can cause severe injury or death. Inhaling coolant mist or vapors or getting coolant in your eyes could result in severe injury.

- Do not drink antifreeze or coolant solution. If swallowed, do not induce vomiting. Immediately contact a poison control center or a physician.
- Avoid inhaling coolant mist or hot vapors. If inhaled, remove to a fresh air area.
- If coolant gets in the eyes, flush with water and seek medical attention.
- Wash thoroughly after handling coolant.
- Keep engine coolant out of the reach of children and pets.

NOTICE

When putting the cap on the reservoir tank, line up the mark on the cap and the mark on the tank. Failure to follow this can result in coolant leakage.

Selection of coolant

To maintain optimum performance and durability of your engine, use MARUTI SUZUKI genuine coolant or equivalent.

This type of coolant is the best for cooling system for the following reasons:

- The coolant helps maintain proper engine temperature.
- It gives proper protection against freezing and boiling.
- It gives proper protection against corrosion and rust.

Failure to use the proper coolant can damage your cooling system. A Maruti Suzuki authorised workshop can help you select the proper coolant.

NOTICE

To avoid damaging your cooling system:

- Always use a high quality ethylene glycol base non-silicate type coolant diluted with distilled water at the correct mixture concentration.
- Do not add extra inhibitors or additives. They may not be compatible with your cooling system.
- Do not mix different types of base coolants. Doing so may result in accelerated seal wear and/or the possibility of severe overheating and extensive engine/transmission damage. In case of coolant mix-up

(Continued)

INSPECTION AND MAINTENANCE

NOTICE

(Continued)

have your vehicle inspected by a Maruti Suzuki authorised workshop.

NOTE:

Maruti Suzuki highly recommends the use of Maruti Suzuki genuine coolant. Maruti Suzuki genuine coolant has been specially formulated for your Maruti Suzuki product and contributes to the desired vehicle performance and ideal driving experience.

Depending on the production period of your vehicle, the coolant type filled at the time of a brand new car differs. There are two coolant types, SUZUKI LLC: Super (Blue) Coolant and SUZUKI LLC: Standard (Yellow) Coolant. You can check the original coolant type in your vehicle by the color of the coolant in the reservoir tank (Refer below figure).

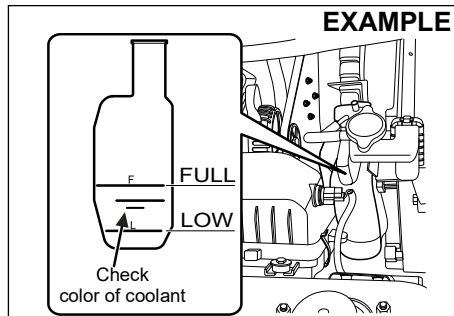

77PM07033

Coolant Color	Coolant Type
Blue	Suzuki LLC : Super
Yellow	Suzuki LLC : Standard

NOTE:

The same type of coolant that is filled at the time of a brand new car should be used when you add or replace the coolant.

SUZUKI LLC: Super (Blue) Coolant:

NOTICE

- This coolant is already diluted to the proper percentage. Do not dilute with distilled water additionally. Doing so may result in the possibility of freezing and/or overheating coolant.
- Do not add SUZUKI LLC: Standard (Yellow) Coolant or distilled water or others when your vehicle is originally filled with SUZUKI LLC: Super (Blue) Coolant. If such a case occurs, then get the vehicle inspected by a Maruti Suzuki authorised workshop.

SUZUKI LLC: Standard (Yellow) Coolant:

NOTICE

- The concentration of the mixture to be used shall be 30% antifreeze and 70% distilled water. Do not use straight coolant nor plain water.
- If the lowest ambient temperature in your area is expected to be -15°C (5°F) or below, use higher concentrations up to 60% following the instructions on the antifreeze container. Concentrations greater than 60% will cause overheating conditions.
- When your vehicle is originally filled with SUZUKI LLC: Standard (Yellow) Coolant, follow the maintenance schedule of SUZUKI LLC: Standard (Yellow) Coolant in this section. In case you replace with Suzuki LLC: Super (Blue) Coolant, then get the vehicle inspected by a Maruti Suzuki authorised workshop.

Air Cleaner

If the air cleaner is clogged with dust, there will be greater intake resistance, resulting in decreased power output and increased fuel consumption.

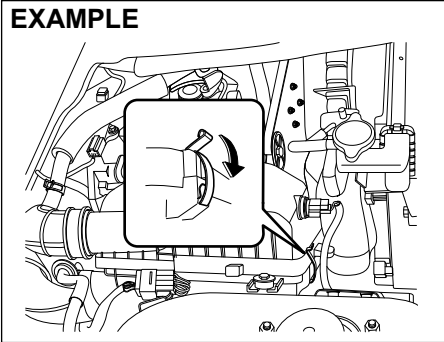

77PM07011

Unclamp the side clamps, and remove the element from the air cleaner case.

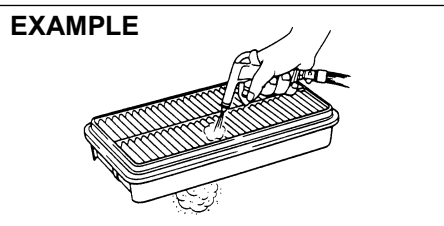

60A183

If it appears to be dirty, clean or replace the air cleaner with a new one as per periodic maintenance schedule.

Since special procedures are required ask a Maruti Suzuki authorised workshop for this job..

Spark Plugs

Replacing and inspection of spark plugs

Since special procedures, materials and tools are required, it is recommended that you trust this job to your Maruti Suzuki authorised workshop.

Gear Oil

Manual Transmission Oil/ Differential Oil

When adding gear oil, use gear oil with the appropriate viscosity and grade as shown in the chart below.

Manual transmission oil

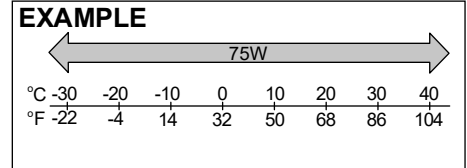

68LM728

We highly recommend you use: "MARUTI GENUINE GEAR OIL **75W**" for manual transmission gear oil.

Rear differential oil

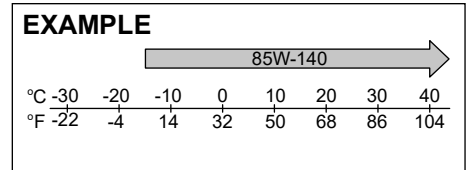

77PH075

We highly recommend you use: "TOTALFINAELF TRANSELF LL **85W-140**" for rear differential oil.

INSPECTION AND MAINTENANCE

Gear Oil Level Check

Manual transmission

EXAMPLE

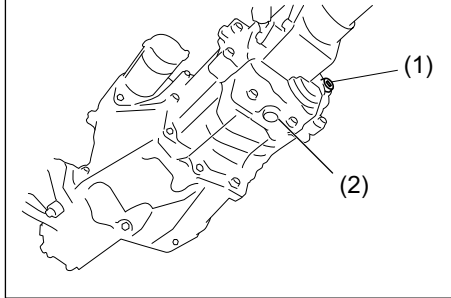

77PH078

Rear differential

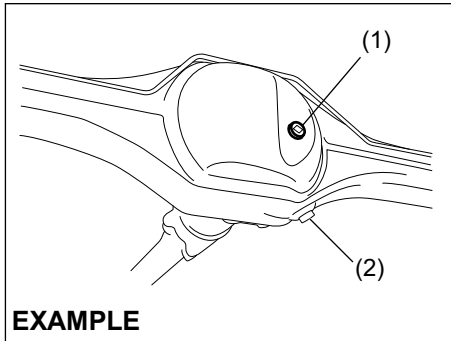

EXAMPLE

77PH047

1. Oil filler and level plug (Do not reuse).
2. Oil drain plug.

To check the gear oil level, use the following procedure:

- 1) Park the vehicle on a level surface with the parking brake applied. Then, stop the engine.
- 2) Remove the oil filler and level plug (1).
- 3) Check the inside of the hole with your finger. If the oil level comes up to the bottom of the plug hole, the oil level is correct. If so, reinstall the plug.
- 4) If the oil level is low, add gear oil through the oil filler plug hole (1) until the oil level reaches the bottom of the filler hole, then reinstall the plug.

Tightening torque for oil filler and level plug

Manual transmission (1):

23 Nm (2.3 kgf-m, 17.0 lbf-ft)

Rear differential (1):

25 Nm (2.5 kgf-m, 18.5 lbf-ft)

NOTE:

For Rear differential always use a new oil filler and level plug (1).

CAUTION

After driving the vehicle, the gear oil temperature may be high enough to burn your skin. Wait until the oil filler plug is cool enough to touch with your bare hands before inspecting gear oil level.

NOTICE

When tightening the plug, apply the following sealing compound or equivalent to the plug threads to prevent oil leakage.

MARUTI SUZUKI Bond No. "1216E" or "1217G"

Gear Oil Change

Since special procedures, materials and tools are required, it is recommended that you trust this job to your Maruti Suzuki authorised workshop.

Clutch Pedal

Cable control clutch

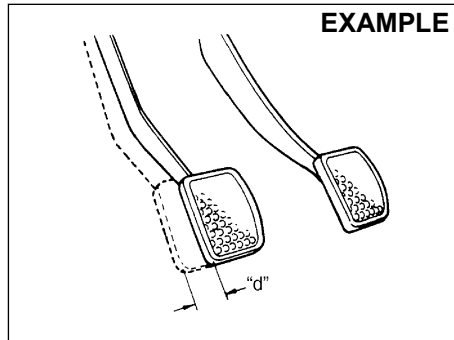

54G274

Clutch pedal play "d": 10 - 15 mm

Measure the clutch pedal play by moving the clutch pedal with your hand and measuring the distance it moves until you feel slight resistance. The play in the clutch pedal should be between the specified values. If the play is more or less than the above, or clutch dragging is felt with the pedal fully depressed, have the clutch inspected by your Maruti Suzuki authorised COMMERCIAL workshop.

Brakes

Brake Fluid

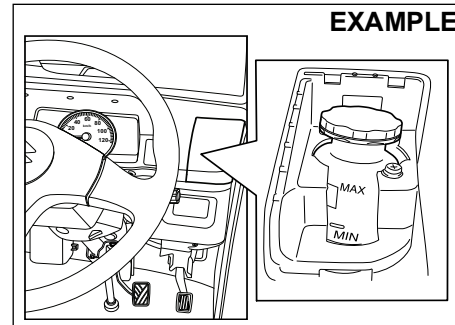

77PM706

Check the brake fluid level by looking at the reservoir in the instrument panel. Remove the cover on right hand side of steering wheel to check the brake fluid reservoir level. Check that the fluid level is between the "MAX" and "MIN" lines.

⚠ WARNING

- Failure to follow the guidelines below can result in personal injury or serious trouble in the brake system.
 - If the brake fluid in the reservoir drops below a certain level, the brake warning light on the instrument cluster will come on (the engine must be running with the parking brake fully disengaged). Should the light come on, immediately ask a MARUTI SUZUKI authorized commercial workshop to inspect the brake system.
 - A rapid fluid loss indicates leakage in the brake system. In this case, immediately ask a MARUTI SUZUKI authorized commercial workshop to inspect the brake system.
 - Do not use any fluid other than MARUTI GENUINE BRAKE FLUID (MGBF) or DOT3 brake fluid. Do not use reclaimed fluid or fluid that has been stored in old or open containers. It is essential that foreign particles and other liquids are kept out of the brake fluid reservoir.

(Continued)

INSPECTION AND MAINTENANCE

⚠ WARNING

(Continued)

- Brake fluid is harmful or fatal if swallowed, and harmful if it comes in contact with skin or eyes. If swallowed, do not induce vomiting. Immediately contact a poison control center or a physician. If brake fluid gets in eyes, flush eyes with water and seek medical attention. Wash thoroughly after handling. Solution can be poisonous to animals. Keep out of reach of children and animals.

NOTICE

- If your brake fluid level is near the "MIN" line, there is a possibility of brake pad and/or shoe wear and brake fluid leakage. In this case, ask a MARUTI SUZUKI authorized workshop to inspect the brake system.
- Brake fluid can damage painted surfaces. Be careful when refilling the reservoir.

⚠ CAUTION

Brake fluid can harm your eyes and damage painted surfaces. Use caution when refilling the reservoir.

⚠ WARNING

- In case vehicle is driven in overloaded condition, the braking distance may be longer and higher pedal force may be required.

NOTE:

- The fluid level can be expected to gradually fall as the brake pad and/or shoe wear.
- Brake fluid absorbs water over time and brake fluid with high water content may cause vapor lock or brake system malfunction.

Replace the brake fluid according to the maintenance schedule in this owner's manual.

Brake Pedal

Check if the brake pedal stops at the regular height without spongy feeling when you depress it. If not, have the brake system inspected by your Maruti Suzuki authorised COMMERCIAL workshop. If you doubt the brake pedal for the regular height, check it as follows:

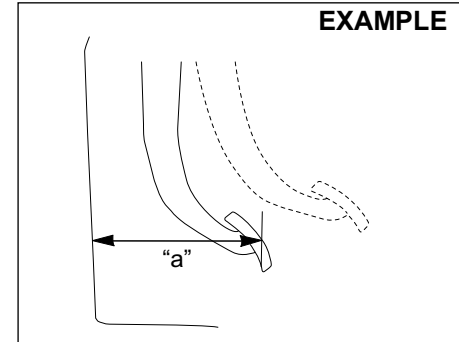

54G108S

Pedal to Front Panel minimum distance "a":
Petrol and CNG Engine Model:
150 mm

With the engine running, measure the distance between the brake pedal and front panel when the pedal is depressed with approximately 30 kg of force. The minimum distance required is as specified. Since your vehicle's brake system is self-adjusting, there is no need for pedal adjustment.

If the pedal to front panel distance as measured above is less than the minimum distance required, have your vehicle inspected by your Maruti Suzuki authorised COMMERCIAL workshop.

NOTE:

When measuring the distance between the brake pedal and front panel, be sure not to include the floor mat or rubber on the front panel in your measurement.

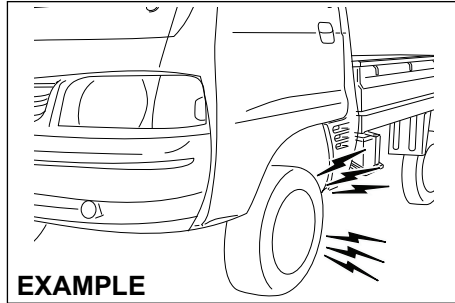

EXAMPLE

77PM07013

CAUTION

If you experience any of the following problems with your vehicle's brake system, have the vehicle inspected immediately by your Maruti Suzuki authorised COMMERCIAL workshop.

- Poor braking performance
- Uneven braking (brakes not working uniformly on all wheels)
- Excessive pedal travel
- Brake dragging

WARNING

If the brake pad lining becomes worn and it has reached its minimum thickness, squealing noise sounds during braking.

If you hear this noise, have the vehicle inspected immediately by a MARUTI SUZUKI authorized workshop.

Continued driving with this condition can cause an accident.

Parking Brake

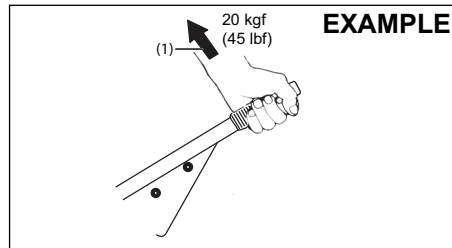

77PM702

Ratchet tooth specification

6th – 9th teeth

Lever pull force (1):

200 N (20 kgf, 45 lbf)

Check the parking brake for proper adjustment by counting the number of clicks made by the ratchet teeth as you slowly pull up on the parking brake lever to the point of full engagement. The parking brake lever should stop between the specified ratchet

teeth and the rear wheels should be securely locked. If the parking brake is not properly adjusted or the brakes drag after the lever has been fully released, have the parking brake inspected and/or adjusted by your Maruti Suzuki authorised COMMERCIAL workshop.

WARNING

- Parking Brake may not be effective in case vehicle is over-loaded. Use additional chocks to hold the vehicle.

Brake discs and brake drums

Brake disc

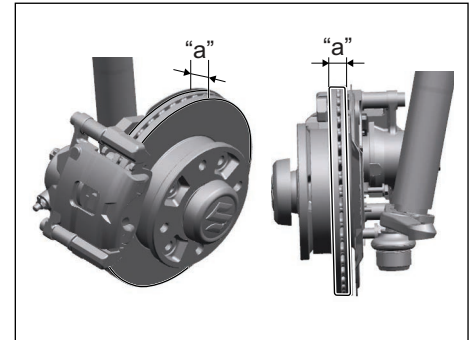

77PM709

Brake location	Minimum thickness "a"
Front wheels	18.0 mm

INSPECTION AND MAINTENANCE

Brake drum

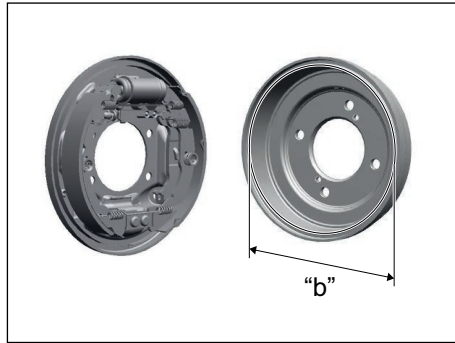

77PM708

Brake location	Maximum inner diameter "b"
Rear wheels	202 mm

If the measured thickness or inner diameter of the most worn part falls below or exceeds the value indicated above, the parts should be replaced with a new one. The measurement involves disassembling each brake and requires the use of a micrometer or caliper, which must be done according to the instructions described in the relevant service manual or available from the relevant repair information site.

Steering

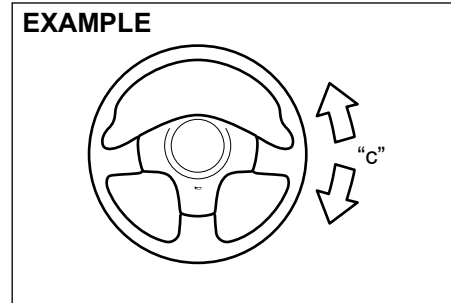

77PH042

Steering wheel play "c": 0 – 30 mm

Check the play of the steering wheel by gently turning it from left to right and right to left, with wheels in straight ahead position and engine in OFF condition. Measure the distance that the steering moves before you feel slight resistance. The play should be between the specified values. Check that the steering wheel turns easily and smoothly without rattling by turning it all the way to the right and to the left while driving very slowly in an open area. If the amount of free play is outside the specification or you find anything else to be wrong, an inspection must be performed by your Maruti Suzuki authorised COMMERCIAL workshop.

Propeller Shaft Universal Joint

Front

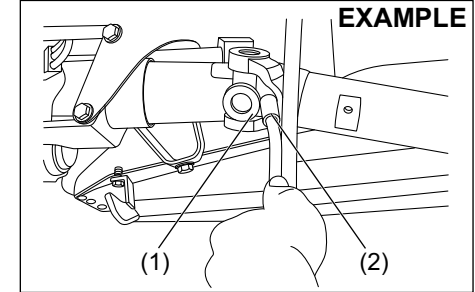

77PM703

Rear

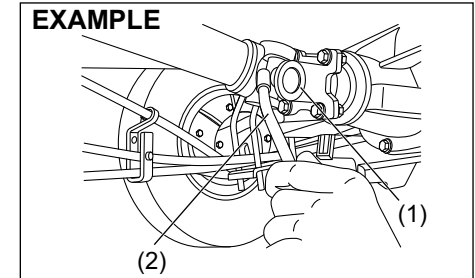

77PM704

Lubricate propeller shaft universal joint (1) (front & rear) as per the service schedule.

To lubricate the propeller shaft universal joint you should use grease gun (2) and specified grease NLGI GRADE 2.

Tyres

EXAMPLE

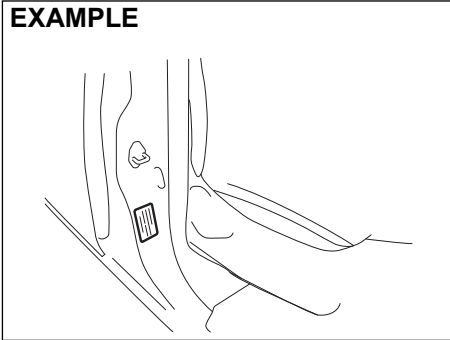

77PM705

The front and rear tyre pressure specifications for your vehicle are listed on the Tyre Information Label. Both the front and rear tyres should have the specified tyre pressure.

Note that the value does not apply to the compact spare tyre, if equipped.

Tyre Inspection

Inspect your vehicle's tyres at least once a month by performing the following checks:

- 1) Measure the air pressure with a tyre pressure gauge. Adjust the pressure if necessary. Remember to check the spare tyre, too.

⚠ WARNING

- Air pressures should be checked when the tyres are cold or you may get inaccurate readings.
- Check the inflation pressure from time to time while inflating the tyre gradually, until the specified pressure is obtained.
- Never under-inflate or over inflate the tyres.
- Under inflation can cause unusual handling characteristics or can cause the rim to slip on the tyre bead, resulting in an accident or damage to the tyre or rim.
- Overinflation can cause the tyre to burst, resulting in personal injury. Overinflation can also cause unusual handling characteristics which may result in an accident.

EXAMPLE

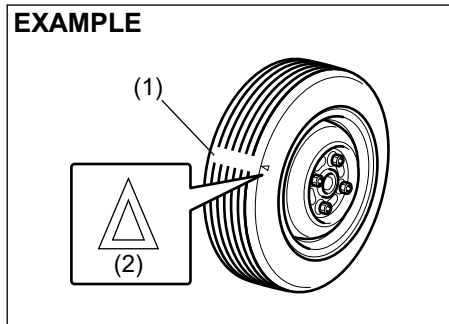

52KM110

- (1) Tread wear indicator
- (2) Indicator location mark

- 2) Check that the depth of the tread groove is more than 1.6 mm To help you check this, the tyres have molded-in tread wear indicators in the grooves. When the indicators appear on the tread surface, the remaining depth of the tread is 1.6 mm or less and the tyre should be replaced.
- 3) Check for abnormal wear, cracks and damage. Any tyres with cracks or other damage should be replaced. If any tyres show abnormal wear, have them inspected by your Maruti Suzuki authorised COMMERCIAL workshop.

⚠ CAUTION

Hitting curbs and running over rocks can damage tyres and affect wheel alignment. Be sure to have tyres and wheel alignment checked periodically by your Maruti Suzuki authorised COMMERCIAL workshop.

- 4) Check for loose wheel nuts.
- 5) Check that there are no nails, stones or other objects sticking into the tyres.

⚠ WARNING

- Your Vehicle is equipped with tyres which are all the same type and size. This is important to ensure proper steering and handling of the vehicle. Never mix tyres of different size or type on the four wheels of your vehicle. The size and type of tyres used should be only those approved by MARUTI SUZUKI as standard or optional equipment for your vehicle.
- Replacing the wheels and tyres equipped on your vehicle with certain combinations of aftermarket wheels and tyres can significantly change the steering and handling characteristics of your vehicle.
- Therefore, use only those wheel and tyre combinations approved by MARUTI SUZUKI as standard or optional equipment for your vehicle.

NOTICE

Replacing the original tyres with tyres of a different size may result in incorrect speedometer or odometer readings. Check with your Maruti Suzuki authorised COMMERCIAL workshop before purchasing replacement tyres that differ in size from the original tyres.

Tyre Rotation

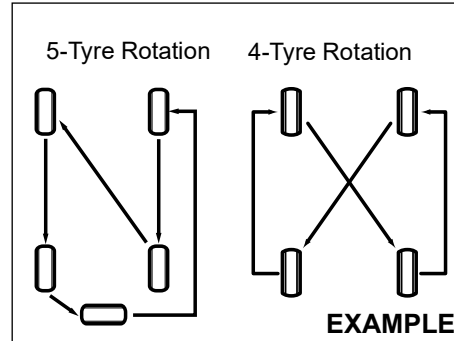

To avoid uneven wear of your tyres and to prolong their life, rotate the tyres as illustrated. Tyres should be rotated every 10000 km. After rotation, adjust front and rear tyre pressures to the specification listed on your vehicle's Tyre Information Label.

Wheel Balancing

If the vehicle vibrates abnormally on smooth road, have the wheel balanced at Maruti Suzuki authorised COMMERCIAL workshop.

Wheel Alignment

In case of abnormal tyre wear or pulling towards one side, have the wheel aligned at Maruti Suzuki authorised COMMERCIAL workshop.

Battery

⚠ WARNING

- Batteries produce flammable hydrogen gas. Keep flames and sparks away from the battery or an explosion may occur. Never smoke when working in the vicinity of the battery.
- When checking or servicing the battery, disconnect the negative cable. Be careful not to cause a short circuit by allowing metal objects to contact the battery posts and the vehicle at the same time.
- To avoid harm to yourself or damage to your vehicle or battery, follow the jump starting instructions in the "EMERGENCY SERVICE" section of this manual if it is necessary to jump start your vehicle.
- Diluted sulfuric acid spilled from battery can cause blindness or severe burns. Use proper eye protection and gloves. Flush eyes or body with ample water and get medical care immediately if suffered. Keep batteries out of reach of children.

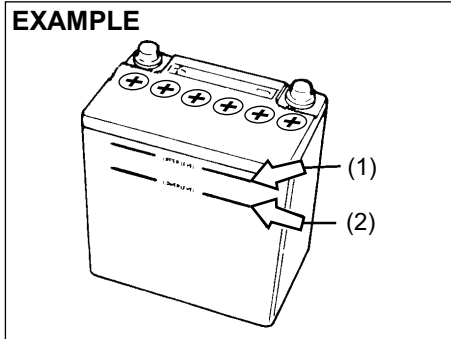

54GM701

For maintenance-free battery (cap-less type), you need not add water. For traditional type battery, which has water filler caps, the level of the battery solution must be kept between the upper level line "MAX" (1) and lower level line "MIN" (2) at all times. You should periodically check the battery, case battery terminals, and battery hold-down bracket for damage or corrosion. Remove corrosion using a stiff brush and ammonia mixed with water, or baking soda mixed with water. After removing corrosion, rinse with clean water.

If your vehicle is not going to be driven for a month or longer, disconnect the cable from the negative terminal of the battery to help prevent discharge.

⚠ WARNING

If the battery is used with battery level being less than the lower level line "MIN" (2), it may cause reduced battery life, an exothermic heat, or an explosion by hydrogen gas occurring from the battery. Do not use the battery with battery level being less than the lower level line "MIN" (2).

NOTICE

- If the battery liquid is added more than the upper level line "MAX" (1), liquid may leak by vibrations during driving or liquid may spray out in some case depending on the condition of battery charging. These may cause damage to the parts near the battery. If the battery liquid overflows, immediately wash away with water. Do not add the battery liquid more than the upper level line "MAX" (1).

NOTE:
The battery liquid is consumed when the battery is used. If the level is found to be less than the center of upper level "MAX" (1) and lower level "MIN" (2), add distilled water till it reaches the upper level line "MAX" (1).

(Battery label)

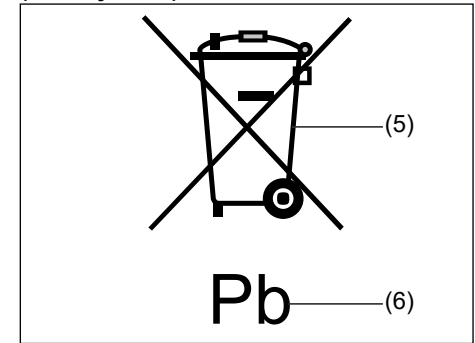

51KM042

- (5) Crossed-out wheeled bin symbol
- (6) Chemical symbol of "Pb"

The crossed-out wheeled bin symbol (5) located on the battery label indicates that the used battery should be collected separately from ordinary household trash. The chemical symbol of "Pb" (6) indicates the battery contains more than 0.004% lead.

By ensuring the used battery is disposed of or recycled correctly, you will help prevent potential negative consequences for the environment and human health, which could otherwise be caused by inappropriate trash handling of the battery. The recycling of materials will help to conserve natural resources. For more detailed information about disposing of or recycling the used battery, consult a MARUTI SUZUKI authorized workshop.

INSPECTION AND MAINTENANCE

Fuses

Your vehicle has three types of fuses, as described below:

Fusible Link Wire and Main fuse

The main fuse takes current directly from the battery.

Primary fuses

These fuses are between the main fuse and individual fuses, and are for electrical load groups.

Individual fuses

These fuses are for individual electrical circuits.

NOTE:

- "Blank" indicates that fuse is not applicable in the variant, even though name of fuse might be available on cover of fuse box of your vehicle.
- Some fuse may not be applicable to your vehicle according to the variant of vehicle, even though it is not mentioned as blank.

To remove a fuse, use the fuse puller (2) provided in the relay box.

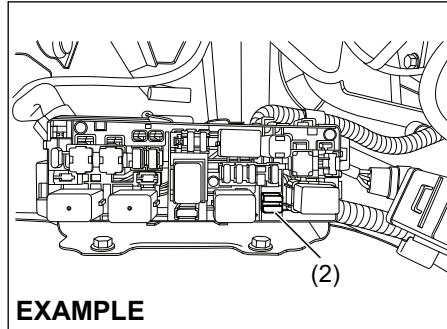

EXAMPLE

77PM07012

NOTE:

Some fuse may not be applicable to your vehicle according to the variant of vehicle, even though it is not mentioned as blank.

Fuses in the Engine Compartment

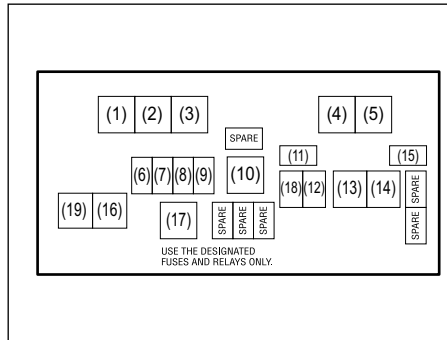

77PM07034

MAIN FUSE/PRIMARY FUSE / RELAY		
S. No.	Rating	Fuse / Relay
(1)	–	CNG valve relay*
(2)	–	Fuse puller
(3)	–	Radiator fan relay
(4)	–	Fuel pump relay
(5)		Starting motor relay
(6)	7.5A	CNG valve*
(7)	20A	Fuel Injection
(8)	30A	Starting motor
(9)	15A	Horn
(10)	70A	Alternator
(11)	7.5A	CNG*
(12)	10A	Hazard warning light
(13)	40A	Battery
(14)	40A	Ignition switch
(15)	7.5A	ST SIG 2 (starting signal)
(16)	30A	Radiator fan
(17)	–	FI main relay
(18)	25A	ABS SOL
(19)	40A	ABS MOT

*: For CNG model

Fuses under the Dash Board

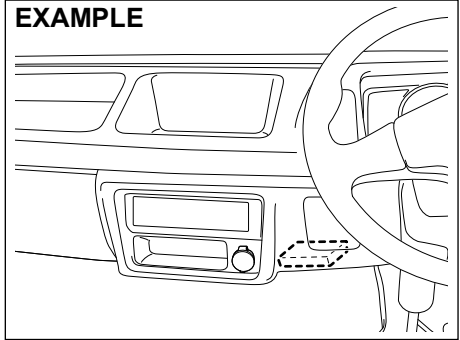

77PH048

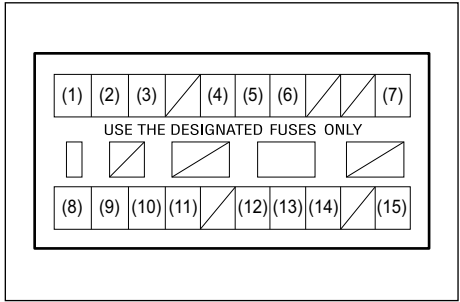

77PH043

The main fuse, primary fuses and some of the individual fuses are located in the engine compartment. If the main fuse blows, no electrical component will function. If a primary fuse blows, no electrical component in the corresponding load group will function. When replacing the main fuse, a primary fuse or an individual fuse, use a MARUTI SUZUKI genuine replacement.

To remove a fuse, use the fuse puller (2) provided in the relay box. The amperage of each fuse is shown inside of the fuse box cover.

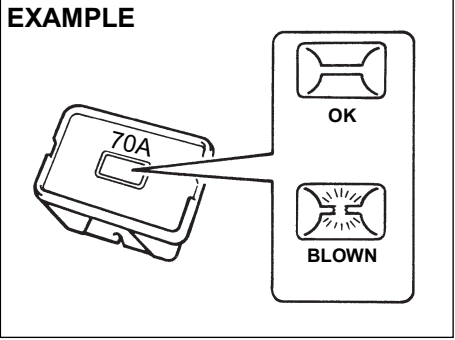

60G111

⚠ WARNING

If the main fuse or a primary fuse blows, be sure to have your vehicle inspected by an MARUTI SUZUKI authorised COMMERCIAL workshop. Always use a MARUTI SUZUKI genuine replacement part. Never use a substitute such as a wire even for temporary repair, or extensive electrical damage / fire can result.

NOTE:
 Make sure that the fuse box always carries spare fuses and fuse puller.

INSPECTION AND MAINTENANCE

MAIN FUSE/PRIMARY FUSE		
(1)	10A	Headlight (Right)
(2)	10A	Headlight (Left)
(3)	10A	Dome light
(4)	10A	Tail light
(5)	10A	Stop light
(6)	15A	Radio
(7)	10A	Starting signal
(8)	10A	Meter
(9)	15A	Ignition
(10)	10A	Back-up light
(11)	15A	Front wiper
(12)	15A	Accessory 2
(13)	10A	Accessory
(14)	7.5A	CNG Ignition*
(15)	10A	ABS

*: For CNG model

The fuse box is located under the dashboard.

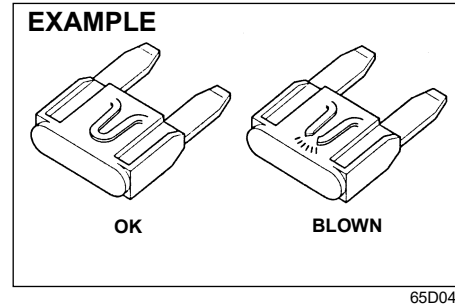

⚠ WARNING

Always be sure to replace a blown fuse with a fuse of the correct amperage. Never use a substitute such as aluminum foil or wire to replace a blown fuse. If you replace a fuse and the new one blows in a short period of time, you may have a major electrical problem. Have your vehicle inspected immediately by your Maruti Suzuki authorised **COMMERCIAL** workshop.

Bulb Replacement

⚠ CAUTION

- Light bulbs can be hot enough to burn your finger right after being turned off. This is true especially for halogen headlight bulbs. Replace the bulbs after they become cool enough.
- The headlight bulbs are filled with pressurized halogen gas. They can burst and injure you if they are hit or dropped. Handle them carefully.
- To avoid injury by sharp-edged parts of the body, wear gloves and a long-sleeved shirt when replacing light bulbs.

NOTICE

- The oils from your skin may cause a halogen bulb to overheat and burst when the lights are on. Grasp a new bulb with a clean cloth.
- Frequent replacement of a bulb indicates the need for an inspection of the electrical system. This should be carried out by your Maruti Suzuki authorised workshop.
- During bulb replacement always use same bulb number as used in vehicle which is imprinted on the said bulb/unit and/or mentioned in SPECIFICATIONS.

NOTE:

Mist may form on the lenses of exterior lights (Headlight, Rear combination light etc.) during or after driving in the rain or after car washing. This is a natural phenomenon which occurs due to temperature difference between lamp inside and outside. Temporary mist on the lens is not a malfunction and will not cause any discomfort during vehicle driving.

The mist would get cleared when the environmental condition change to sunny or when headlamp is kept on. However if there is water leakage inside the lamp, contact your Maruti Suzuki authorised workshop.

NOTE:

The inner surface of lens such as the headlights or the rear combination lights may be clouded or dew condensation may occur by driving on a rainy day or washing the vehicle. This is a temporary phenomenon caused by temperature difference between the inside and the outside of the lights. (This is the same phenomenon as the windows are clouded on a rainy day.) Also, it sometimes seems that water gets into the lights because of water drop on the edge of the lens. This is a temporary phenomenon caused by water adherence to the outside of the lights.

The above-mentioned phenomena are not vehicle malfunction.

However, if water is piled up in the lights or large waterdrop adheres to the inner surface of lens, have your vehicle inspected by a Maruti Suzuki authorized workshop.

Headlights

EXAMPLE

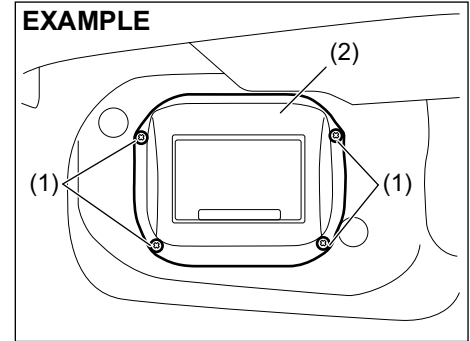

77PH050

- 1) Remove the screws (1) and remove the air inlet box (2).

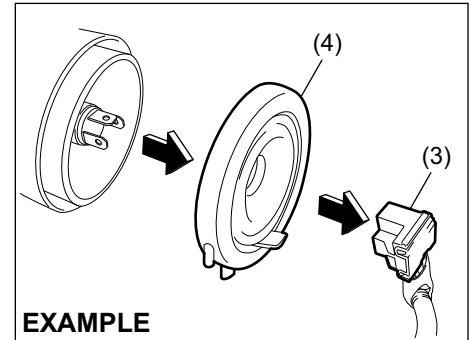

EXAMPLE

77PH051

- 2) Disconnect the coupler (3). Remove the sealing rubber (4).

INSPECTION AND MAINTENANCE

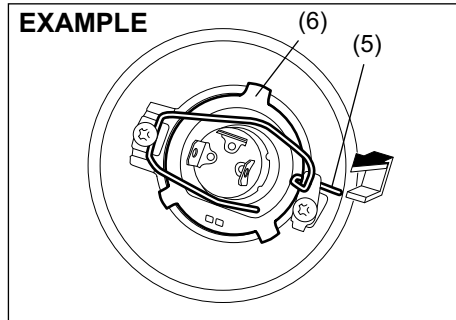

77PH052

- 3) Push the retaining spring (5) forward and unhook it. Then remove the bulb (6). Install a new bulb in the reverse order of removal.

Front Turn Signal Light Front Position Light

Since special procedures are required, we recommend you take your vehicle to your Maruti Suzuki authorised COMMERCIAL workshop for bulb replacement.

Rear Combination Light

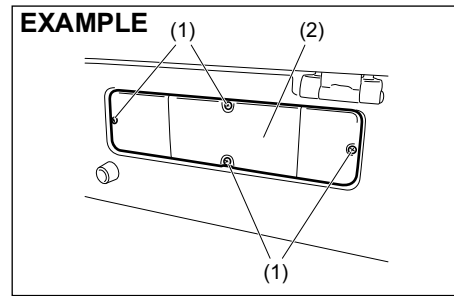

77PH055

- 1) Remove the screws (1) and remove the cover (2).

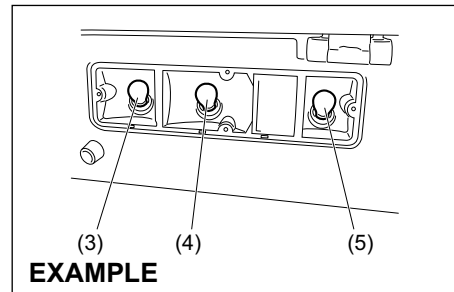

77PH056

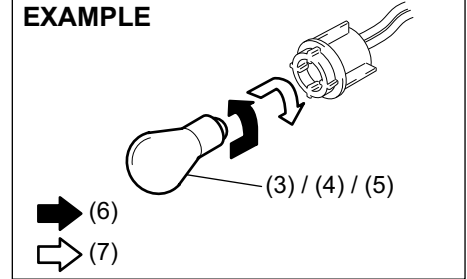

76MH0A123

- (6) Removal
- (7) Install

- 2) To remove the bulb of the turn signal light (3), the tail/brake light (4) or the reversing light (5) bulb holder, push in the bulb and turn it counterclockwise. To install a new bulb, push it in and turn it clockwise.

License Plate Light

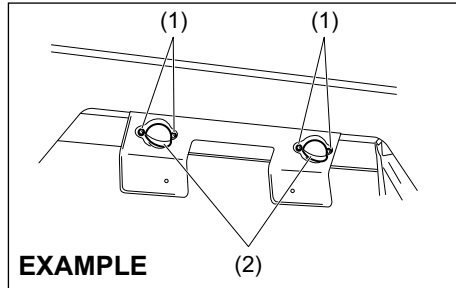

77PH066

- 1) Remove the screws (1) and remove the cover (2).

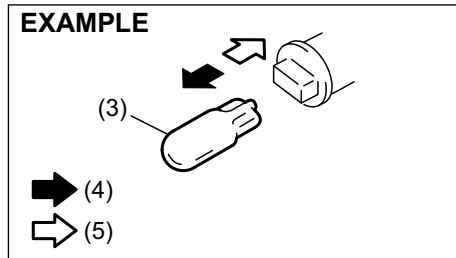

77PH063

- (4) Removal
 (5) Install
- 2) To remove and install the bulb of the license plate light (3), simply pull out or push in the bulb.

Interior Light

Remove the lens by using a flat blade screwdriver covered with a soft cloth as shown. To install it, simply push it back in.

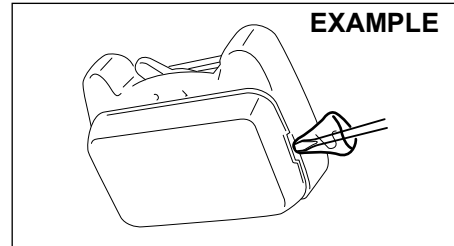

77PH057

Wiper Blades

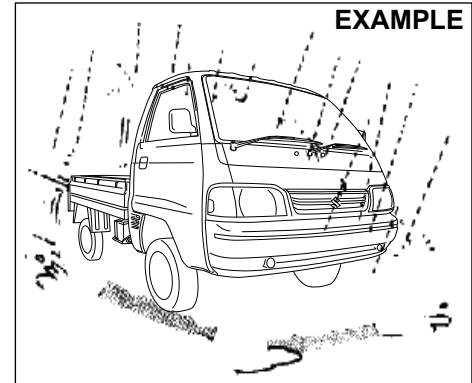

77PM07028

If the wiper blades become brittle or damaged, or make streaks when wiping, replace the wiper blades.

To install new wiper blades, follow the procedures below.

NOTICE

- To avoid scratching or breaking the window, do not let the wiper arm strike the window while replacing the wiper blade.
- At times, wiper blades may stop at a position slightly higher than home position. If this occurs, kindly operate one additional wiping cycle to return wiper blades to the home position.

INSPECTION AND MAINTENANCE

NOTE:

Some wiper blades may be different from the ones described here depending on vehicle specifications. If so, consult your Maruti Suzuki authorised COMMERCIAL workshop for proper replacement method.

For windshield wipers:

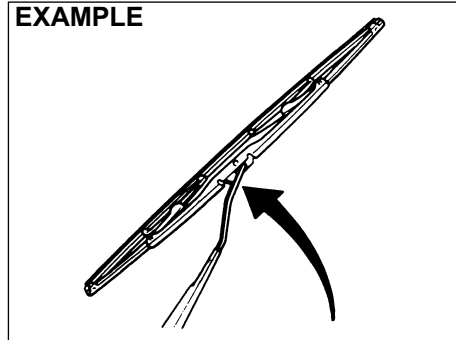

- 1) Hold the wiper arm away from the windshield.

NOTE:

When raising both of the front wiper arms, pull the driver's side wiper arm up first. When returning the wiper arms, lower the passenger's side wiper arm first. Otherwise, the wiper arms may interfere with each other.

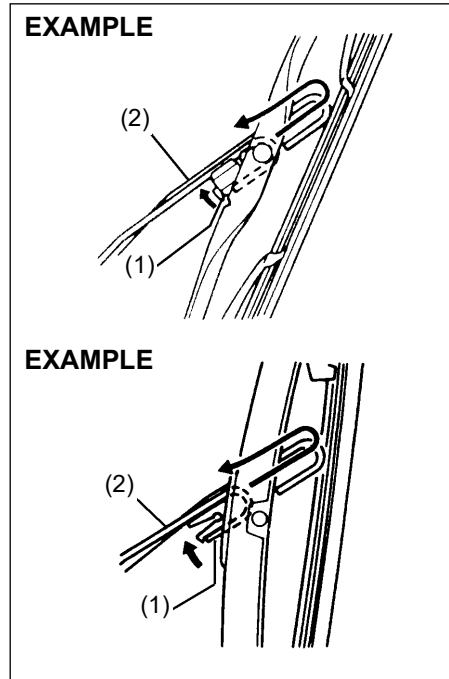

- 2) Squeeze lock (1) towards wiper arm (2) and remove the wiper frame from the arm as shown.
- 3) Unlock the lock end of the wiper blade and slide the blade out as shown.

Removal

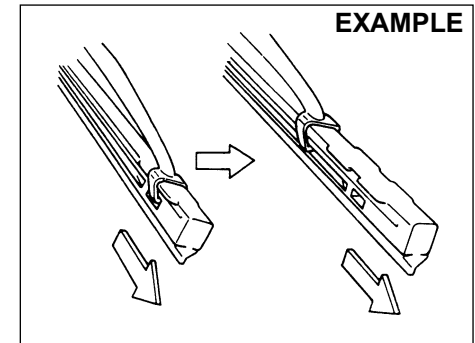

Installation

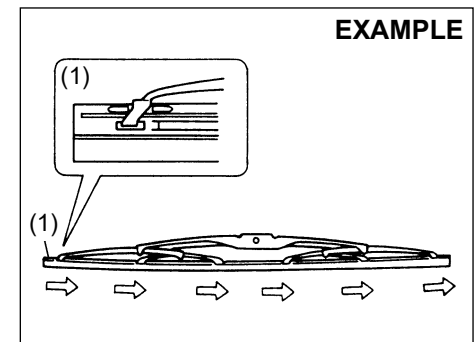

- (1) Locked end

Windshield Washer Fluid (If equipped)

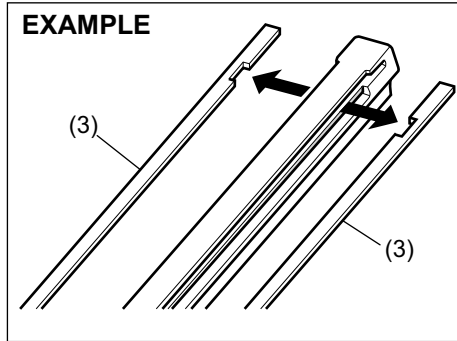

68PH00754

(3) Retainer

- 4) If the new blade is provided without the two metal retainers, move them from the old blade to the new one.

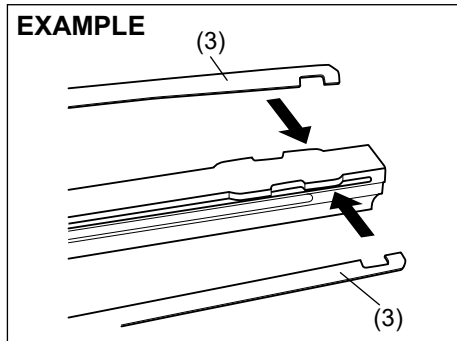

60MH071

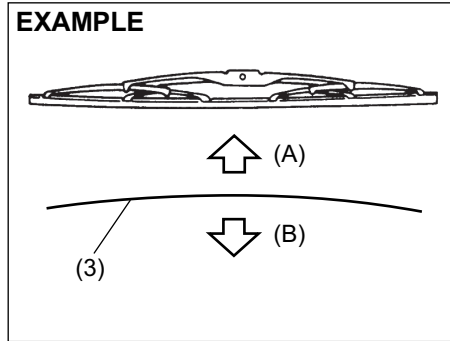

60MH072

- (A) Up
(B) Down

NOTE:

When you install the metal retainers (3), make sure the direction of metal retainers is as shown in the above illustrations.

- 5) Install the new blade in the reverse order of removal, with the locked end positioned toward the wiper arm. Make sure the blade is properly retained by all the hooks. Lock the blade end into place.
- 6) Reinstall wiper frame to arm, making sure that the lock lever is snapped securely into the arm.

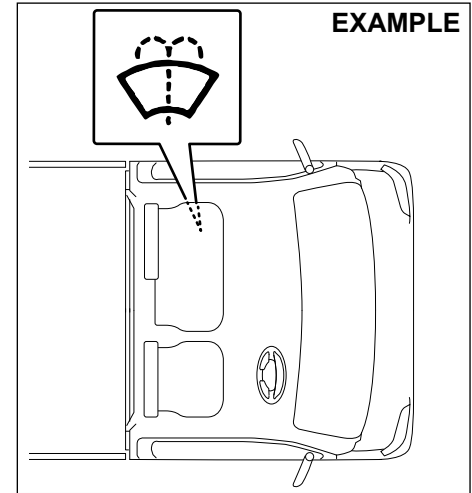

77PM07027

Visually inspect that there is washer fluid in the tank. Refill it if necessary. Use a good quality windshield washer fluid, diluted with water as necessary.

NOTICE

Avoid use of hard water to prevent building of lime scale on the vehicle.

INSPECTION AND MAINTENANCE

WARNING

- Do not use radiator antifreeze in the windshield washer reservoir. This can severely impair visibility when sprayed on the windshield, and also can damage your vehicle's paint.
- Do not add washer fluid when the engine is hot or operating as washer fluid contains alcohol and may catch fire if spilled on the engine etc.

NOTICE

Damage may result if the washer motor is operated with no fluid in the washer tank.

EMERGENCY SERVICE

Tyre Changing Tool	8-1
Jacking Instructions	8-2
Changing Wheels	8-5
Jump Starting Instructions	8-6
Towing	8-7
If the Starter Does Not Operate	8-8
If the Starter Does Not Start	8-8
If the Engine is Flooded	8-8
If the Engine Overheats	8-8
Underbody Trouble by Hitting	8-9
Warning Triangle	8-10
Fire Extinguisher (if equipped)	8-10

EMERGENCY SERVICE

Tyre Changing Tool

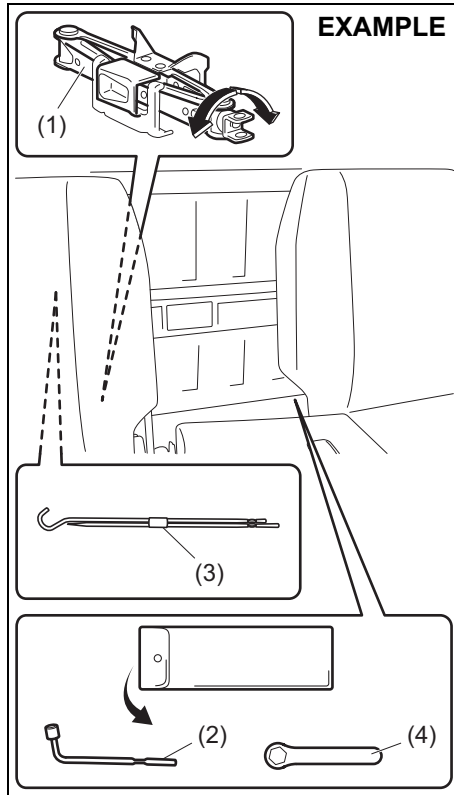

77PH202

- (1) Jack
- (2) Wheel brace
- (3) Jack handle
- (4) Spanner

The tyre changing tools are stowed behind the driver seat.

To remove the jack, turn its shaft counter-clockwise and pull the jack out of the storage bracket. To stow the jack, place it in the storage bracket and turn the shaft clockwise until the jack is securely held in place.

The spare tyre is stowed under the bed. To remove the spare tyre:

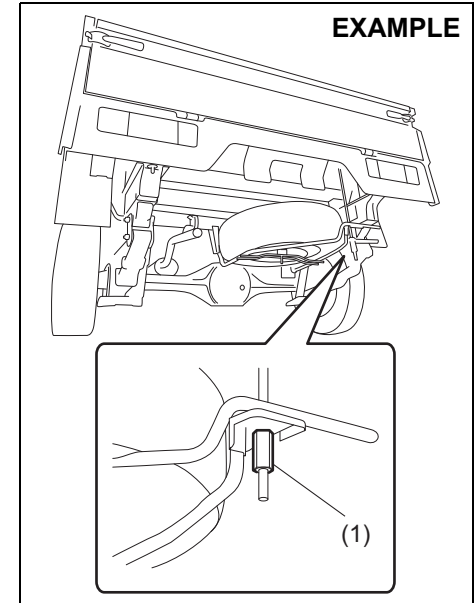

77PH099

- 1) Loosen the spare tyre holder hook nut (1).
- 2) Unhook the spare tyre holder and lower it slowly.
- 3) Remove the screw in the center of the spare tyre, and remove the tyre.

⚠ WARNING
 After using the tyre changing tools, be sure to stow them securely or they can cause injury if an accident occurs.

⚠ CAUTION
 The jack should be used only to change wheels. It is important to read the jacking instructions in this section before attempting to use the jack.

Jacking Instructions

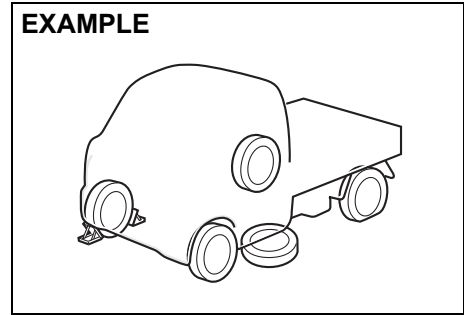

- 1) Place the vehicle on level, hard ground.
- 2) Set the parking brake firmly and shift into "R" (Reverse).

⚠ WARNING

- Be sure to shift into "R" (Reverse) when you jack up the vehicle.
- Never jack up the vehicle with the transmission in "N" (Neutral). Otherwise, unstable jack may cause an accident.

- 3) Turn on the hazard warning flasher if your vehicle is near traffic.
- 4) Block the front and rear of the wheel diagonally opposite of the wheel being lifted.
- 5) Place the spare wheel near the wheel being lifted as shown in the illustration in case the jack slips.

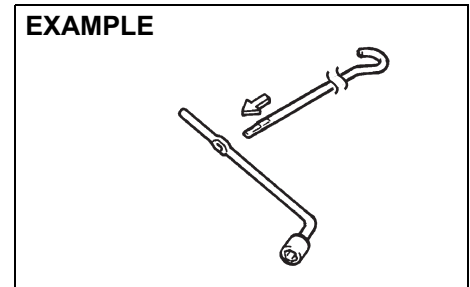
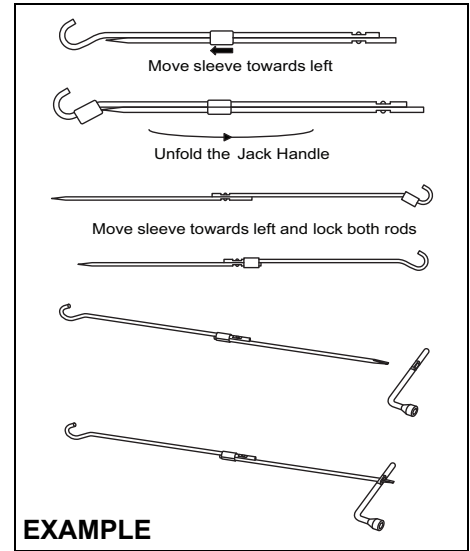

EMERGENCY SERVICE

Front jacking point

EXAMPLE

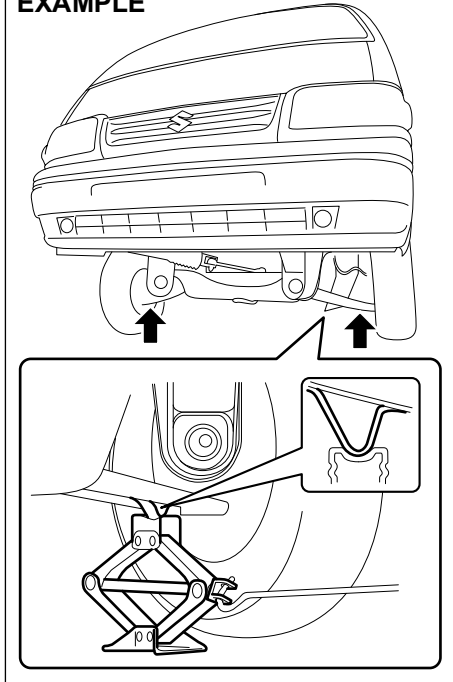

Rear jacking point

EXAMPLE

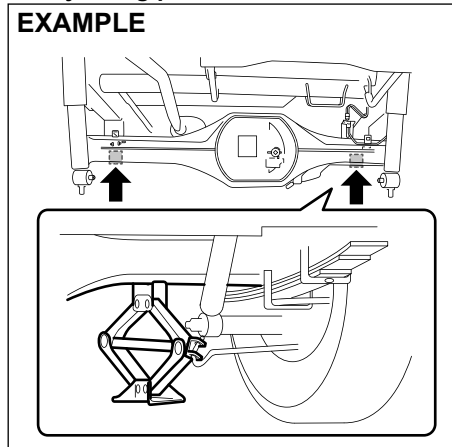

EXAMPLE

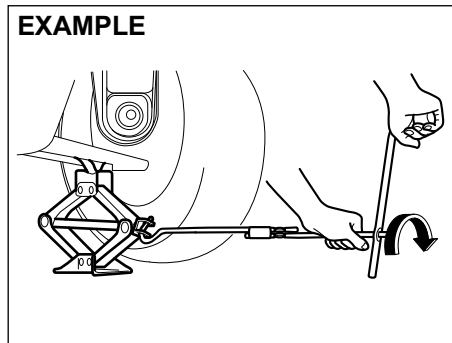

- 6) Position the jack vertically and raise the jack by turning the jack handle clockwise until the jack head groove fits around the jacking bar beneath the vehicle body. See illustrations.
- 7) Continue to raise the jack slowly and smoothly until the tyre clears the ground. Do not raise the vehicle more than necessary.

⚠ WARNING

- Use the jack only to change wheels on level, hard ground.
- Never jack up the vehicle on an inclined surface.
- Never raise the vehicle with the jack in a location other than the specified jacking point (shown in the illustration) near the wheel to be changed.
- Do not use wooden blocks or similar objects as a jack underlay.
- Never get under the vehicle when it is supported by the jack. Never place your hands or feet under the raised vehicle when it is supported by a jack.
- Never run the engine when the vehicle is supported by the jack and never allow passengers to remain in the vehicle.

To Raise the Vehicle with a Garage Jack

- Apply the garage jack to one of the points indicated below.
- Always support the raised vehicle with jack stands (commercially available) at the points indicated below.

Front jacking point for garage jack (1)

EXAMPLE

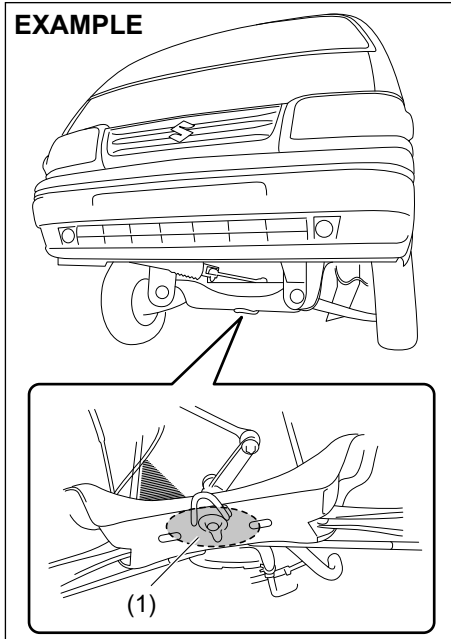

77PH060

Rear jacking point for garage jack (2)

EXAMPLE

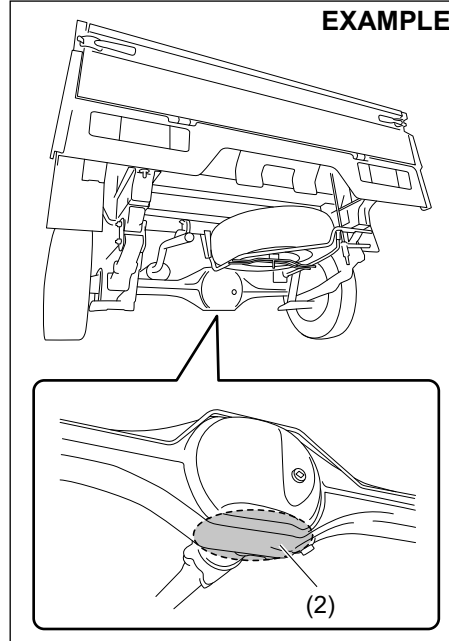

77PH101

Application point for jack stand (3) or two-column lift

EXAMPLE

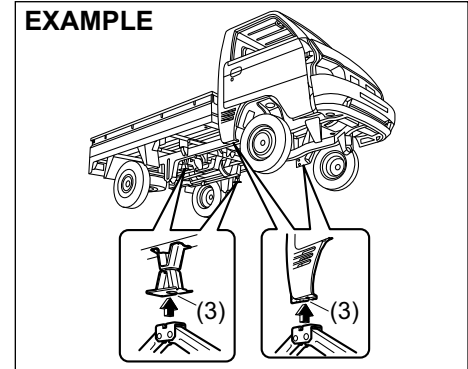

77PS057

NOTICE

- Never apply a garage jack to the exhaust pipe.
- When applying the jack stand or the two-column lift to the application point of the rear side, be careful not to interfere with the surrounding parts such as the parking cable or the flange of the fuel tank.

NOTE:

For more details, please contact an Maruti Suzuki authorised COMMERCIAL workshop.

EMERGENCY SERVICE

Changing Wheels

⚠ WARNING

Never change a wheel in traffic lane. Always move the vehicle off the road on level, hard ground away from traffic for changing a wheel. For any further assistance contact your nearest Maruti Suzuki authorised workshop.

To change a wheel, use the following procedure:

- 1) Clear all passengers and cargo from the vehicle.
- 2) Remove the jack, tools and spare wheel from the vehicle.
- 3) Loosen, but do not remove the wheel nuts.
- 4) Jack up the vehicle.

⚠ CAUTION

Immediately after the vehicle has been driven, the wheels, the wheel nuts and the area around the brakes might be extremely hot. Touching these areas may cause burn injury. Do not touch these areas immediately after the vehicle has been driven.

- 5) Remove the wheel nuts and wheel.
- 6) Before installing the new wheel, clean any mud or dirt off from the surface of

the wheel and hub with a clean cloth. Clean the hub carefully; it may be hot from driving.

- 7) Install the new wheel and replace the wheel nuts with their cone shaped end facing the wheel. Tighten each nut snugly by hand until the wheel is securely seated on the hub.

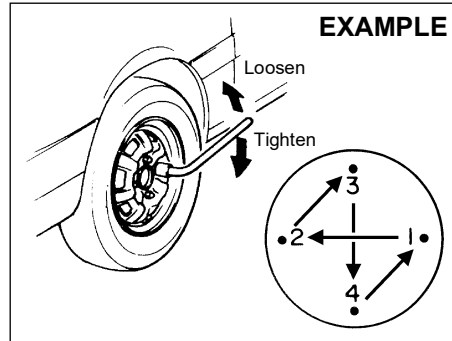

54G116

**Tightening torque for wheel nut
100 Nm (10.2 kgf-m, 73.8 lbf-ft)**

- 8) Lower the jack and fully tighten the nuts in a crisscross fashion with a wrench as shown in the illustration.

⚠ WARNING

Use genuine wheel nuts and tighten them to the specified torque as soon as possible after changing wheels. Incorrect wheel nuts or improperly tightened wheel nuts may come loose or fall off, which can result in an accident. If you do not have a torque wrench, have the wheel nut torque checked by an Maruti Suzuki authorised COMMERCIAL workshop.

Jump Starting Instructions

⚠ WARNING

- Never attempt to jump start your vehicle if the battery appears to be frozen. Batteries in this condition may explode or rupture if jump starting is attempted.
- When making jump lead connections, be certain that your hands and the jump leads remain clear from pulleys, belts, or fans.
- Batteries produce flammable hydrogen gas. Keep flames and sparks away from the battery or an explosion may occur. Never smoke when working in the vicinity of the battery.
- If the booster battery you use for jump starting is installed in another vehicle, make sure the two vehicles are not touching each other.
- If your battery discharges repeatedly, for no apparent reason, have your vehicle inspected by an Maruti Suzuki authorised COMMERCIAL workshop.
- To avoid harm to yourself or damage to your vehicle or battery, follow the jump starting instructions below precisely and in order. If you are in doubt, call for qualified road service.

NOTICE

Your vehicle should not be started by pushing or towing. This starting method could result in permanent damage to the catalytic converter. Use jump leads to start a vehicle with a weak or flat battery.

When Jump Starting Your Vehicle, Use the Following Procedure:

- 1) Use only a 12-volt battery to jump start your vehicle. Position the good 12-volt battery close to your vehicle so that the jump leads will reach both batteries. When using a battery installed on another vehicle, DO NOT LET THE VEHICLES TOUCH. Set the parking brakes fully on both vehicles.
- 2) Turn off all vehicle accessories, except those necessary for safety reasons (for example, headlights or hazard lights).

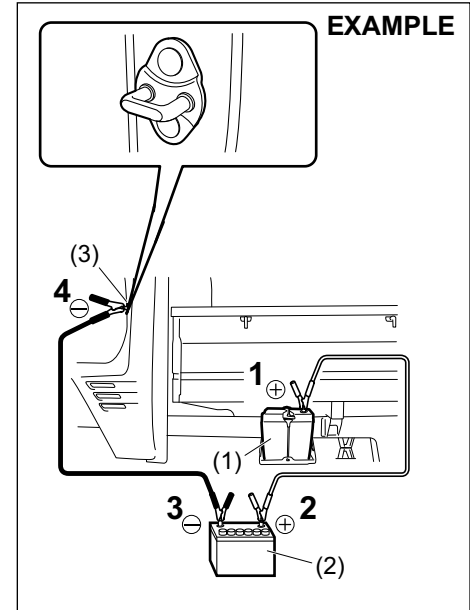

- 3) Make jump lead connections as follows:
 1. Connect one end of the first jump lead to the positive (+) terminal of the flat battery (1).
 2. Connect the other end to the positive (+) terminal of the booster battery (2).

EMERGENCY SERVICE

3. Connect one end of the second jump lead to the negative (-) terminal of the booster battery (2).
4. Make the final connection to an unpainted, heavy metal part (i.e. door latch striker (3)) of the vehicle with the flat battery (1).

WARNING

Never connect the jump lead directly to the negative (-) terminal of the discharged battery, or an explosion may occur.

CAUTION

Connect the jump lead to the engine mount bracket securely. If the jump lead disconnects from the engine mount bracket because of vibration at the start of the engine, the jump lead could be caught in the drive belts.

- 4) If the booster battery you are using is fitted to another vehicle, start the engine of the vehicle with the booster battery. Run the engine at moderate speed.
- 5) Start the engine of the vehicle with the flat battery.
- 6) Remove the jump leads in the exact reverse order in which you connected them.

Towing

If you need to have your vehicle towed, contact a professional service. Your dealer can provide you with detailed towing instructions.

NOTICE

To help avoid damage to your vehicle during towing, proper equipment and towing procedures must be used.

2-Wheel Drive (2WD) Manual Transmission

Manual transmission vehicles may be towed using either of the following methods.

- 1) From the front, with the front wheels lifted and the rear wheels on the ground. Before towing, make sure that the transmission is in neutral and the parking brake is released.
- 2) From the rear, with the rear wheels lifted and the front wheels on the ground, provided the steering and drivetrain are in operational condition. Before towing, make sure that the steering wheel is unlocked (the ignition key should be in the "ACC" position), and the steering wheel is secured with a clamping device designed for towing service.

NOTICE

The steering column is not strong enough to withstand shocks transmitted from the front wheels during towing. Always unlock the steering wheel before towing.

Running out of battery

In the following cases, the lead-acid battery is running out.

- The starter does not engage when attempting to turn on the engine. Or, the starter rotation is too weak to make the engine start.
- The headlight illumination is extremely low or the horn volume is low.

If the Starter Does Not Operate

- 1) Try turning the ignition switch to the "START" position with the headlights turned on to determine the battery condition. If the headlights go excessively dim or go off, it usually means that either the battery is flat or the battery terminal contact is poor. Recharge the battery or correct battery terminal contact as necessary.
- 2) If the headlights remain bright, check the fuses. If the reason for failure of the starter is not obvious, there may be a major electrical problem. Have the vehicle inspected by your Maruti Suzuki authorised COMMERCIAL workshop.

If the Starter Does Not Start

Make sure that your vehicle has enough fuel and battery.

If the engine does not start under very cold condition, press the accelerator pedal all the way to the floor and hold it while cranking the engine.

Refer to "Starting engine" in "OPERATING YOUR VEHICLE" section.

If the engine still does not start have your vehicle inspected by your Maruti Suzuki authorised COMMERCIAL workshop.

- Do not operate the starter motor for more than 12 seconds.

NOTE:

If the engine refuses to start, the starter motor automatically stops after a certain period of time. After the starter motor has automatically stopped or if there is anything abnormal in the engine starting system, the starter motor runs only while the ignition switch is turned to "START" or the engine switch is held pressed.

If the Engine is Flooded

If the engine is flooded with fuel, it may be hard to start. If this happens, press the accelerator pedal all the way to the floor and hold it there while cranking the engine. Do not operate the starter motor for more than 12 seconds.

If the Engine Overheats

The engine could overheat temporarily under severe driving conditions. If the high engine coolant temperature warning light comes on during driving:

- 1) Take the vehicle to a safe place and park.
- 2) Let the engine run at the normal idle speed for a few minutes until the high engine coolant temperature warning light goes off.

WARNING

If you see or hear escaping steam, stop the vehicle in a safe place and immediately turn off the engine to let it cool. Do not open the engine compartment when steam is present. When the steam can no longer be seen or heard, open the engine compartment to see if the coolant is still boiling. If it is, you must wait until it stops boiling before you proceed.

If the high engine coolant temperature warning light does not go off:

- 1) Turn off the engine and check that the water pump belt and pulleys are not damaged or slipping. If any abnormality is found, correct it.

EMERGENCY SERVICE

- 2) Check the coolant level in the reservoir. If it is found to be lower than the "LOW" line, look for leaks at the radiator, water pump, and radiator and heater hoses. If you locate any leaks that may have caused the overheating, do not run the engine until these problems have been corrected.
- 3) If you do not find a leak, carefully add coolant to the reservoir and then the radiator, if necessary. (Refer to "Engine Coolant" in the "INSPECTION AND MAINTENANCE" section.)

NOTE:

If your engine overheats and you are unsure what to do, contact your Maruti Suzuki authorised COMMERCIAL workshop.

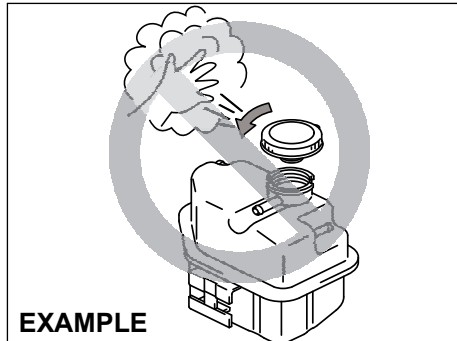

65D350d

⚠ WARNING

- **It is hazardous to remove the radiator cap (or degassing tank cap for a diesel engine) when the water temperature is high, because scalding fluid and steam may be blown out under pressure. The cap should only be taken off when the coolant temperature has lowered.**
- **To help prevent personal injury, keep hands, tools and clothing away from the engine cooling fan. These electric fans can automatically turn on without warning.**

Underbody Trouble by Hitting

If you hit underbody of your vehicle, ask an Maruti Suzuki authorised COMMERCIAL workshop for inspection. Otherwise damage to steering, Suspension, Driveline, and Brake etc. could prevent your safe driving.

Warning Triangle

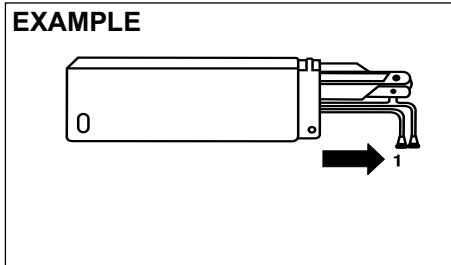

MHO-07-001

In case of vehicle break-down or during emergency stopping, where, your vehicle could become a potential traffic hazard, keep the warning triangle, provided with your vehicle, on the road free from any obstacles behind your vehicle so as to warn the approaching traffic, at an approximate distance of 50-100 m. The reflecting side of the triangle should face the on coming traffic. Please activate the hazard warning lamps before alighting the vehicle to keep the warning triangle.

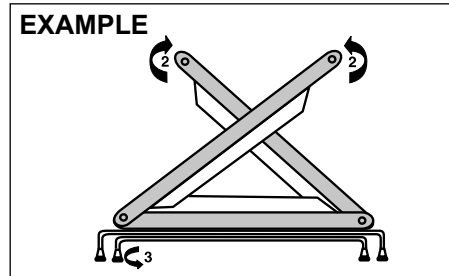

MHO-07-014-1

- Remove the warning triangle carefully from the cover as shown by arrow 1.
- Open both the reflector arms as shown by arrow and lock the arms with each other with the clip provided in the right arm. Open the bottom stand in counter clock-wise direction as shown by arrow 3. Position the warning triangle behind the vehicle on a plain surface.
- Reverse the removal procedure for keeping inside the cover.

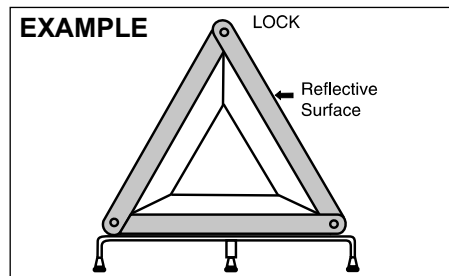

MHO-07-014

Fire Extinguisher (if equipped)

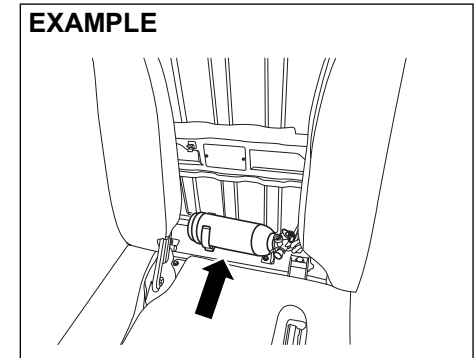

77PM08009

Fire extinguisher is stowed behind the seats (between driver seat and passenger seat).

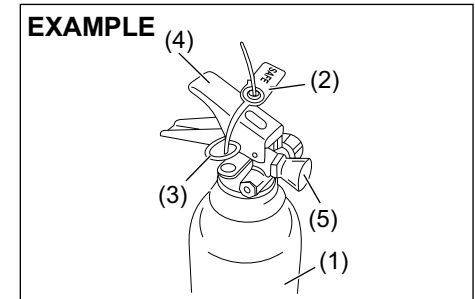

77PM08003

EMERGENCY SERVICE

- (1) Fire extinguisher cylinder
- (2) Seal
- (3) Safety Pin
- (4) Lever
- (5) Nozzle

Removal and Refitment of Fire Extinguisher

For Removal of Fire Extinguisher

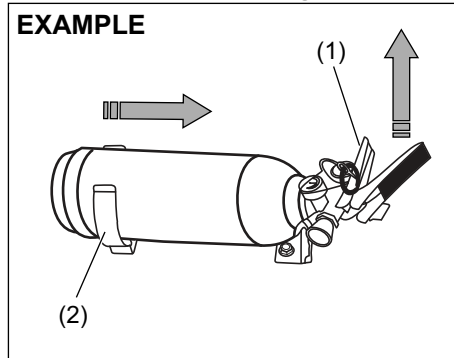

Lift Lever (1) of fire extinguisher slightly upwards and pull the fire extinguisher in the direction as shown in the figure, in order to disengage it from clamp (2).

For Refitment of Fire Extinguisher

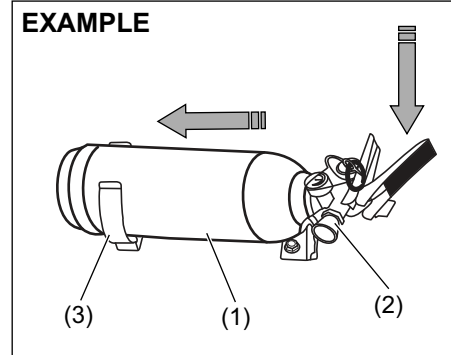

Insert the body of fire extinguisher (1) in to the clamp (3) and place the nozzle (2) carefully downwards, on the clamp.

NOTE:

Ensure that the nozzle of fire extinguisher is properly seated on the clamp.

Procedure of Operation

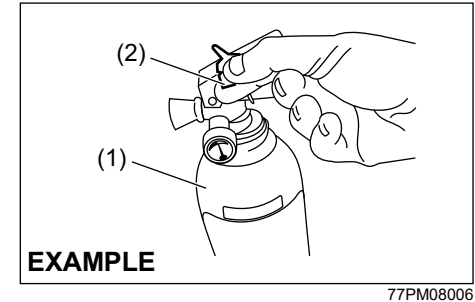

- 1) Hold the fire extinguisher (1) upright.
- 2) Break seal (2) by rotating the safety pin(3).

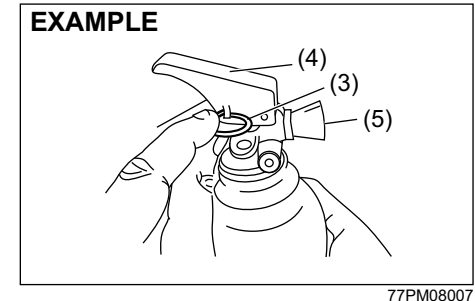

- 3) Pull Safety pin (3)
- 4) Squeeze lever (4) and direct the jet from nozzle (5) towards the near edge of the fire with a rapid (fast) sweeping motion.

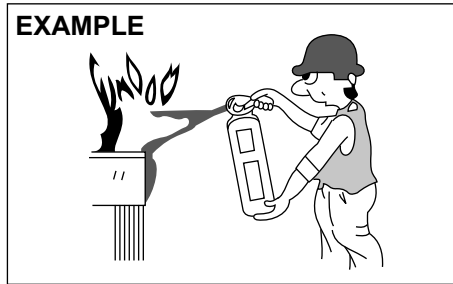

77PM08008

- 5) Drive the fire towards the far edge until flames are extinguished.

NOTE:

Fire extinguisher is only meant for small fire caused in vehicle by external source only.

Do's and Dont's

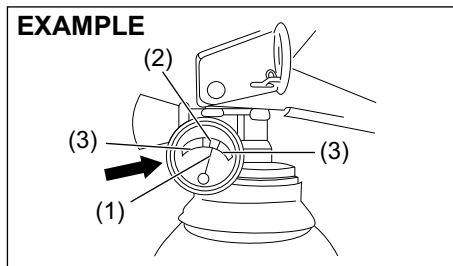

77PM08001

Do's

- 1) Check pressure gauge periodically. Max charging pressure is 15Kgf/cm² (in green zone (2)).
- 2) When pressure drops, indicator needle(1) will shift to the red zone (3).Immediately contact the fire extinguisher manufacturer as per the information provided on the fire extinguisher.
- 3) Get the fire extinguisher serviced only through the manufacturer service centre.Refer the information provided on the fire extinguisher to locate the nearest service centre.
- 4) Ensure that the Fire extinguisher is always kept at its prescribed position in the vehicle.
- 5) Refill the fire extinguisher immediately after use.

Don't

- 1) Do not use water for cleaning fire extinguisher. (Use clean cloth for removing dust)
- 2) Do not rely on used or discharged fire extinguisher.

NOTE:

- Refilling is necessary after every use.
- Fire extinguisher needs refilling after every 3 years even if it is not used.

APPEARANCE CARE

Corrosion Prevention	9-1
Vehicle Cleaning	9-2

APPEARANCE CARE

Corrosion Prevention

It is important to take good care of your vehicle to protect it from corrosion. Listed below are instructions for how to maintain your vehicle to prevent corrosion. Please read and follow these instructions carefully.

Important Information About Corrosion

Common causes of corrosion

- 1) Accumulation of road salt, dirt, moisture, or chemicals in hard-to-reach areas of the vehicle underbody or frame.
- 2) Chipping, scratches and any damage to treated or painted metal surfaces resulting from minor accidents or abrasion by stones and gravel.
- 3) Any or all of the below mentioned points:
 - Continuous exposure to sunlight
 - Hard water and sea water coming in contact with vehicle.
 - Foot rubbing (skirting).

Environmental conditions which accelerate corrosion

- 1) Road salt, dust control chemicals, sea air or industrial pollution will all accelerate the corrosion of metal.
- 2) High humidity will increase the rate of corrosion particularly when the temperature range is just above the freezing point.

- 3) Moisture in certain areas of a vehicle for an extended period of time may promote corrosion even though other body sections may be completely dry.
- 4) High temperatures will cause an accelerated rate of corrosion to parts of the vehicle which are not well ventilated to permit quick drying.

This information illustrates the necessity of keeping your vehicle (particularly the underbody) as clean and dry as possible. It is equally important to repair any damage to the paint or protective coatings as soon as possible.

How to Help Prevent Corrosion

Wash your vehicle frequently

The best way to preserve the finish on your vehicle and to help avoid corrosion is to keep it clean with frequent washing.

Wash your vehicle at least once during the winter and once immediately after the winter. Keep your vehicle, particularly the underside, as clean and dry as possible.

If you frequently drive on salted roads, your vehicle should be washed at least once a month during the winter. If you live near the ocean, your vehicle should be washed at least once a month throughout the year.

For washing instructions, refer to the "Vehicle Cleaning" section.

Remove foreign material deposits

Foreign material such as salts, chemicals, road oil or tar, tree sap, bird droppings and industrial fall-out may damage the finish of your vehicle if it is left on painted surfaces. Remove these types of deposits as quickly as possible. If these deposits are difficult to wash off, an additional cleaner may be required. Be sure that any cleaner you use is not harmful to painted surfaces and is specifically intended for your purposes. Follow the manufacturer's directions when using these special cleaners.

Repair finish damage

Carefully examine your vehicle for damage to the painted surfaces. If you find any chips or scratches in the paint, touch them up immediately to prevent corrosion from starting. If the chips or scratches have gone through to the bare metal, have a qualified body shop make the repair.

Keep passenger and luggage compartments clean

Moisture, dirt or mud can accumulate under the floor mats and may cause corrosion. Occasionally, check under these mats to ensure that this area is clean and dry. More frequent checks are necessary if the vehicle is used off road or in wet weather.

Certain cargos such as chemicals, fertilizers, cleaners, salts, etc. are extremely corrosive by nature. These products should be transported in sealed containers. If a spill or leak does occur, clean and dry the area immediately.

Store your vehicle in a dry, well-ventilated area

Park your vehicle to save it from continuous exposure to direct sunlight. Do not park your vehicle in a damp, poorly ventilated area. If you often wash your vehicle in the garage or if you frequently drive it in when wet, your garage may be damp. The high humidity in the garage may cause or accelerate corrosion. A wet vehicle may corrode even in a heated garage if the ventilation is poor.

⚠ WARNING

Do not apply additional undercoating or rust preventive coating on or around exhaust system components such as the catalytic converter, exhaust pipes, etc. A fire could be started if the undercoating substance becomes overheated.

Vehicle Cleaning

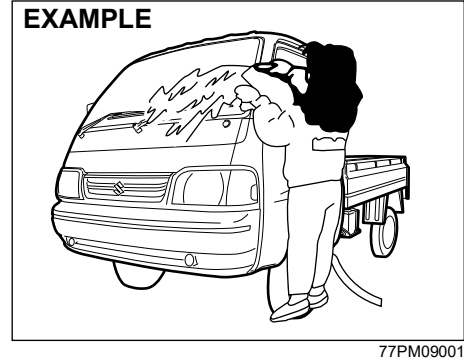

⚠ WARNING

When cleaning the interior or exterior of the vehicle, NEVER USE flammable solvents such as lacquer thinners, Petrol, benzine or cleaning materials such as bleaches or strong household detergents. The materials could cause personal injury or damage to the vehicle.

Cleaning the Interior

Vinyl upholstery

Prepare a solution of soap or mild detergent mixed with warm water. Apply the solution to the vinyl with a sponge or soft cloth and let it soak for a few minutes to loosen dirt. Rub the surface with a clean, damp cloth to remove dirt and the soap solution. If some dirt still remains on the surface, repeat this procedure.

Fabric upholstery (Except front passenger seat)

Remove loose dirt with a vacuum cleaner. Using a mild soap solution, rub stained areas with a clean damp cloth. To remove soap, rub the areas again with a cloth dampened with water. Repeat this until the stain is removed, or use a commercial fabric cleaner for tougher stains. If you use a fabric cleaner, carefully follow the manufacturer's instructions and precautions.

⚠ CAUTION

- Do not spill liquid or semi-solid on the front passenger's seat. If you spill it on the front passenger's seat, immediately wipe it dry with a soft cloth. Contact of liquid with sensor may impact the function of seat belt reminder sensor.
- Do not place any sharp or heavy object on passenger seat which can penetrate through seat upholstery and can cause damage to sensor.

APPEARANCE CARE

Fabric upholstery (For front passenger seat)

Do not use liquid for cleaning as it may penetrate the fabric and damage the seat sensor.

Leather upholstery

Remove loose dirt with a vacuum cleaner. Using a mild soap or saddle soap solution, wipe dirt off with a clean damp soft cloth. To remove soap, wipe the areas again with a soft cloth dampened with water. Wipe the areas dry with a soft dry cloth. Repeat this until the dirt or stain is removed, or use a commercial leather cleaner for tougher dirt or stains. If you use a leather cleaner, carefully follow the manufacturer's instructions and precautions. Do not use solvent type cleaners or abrasive cleaners.

NOTE:

- In order to keep leather upholstery looking good, it should be cleaned at least twice a year.
- If leather upholstery becomes wet, immediately wipe it dry with tissue paper or a soft cloth. Water may cause leather to harden and shrink if it is not wiped off.
- When parking on sunny days, select a shady place or use a sunshade. If leather upholstery is exposed to direct sunlight for a long time, it may discolor and shrink.
- As is common with natural materials, leather is inherently irregular in grain and cowhide has spots in its natural state. These do not affect the performance of the leather in any way.

Seat belts

Clean seat belts with a mild soap and water. Do not use bleach or dye on the belts. They may weaken the fabric in the belts.

Vinyl floor mats

Ordinary dirt can be removed from vinyl with water or mild soap. Use a brush to help loosen dirt. After the dirt is loosened, rinse the mat thoroughly with water and dry it in the shade.

Carpets

Remove dirt and soil as much as possible with a vacuum cleaner. Using a mild soap solution, rub stained areas with a clean damp cloth. To remove soap, rub the areas again with a cloth dampened with water. Repeat this until the stain is removed, or use a commercial carpet cleaner for tougher stains. If you use a carpet cleaner, carefully follow the manufacturer's instructions and precautions.

Instrument panel and console

Remove loose dirt with a vacuum cleaner. Gently wipe dirt off with a tightly squeezed damp clean cloth. Repeat this until the dirt is removed.

NOTICE

Do not use chemical products that contain silicon to wipe electrical components such as the switches. These will cause damage to the components.

Do not spray water or any liquid directly on instrument cluster or any other electrical or electronic components. This may cause damage and/or lead to non-functioning of the part.

EXAMPLE

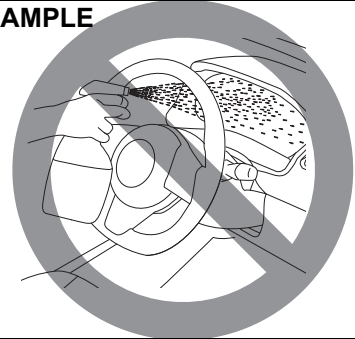

81RM08005

Cleaning the Exterior

NOTICE

It is important that your vehicle to be kept clean and free from dirt. Failure to keep your vehicle clean may result in fading of the paint or corrosion to various parts of the vehicle body.

Washing

⚠ WARNING

- Never attempt to wash and wax your vehicle with the engine running.
- When cleaning the underside of the body and fender, where there may be sharp-edged parts, you should wear gloves and a long-sleeved shirt to protect your hands and arms from being cut.
- After washing your vehicle, carefully test the brakes before driving to make sure they have maintained their normal effectiveness.

Washing by hand

EXAMPLE

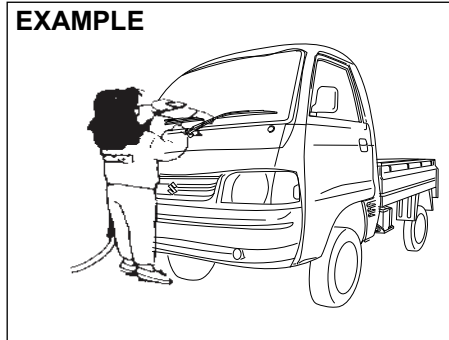

When washing the vehicle, park it where direct sunlight does not fall on it and follow the instructions below:

- 1) Flush the underside of body and wheel housings with pressurized water to remove mud and debris. Use plenty of water.

NOTICE

- When washing the vehicle:
- Avoid directing steam or hot water of more than 80°C (176°F) on plastic parts.
 - To avoid damaging engine components, do not use pressurized water in the engine compartment.

- 2) Rinse the body to loosen the dirt. Remove dirt and mud from the body exterior with running water. You may use a soft sponge or brush. Do not use hard materials which can scratch the paint or plastic. Remember that the headlight covers or lenses are made of plastic in many cases.

NOTICE

To avoid damage to the paint or plastic surface, do not wipe the dirt off without ample water. Be sure to follow above procedure.

- 3) Wash the entire exterior with a mild detergent or car wash soap using a sponge or soft cloth. The sponge or cloth should be frequently soaked in the soap solution.

NOTICE

When using a commercial car wash product, observe the cautions specified by the manufacturer. Never use strong household detergents or soaps.

- 4) Once the dirt has been completely removed, rinse off the detergent with running water.

APPEARANCE CARE

- 5) After rinsing, wipe off the vehicle body with a wet chamois or cloth and allow it to dry in the shade.
- 6) Check carefully for damage to painted surfaces. If there is any damage, touch up the damage following the procedure below:
 1. Clean all damaged spots and allow them to dry.
 2. Stir the paint and touch up the damaged spots lightly using a small brush.
 3. Allow the paint to dry completely.

NOTICE

If you use an automatic car wash, make sure that your vehicle's body parts, such as spoilers, cannot be damaged. If you are in doubt, consult the car wash operator for advice.

Waxing

EXAMPLE

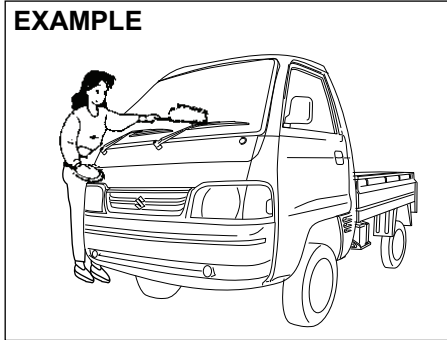

77PM09002

After washing the vehicle, waxing and polishing are recommended to further protect and beautify the paint.

- Only use waxes and polishes of good quality.
- When using waxes and polishes, observe the precautions specified by the manufacturers.

GENERAL INFORMATION

Vehicle Identification 10-1
FASTag (if equipped)..... 10-1
CNG Kit Number Identification (if equipped) 10-2
High Security Registration Plate (HSRP)
(if applicable)..... 10-3

GENERAL INFORMATION

Vehicle Identification

Chassis Serial Number

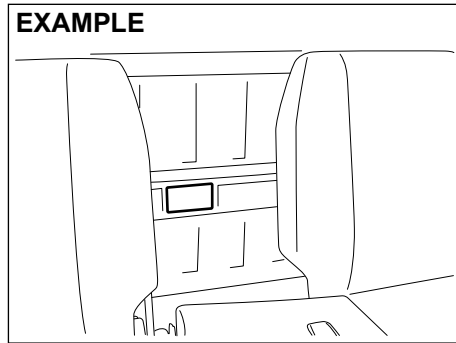

The chassis and/or engine serial numbers are used to register the vehicle. They are also used to assist your dealer when ordering or referring to special service information. Whenever you have occasion to consult your Maruti Suzuki authorised COMMERCIAL workshop, remember to identify your vehicle with this number. If you find the number difficult to read, you can also find it on the identification plate.

Engine Serial Number

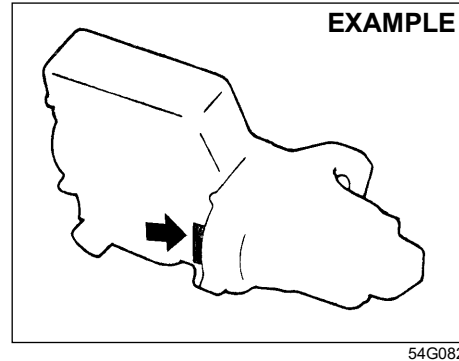

The engine serial number is stamped on the cylinder block as shown in the illustration.

FASTag (if equipped)

As per Ministry of Road Transport and Highways, the FASTag (1) is mandatory for each vehicle for the purpose of electronic toll collection or any other purpose as may be defined by the Government of India.

In case of any damage to FASTag or replacement of front windscreen, please contact your nearest Maruti Suzuki authorised workshop.

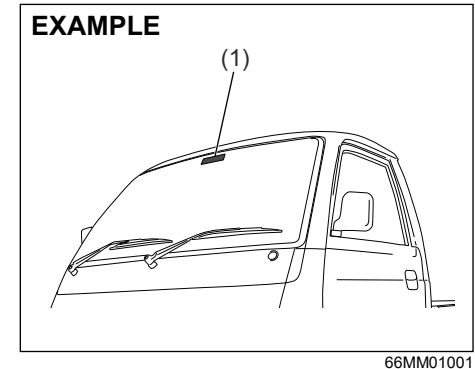

As seen from inside of the vehicle

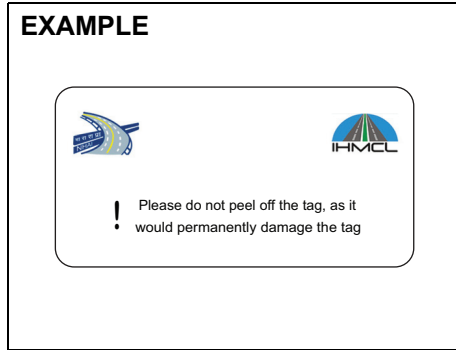

NOTE:
The picture shown is for indicative purpose only. Internal structure of actual device mounted on vehicle may be different.

As seen from outside of the vehicle

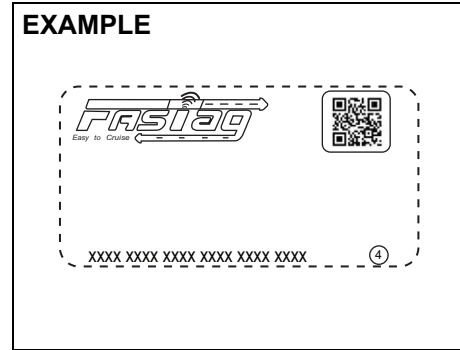

NOTE:
The picture shown is for indicative purpose only. Internal structure of actual device mounted on vehicle may be different.

- NOTE:**
- Any attempt to remove the tag from the windscreen will result in permanent damage to the tag.
 - Use of chemical cleaners to clean the windscreen area where the tag is mounted can damage the tag.
 - Use of any sharp objects on the tag can damage the tag.

CNG Kit Number Identification (if equipped)

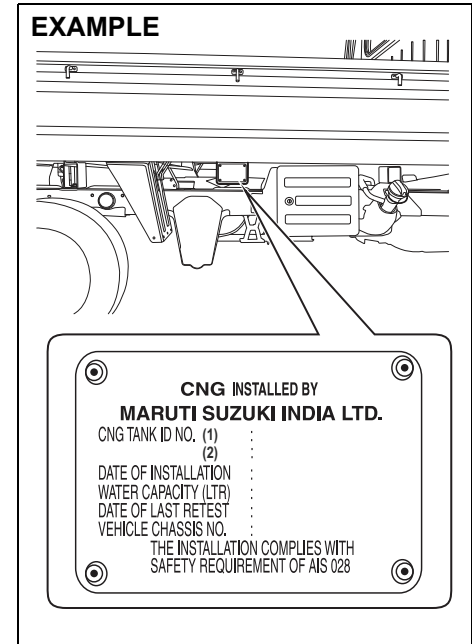

CNG cylinder identification number and CNG kit installation date is located on right side of cargo body as shown.

GENERAL INFORMATION

High Security Registration Plate (HSRP) (if applicable)

As per Ministry of Road Transport and Highways, every new vehicle must have HSRP.

HSRP contains;

- Front and rear HSRP, which will be fitted with 2 snap-locks each on number plate area.
- Third license plate on front windshield.

Third License Plate

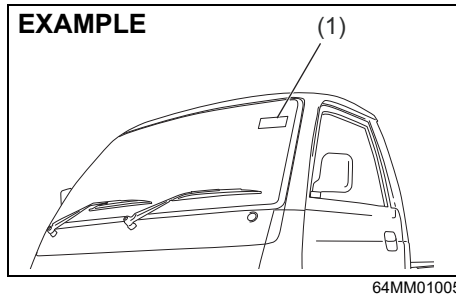

(1) Third license plate

Third license plate - As seen from outside of the vehicle

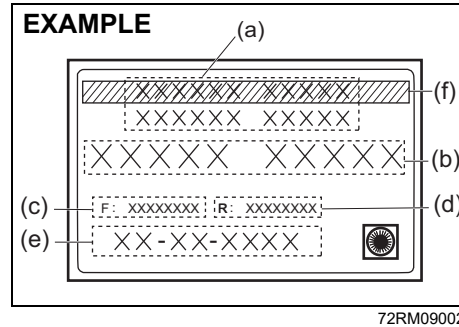

- (a) HSRP issuing authority name
- (b) Vehicle registration number
- (c) Unique laser number - Front plate
- (d) Unique laser number - Rear plate
- (e) Date of 1st registration
(in DD-MM-YYYY format)
- (f) Green strips (BS6 vehicle)

NOTE:

The picture shown is for indicative purpose only. Internal structure of actual label mounted on vehicle may be different.

NOTE:

- Any attempt to remove the third license plate from the windscreen will result in permanent damage to the label.
- Use of chemical cleaners to clean the windscreen area where the label is mounted can damage the same.

- Use of any sharp objects on the label can damage the label.
- In the event of any replacement of the third license plate, may please contact the approved authority.

Third license plate - As seen from inside of the vehicle

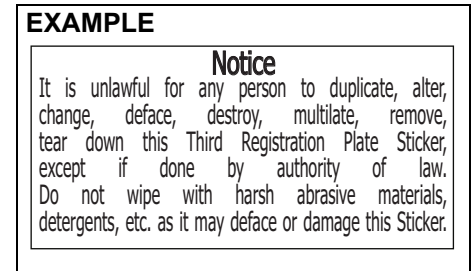

NOTE:

The picture shown is for indicative purpose only.

NOTE:

Color of third license plate (back) is as per HSRP regulation as defined by Ministry of Road Transport and highways.

SPECIFICATIONS

SPECIFICATIONS

NOTE:

Specifications are subject to change without notice.

*Specification related to “chassis” variants refer “**Instructions For Body Fabrication**”*

ITEM: Dimensions		UNIT: mm
Overall length		3800
Overall width		1562
Overall height		1883
Wheelbase		2110
Track	Front	1345
	Rear	1330

ITEM: Mass (weight)		UNIT: kg
Curb mass (weight)	Petrol	870
	CNG	990
Gross Vehicle Mass (weight) Rating		1620
Permissible maximum Axle Weight	Front	900
	Rear	1020

SPECIFICATIONS

ITEM: Engine	Petrol and CNG
Type	K12N (DOHC)
Number of cylinders	4
Bore	73.0 mm
Stroke	71.5 mm
Displacement	1197 cm ³ (1197 cc)
Compression ratio	12.0: 1

ITEM: Electrical	
Spark plug	NGK ILZKR6F11
Battery	38B20R 20HR 35Ah CCA 332A (JIS)
Fuses	See "INSPECTION AND MAINTENANCE" section.

ITEM: Lights	WATTAGE	BULB No.
Headlight	12V 60/55W	H4
Position light	12V 5W	W5W
Turn signal light	Front	12V 21W
	Rear	12V 21W
Brake/tail light	12V 21/5W	P21/5W
Reversing light	12V 21W	P21W
License plate light	12V 5W	W5W
Interior light	12V 5W	C5W

SPECIFICATIONS

ITEM: Wheels and Tyres	
Tyre size, front, rear and spare	155R13 LT 8PR 89/88S* / 155R13 LT 8PR 90/89Q*
Rim size	13X4J
Tyre pressures	For the specified Tyre pressure, see the Tyre Information Label located on the driver's door lock pillar.

* If you cannot prepare a tyre with the specified load index rate and speed symbol, prepare a tyre with higher load index rate and speed symbol.

SPECIFICATIONS

The capacities listed below are approximate guide. The actual amount when replacing may differ.

ITEM: Recommended Fuel / Lubricants			Capacity	
Fuel	Petrol	See "FUEL RECOMMENDATION" section.	30 L [#]	
	CNG		Petrol	5 L [#]
			CNG	35 L × 2 tanks [#]
Engine oil	Petrol	Classification: API SN or SP ILSAC GF-6 Viscosity: SAE 0W-16	3.8 L (replacement without oil filter)	
	CNG		4.2 L (replacement with oil filter)	
Engine coolant	Petrol	"SUZUKI LLC: Super (Blue) Coolant" *1	3.6 L (including reservoir tank)	
	CNG	"SUZUKI LLC: Standard (Yellow) Coolant" *1	3.65 L (including reservoir tank)	
Manual transmission oil		MARUTI GENUINE GEAR OIL 75W	1.4 L	
Rear differential oil		"TOTALFINAELF TRANSELF LL 85W-140"	1.6 L	
Brake fluid		Maruti Genuine Brake Fluid (MGBF) or DOT 3	Refill to the proper oil level according to the instructions in the "INSPECTION AND MAINTENANCE" section.	

*1: The recommended coolant varies depending on your vehicle. Refer to "INSPECTION AND MAINTENANCE" section.

#: The fuel tank capacity is slightly more than the recommended quantity of fuel that you can fill. The additional voluminous space is provided for safety and scientific reasons.

INSTRUCTIONS FOR BODY FABRICATION

INSTRUCTIONS FOR BODY FABRICATION (Chassis Variant)

The body fabrication on the cab-chassis vehicle shall be carried out ensuring the following instructions and boundary conditions:

- (a) **Body exteriors:** The load body/ application shall be fabricated such that the external surface of the vehicle shall not have sharp edges or sharp projecting parts which are likely to increase the risk or seriousness of bodily injury to a person hit by the bodywork or brushing against it in the event of a collision. This is valid both when the complete vehicle is stationary and in motion. It is to be ensured a minimum 2.5mm or more radius of curvature on external edges and projecting parts. Body shall meet the stipulated requirement as defined under CMVR Rule 124(1)-11.

For body layouts (like Tipper Application), where battery mountings are exposed, a cover shall be provided in order to meet the necessary requirements of exterior projections as defined under CMVR Rule 124(1)-11.

- (b) **Reflective Tape:** The body builder shall paste a red reflective tape (of not less than 20mm width) running across the width of the body on the rear of the vehicle and shall comply with requirements under CMVR Rule No. 104.
- (c) **Head Lamp:** After the body fabrication, Initial inclination of Head lamp shall be adjusted as marked on the headlamp (as per CMVR 124 (1)-20). The head lamp leveling switch position for GVW condition shall be specified by Body Fabricator to the Customer.
- (d) **Body Builder's Plate:** The body builder shall place the body-builder's plate specifying the unladen weight, payload and other details as per requirement under CMVR Rule 122.
- (e) **Form 22A Part II:** The body builder shall provide Form 22A Part II as per requirement under CMVR Rule 47.
- (f) The body builder shall not alter with the electrical wiring, electrical equipment, brake connections, brake piping, fuel connection, exhaust system and chassis components during the body fabrication.

INSTRUCTIONS FOR BODY FABRICATION

- (g) **Dimensions:** The load body/application to be built upon the manufacturer supplied cab chassis vehicle shall be designed to fit within a minimum and maximum envelop as specified in below illustration.

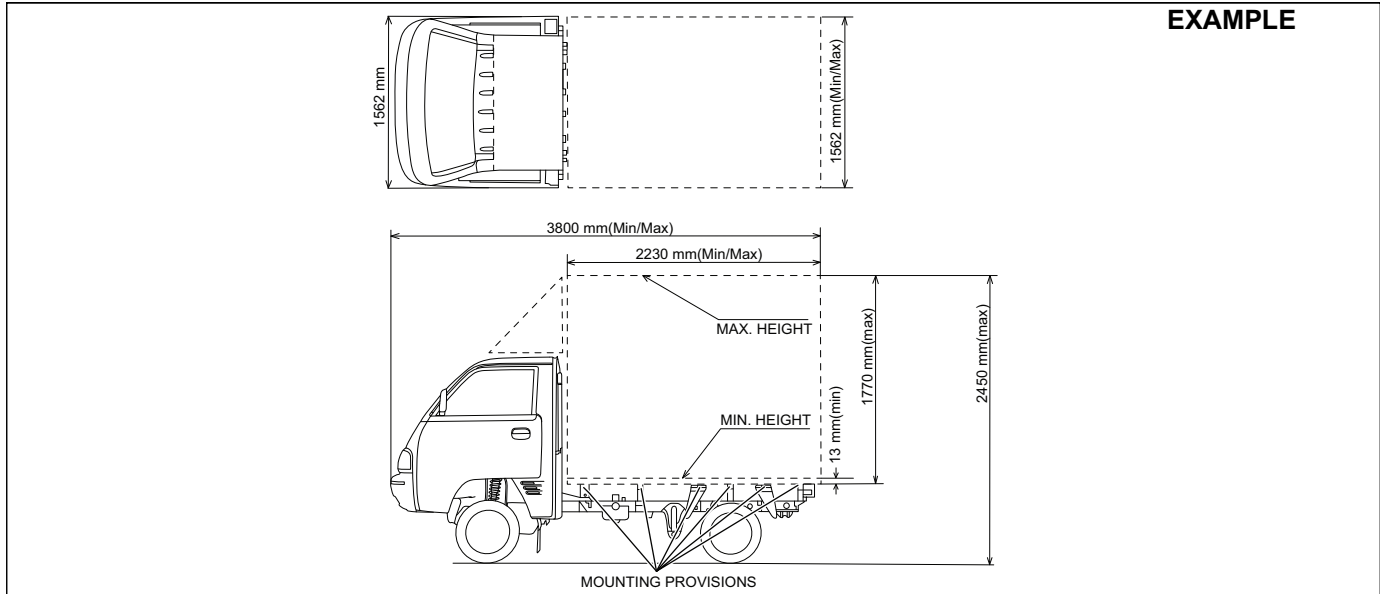

77PM12003

INSTRUCTIONS FOR BODY FABRICATION

INSTRUCTIONS FOR BODY FABRICATION

For Petrol Model Tipper (Open Tipper & Closed Tipper)

The load body/application to be built upon the manufacturer supplied cab chassis vehicle shall be designed to fit within specified dimension as in the below illustration.

- Open Tipper:

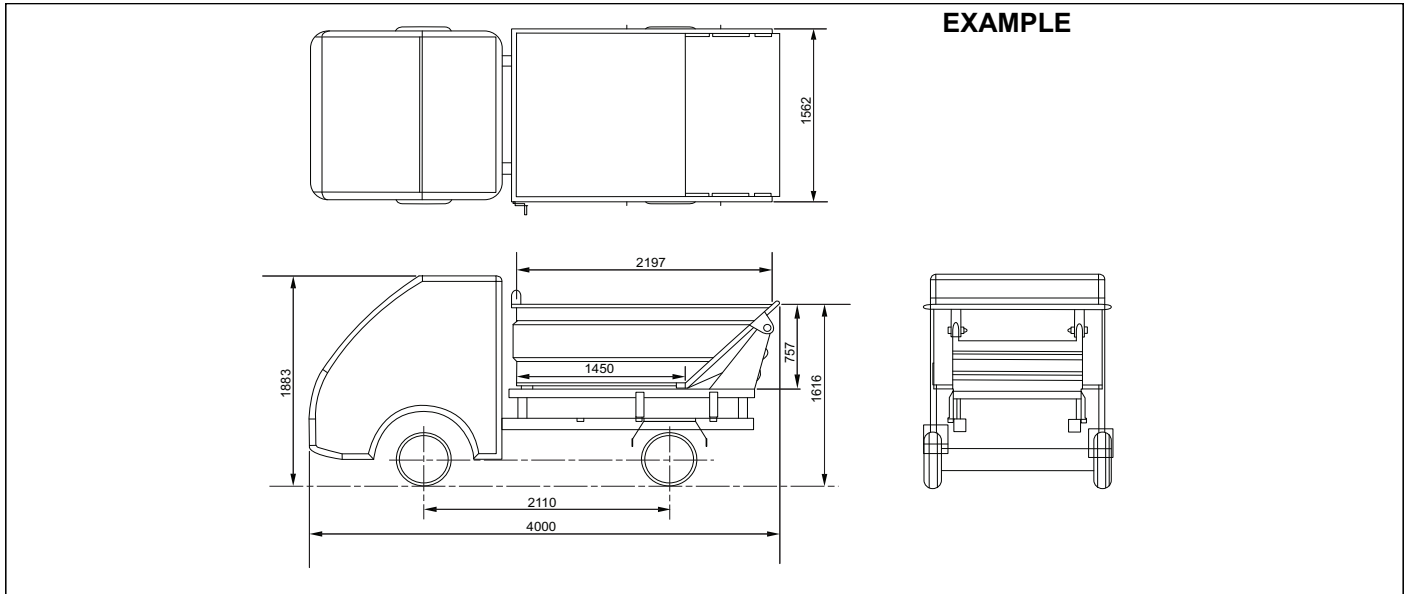

77PM12006

- Closed Tipper:

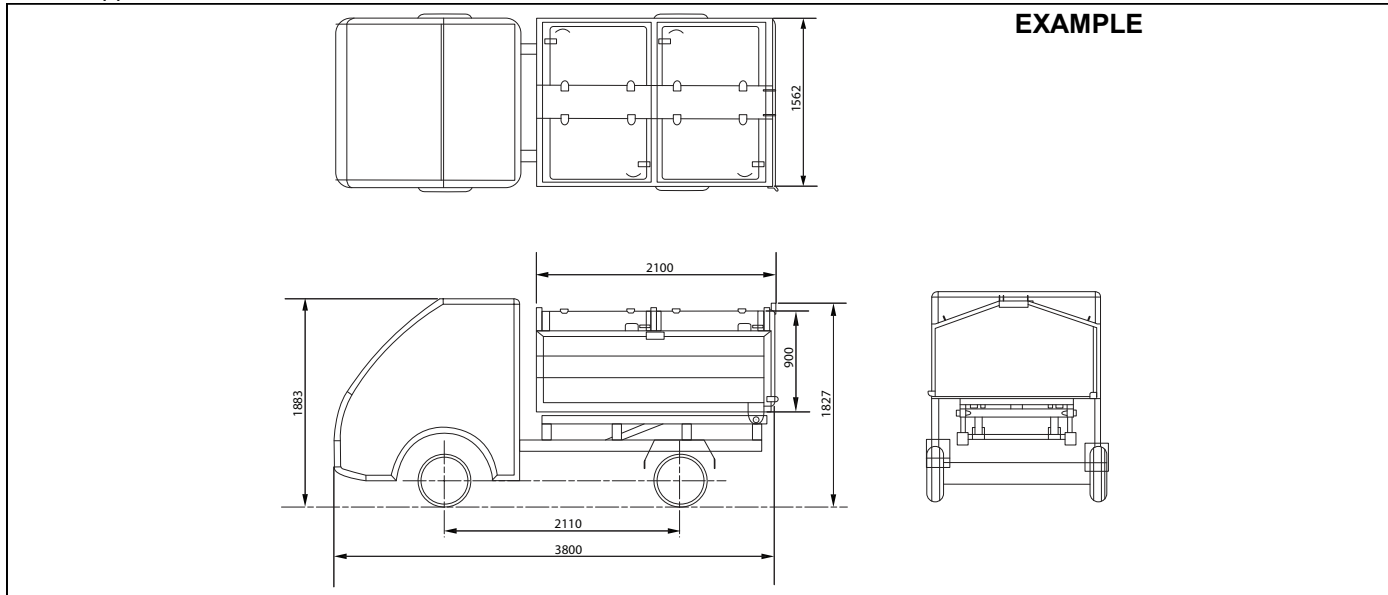

EXAMPLE

77PM12007

(h) **Weight and its distribution:** The load body/application shall be fabricated considering the minimum kerb weight of complete vehicle as 870kg (Petrol), 990kg (CNG) and maximum kerb weight of complete vehicle as 1140kg (Petrol), 1255kg (CNG). The ratio of front axle and rear axle kerb weight shall not exceed 1.45 (Petrol), 1.25 (CNG).

For Petrol Model Tipper Application, the load body/application shall be fabricated considering the following Kerb weight.

Kerb weight of open tipper: 1070kg

Kerb weight of closed tipper: 1140kg

The ratio of front axle and rear axle kerb weight shall not exceed 1.45.

INSTRUCTIONS FOR BODY FABRICATION

- (i) **Lighting and signaling devices:** The cab chassis is being supplied with head lamp assembly inbuilt with the cab and a temporary panel with rear combination lamps and registration plate lamps. There shall not be any modifications done with the position of Head lamp assembly. The rear combination lamps, registration plate lamps and parking sensors (provided along with vehicle in glove box) shall be fitted on the load body/ application as per the specified position as in below illustration.

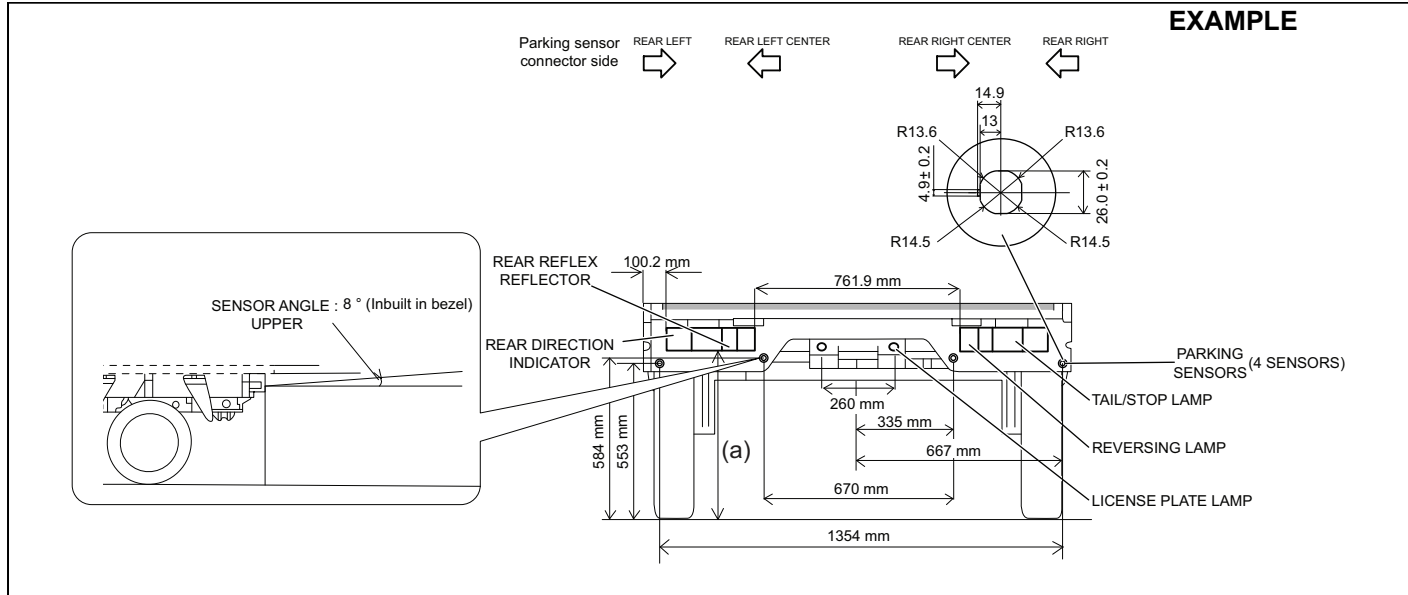

77PM12008

“a” Value	
Chassis Applications (Petrol & CNG)	612 mm
Petrol Model Open Tipper Application	620 mm
Petrol Model Closed Tipper Application	660 mm

INSTRUCTIONS FOR BODY FABRICATION

(j) **HMSL installation:** (Applicable for full metal body application)

- Body fabricator shall ensure to install High Mount Stop Lamp (HMSL) with a maximum power limit of 25 watts and in compliance to CMVR Rule 124(1)-20.
- For HMSL wiring provision and it's functioning, Rear combination lamp (RCL) connectors already have required positive supply as shown in below figure-1. Body fabricator must use this without tampering the electrical wiring harness. Grounding fix terminal shall be connected properly with RCL ground point.

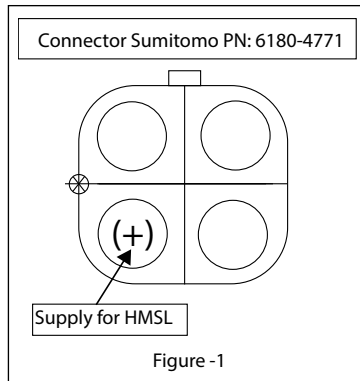

INSTRUCTIONS FOR BODY FABRICATION

(k) **Wheel Guard:** Wheel guards shall comply with requirements under CMVR Rule No. 124(1)-13. The wheel guard (rear) must be fabricated as per design parameters specified in below illustration.

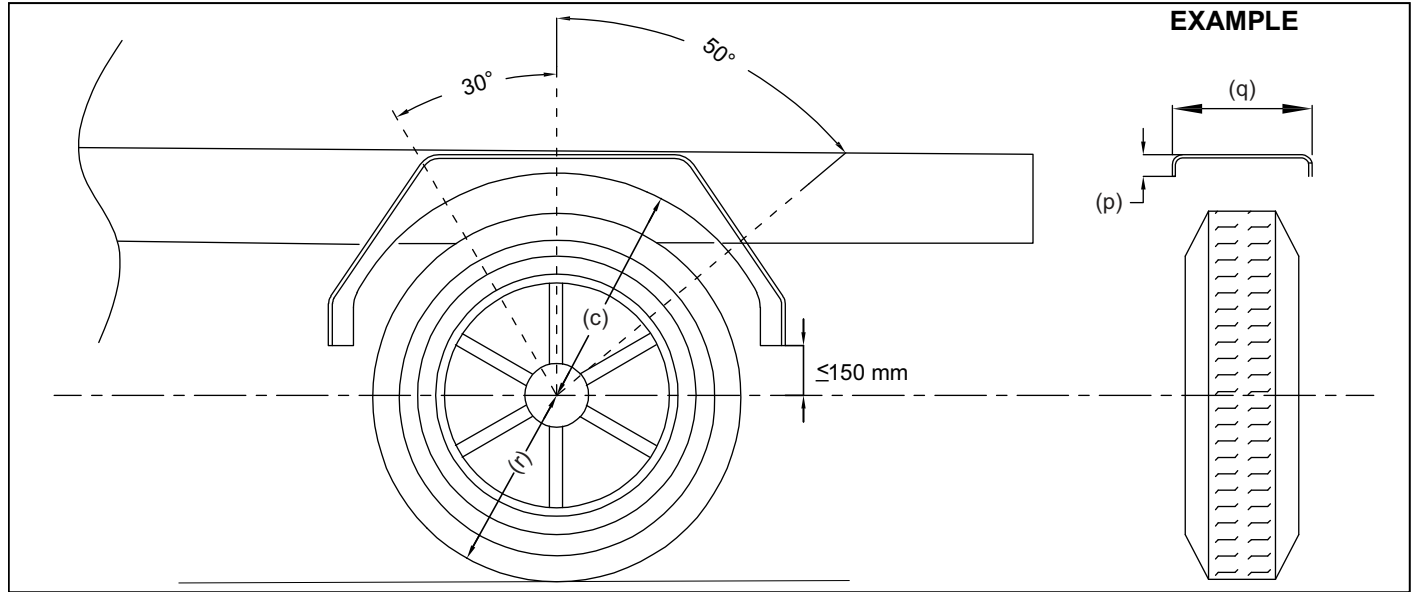

7PM12106

c	$\leq 2r$
p	> 30 mm
q	> Total Tyre Width
r	Tyre Static Radius

(I) Application for CNG Variant:

CNG Label:

The body builder shall paste “CNG Label” (provided along with vehicle Tool kit packet) on the load body on rear side as per below guidelines.

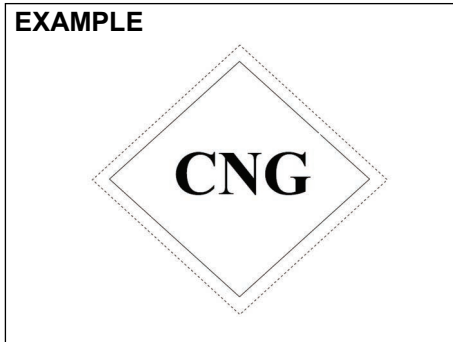

77PM12011

- (a) Label shall be affixed in a vertical position (as shown above) on flat surface as close to the vehicle number plate as practical.
- (b) Affixed label shall ensure visibility from rear sides.
- (c) The label shall be in position at all times, shall be in good condition, and the shape, colouring and lettering shall be easily identifiable.

CNG Kit Number Identification:

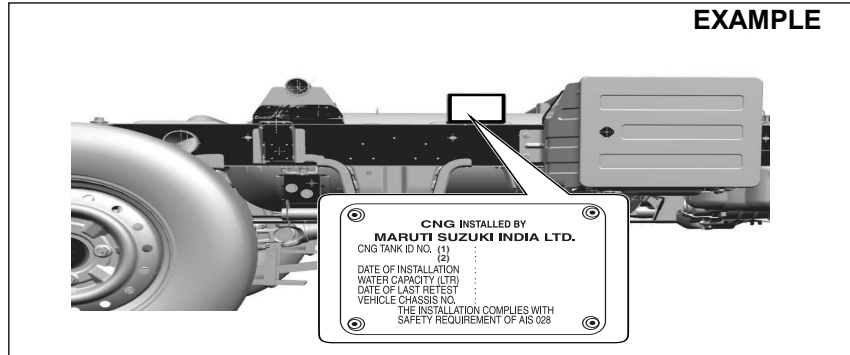

77PM07032

The load body/application shall be fabricated such that it does not impact the visibility of CNG compliance plate.

Disclaimer:

The owner/body-builder shall comply to applicable CMVR requirements and also State Motor vehicle Rules as applicable from time to time in respect of body fabrication of super carry chassis variant.

The vehicle manufacturer shall not be liable for any non-conformity of applicable laws arising due to fabrication of body/ application, in contradiction to manufacturer's instructions and prevailing regulations.

<p>▲ CAUTION</p> <p>Do not keep your super carry vehicle without deck/body fabrication</p>
--

ആമുഖം

നിങ്ങളുടെ വാഹനത്തിന്റെ ഒരു അനിവാര്യ ഘടകമാണ് ഡിജിറ്റൽ ഓണേഴ്സ് മാനുവൽ (Digital Owner's Manual). വാഹനത്തിന്റെ സവിശേഷതകൾ, മൂന്നറിയിപ്പുകൾ, പ്രവർത്തനങ്ങൾ, എക്സിപ്‌മെന്റ് വിശദാംശങ്ങൾ തുടങ്ങിയ വിവരങ്ങൾ നൽകുന്നതിലൂടെ, വാഹനവുമായി നിങ്ങളെ പരിചിതമാക്കുന്ന ഏറെ ഉപയോഗപ്രദമായ ഒരു പ്രമാണമാണ് അത്. നിങ്ങളുടെ പുതിയ മാരുതി സുസുക്കി (MARUTI SUZUKI) പ്രവർത്തിപ്പിക്കാൻ ആരംഭിക്കുന്നതിനു മുമ്പ്, ദയവായി ഈ മാനുവൽ സൂക്ഷ്മമായി വായിക്കുകയും, സമയാസമയം മാത്രം പരിശോധിച്ച് ഉറപ്പ് വരുത്തുകയും ചെയ്യുക. ഈ മാനുവൽ ഡൗൺലോഡ് ചെയ്ത് (നിങ്ങളുടെ രജിസ്റ്റേഡ് മൊബൈൽ നമ്പർ ഉപയോഗിച്ച് "മാരുതി സുസുക്കി" (Maruti Suzuki) മൊബൈൽ ആപ്ലിക്കേഷനിൽ നിന്ന്) എപ്പോൾ വേണമെങ്കിലും അനായാസം പരിശോധിക്കാവുന്ന വിധത്തിൽ ഇതിന്റെ ഒരു സോഫ്റ്റ് കോപ്പി കമ്പ്യൂട്ടർ കരുതുന്നതിനായിരിക്കും. ഏത് സേവനവും ലഭ്യമാക്കുന്നതിന്, ദയവായി മാരുതി സുസുക്കിയുടെ അംഗീകൃത വർക്ക്ഷോപ്പ് (MARUTI SUZUKI authorized workshop) സന്ദർശിക്കുക.

താങ്കളുടെ വാഹനത്തിന്റെ ആയുസ്സ് വർദ്ധിപ്പിക്കാനും മെയിന്റനൻസ് ചെലവ് കുറയ്ക്കാനും ഈ മാനുവലിലെ "പരിശോധനയും മെയിന്റനൻസും" (INSPECTION AND MAINTENANCE) എന്ന സെക്ഷനിലെ "സമയാസമയം മെയിന്റനൻസ് പട്ടിക" (PERIODIC MAINTENANCE SCHEDULE) അനുസരിച്ച് സമയബന്ധിതമായി മെയിന്റനൻസ് പ്രവൃത്തികൾ നിർവ്വഹിക്കുക. പ്രശ്നങ്ങൾ, ആക്സിഡന്റ് എന്നിവ ഉണ്ടാകാതിരിക്കാൻ താങ്കളുടെ സംതൃപ്തിയും

സുരക്ഷയും ഉറപ്പാക്കേണ്ടത് പ്രധാനമാണ്. വാഹനത്തിന്റെ ആയുസ്സ് വർദ്ധിപ്പിക്കാനും ഡ്രൈവിംഗ് സുരക്ഷിതമാക്കാനും ഈ മാനുവലിലെ "നിങ്ങളുടെ വാഹനം പ്രവർത്തിപ്പിക്കൽ" (OPERATING YOUR VEHICLE) എന്ന സെക്ഷനിൽ പറയുന്ന "ദൈനംദിന പരിശോധനാ ചെക്ക് ലിസ്റ്റ്" (DAILY INSPECTION CHECKLIST) പ്രകാരം ദിവസവും പരിശോധനയും പരിപാലനവും ചെയ്യുന്നത് സർവ്വ പ്രധാനമാണ്.

വാഹനവും അതുമായി ബന്ധപ്പെട്ട് ലഭ്യമായ സവിശേഷതകളും/ ആക്സസ്സറികളും, നിയമപരമായി ബാധകമാകുന്ന നിബന്ധനകൾക്ക് അനുസൃതമായാണ് ഉടമസ്ഥൻ/ ഉപയോക്താവ് ഉപയോഗിക്കുകയും പ്രയോഗിക്കുകയും ചെയ്യേണ്ടത്.

ഈ ഭൂമിയിലെ പ്രകൃതി വിഭവങ്ങൾ പരിപാലിക്കുകയും സംരക്ഷിക്കുകയും ചെയ്യേണ്ടതാണെന്ന് മാരുതി സുസുക്കി ഇന്ത്യാ ലിമിറ്റഡ് (MARUTI SUZUKI INDIA LIMITED) വിശ്വസിക്കുന്നു.

ആ ലക്ഷ്യം നേടാനായി, ഉപയോഗിച്ച എഞ്ചിൻ ഓയിൽ, കൂളന്റ്, മറ്റു ഫ്ലൂയിഡുകൾ, ബാറ്ററികൾ, ടയറുകൾ മുതലായവ റീസെക്കിൾ ചെയ്യാൻ, ട്രേഡ് ഇൻ ചെയ്യാൻ അല്ലെങ്കിൽ ഉചിതമായ രീതിയിൽ നശിപ്പിച്ച് കളയാൻ വാഹന ഉടമകളെ ഞങ്ങൾ പ്രോത്സാഹിപ്പിക്കുന്നു.

**മാരുതി സുസുക്കി ഇന്ത്യാ ലിമിറ്റഡ്
(MARUTI SUZUKI INDIA LIMITED)**

ഈ മാനുവലിൽ ഉള്ള വിവരങ്ങൾ ഇത് പ്രസിദ്ധീകരിക്കുന്ന സമയത്ത് ഉൽപ്പന്നത്തെ സംബന്ധിച്ച് ലഭ്യമായ ഏറ്റവും പുതിയ വിവരങ്ങളെ അടിസ്ഥാനമാക്കിയുള്ളതാണ്. പരിഷ്കരണങ്ങളോ ഇതര മാറ്റങ്ങളോ കാരണമായി ഈ മാനുവൽ കൊടുക്കുന്ന വിവരങ്ങളും താങ്കളുടെ വാഹനവും തമ്മിൽ വ്യത്യാസം ഉണ്ടായേക്കാം. അറിയിപ്പില്ലാതെയും, മുൻപ് നിർമ്മിക്കുകയോ വിൽപന നടത്തുകയോ ചെയ്ത വാഹനങ്ങളിൽ സമാനമായ മാറ്റങ്ങൾ ചെയ്തു കൊടുക്കാമെന്ന ബാധ്യതയൊന്നും ഇല്ലാതെയും ഉൽപ്പന്നങ്ങളിൽ ആവശ്യമായ മാറ്റം വരുത്താനുള്ള അവകാശം മാരുതി സുസുക്കി ഇന്ത്യാ ലിമിറ്റഡിൽ (MARUTI SUZUKI INDIA LIMITED) നിക്ഷിപ്തമാണ്.

ഈ വാഹനം മറ്റു രാജ്യങ്ങളിലെ ഗുണ നിലവാര മാനദണ്ഡങ്ങളോ ചട്ടങ്ങളോ പാലിക്കുന്നവ ആകണമെന്നില്ല. മറ്റേതെങ്കിലും രാജ്യത്ത് ഈ വാഹനം രജിസ്റ്റർ ചെയ്യാൻ ശ്രമിക്കും മുൻപ് ബാധകമായ എല്ലാ നിയമങ്ങളും പരിശോധിച്ച് ആവശ്യമായ നവീകരണങ്ങൾ വരുത്തുക.

സുപ്രധാനം

⚠ മുനറിയിപ്പ് / ⚠ ജാഗ്രത / ശ്രദ്ധിക്കുക / കുറിപ്പ്

ദയവായി ഈ മാനുവൽ വായിച്ച് അതിലെ നിർദ്ദേശങ്ങൾ ശ്രദ്ധാപൂർവ്വം പിന്തുടരുക. സവിശേഷമായ വിവരങ്ങൾക്ക് ഊന്നൽ നൽകാനായി **⚠** ചിഹ്നവും, പ്രത്യേക അർത്ഥം ഉള്ള മുനറിയിപ്പ്, ജാഗ്രത, ശ്രദ്ധിക്കുക, കുറിപ്പ് എന്നിവയ്ക്കുള്ളും ഉപയോഗിക്കുന്നു. ഈ സൂചനാ പദങ്ങൾ സഹിതം എടുത്തു കാണിക്കുന്ന സന്ദേശങ്ങൾ പ്രത്യേകം ശ്രദ്ധിക്കുക:

⚠ മുനറിയിപ്പ്
മരണമോ ഗുരുതരമായ പരിക്കോ ഉണ്ടാകാൻ കാരണമായേക്കാവുന്ന അപായ സാധ്യതകളെ സൂചിപ്പിക്കുന്നു.

⚠ ജാഗ്രത
ലഘുവായ അല്ലെങ്കിൽ ഇടത്തരമായ പരിക്കുകൾ ഉണ്ടാകാൻ കാരണമായേക്കാവുന്ന അപായ സാധ്യതകളെ സൂചിപ്പിക്കുന്നു.

ശ്രദ്ധിക്കുക
വാഹനത്തിന് കേടുപാടുകൾ ഉണ്ടാകാൻ കാരണമായേക്കാവുന്ന അപായ സാധ്യതകളെ സൂചിപ്പിക്കുന്നു.

കുറിപ്പ്:
മെയിൻ്റെനൻസ് എളുപ്പമാക്കാനും നിർദ്ദേശങ്ങൾ കൂടുതൽ വ്യക്തമാക്കാനും വേണ്ടിയുള്ള പ്രത്യേക വിവരങ്ങളെ സൂചിപ്പിക്കുന്നു.

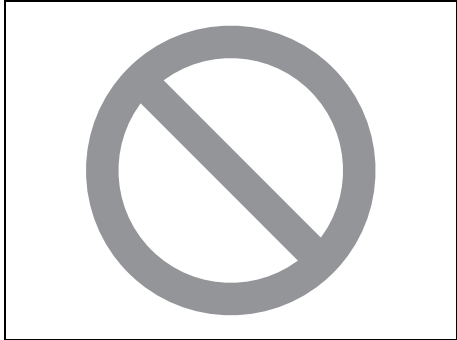

75F135

ഈ മാനുവലിൽ സ്റ്റാഷ് ഉള്ള വ്യത്യാസത്തിന്റേ അർത്ഥം “ഇത് ചെയ്യരുത്” അല്ലെങ്കിൽ “ഇത് സംഭവിക്കാൻ അനുവദിക്കരുത്” എന്നാണ്.

- കുറിപ്പ്:**
- “വാഹനം” എന്നതിന്റേ സൂചകമായി, കാർ, മോഡൽ/തരം പോലുള്ള പദങ്ങൾ ഈ മാനുവലിൽ വ്യത്യാസമില്ലാതെ ഉപയോഗിച്ചിട്ടുണ്ട്.
 - ഈ മാനുവലിൽ ഉപയോഗിച്ചിട്ടുള്ള ചിത്രങ്ങളുടെ ആവിഷ്കാരങ്ങൾ, വിശകലന ഉദ്ദേശ്യത്തിനു വേണ്ടി മാത്രം ഉള്ളവയാണ്.



ഭേദഗതി അപായ സൂചന

⚠ മുനറിയിപ്പ്
നിങ്ങളുടെ വാഹനത്തിൽ പരിഷ്കരണങ്ങൾ വരുത്തരുത്. സൂരക്ഷ, കൈകാര്യം, പ്രവർത്തന ശേഷി, ഈട് എന്നിവയെ പരിഷ്കരണങ്ങൾ പ്രതികൂലമായി ബാധിച്ചേക്കാം കൂടാതെ അത് ഗവൺമെന്റ് നിയമങ്ങളുടെ ലംഘനവുമാകാം. ഇതിനുപുറമെ, പരിഷ്കരണങ്ങളുടെ ഫലമായി ഉണ്ടായേക്കാവുന്ന കേടുപാട്, പ്രവർത്തന സംബന്ധമായ പ്രശ്നങ്ങൾ എന്നിവ വാറന്റിയുടെ പരിരക്ഷയിൽ ഉൾപ്പെടുകയുമില്ല.

ശ്രദ്ധിക്കുക
സെല്ലുലാർ ഫോൺ അല്ലെങ്കിൽ സിബി CB (സിറ്റിസൺസ് ബാൻഡ്) തുടങ്ങിയ മൊബൈൽ ആശയ വിനിമയ ഉപകരണങ്ങൾ തെറ്റായ രീതിയിൽ ഘടിപ്പിച്ചാൽ വാഹനത്തിന്റെ ഇലിക്ട്രിക് സിസ്റ്റത്തിൽ ഇലക്ട്രോണിക് പ്രതിബന്ധങ്ങൾ (electronic interference) സംഭവിക്കാനും വാഹനത്തിൽ പ്രവർത്തന സംബന്ധമായ പ്രശ്നങ്ങൾ വരാ ഉണ്ടാകാനും കാരണമായേക്കാം. മൊബൈൽ കമ്പ്യൂട്ടറിക്കേഷൻ ഉപകരണങ്ങൾ ഘടിപ്പിക്കാനുള്ള നിർദ്ദേശങ്ങൾക്ക് മാരുതി സുസുക്കി അംഗീകൃത കൊമേഴ്സ്യൽ ഡീലറെ (MARUTI SUZUKI authorized COMMERCIAL dealer) സമീപിക്കുക.

ശ്രദ്ധിക്കുക
മാരുതി സുസുക്കി (MARUTI SUZUKI) നിർദ്ദേശിച്ചിട്ടില്ലാത്ത ഗുണ നിലവാരം കുറഞ്ഞ ഇന്ധനം അല്ലെങ്കിൽ കൂടാതെ ല്യൂബ്രിക്കന്റ് ഉപയോഗിച്ചാൽ ഗുരുതരമായ കേടുപാടുകൾ ഉണ്ടായേക്കാം.

ഡിജിറ്റൽ ഓണേഴ്സ് മാനുവൽ (Digital Owner's Manual) അനുഭവിച്ചറിയാനും ഉപയോഗിക്കാനും മാരുതി സുസുക്കി ആപ്ലിക്കേഷൻ ഡൗൺലോഡ് (Maruti Suzuki application download) ചെയ്യുക.

	<p>മാരുതി സുസുക്കി ആപ്ലിക്കേഷൻ (Maruti Suzuki application) തസ്സമീലാത്ത ഉടമസ്ഥതാ അനുഭവം നൽകുന്നു. ആപ്ലിക്കേഷൻ ഡൗൺലോഡ് ചെയ്ത് നിങ്ങൾക്കാവശ്യമായ സേവനങ്ങളും വിവരങ്ങളും എളുപ്പത്തിൽ ലഭ്യമാക്കും.</p>	 
---	--	--

- മാരുതി സുസുക്കി ആപ്ലിക്കേഷനിൽ (Maruti Suzuki application) നിന്ന് ഓണേഴ്സ് മാനുവൽ എങ്ങനെ ഡൗൺലോഡ് ചെയ്യാം
- ഘട്ടം 1: ആപ്പിൾ ആപ്പ് സ്റ്റോർ അല്ലെങ്കിൽ ഗൂഗിൾ പ്ലേ സ്റ്റോറിൽ നിന്ന് “മാരുതി സുസുക്കി” (Maruti Suzuki) മൊബൈൽ ആപ്ലിക്കേഷൻ ഡൗൺലോഡ് ചെയ്യുക.
 - ഘട്ടം 2: നിങ്ങളുടെ രജിസ്റ്റേഡ് മൊബൈൽ നമ്പർ എന്റർ ചെയ്ത ശേഷം SMS വഴി ലഭിക്കുന്ന OTP നൽകി സാക്ഷ്യപ്പെടുത്തുക.
 - ഘട്ടം 3: താഴത്തെ ബാറിൽ കാണുന്ന “ഓഫറിംഗ്സ്” (Offerings) ഐക്കൺ ടാപ്പ് ചെയ്യുക.
 - ഘട്ടം 4: നിങ്ങളുടെ കാറിന്റെ ഡിജിറ്റൽ മാനുവൽ ലഭിക്കാനായി “ഓണേഴ്സ് മാനുവൽ” (Owner's Manual) സെലക്റ്റ് ചെയ്യുക.
 - ഘട്ടം 5: ഓണേഴ്സ് മാനുവൽ ഡൗൺലോഡ് ചെയ്യാനായി മുകളിൽ വലത് വശത്ത് കാണുന്ന ഡൗൺലോഡ് ഐക്കൺ ടാപ്പ് ചെയ്യുക.
- ഇപ്പോൾ, ഏതു സമയത്തും എടുത്തു നോക്കാൻ പാകത്തിൽ ഓണേഴ്സ് മാനുവൽ നിങ്ങളുടെ ഫോണിൽ ലഭ്യമായിരിക്കുന്നു.

(സഹായത്തിന്, മാരുതി സുസുക്കിയുടെ അംഗീകൃത വർക്ക്ഷോപ്പുമായി ബന്ധപ്പെടുക)

വാറണ്ടി നയം

മാരുതി സുസുക്കി (Maruti Suzuki) ഇൻഡ്യയിൽ വിതരണം ചെയ്യുന്നതും ഒരു അംഗീകൃത മാരുതി സുസുക്കി ഡീലർ വിൽപന നടത്തുന്നതുമായ ഓരോ പുതിയ മാരുതി സുസുക്കി വാഹനവും, സാധാരണ ഉപയോഗ, സർവീസ് സാഹചര്യങ്ങളിൽ നിർമ്മാണ വസ്തുക്കളിലോ, നിർമ്മാണ സമയത്തെ ജോലി വൈദഗ്ദ്ധ്യത്തിലോ യാതൊരു ന്യൂനതകളും ഇല്ലാത്തതായിരിക്കും എന്ന് മാരുതി സുസുക്കി ഇന്ത്യാ ലിമിറ്റഡ് (Maruti Suzuki India Limited) (മേലിൽ "മാരുതി സുസുക്കി" (Maruti Suzuki) എന്ന് പറയപ്പെടും) താഴെ പറയുന്ന വ്യവസ്ഥകൾക്കും നിബന്ധനകൾക്കും വിധേയമായി വാറണ്ടി നൽകുന്നു:

(1) അർഹത:

ഈ വാറണ്ടിക്ക് യോഗ്യത നേടാൻ, വാഹനം ഒരു മാരുതി സുസുക്കി അംഗീകൃത ഡീലർ (Maruti Suzuki authorized dealer) വിതരണം ചെയ്തതും ഒരു മാരുതി സുസുക്കി അംഗീകൃത വർക്ക്ഷോപ്പി (Maruti Suzuki authorised workshop) സെറ്റ്-അപ്പ്, സർവീസ് ചെയ്തതും ആകണം.

(2) കാലാവധി:

ഈ വാറണ്ടിയുടെ കാലാവധി ആദ്യ ഉടമയുടെ ഇൻവോയിസ് തീയതി മുതൽ മൂപ്പത്തിയാറ് (36) മാസം അല്ലെങ്കിൽ 1,00,000 കിലോമീറ്റർ (ഏതാണോ ആദ്യം വരുന്നത് അത്) വരെ ആയിരിക്കും. ഇതിൽ താഴെ പറയുന്ന ഭാഗങ്ങൾ ഒഴിവാക്കിയിരിക്കുന്നു. അവയുടെ കാലാവധി താഴെ കൊടുക്കുന്ന വിധം ആയിരിക്കും:

ക്യൂറിപ്പ്:

വാഹനത്തിലെ താഴെ പറയുന്ന ഭാഗങ്ങൾക്ക് മാരുതി സുസുക്കി (Maruti Suzuki) നൽകുന്ന വാറണ്ടി ഇപ്രകാരമായിരിക്കും.

- **ലൈഡ് ആസിഡ് ബാറ്ററി (Lead acid battery)** - **ഇരുപത്തി നാല് (24) മാസം അല്ലെങ്കിൽ 40,000 കിലോമീറ്റർ (ഏതാണോ ആദ്യം വരുന്നത് അത്) വരെ**

(3) മാരുതി സുസുക്കി വാറണ്ടി ബാധ്യതകൾ:

മേൽ ഉടമസ്ഥി ചെയ്ത കാലാവധിക്കുള്ളിൽ മാരുതി സുസുക്കി (Maruti Suzuki) വാഹനത്തിൽ എന്തെങ്കിലും ന്യൂനത(കൾ) കണ്ടാൽ, നിർമ്മാണ വസ്തുക്കളിലോ, നിർമ്മാണ സമയത്തെ ജോലി വൈദഗ്ദ്ധ്യത്തിലോ ഉള്ള കുഴപ്പം മൂലമാണെന്ന് മാരുതി സുസുക്കി ഏൽക്കുന്ന പക്ഷം, ആ ന്യൂനത കാണുന്ന ഏതൊരു പാർട്ടും ഉടമസ്ഥനിൽ നിന്ന് യാതൊരു ചിലവും, പാർട്ടുകളുടെ വിലയായോ, പണിക്കൂലിയോ ഈടാക്കാതെ റിപ്പയർ

ചെയ്യുക അല്ലെങ്കിൽ മാറ്റി പുതിയതോ, തത്തുല്യമായതോ ആയ പാർട്ട് ഘടിപ്പിച്ച് നൽകുക എന്നത് മാത്രമാണ് മാരുതി സുസുക്കിയുടെ സ്വന്തം മാനദണ്ഡ പ്രകാരമുള്ള ഏക ബാധ്യത. പകരം പുതിയത് ഘടിപ്പിച്ചു നൽകിയാൽ, അത്തരത്തിൽ കേടുള്ള പാർട്ടുകൾ മാരുതി സുസുക്കിയുടെ സ്വത്തായി മാറും. ഈ വാറണ്ടിയിൽ ഉൾപ്പെട്ടിട്ടില്ലാത്ത എന്ത് റിപ്പയർ അല്ലെങ്കിൽ പാർട്ട് മാറ്റൽ ചിലവുകൾക്കും ഉടമസ്ഥൻ ഉത്തരവാദി ആയിരിക്കും. മാരുതി സുസുക്കിയുടെ തീരുമാനം അന്തിമവും ബാധകവും ഭ്യസ്ഥതയുള്ളതും ആയിരിക്കും.

(4) പരിമിതികൾ:

താഴെ പറയുന്നവയ്ക്ക് വാറണ്ടി ബാധകമാവുകയില്ല:

- നാല് സൗജന്യ സർവീസുകൾക്ക് പുറമെ ആവശ്യമായി വരുന്ന സാധാരണ മെയിന്റനൻസ് സർവീസുകളിൽ ഇനിപ്പറയുന്നവ, എന്നാൽ അവയിൽ പരിമിതമല്ലാതെ, ഉൾപ്പെടുന്നു, ഓയിൽ, പ്ലൂയിയം മാറ്റൽ, ഉപയോഗിച്ച് തീരുന്ന വസ്തുക്കൾ, ഹെഡ് ലൈറ്റ് എയിമിംഗ്.. ഫാസനർ വീണ്ടും ടൈറ്റ് ചെയ്യൽ, വീൽ ബാലൻസിങ്ങ്, വീൽ അലൈൻമെന്റ്, ടയർ റൊട്ടേഷൻ, ഇഞ്ചക്റ്ററുകളുടെ ക്ലീനിംഗ്, ക്ലച്ച്, വാൽവ് എനിവയുടെ ക്ലീയറൻസ് ക്രമീകരണം.
- പാർട്ടുകളുടെ സ്വാഭാവിക തേയ്മാനത്തിൽ ഇനിപ്പറയുന്നവ, എന്നാൽ അവയിൽ പരിമിതമല്ലാതെ, ഉൾപ്പെടുന്നു, ബൾബ്, ടയർ*, സ്റ്റേബിൾ, സ്പാർക്ക് പ്ലഗ്, ബെൽറ്റ്, ഹോസ്, ഫീൾട്ടർ, വൈപ്പർ ബ്ലേഡ്, ബ്രഷ്, കോണ്ടാക്റ്റ് പോയിന്റ്, ഫ്യൂസ്, ക്ലച്ച് ഡിസ്ക്, ബ്രേക്ക് ഷ്യൂസ്, ബ്രേക്ക് പാഡ്, കേബിൾ, എല്ലാ റബ്ബർ പാർട്ടുകളും (ഓയിൽ സിൽ, ഗ്ലാസ് റബ്ബർ എന്നിവ ഒഴികെ).
- (* - ടയർ സംബന്ധിച്ച പരാതികൾ ഉണ്ടെങ്കിൽ ബന്ധപ്പെട്ട ടയർ നിർമ്മാതാവിനെ ഉപഭോക്താവിന് ബന്ധപ്പെടാവുന്നതാണ്.)
- മൽസരങ്ങൾ, റാലികൾ, പന്ത്രയ ഓട്ടങ്ങൾ എന്നിവയ്ക്കു ഉപയോഗിച്ച ഏതു വാഹനവും.
- (d)ആക്സിഡന്റ് അല്ലെങ്കിൽ കൂട്ടിയിടിയുടെ ഫലമായി വേണ്ടി വരുന്ന റിപ്പയർ അഥവാ മാറ്റി പുനസ്ഥാപിക്കൽ.
- ദ്യുപയോഗം, ശ്രദ്ധക്കുറവ്, അസാധാരണ ഉപയോഗം, അപര്യാപ്തമായ പരിചരണം, വിധാംസക പ്രവൃത്തികൾ, മോഷണം, കലാപം, അഗ്നിബാധ, വെള്ളപ്പൊക്കം - എഞ്ചിൻ സീഷർ, ഹൈഡ്രോസ്റ്റാറ്റിക് ലോക്ക് മുതലായവ സംഭവിക്കാൻ കാരണമാകും വിധം ഘടകങ്ങളിൽ വെള്ളം കയറുന്നത്, അല്ലെങ്കിൽ ബോഡി/ഘടകങ്ങൾ എന്നിവയിൽ ഉണ്ടാകുന്ന ബാഹ്യമായ കേടുപാടുകൾ എന്നിവയിൽ പരിമിതപ്പെടുത്താതെ, സംഭവിക്കുന്ന ഏതു ന്യൂനതയും കേടുപാടുകളും.

(6) വാറണ്ടി സർവീസ്:

വാറണ്ടി സേവനങ്ങൾ ലഭിക്കാൻ വാഹനം മുഴുവനായി, ഉടമസ്ഥന്റെ ചെലവിൽ അംഗീകൃത മാരുതി സുസുക്കി അംഗീകൃത വർക്ക്ഷോപ്പിൽ (Maruti Suzuki authorised workshop) ഏൽപ്പിക്കേണ്ടതാണ്. സർവീസിനായി വാഹനം ഏൽപ്പിക്കുന്ന സമയത്ത് വാഹനത്തിൽ ഘടിപ്പിച്ചിട്ടുള്ള അനുബന്ധങ്ങൾക്കും സ്വന്തം സാധനങ്ങൾക്കും ഉപഭോക്താവ് ഉത്തരവാദി ആയിരിക്കും. ഏതു സാഹചര്യത്തിലും അവ സംബന്ധിച്ച് യാതൊരു വിധ അവകാശ വാദങ്ങളും അംഗീകരിക്കുന്നതല്ല.

(7) ഉടമസ്ഥൻ വാറണ്ടിയിൽ ഉള്ള ചുമതല:

<i>ശ്രദ്ധിക്കുക</i>
വാഹനം കേടായിരിക്കുന്ന അവസ്ഥയിൽ ഉടമസ്ഥൻ അത് ഉപയോഗിക്കാതിരിക്കുകയും ഉടനേതന്നെ സമീപത്തുള്ള മാരുതി സുസുക്കിയുടെ അംഗീകൃത വർക്ക്ഷോപ്പിൽ (Maruti Suzuki authorized workshop) വിവരം അറിയിക്കുകയും വേണം. കാലേക്കൂട്ടി പരിശോധന നടത്തി വാഹനം റിപ്പയർ ചെയ്യാനും, വാഹനം ഓടിക്കുന്നയാൾക്ക് അപകടം സംഭവിക്കാതെ, അതല്ലെങ്കിൽ വാഹനത്തിന്റെ കേടുപാട് അധികരിക്കാതെ തടയാൻ അത് സഹായകമാകും.

- താഴെ പറയുന്നവ ഓരോ ഉടമസ്ഥന്റെയും ചുമതലയാണ്:
- ഓണേഴ്സ് മാനുവലിലെ “ഇൻസ്പെക്ഷൻ ആൻഡ് മെയിന്റനൻസ്” (Inspection and Maintenance) വിഭാഗത്തിൽ വിവരിച്ചിട്ടുള്ള എല്ലാ സർവീസ് പരിശോധനകളും, സ്വന്തം ചിലവിൽ, ഒരു മാരുതി സുസുക്കി അംഗീകൃത വർക്ക്ഷോപ്പിൽ നിർവ്വഹിക്കുക.
 - നിങ്ങൾ വാഹനം പുനർവിൽപന നടത്തുകയാണെങ്കിൽ, പുതിയ ഉപയോക്താക്കളോട്/ ഉടമസ്ഥരോട് ഈ മാനുവൽ ഡൗൺലോഡ് ചെയ്യാൻ ഉണർത്തുക (നിങ്ങളുടെ രജിസ്റ്റേഡ് മൊബൈൽ നമ്പർ ഉപയോഗിച്ച് “മാരുതി സുസുക്കി” (Maruti Suzuki) മൊബൈൽ ആപ്ലിക്കേഷനിൽ നിന്ന്). കൂടാതെ, പുനർവിൽപനയ്ക്കു ശേഷം അല്ലെങ്കിൽ വാഹനം കൈമാറിയ ശേഷം മാനുവലിന്റെ (manual) സോഫ്റ്റ് കോപ്പി (Soft copy) പുതിയ ഉപയോക്താക്കൾക്ക്/ ഉടമസ്ഥർക്ക് നൽകുക.

ഏതെങ്കിലും കാരണത്താൽ ഓണേഴ്സ് മാനുവൽ (Owner's Manual) നഷ്ടപ്പെട്ടാൽ, ഉടമസ്ഥന് അല്ലെങ്കിൽ ഉപയോക്താവിന് ഇതിന്റെ സോഫ്റ്റ് കോപ്പി ഡൗൺലോഡ് ചെയ്യുകയും (നിങ്ങളുടെ മൊബൈൽ നമ്പർ ഉപയോഗിച്ച് “മാരുതി സുസുക്കി” (Maruti Suzuki) മൊബൈൽ

ആപ്ലിക്കേഷനിൽ നിന്ന്) ഏത് ഘട്ടത്തിലും അനായാസം ആക്സസ്സ് ചെയ്യുന്നതിനായി അത് സേവ് ചെയ്ത് സൂക്ഷിക്കുകയും ചെയ്യാവുന്നതാണ്.

(8) അനന്തരമായി സംഭവിക്കുന്ന കേടുപാടുകളുടെ നിരാകരണം:

ഈ വാറണ്ടിയിൽ ഉൾപ്പെട്ട ഏതെങ്കിലും ന്യൂനത മൂലം ഉടമസ്ഥനു വാഹനം ലഭ്യമല്ലാതെ വരുമ്പോൾ മൂലം പരോക്ഷമായി സംഭവിക്കുന്ന വാഹന നഷ്ടം, സമയ നഷ്ടം, അസൗകര്യം മുതലായവയ്ക്ക് മാരുതി സുസുക്കി (Maruti Suzuki) യാതൊരു ഉത്തരവാദിത്വവും ഏൽക്കുന്നില്ല.

(9) ഉടമസ്ഥ മാറ്റം

വാഹനത്തിന്റെ ഉടമസ്ഥത മാറിയാലും ശേഷിക്കുന്ന വാറണ്ടി കാലാവധി പുതിയ ഉടമസ്ഥനു ലഭ്യമാകും. ഇന്ത്യയിൽ മാത്രമേ ഈ വാറന്റിക്ക് സാധുതയുള്ളൂ, മറ്റൊരു രാജ്യത്തേക്ക് ഇത് കൈമാറാവുന്നതല്ല.

ഉള്ളടക്ക പട്ടിക

ഏകദേശ ശുപാർശ	1
ഡ്രൈവിംഗിന് മുമ്പ്	2
നിങ്ങളുടെ വാഹനം പ്രവർത്തിപ്പിക്കുന്നത്	3
ഡ്രൈവിംഗ് ടിപ്പ്സ്	4
മറ്റ് കൺട്രോളുകളും ഉപകരണങ്ങളും	5
വാഹനം കയറ്റുന്നതും വലിക്കുന്നതും	6
പരിശോധനയും പരിപാലനവും	7
എമർജൻസി സർവീസ്	8
വാഹനത്തിന്റെ പുറംപരിപാലനം	9
പൊതുവിവരങ്ങൾ	10
സ്പെസിഫിക്കേഷനുകൾ	11
ബോഡി ഫാബ്രിക്കേഷനുള്ള നിർദ്ദേശങ്ങൾ (ചേസിസ് വേരിയന്റ്)	12

ഫ്യൂൽ ശുപാർശ

ഫ്യൂൽ ശുപാർശ 1-1

ഫ്യൂൽ ശുപാർശ

(പെട്രോൾ, സിഎൻജി എഞ്ചിൻ മോഡലിന്)

പെട്രോൾ എഞ്ചിൻ മോഡലിന്

കാറ്റലിറ്റിക് കൺവെർട്ടറിന് കേടുപാടുകൾ സംഭവിക്കാതിരിക്കാൻ, നിങ്ങൾ 95 അല്ലെങ്കിൽ അതിൽ കൂടുതലുള്ള ഒക്ടേൻ നമ്പർ (ആർ.ഒ.എൻ. (RON)) ഉള്ള ലെഡ് ഇല്ലാത്ത ഗ്യാസോലിൻ ഉപയോഗിക്കണം.

പെട്രോളിന് (Gasoline) / എഥനോളിന് (Ethanol) മിശ്രിതം

ഗ്യാസോഹോൾ എന്ന പേരിലും അറിയപ്പെടാറുള്ള, അൺലെഡഡ് ഗ്യാസോലീനിനെയും (പെട്രോൾ) എത്തനോളിനെയും മിശ്രിതം വാണിജ്യപ്രാടിസ്ഥാനത്തിൽ നാട്ടിൽ ലഭ്യമാണ്. അതിലിടങ്ങളിൽ അനുസൃതമായി E20 വരെയുള്ള ഗ്യാസോലെൻ എത്തനോൾ മിശ്രിതം ഈ വാഹനത്തിൽ ഇന്ധനമായി ഉപയോഗിക്കാം.

എം.ടി.ബി.ഇ. (MTBE) അടങ്ങിയ ഗ്യാസോലിൻ

ഗ്യാസോലിനിലെ എം.ടി.ബി.ഇ. (MTBE) യുടെ അംശം 15% ൽ കൂടുതലല്ലെങ്കിൽ, നിങ്ങളുടെ വാഹനത്തിൽ എം.ടി.ബി.ഇ. (MTBE) (മിമൈൽ ടെർഷ്യറി ബ്യൂട്ടിൽ ഈഥർ) അടങ്ങിയ ലെഡ് ഇല്ലാത്ത ഗ്യാസോലിൻ ഉപയോഗിക്കാവുന്നതാണ്. ഈ ഓക്സിജനേറ്റഡ് ഫ്യൂവലിൽ ആൽക്കഹോൾ അടങ്ങിയിട്ടില്ല.

സി.എൻ.ജി (CNG), സി.ബി.ജി ഫ്യൂവലുകൾ (CBG Fuels)

സി.എൻ.ജി (CNG)/ സി.ബി.ജി (CBG)/ വിപണിയിൽ ലഭ്യമായതും IS 16087 (ബ്യൂറോ ഓഫ് ഇന്ത്യൻ സ്റ്റാൻഡേർഡ് വിതരണം ചെയ്യുന്നത്) സ്ഥിരീകരണവുമുള്ള സി.എൻ.ജി (CNG) യുടെയും സി.ബി.ജി (CBG) യുടെയും മിശ്രിതം അല്ലെങ്കിൽ കലർപ്പ് ഈ വാഹനത്തിനറെ ഇന്ധനമായി ഉപയോഗിക്കാവുന്നതാണ്.

▲ ജാഗ്രത

വ്യാജവും ഗുണനിലവാരം കുറഞ്ഞതും മായം കലർന്നതുമായ ഇന്ധനത്തിന്റെ ഉപയോഗം എഞ്ചിനും അനുബന്ധഭാഗങ്ങൾക്കും കേടുപാടുകൾ വരുത്തുകയും എഞ്ചിൻ സീസറിനു കാരണമാകുക മാത്രമല്ല മറ്റെല്ലാ എഞ്ചിൻ പ്രവർത്തനത്തെയും ബാധിക്കുകയും ചെയ്യുന്നു.

ശ്രദ്ധിക്കുക

- ചുടുള്ള കാലാവസ്ഥയിൽ ഫ്യൂൽ വീകസിക്കുന്നതും അനുവദിക്കുന്നതിനുള്ള എയർ സ്പേസ് ഫ്യൂൽ ടാങ്കിലുണ്ട്. ഫിലർ നോസൽ ഓട്ടോമാറ്റിക് ആയി ഷട്ട് ഓഫ് ആയതിനു ശേഷവും നിങ്ങൾ ഫ്യൂൽ ഒഴിക്കുന്നത് തുടരുകയാണെങ്കിൽ അല്ലെങ്കിൽ ഇനീഷ്യൽ ബ്ലോബ്ബാക്ക് സംഭവിക്കുകയാണെങ്കിൽ, എയർ ചേമ്പർ പൂർണ്ണമായും നിറയുന്നതാണ്. ഈ രീതിയിൽ പൂർണ്ണമായി ഫ്യൂൽ നിറയ്ക്കുകയാണെങ്കിൽ ചുടുള്ള സമയത്തെ ഫ്യൂൽ എക്സ്പാൻഷൻ മൂലം ചോർച്ചയ്ക്ക് കാരണമാകും. ഇത്തരത്തിലുള്ള ഫ്യൂൽ ചോർച്ച തടയാൻ, ഫിലർ നോസൽ ഓട്ടോമാറ്റിക് ഷട്ട് ഓഫ് ആയതിനു ശേഷം അല്ലെങ്കിൽ ഇനീഷ്യൽ വെൻറ് ബ്ലോബ്ബാക്ക് സംഭവിക്കുമ്പോൾ, നോൺ ഓട്ടോമാറ്റിക് സിസ്റ്റം ഉപയോഗിക്കുകയാണെങ്കിൽ ഫ്യൂൽ ഒഴിക്കുന്നത് നിർത്തുക. (തുടരും)

ശ്രദ്ധിക്കുക

(തുടരും)

- ഫ്യൂൽ നിറയ്ക്കുമ്പോൾ ആൽക്കഹോൾ അടങ്ങിയ ഇന്ധനം തുളുമ്പി പോകാതിരിക്കാൻ ശ്രദ്ധിക്കുക. വാഹനത്തിന്റെ ബോഡിയിൽ ഫ്യൂൽ തുളുമ്പി വീഴുകയാണെങ്കിൽ അത് ഉടൻ തുടയ്ക്കുക. ആൽക്കഹോൾ അടങ്ങിയ ഫ്യൂൽ പെയിന്റിന് കേടുപാടുകൾ വരുത്തും, അത് നല്ല വെഹിക്കിൾ ലിമിറ്റഡ് വാറന്റിയുടെ പരിധിയിൽ വരുന്നതല്ല.

സി എൻ ജി എഞ്ചിൻ മോഡലിന് സി എൻ ജി (കംപ്രസ്ഡ് നാച്ചുറൽ ഗ്യാസ്) പ്രധാനമായും മിഥേൻ ഉപയോഗിച്ചാണ് നിർമ്മിച്ചിരിക്കുന്നത്. സിഎൻജി ശുദ്ധമായ കർതുന്ന ഇന്ധനമായി കണക്കാക്കപ്പെടുന്നു. സിഎൻജി യുടെ സാന്ദ്രത കുറവായതിനാൽ, വാഹനത്തിന്റെ ഓൺ-ബോർഡ് സംഭരണശേഷി വർദ്ധിപ്പിക്കുന്നതിന് ഏകദേശം 200 ബാറുകൾക്കുള്ള മർദ്ദത്തിൽ ഇത് കംപ്രസ് ചെയ്യാവുന്നതാണ്.

▲ ജാഗ്രത

സി എൻ ജി ചോർച്ചയുടെ ലക്ഷണങ്ങളോ ശബ്ദം പുറപ്പെടുവിക്കുന്നതോ അല്ലെങ്കിൽ അപകടസമയത്ത് സിഎൻജി പൈപ്പിങ്ങിന് എന്തെങ്കിലും ബാഹ്യ കേടുപാടുകൾ സംഭവിച്ചതായോ ശ്രദ്ധയിൽപ്പെട്ടാൽ പരിഭ്രാന്തരായേക്കാം.

- വാഹനം നിർത്തി എഞ്ചിൻ സ്വിച്ച് ഓഫ് ചെയ്യുക, വിൻഡോസ് താഴ്ത്തി എല്ലാ ഡോറുകളും തുറന്നിടുക.
- മാനുവൽ ഷട്ട് ഓഫ് വാൽവ് അടച്ചിട്ടുണ്ട് എന്ന് ഉറപ്പാക്കുക.
- കൂടുതൽ സഹായത്തിനായി ഉടൻ തന്നെ മാരുതി സുസുക്കി അംഗീകൃത കൊമേഴ്സ്യൽ വർക്കുഷോപ്പിൽ (MARUTI SUZUKI authorised COMMERCIAL workshop) ബന്ധപ്പെടുക.

ഡ്രൈവിംഗിന് മുമ്പ്

കീകൾ 2-1

ഡോർ ലോക്കുകൾ 2-2

ടെയിൽഗേറ്റ് 2-3

വിൻഡോസ് 2-4

കണ്ണാടികൾ 2-4

സീറ്റുകൾ 2-5

സീറ്റ് ബെൽറ്റുകൾ 2-6

ഇൻസ്ട്രുമെന്റ് ക്ലസ്റ്റർ 2-13

സ്പീഡോമീറ്റർ 2-14

ഫ്യൂൽ ഗേജ് 2-14

ഇൻഫോർമേഷൻ 2-14

വാർണിംഗ്, ഇൻഡിക്കേറ്റർ ലൈറ്റുകൾ 2-18

ലൈറ്റിംഗ് കൺട്രോൾ ലിവർ 2-23

ഹെഡ്ലൈറ്റ് ലെവലിംഗ് സ്വിച്ച് 2-24

ട്രൺ സിഗ്നൽ കൺട്രോൾ ലിവർ 2-25

അപകട മുന്നറിയിപ്പ് സ്വിച്ച് 2-25

വിൻഡ്ഷീൽഡ് വൈപ്പറും വാഷർ ലിവറും 2-26

ഹോൺ 2-27

സി.എൻ.ജി (CNG) സിലിണ്ടർ
 മുന്നറിയിപ്പ് ലേബൽ (ഉണ്ടെങ്കിൽ) 2-27

സി.എൻ.ജി (CNG) വാർണിംഗ്
 ലേബൽ (ഉണ്ടെങ്കിൽ) 2-28

സി.എൻ.ജി (CNG) മാനുവൽ
 ഷട്ട്-ഓഫ് വാൽവ് (ഉണ്ടെങ്കിൽ) 2-28

സി.എൻ.ജി (CNG) സിലിണ്ടർ
 ഡിസ്-അസംബ്ലി ചെയ്യുന്നതിനുള്ള
 നിർദ്ദേശങ്ങൾ / മാർഗ്ഗനിർദ്ദേശങ്ങൾ 2-30

കീകൾ

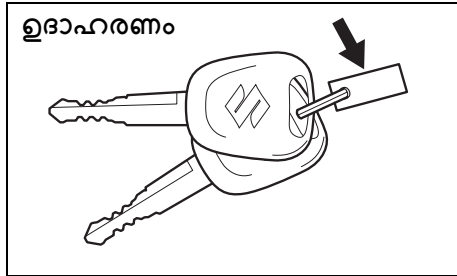

51KM024

നിങ്ങളുടെ വാഹനത്തിനൊപ്പം ഒരു ജോടി കീ ലഭിക്കുന്നു. മോഡൽ വേരിയൻറിനെ ആശ്രയിച്ച് കീകൾക്ക് ഒപ്പം ട്രാൻസ്മിറ്ററും സജ്ജീകരിക്കുകയോ ഓൺസമിറ്ററും ഇല്ലാതിരിക്കുകയോ ചെയ്തേക്കാം. സ്പെയർ കീ സുരക്ഷിതമായ സ്ഥലത്തു സൂക്ഷിക്കുക. ഒരു കീ ഉപയോഗിച്ച് വാഹനത്തിന്റെ എല്ലാ ലോക്കുകളും തുറക്കാനാകും.

കീകൾക്കൊപ്പമോ അതിനു മുകളിലോ നൽകിയിരിക്കുന്ന ഒരു മെറ്റൽ ടാഗിൽ കീ ഐഡൻറിഫിക്കേഷൻ നമ്പർ സ്ഥാപിച്ചു ചെയ്തിരിക്കുന്നു. ടാഗ് (ഉണ്ടെങ്കിൽ) സുരക്ഷിതമായ സ്ഥലത്ത് സൂക്ഷിക്കുക. നിങ്ങളുടെ കീകൾ നഷ്ടപ്പെടുകയാണെങ്കിൽ, പുതിയ കീകൾ നിർമ്മിക്കുന്നതിന് ഈ നമ്പർ ആവശ്യമായി വന്നേക്കാം. നിങ്ങളുടെ ഭാവി റഹറൻസിനായി നമ്പർ ചുവടെ അടയാളപ്പെടുത്തുക.

കീ നമ്പർ:

ഇമ്മോബിലൈസർ സിസ്റ്റം

എഞ്ചിൻ സ്റ്റാർട്ടിംഗ് സിസ്റ്റം ഇലക്ട്രോണിക് രീതിയിൽ പ്രവർത്തനരഹിതമാക്കി വാഹന മോഷണം തടയാൻ സഹായിക്കുന്നതിനാണ് ഈ സംവിധാനം രൂപകൽപ്പന ചെയ്തിരിക്കുന്നത്.

ഒരു ഇലക്ട്രോണിക് ഐഡൻറിഫിക്കേഷൻ കോഡ് പോലാം ചെയ്തിട്ടുള്ളതിനാൽ നിങ്ങളുടെ വാഹനത്തിന്റെ യഥാർത്ഥ ഇമ്മോബിലൈസർ ഇനിഷൻ കീ ഉപയോഗിച്ച് മാത്രമേ എഞ്ചിൻ സ്റ്റാർട്ട് ചെയ്യാൻ കഴിയൂ. ഇനിഷൻ സിപിച്ച് "ഓൺ" സ്ഥാനത്തേക്ക് തിരിയുമ്പോൾ കീ വാഹനത്തിലേക്ക് ഐഡൻറിഫിക്കേഷൻ കോഡ് ആശയവിനിമയം നടത്തുന്നു. നിങ്ങൾക്ക് സ്പെയർ കീകൾ നിർമ്മിക്കണമെങ്കിൽ, മാരുതി സുസുക്കി അംഗീകൃത വർക്കുഷോപ്പ് സന്ദർശിക്കാവുന്നതാണ്. സ്പെയർ കിയുടെ ശരിയായ ഐഡൻറിഫിക്കേഷൻ കോഡ് ഉപയോഗിച്ച് വാഹനം പോലാം ചെയ്തിരിക്കണം. ഒരു സാധാരണ ഇരുമ്പ് പണിക്കാൻ നിർമ്മിച്ച കീ ഉപയോഗിച്ച് വാഹനം പ്രവർത്തിക്കില്ല.



65D239

ഇനിഷൻ സിപിച്ച് "ഓൺ" സ്ഥാനത്ത് ആയിരിക്കുമ്പോൾ ഇമ്മോബിലൈസർ സിസ്റ്റം വാർണിംഗ് ലൈറ്റ് തെളിയുകയാണെങ്കിൽ, എഞ്ചിൻ സ്റ്റാർട്ട് ആകില്ല.

ഈ ലൈറ്റ് തെളിയുകയും പിന്നീട് അണയുകയും ചെയ്താൽ, ഇനിഷൻ സിപിച്ച് "ലോക്ക്" പൊസിഷനിലേക്ക് തിരിയുക, തുടർന്ന് വീണ്ടും "ഓൺ" പൊസിഷനിലേക്ക് തിരിയുക. ഇനിഷൻ സിപിച്ച് "ഓൺ" പൊസിഷനിലേക്ക് തിരിച്ച് വെച്ചതിനു ശേഷവും ലൈറ്റ് മിന്നിമറയുകയാണെങ്കിൽ, നിങ്ങളുടെ കീയിലോ ഇമ്മോബിലൈസർ സിസ്റ്റത്തിലോ എന്തെങ്കിലും കുഴപ്പമുണ്ടാകാം. സിസ്റ്റം പരിശോധിക്കാൻ മാരുതി സുസുക്കി അംഗീകൃത വർക്കുഷോപ്പിനോട് ആവശ്യപ്പെടുക.

- കുറിപ്പ്:
- നിങ്ങളുടെ ഇമ്മോബിലൈസർ ഇനിഷൻ കീ നഷ്ടപ്പെടുകയാണെങ്കിൽ, നഷ്ടപ്പെട്ടത നിർമ്മിച്ചോടാകാനും പുതിയ കീ ഉണ്ടാകാനും എത്രയും വേഗം മാരുതി സുസുക്കിയുടെ അംഗീകൃത വർക്കുഷോപ്പിൽ അറിയിക്കേണ്ടതാണ്.
 - ഇമ്മോബിലൈസർ കീകളുടെ മറ്റ് എന്തെങ്കിലും വാഹനങ്ങൾ നിങ്ങളുടേതല്ലെങ്കിൽ, മാരുതി സുസുക്കി വാഹനം ഉപയോഗിക്കുമ്പോൾ ആ കീകൾ ഇനിഷൻ സിപിച്ച് നിന്ന് അകലെ സൂക്ഷിക്കുക. അല്ലെങ്കിൽ, നിങ്ങളുടെ മാരുതി സുസുക്കി വാഹനത്തിന്റെ ഇമ്മോബിലൈസർ സിസ്റ്റത്തെ അത് തടസ്സപ്പെടുത്തിയേക്കാവുന്നതാണ് അതിനാൽ എഞ്ചിൻ സ്റ്റാർട്ട് ആവുകയില്ല.

- ഇമോബിലൈസർ കീയിൽ ഏതെങ്കിലും ലോഹ വസ്തുക്കൾ ഘടിപ്പിച്ചാൽ, എഞ്ചിൻ സ്റ്റാർട്ട് ആവുകയില്ല.
- ഈ ഇമോബിലൈസർ സിസ്റ്റം അറ്റകുറ്റപ്പണികൾ ആവശ്യമില്ലാത്തതാണ്.

ശ്രദ്ധിക്കുക
ഇമോബിലൈസർ കീ സെൻസിറ്റീവ് ഇലക്ട്രോണിക് ഉപകരണമാണ്. ഇതിന് കേടുപാടുകൾ വരുത്താതിരിക്കാൻ:
<ul style="list-style-type: none"> ഡാഷ് ബോർഡിലേക്കുള്ള നേരിട്ടുള്ള സൂര്യപ്രകാശം പോലെയുള്ള അപകൃതങ്ങൾ, ഓർപം അല്ലെങ്കിൽ ഉയർന്ന താപനില എന്നിവയിൽ ഇവ വയ്ക്കരുത്. കാന്തിക വസ്തുക്കളിൽ നിന്ന് ദൂരെ സ്കൂസിക്കുക.

ഡോർ ലോക്കുകൾ

സൈഡ് ഡോർ ലോക്കുകൾ ഡ്രൈവറുടെ ഡോർ

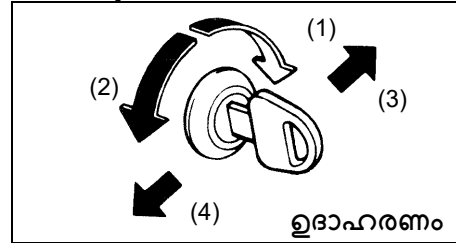

- ലോക്ക് ചെയ്യുക
- അൺലോക്ക് ചെയ്യുക
- മുൻഭാഗം
- പിൻഭാഗം

വാഹനത്തിന് പുറത്ത് നിന്ന് ഡ്രൈവറുടെ വാതിൽ പൂട്ടാൻ:

- കീ കടത്തിവച്ചതിനു ശേഷം കീയുടെ മുൻഭാഗം വാഹനത്തിന്റെ മുൻവശത്തേക്ക് തിരിക്കുക, അല്ലെങ്കിൽ
- ലോക്ക് നോബ് താഴേക്ക് തള്ളുക, തുടർന്ന് നിങ്ങൾ വാതിൽ അടയ്ക്കുമ്പോൾ ഡോർ ഹാൻഡിൽ വലിച്ചു പിടിക്കുക.

വാഹനത്തിന് പുറത്ത് നിന്ന് ഒരു ഡ്രൈവറുടെ ഡോർ അൺലോക്ക് ചെയ്യുന്നതിന്, കീ കടത്തി വച്ച കീയുടെ മുകൾഭാഗം വാഹനത്തിന്റെ പിൻഭാഗത്തേക്ക് തിരിക്കുകയും ചെയ്യുക.

വാഹനത്തിന് പുറത്ത് നിന്ന് ഒരു യാത്രക്കാരനെ ഭാഗത്തെ വാതിൽ ലോക്ക് ചെയ്യുന്നതിന്, ലോക്ക് നോബ് താഴേക്ക് തള്ളുക, തുടർന്ന് നിങ്ങൾ വാതിൽ അടയ്ക്കുമ്പോൾ ഡോർ ഹാൻഡിൽ വലിച്ചു പിടിക്കുക.

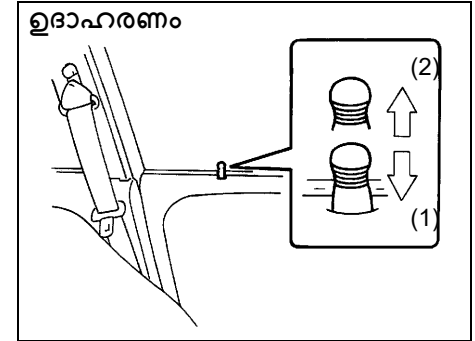

- ലോക്ക് ചെയ്യുക
- അൺലോക്ക് ചെയ്യുക

ട്രെയിൽഗേറ്റ്

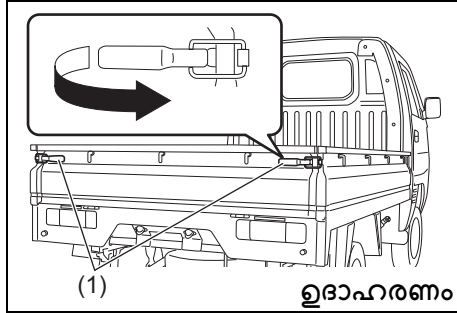

ലോക്ക് ഹാൻഡിലുകൾ വലിച്ചുകൊണ്ട് തുറക്കാൻ കഴിയും (1). അടയ്ക്കുമ്പോൾ, അവയെ ദൃഢമായി പൂട്ടുക.

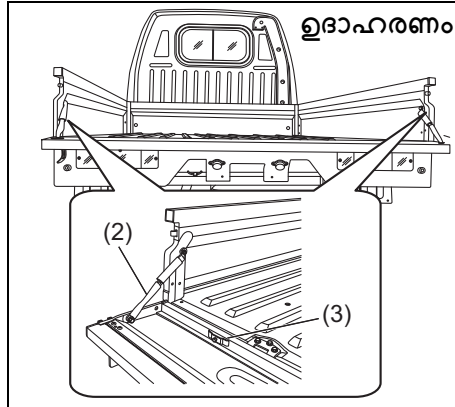

ട്രെയിൽഗേറ്റ് ചെയിൻ (2) ഉപയോഗിച്ച് ട്രെയിൽഗേറ്റ് ഒരു ഇൻറർമീഡിയറ്റ് പൊസിഷനിലും പൂട്ടാൻ കഴിയും.

ശ്രദ്ധിക്കുക
ട്രെയിൽഗേറ്റ് ചെയിൻ (2) ഉപയോഗത്തിലില്ലാത്തപ്പോൾ പിൻ (3) ഉപയോഗിച്ചു ലോക്ക് ചെയ്യുക.

⚠ മുന്നറിയിപ്പ്

- ട്രെയിൽഗേറ്റ് ഓപ്പൺ / ഇൻറർമീഡിയറ്റ് പൊസിഷനിൽ വെച്ച് ഡ്രൈവ് ചെയ്യുന്നത് ട്രെയിൽഗേറ്റ് സിംഗ് ചെയ്ത മറ്റുള്ളവരെ ഇടിക്കാൻ കാരണമാകുന്നു. ഇത് പരിക്കിനോ മരണത്തിനോ സാധ്യത നൽകുന്നു.
- ഓപ്പൺ/ഇൻറർമീഡിയറ്റ് പൊസിഷനിലുള്ള ട്രെയിൽഗേറ്റ് മറ്റ് ഡ്രൈവർമാരെ ട്രെയിൽലൈറ്റുകൾ കാണുന്നതിൽ നിന്ന് തടസ്സപ്പെടുത്തുകയും അപകടങ്ങൾ ഉണ്ടാക്കുകയും ചെയ്യും. വാഹനമോടിക്കുന്നതിന് മുമ്പ് ട്രെയിൽഗേറ്റ് അടച്ചിട്ടുണ്ടെന്ന് ഉറപ്പുവരുത്തുക.
- അപകടമുണ്ടായാൽ വാഹനത്തിൽ നിന്ന് ചരക്കുകൾ പുറത്തേക്ക് തെറിക്കുന്നത് തടയാൻ ട്രെയിൽഗേറ്റ് എപ്പോഴും അടച്ചിട്ടുണ്ടെന്നും ദൃഢമായി പൂട്ടിയിട്ടുണ്ടെന്നും ഉറപ്പാക്കുക.
- ഒരു ഇൻറർമീഡിയറ്റ് പൊസിഷനിൽ പൂട്ടിയിരിക്കുമ്പോൾ ട്രെയിൽഗേറ്റിന് മുകളിൽ നിൽക്കുകയോ ലോഡ് അല്ലെങ്കിൽ കാരഗോ വയ്ക്കുകയോ ചെയ്യരുത്.
- ട്രെയിൽഗേറ്റ് പൂർണ്ണമായും ഓപ്പൺ നിലയിലാണെങ്കിൽ, പൊസിഷൻ ലാമ്പ്, ട്രേൺ സിഗ്നൽ ഇൻഡിക്കേറ്റർ, സ്റ്റോപ്പ് ലാമ്പ് എന്നിവ പോലുള്ള വാഹന റിയർ ലൈറ്റിംഗ് ഡിവൈസുകൾ കാണാൻ സാധിക്കില്ല.

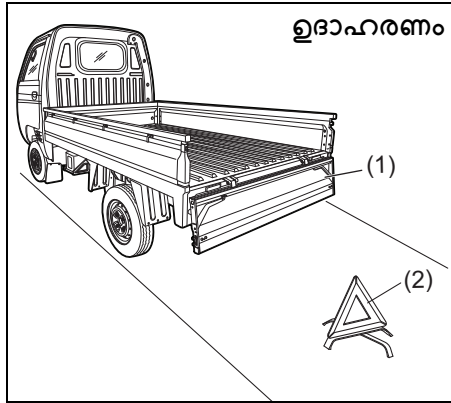

ഉദാഹരണം

77PM202

വിൻഡോസ്

മാനുവൽ വിൻഡോ കൺട്രോൾ

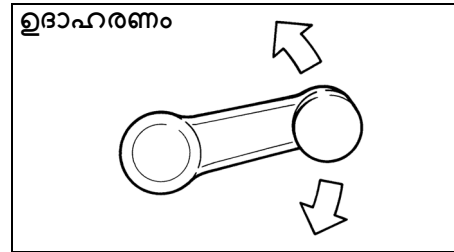

60G010

ഡോർ പാനലിൽ സ്ഥിതിചെയ്യുന്ന ഹാൻഡിൽ തിരിക്കുന്നതിലൂടെ ഡോർ വിൻഡോകൾ ഉയർത്തുകയോ താഴ്ത്തുകയോ ചെയ്യാം.

റിയർ വിൻഡോ

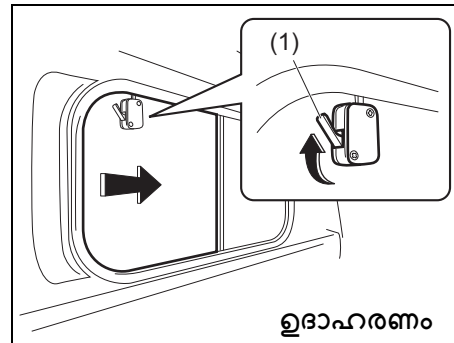

ഉദാഹരണം

77PH073

വിൻഡോ തുറക്കാൻ, ലോക്ക് (1) അമർത്തി വിൻഡോ ട്രെയിഡ് ചെയ്യുക.

കണ്ണാടികൾ

⚠ മുന്നറിയിപ്പ്

ഇനിപ്പറയുന്ന പോയിന്റ് നിരീക്ഷിക്കുന്നതിൽ പരാജയപ്പെടുന്നതിന് നിയന്ത്രണം വാഹനത്തിന്റെ അപകടമുണ്ടാകുകയും മരണത്തിലേക്കോ ഗുരുതരമായ പരിക്കിലേക്കോ നയിക്കുകയും ചെയ്യും. ഡ്രൈവ് ചെയ്യുമ്പോൾ എപ്പോഴും താഴെ കൊടുത്തിരിക്കുന്ന പോയിന്റുകൾ പിന്തുടരുക.

- ഡ്രൈവ് ചെയ്യുന്നതിനുമുമ്പ് എല്ലായ്പ്പോഴും വാഹനത്തിനു പുറത്തുള്ള എല്ലാ റിയർവ്യൂ മിററുകളും തുറന്ന് ശരിയായി ക്രമീകരിക്കുക.
- വാഹനത്തിന്റെ പിൻഭാഗത്തു കൂടെ പുറത്തേക്ക് കാണുന്ന തടസ്സപ്പെടുത്തുന്നതോ റിയർ വിൻഡോ ഗ്ലാസിലൂടെയുള്ള നിങ്ങളുടെ കാഴ്ചയെ തടസ്സപ്പെടുത്തുന്നതോ ആയ വസ്തുക്കൾ സ്ഥാപിക്കരുത്.

⚠ മുന്നറിയിപ്പ്

- ട്രെയിഡ് (1) പൂർണ്ണമായും തുറന്ന പൊസിഷനിൽ ഉള്ളപ്പോഴാണ് ലോയിംഗും അൺലോയിംഗും ചെയ്യുന്നതെങ്കിൽ, വാഹനത്തിന്റെ സാന്നിധ്യത്തെക്കുറിച്ച് മറ്റ് ഉപയോക്താക്കൾക്ക് മുന്നറിയിപ്പ് നൽകുന്നതിന് ഒരു വാർണിംഗ് ട്രയാക്കിൾ (2) റോഡിൽ ദൃശ്യമായ രീതിയിൽ സ്ഥാപിക്കണം.

ഡ്രൈവിംഗിന് മുമ്പ്

ഉൾഭാഗത്തെ റിയർവ്യൂ

മിറർ നിങ്ങളുടെ വാഹനത്തിന്റെ പിൻഭാഗം കണ്ടായി കാണത്തക്ക വിധത്തിൽ നിങ്ങൾക്ക് ഉൾഭാഗത്തെ റിയർവ്യൂ മിറർ കൈകൊണ്ട് ക്രമീകരിക്കാം.

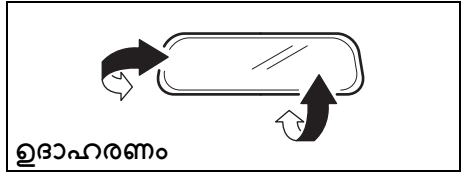

ഉദാഹരണം

74LHT0235

⚠ ജാഗ്രത

ഉൾഭാഗത്തുള്ള റിയർവ്യൂ മിറർ പരിഷ്കരിക്കരുത് അല്ലെങ്കിൽ ജെനുവിൻ അല്ലത്തുള്ള വൈഡ് മിറർ ഞെമ്പാൾ ചെയ്യരുത്. എങ്ങനെ ചെയ്യുന്നതു അപകടസമയത്തെ പരീടി്നിന് കാരണമായേക്കാം.

പുറത്തെ റിയർവ്യൂ മിറർ(കൾ)

കണ്ടായിലൂടെ നിങ്ങളുടെ വാഹനത്തിന്റെ വശങ്ങൾ കാണാൻ കഴിയുന്ന തരത്തിൽ പുറത്തെ റിയർവ്യൂ മിറർ (കൾ) ക്രമീകരിക്കുക.

⚠ മുന്നറിയിപ്പ്

സൈഡ് കോൺവെക്സ് മിററിൽ കാണുന്ന വാഹനത്തിന്റേയോ മറ്റ് വസ്തുക്കളുടെയോ വലുപ്പമോ അവയിലേക്കുള്ള ദൂർമോ വിലയിരുത്തുമ്പോൾ ശ്രദ്ധിക്കുക. ഒരു സാധാരണ കണ്ടായിൽ കാണുന്നതിനേക്കാൾ വസ്തുക്കൾ ചെറുതായും ദൂരെയുള്ളതായും കാണപ്പെട്ടേക്കാം എന്നത് ശ്രദ്ധിക്കുക.



ഉദാഹരണം

64P0190

സീറ്റുകൾ

സീറ്റ് ക്രമീകരണം (ഡ്രൈവർ സീറ്റ്)

⚠ മുന്നറിയിപ്പ്

ഡ്രൈവ് ചെയ്യുമ്പോൾ ഡ്രൈവറുടെ സീറ്റ് ക്രമീകരിക്കാൻ ഒരിക്കലും ശ്രമിക്കരുത്. സീറ്റ് അപ്രതീക്ഷിതമായി നീങ്ങിയേക്കാം, ഇത് നിയന്ത്രണം നഷ്ടപ്പെടുമ്പതിന് ഇടയാക്കും. ഡ്രൈവിംഗ് ആരംഭിക്കുന്നതിന് മുമ്പ് ഡ്രൈവർ സീറ്റ് ശരിയായി ക്രമീകരിച്ചിട്ടുണ്ടെന്ന് ഉറപ്പാക്കുക.

⚠ മുന്നറിയിപ്പ്

സുരക്ഷാ ഉപകരണമെന്ന നിലയിൽ സീറ്റ് ബെൽറ്റുകളുടെ കാര്യക്ഷമത കുറയ്ക്കുന്ന അമിതമായ സീറ്റ് ബെൽറ്റ് സ്ട്രാക്ക് ഒഴിവാക്കാൻ, സീറ്റ് ബെൽറ്റുകൾ മുറുകുന്നതിനു മുമ്പ് സീറ്റുകൾ ക്രമീകരിച്ചിട്ടുണ്ടെന്ന് ഉറപ്പാക്കുക.

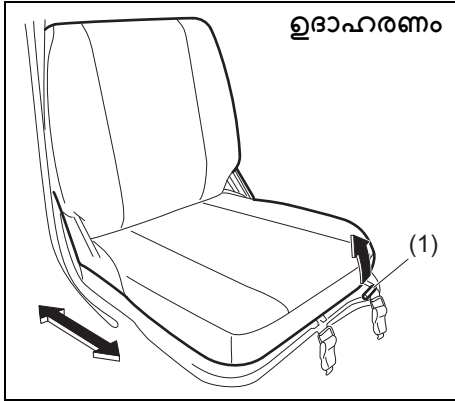

77PH087

സീറ്റ് പൊസിഷൻ അഡ്ജസ്റ്റ്മെന്റ് ലിവർ (1) ലിവർ മുകളിലേക്ക് വലിച്ചതിന് ശേഷം മാത്രം സീറ്റ് സ്റ്റെഡ് ചെയ്യുക.

ക്രമീകരണത്തിന് ശേഷം, സീറ്റ് സുരക്ഷിതമായി ഘടിപ്പിച്ചിട്ടുണ്ടെന്ന് ഉറപ്പാക്കാൻ മുന്നിലേക്കും പിന്നിലേക്കും നീക്കാൻ ശ്രമിച്ചു നോക്കുക.

⚠ ജാഗ്രത

സീറ്റ് ക്രമീകരിക്കുമ്പോൾ, സീറ്റ് നിങ്ങളുടെ ശരീരത്തിൽ തട്ടുകയോ സീറ്റിനുള്ളിൽ കൈ പെടുകയോ ചെയ്യാതിരിക്കാൻ ശ്രദ്ധിക്കുക.

കുറിപ്പ്: സീറ്റ് സുഗമമായി പ്രവർത്തിപ്പിക്കാൻ, സീറ്റ് ബാക്ക് അഡ്ജസ്റ്റ്മെന്റ് ലിവർ

(1) മുകളിലേക്ക് വലിക്കുക. ലിവർ പൂർണ്ണമായി മുകളിലേക്ക് നീക്കിയതിന് ശേഷം മാത്രം സീറ്റ് പിന്നിലേക്ക് നീക്കുന്നുവെന്ന് ഉറപ്പാക്കുക. സീറ്റ് ബാക്കിലേക്ക് ക്രമീകരിച്ച ശേഷം, ലിവർ പതുക്കെ റിലീസ് ചെയ്യുക. സീറ്റ് മുന്നിലേക്കും പിന്നിലേക്കും ചലിപ്പിച്ച ശരിയായി ലോക്ക് ചെയ്തിട്ടുണ്ടോയെന്ന് പരീശോധിക്കുക.

സീറ്റ് ബെൽറ്റുകൾ

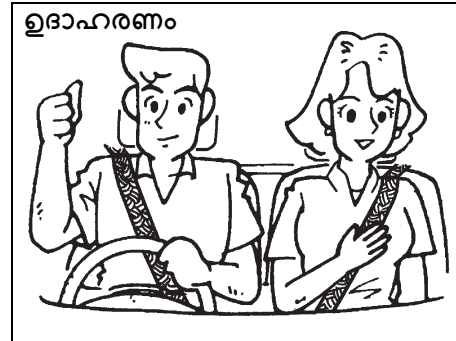

65D231S

⚠ മുന്നറിയിപ്പ്

വളരെ കുറഞ്ഞ ഭൂരത്തേക്ക് ഡ്രൈവ് ചെയ്യുകയാണെങ്കിലും, സീറ്റിൽ ഏയർ ബാഗ് ഘടിപ്പിച്ചിട്ടുണ്ടെങ്കിലും ഇല്ലെങ്കിലും, ഡ്രൈവറും യാത്രികന്മാരും എല്ലായ്പ്പോഴും സീറ്റ് ബെൽറ്റ് ശരിയായി ധരിച്ചിരിക്കണം. ഇത് അപകടം ഉണ്ടാകുമ്പോൾ അല്ലെങ്കിൽ വാഹനം തകരുമ്പോൾ ഗുരുതരമായ പരിക്കുകളോ മർദ്ദമോ ഉണ്ടാകാനുള്ള സാധ്യത കുറയ്ക്കുന്നതിന് സഹായിക്കുന്നു.

⚠ മുന്നറിയിപ്പ്

സീറ്റ് ബെൽറ്റുകളിൽ (seat belts) മാറും വർത്തുക്കയോ, നീക്കം ചെയ്യുകയോ, ഡിസ്-അസംബി (disassemble) ചെയ്യുകയോ ചെയ്യരുത്. അങ്ങനെ ചെയ്യുന്നതും അത് ശരിയായി പ്രവർത്തിക്കുന്നതിനെ തടസ്സപ്പെടുത്തുകയും ഒരു കോളിഷൻ (collision) ഉണ്ടായാൽ ഗുരുതരമായ പരിക്കിനോ മർദ്ദത്തിനോ കാരണമാവുകയും ചെയ്യും.

⚠ മുന്നറിയിപ്പ്

എപ്പോഴും സീറ്റ് ബെൽറ്റുകൾ ധരിക്കുക.



65D606

⚠ മുന്നറിയിപ്പ്

- വാഹനത്തിന്റെ ഏരിയയിൽ ആളുകളെ അനുവദിക്കരുത്. അപകടമുണ്ടായാൽ റെസിഡൻ്റ് ഓഫീസ് സിറ്റിൽ ആളുകൾക്ക് പരിക്കേൽക്കാനുള്ള സാധ്യത വളരെ കൂടുതലാണ്.
- എല്ലാ ശരിയായി ഓടിക്കുക. റെറ്റായി സീറ്റ് ബെൽറ്റ് ധരിക്കുന്നത് മൂലം വാഹനം കൂട്ടിയടിച്ചാൽ പരിക്കോ മരണമോ ഉണ്ടാകാനുള്ള സാധ്യത വർദ്ധിക്കുന്നു.
- സീറ്റ് ബെൽറ്റുകൾ ഹനിക്കരുത്. ഇനീപ്പറയുന്ന ക്രമീകരിക്കണം:
 - ബെൽറ്റിൻ്റെ ലാപ് പോർഷൻ ഇടയിൽ കുറുകെ ധരിക്കേണ്ട. അർക്കൈഡിന് കുറുകെ ധരിക്കരുത്.
 - ഷോൾഡർ സ്ട്രാപ്പുകൾ പുറം തോളിനു മുകളിലൂടെ മാത്രമേ ധരിക്കാവൂ. ഒരിക്കലും കൈയുടെ അടിയിലൂടെ ധരിക്കരുത്.
 - ഷോൾഡർ സ്ട്രാപ്പുകൾ നിങ്ങളുടെ മുഖത്ത് നിന്നും കഴുത്തിൽ നിന്നും നിങ്ങളിടയിരിക്കണം. നിങ്ങളുടെ തോളിൽ നിന്ന് വീഴുന്ന രീതിയിലാകരുത്.

(തുടരും)

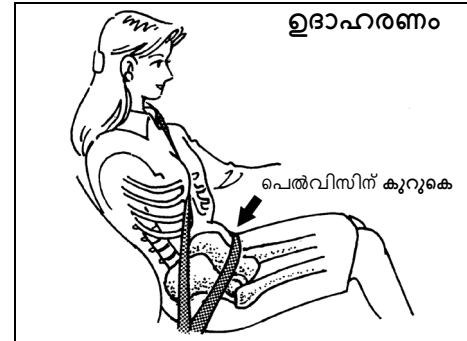

65D201

⚠ മുന്നറിയിപ്പ്

(തുടരും)

- സീറ്റ് ബെൽറ്റുകൾ സ്ട്രാപ്പുകൾ വളച്ചൊടിച്ച് ഒരിക്കലും ധരിക്കരുത്. അവ രൂപകൽപ്പന ചെയ്തിരിക്കുന്ന സംരക്ഷണം നൽകാൻ സൗകര്യപ്രദമായ രീതിയിൽ തന്നെ കർശനമായി ക്രമീകരിക്കേണ്ടതാണ്. ഒരാൾക്കു കിടക്കുന്ന ബെൽറ്റ് നൽകുന്ന സംരക്ഷണവും മുറുകിയിരിക്കുന്ന ബെൽറ്റ് നൽകുന്നതിനേക്കാൾ കുറവായിരിക്കും.
- ഓരോ സീറ്റ് ബെൽറ്റ് ബക്കിളും ശരിയായ ബക്കിൾ ക്യാച്ചിലേക്ക് ചേർത്തിട്ടുണ്ടെന്നു ഉറപ്പാക്കുക.

(തുടരും)



65D199

▲ മുന്നറിയിപ്പ്

(തുടരും)

- ഗർഭിണികൾ സീറ്റ് ബെൽറ്റുകൾ ഉപയോഗിക്കണം, എന്നാൽ അവരുടെ മെഡിക്കൽ ഉപദേശോപനതകുന്ന ഡ്രൈവിംഗ് സംബന്ധിച്ച പ്രത്യേക നിർദ്ദേശങ്ങൾ പാലിക്കേണ്ടതാണ്. ഡയഗ്രാമിൽ കാണിച്ചിരിക്കുന്നതുപോലെ, ബെൽറ്റിന്റെ ലാപ് പോർഷൻ ഇടപിന്തു കുറുകെ കഴിയുന്നത്ര താഴ്ത്തി ധരിക്കണമെന്ന ഓർമ്മിക്കുക.
- പേനകൾ, കീകൾ, കണ്ണടകൾ മുതലായ കടുപ്പമുള്ളതും ദുർബലവും മുർച്ചയുള്ളതുമായ വസ്തുക്കൾക്ക് പോക്കറ്റുകളിലോ വസ്ത്രത്തിന്റെ സൂക്ഷിച്ചുകൊണ്ട് അതിനു മുകളിലൂടെ സീറ്റ് ബെൽറ്റുകൾ ധരിക്കരുത്. ഇത്തരം വസ്തുക്കളിൽ സീറ്റ് ബെൽറ്റിൽ നിന്നുള്ള സമ്മർദ്ദം മറ്റു രീതിയിൽ പരിക്കേൽപ്പിക്കാൻ ഇടയാക്കും.
- നിങ്ങളുടെ പോക്കറ്റുകളിലോ വസ്ത്രങ്ങളിലോ കടുപ്പമുള്ളതോ പൊട്ടാവുന്നതോ ആയ വസ്തുക്കൾ സൂക്ഷിച്ചു കൊണ്ട് അതിനു മുകളിൽ നിങ്ങളുടെ സീറ്റ് ബെൽറ്റ് ധരിക്കരുത്. അപകടം സംഭവിച്ചാൽ, സീറ്റ് ബെൽറ്റിന് താഴെയുള്ള ഗ്ലാസുകൾ, പേനകൾ, തുടങ്ങിയ വസ്തുക്കൾ മുലം വീണ്ടും പരിക്കേൽക്കാൻ ഇടയാക്കും.

(തുടരും)

▲ മുന്നറിയിപ്പ്

(തുടരും)

- ഒരു സീറ്റ് ബെൽറ്റ് ഒരു സമയത്ത് ഒരിക്കലും ഒന്നിൽക്കൂടുതൽ യാത്രക്കാർക്ക് ഒരൂമിച്ചു ഉപയോഗിക്കരുത്, കൂടാതെ ഇരിക്കുന്നയാളുടെ മുമ്പിൽ പിടിച്ചിരിക്കുന്ന ശിശുവിനെയോ കുട്ടിയുടെയോ മുകളിലൂടെ ഒരിക്കലും സീറ്റ് ബെൽറ്റ് ഘടിപ്പിക്കരുത്. ഇത്തരം സീറ്റ് ബെൽറ്റ് ഉപയോഗിക്കുന്നത അപകടത്തിൽ ഗുരുതരമായ പരിക്കിന് കാരണമാകും.
- സീറ്റ് ബെൽറ്റ് അസംബ്ലികളിൽ അമിതമായ തേയ്മാനമോ കേടുപാടുകളോ ഉണ്ടായെന്ന ഇടയ്ക്കിടെ പരിശോധിക്കുക. വെബ്ബിങ്ങ് തകരാറിലാവുകയോ മലിനമാകുകയോ എങ്കിലും വിധത്തിൽ കേടുപാടുകൾ സംഭവിക്കുകയോ ചെയ്താൽ സീറ്റ് ബെൽറ്റുകൾ മാറ്റണം. അസംബ്ലിക്ക് സംഭവിച്ച കേടുപാടുകൾ വ്യക്തമല്ലെങ്കിലും, ഗുരുതരമായ അപകടം സംഭവിക്കുമ്പോൾ ധരിച്ചിരുന്ന സീറ്റ് ബെൽറ്റ് മാറ്റിസ്ഥാപിക്കേണ്ടത അത്യാവശ്യമാണ്.
- ശിശുക്കൾക്കും കുട്ടികൾക്കും ശരിയായ സംരക്ഷണം നൽകാതെ അവരുമായി യാത്ര പോകരുത്.
- കുട്ടികൾക്ക്, ഷോൾഡർ ബെൽറ്റ് കഴുത്തിലോ മുഖത്തോ അസ്വസ്ഥതയുണ്ടാക്കുന്നുവെങ്കിൽ, കുട്ടിയെ വാഹനത്തിന്റെ മധ്യഭാഗത്തേക്ക് അടുപ്പിച്ചു ഇരുത്തുക.
- പോളിഷുകൾ, എണ്ണകൾ, രാസവസ്തുക്കൾ, പ്രത്യേകിച്ചു ബാറ്ററി ആസിഡ് എന്നിവയാൽ സീറ്റ് ബെൽറ്റ് വെബ്ബിങ്ങ് മലിനമാകുന്നത് ഒഴിവാക്കുക.

(തുടരും)

▲ മുന്നറിയിപ്പ്

(തുടരും)

- സീറ്റ് ബെൽറ്റ് ബക്കിളുകളിൽ നാണയങ്ങൾ, കീപ്പുകൾ മുതലായ വസ്തുക്കളൊന്നും തിരുകരുത്, ഈ ഭാഗങ്ങളിൽ ദ്രാവകങ്ങൾ ഒഴുകി വിഴാതരിക്കാൻ ശ്രദ്ധിക്കുക. അനവസ്തുക്കൾ സീറ്റ് ബെൽറ്റ് ബക്കിളിൽ കയറിയാൽ, സീറ്റ് ബെൽറ്റ് ശരിയായി പ്രവർത്തിച്ചേക്കില്ല.

ലാപ്-ഷോൾഡർ ബെൽറ്റ്

എമർജൻസി ലോക്കിംഗ് റിട്രാക്ടർ (ELR) സീറ്റ് ബെൽറ്റിന് എമർജൻസി ലോക്കിംഗ് റിട്രാക്ടർ (ELR) ഉണ്ട്. പെട്ടെന്ന് നിർത്തുകയോ അല്ലെങ്കിൽ ഇടിക്കുകയോ ചെയ്യുമ്പോൾ സീറ്റ് ബെൽറ്റ് ലോക്ക് ചെയ്യാൻ രൂപകൽപ്പന ചെയ്തിട്ടുള്ളതാണ്. നിങ്ങളുടെ ശരീരത്തിലുള്ള ബെൽറ്റ് പെട്ടെന്ന് വലിയുകയാണെങ്കിലും അത് ലോക്ക് ആയേക്കാം. ഇത് സംഭവിക്കുകയാണെങ്കിൽ, അത് അനുവദിക്കുക, ശേഷം ശരീരത്തിലൂടെ ബെൽറ്റ് കൂടുതൽ സാവധാനത്തിൽ വലിക്കുക.

സുരക്ഷാ ഓർമ്മപ്പെടുത്തൽ



60A038

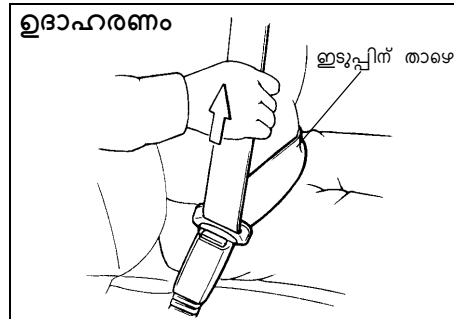

60A040

വാഹനങ്ങൾ യാത്രയ്ക്കുമായി കൂട്ടിയടിക്കുന്ന സമയത്ത് ബെൽറ്റിനടിയിലൂടെ തന്നെ വിഴാനുള്ള സാധ്യത കുറയ്ക്കുന്നതിന്, ബെൽറ്റിന്റെ ലാപ് പോഷണ നിങ്ങളുടെ മടിയിൽ കഴിയുന്നത്ര താഴ്ത്തി ഇടുക, ഒപ്പം ബെൽറ്റിന്റെ

ഷോൾഡർ ഭാഗം ലാപ് പോളിലൂടെ മുകളിലേക്ക് വലിച്ചുകൊണ്ട് ശരിയായി ക്രമീകരിക്കുക. ചില സാമ്പത്തിക അനുവദിക്കുന്നതിന് ഡ്രൈവർ ഷോൾഡർ സിട്രാപ്പിന്റെ നീളം സ്വയം ക്രമീകരിക്കേണ്ടതാണ്.

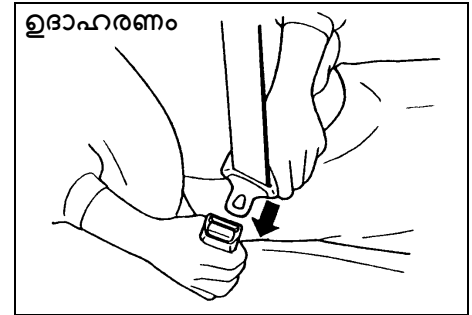

60A036

സീറ്റ് ബെൽറ്റ് ഘടിപ്പിക്കാൻ, നേരെ ഇരുന്ന് സീറ്റിൽ നന്നായി പൂർകിലേക്ക് ചാരി ഇരിക്കുക, സീറ്റ് ബെൽറ്റിൽ ഘടിപ്പിച്ചിരിക്കുന്ന ലാപ് പോൾ നിങ്ങളുടെ ശരീരത്തിലൂടെ വലിച്ചിട്ട ഒരു ക്ലിക്ക് കേൾക്കുന്നതുവരെ ബക്കിളിലേക്ക് നേരെ അമർത്തുക. ലാപ് പോൾ ബക്കിളിലേക്ക് അമർത്തിയ ശേഷം അത് ഭദ്രമായി കൊളുത്തിയെന്നു ഉറപ്പാക്കാൻ സീറ്റ് ബെൽറ്റ് വലിക്കുക.

കുറിപ്പ്: സീറ്റ് ബെൽറ്റ് പൂർണ്ണമായി പിൻവലിഞ്ഞ രീതിയിൽ നിന്ന് വലിക്കാൻ കഴിയുന്നില്ലെങ്കിൽ, ബെൽറ്റ് ദ്രവമായി വലിച്ചു വിടുക. തുടർന്ന് റീട്രാക്റ്ററിൽ നിന്ന് ബെൽറ്റ് സുഗമമായി വലിക്കാനാകുന്നു.

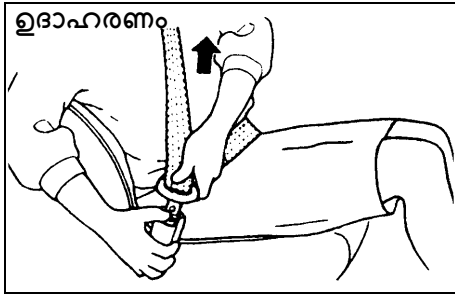

60A039

സീറ്റ് ബെൽറ്റ് അഴിക്കാൻ, ബക്കിളിലെ ബട്ടൺ അമർത്തി ബെൽറ്റോ/ ലാച്ച് പ്ലേറ്റോ കൈ കൊണ്ട് പിടിച്ചു ബെൽറ്റ് പിതൃക്കെ വിടുവിക്കുക.

സീറ്റ് ബെൽറ്റ് ഓർമ്മപ്പെടുത്തൽ

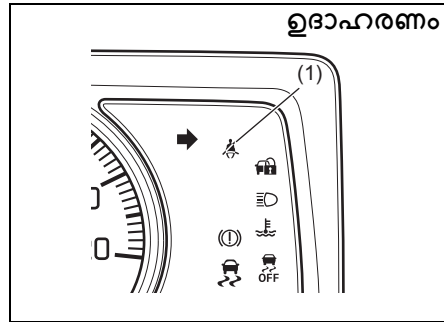

77PM02020

(1) ഡ്രൈവറുടെ സീറ്റ് ബെൽറ്റ് റിമൈൻഡർ ലൈറ്റ് / ഫ്രണ്ട് പാസഞ്ചറിന്റെ സീറ്റ് ബെൽറ്റ് റിമൈൻഡർ ലൈറ്റ്

ഡ്രൈവറും കൂടാതെ / അല്ലെങ്കിൽ മൂന്ന് യാത്രക്കാരും അവരുടെ സീറ്റ് ബെൽറ്റുകൾ ഘടിപ്പിക്കാതിരിക്കുമ്പോൾ, സീറ്റ് ബെൽറ്റ് റിമൈൻഡർ ലൈറ്റ് മിന്നിക്കത്തുന്നതാണ്. ഒപ്പം ഡ്രൈവറെയും കൂടാതെ/അല്ലെങ്കിൽ യാത്രക്കാരനെയും സീറ്റ് ബെൽറ്റ് ഇടാൻ ഓർമ്മിപ്പിക്കാനുള്ള ഒരു ബുദ്ധിമുട്ടും. കൂടുതൽ വിശദാംശങ്ങൾക്ക്, ചുവടെയുള്ള വിശദീകരണം കാണുക.

⚠ മുന്നറിയിപ്പ്

ഡ്രൈവറും യാത്രക്കാരും എല്ലായ്പ്പോഴും സീറ്റ് ബെൽറ്റ് ഇടുക എന്നത് വളരെ പ്രധാനമാണ്. സീറ്റ് ബെൽറ്റ് ധരിക്കാത്ത ആളുകൾക്ക് അപകടം സംഭവിച്ചാൽ പരിക്കേൽക്കാനുള്ള സാധ്യത വളരെ കൂടുതലാണ്. ഇഗ്നിഷൻ സ്വിച്ചിൽ കിട്ടുന്നതിന് മുമ്പ് തിരണ്ടുള്ളൂടെ സീറ്റ് ബെൽറ്റ് ഇടുന്നത പതിവായി ശിലമാക്കുക.

കുറിപ്പ്: ഡ്രൈവറുടെ സീറ്റ് ബെൽറ്റ് റിമൈൻഡർ ലൈറ്റ് / ഫ്രണ്ട് പാസഞ്ചറിന്റെ സീറ്റ് ബെൽറ്റ് റിമൈൻഡർ ലൈറ്റ് ഡ്രൈവർക്കും ഫ്രണ്ട് പാസഞ്ചറിനും വേണ്ടിയുള്ളതാണ്.

ഡ്രൈവറുടെ അല്ലെങ്കിൽ മൂന്ന് സീറ്റിലെ യാത്രക്കാരന്റെ സീറ്റ് ബെൽറ്റ് റിമൈൻഡർ ഇഗ്നിഷൻ സ്വിച്ച് "ഓൺ" ചെയ്യുമ്പോൾ ഡ്രൈവറുടെയോ ഫ്രണ്ട് പാസഞ്ചറിന്റെയോ സീറ്റ് ബെൽറ്റ് അൺബക്കിൾ ആയി തുടരുകയാണെങ്കിൽ, റിമൈൻഡർ ഇനിപ്പറയുന്ന രീതിയിൽ പ്രവർത്തിക്കുന്നു:

- 1) ഡ്രൈവറുടെയോ മൂന്ന് യാത്രക്കാരന്റെയോ സീറ്റ് ബെൽറ്റ് റിമൈൻഡർ ലൈറ്റ് ഓണാകും.
- 2) വാഹനത്തിന്റെ വേഗത മണിക്കൂറിൽ 15 കിലോമീറ്ററിൽ എത്തിയ ശേഷം, ഡ്രൈവറുടെയോ മൂന്ന് യാത്രക്കാരന്റെയോ സീറ്റ് ബെൽറ്റ് റിമൈൻഡർ ലൈറ്റ് മിന്നിമറയുകയും ഏകദേശം 95

ഡ്രൈവിംഗിന് മുമ്പ്

സെക്കൻഡ് നേരത്തേക്ക് ഒരു ബസർ മുഴങ്ങുകയും ചെയ്യും. സെക്കൻഡ് നേരത്തേക്ക് ഒരു ബസർ മുഴങ്ങുകയും ചെയ്യും. സ്പെപ്പ് 2) പൂർത്തിയാക്കിയ ശേഷം ഡ്രൈവറുടെയോ ഫ്രണ്ട് യാത്രക്കാരനെയോ സീറ്റ് ബെൽറ്റ് ബuckle ചെയ്യപ്പെടുന്നത് വരെ റിമൈൻഡർ ലൈറ്റ് ഓണായിരിക്കും.

ഡ്രൈവർ അല്ലെങ്കിൽ മുൻ സീറ്റിലെ യാത്രക്കാരൻ തന്റെ സീറ്റ് ബെൽറ്റ് ബuckle ചെയ്യുകയും പിന്നീട് അഴിക്കുകയും ചെയ്യാതെ വാഹനത്തിന്റെ വേഗത അനുസരിച്ച് റിമൈൻഡർ സിസ്റ്റം സ്പെപ്പ് 1) അല്ലെങ്കിൽ 2) മുതൽ സജീവമാകും. വാഹനത്തിന്റെ വേഗത മണിക്കൂറിൽ 15 കിലോമീറ്ററിൽ കുറവാണെങ്കിൽ, സ്പെപ്പ് 1 മുതൽ ഓർമ്മപ്പെടുത്തൽ ആരംഭിക്കും. വാഹനത്തിന്റെ വേഗത മണിക്കൂറിൽ 15 കിലോമീറ്ററിൽ കൂടുതലാണെങ്കിൽ, സ്പെപ്പ് 2-ൽ നിന്ന് ഓർമ്മപ്പെടുത്തൽ ആരംഭിക്കും. ഡ്രൈവറുടെയോ ഫ്രണ്ട് യാത്രക്കാരനെയോ സീറ്റ് ബെൽറ്റ് ബuckle ചെയ്യുമ്പോഴോ ഇഗ്നിഷൻ സ്വീച്ച് ഓഫ് ആകുമ്പോഴോ റിമൈൻഡർ സ്വയമേവ റദ്ദാക്കപ്പെടും.

ഫ്രണ്ടിലെ യാത്രക്കാരുടെ സീറ്റ് ബെൽറ്റ് ഓർമ്മപ്പെടുത്തൽ മുൻ പാസഞ്ചർ സീറ്റിൽ ഒരാൾ ഇരിക്കുകയും ഇഗ്നിഷൻ സ്വീച്ച് "ഓൺ"പോസിഷനിലായിരിക്കുകയും ചെയ്യുമ്പോൾ ഫ്രണ്ട് പാസഞ്ചർ സീറ്റ് ബെൽറ്റ് അഴിക്കുകയാണെങ്കിൽ, മുൻ യാത്രക്കാരന്റെ സീറ്റ് ബെൽറ്റ് റിമൈൻഡർ സജീവമാകും.

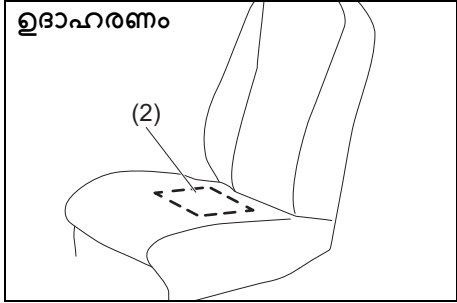

69RH203

(2) മുൻപിലെ യാത്രക്കാരന്റെ സീറ്റ് ബെൽറ്റ് റിമൈൻഡറിന്റെ സെൻസർ

സീറ്റ് ബെൽറ്റ് റിമൈൻഡർ സെൻസർ (2) മുൻ സീറ്റിൽ ആരേങ്കിലും ഇരിക്കുന്നുണ്ടോ എന്നു കണ്ടെത്തുന്നു. മുൻ യാത്രക്കാരുടെ സീറ്റ് ബെൽറ്റ് റിമൈൻഡറിന്റെ സെൻസർ സീറ്റ് കൂപ്പിനിലാണ് സ്ഥിതി ചെയ്യുന്നത്. മുൻ യാത്രക്കാരന്റെ സീറ്റ് ബെൽറ്റ് റിമൈൻഡർ ഡ്രൈവറുടെ സീറ്റ് ബെൽറ്റ് റിമൈൻഡർ പോലെ തന്നെയാണ് പ്രവർത്തിക്കുന്നത്.

ശ്രദ്ധിക്കുക

- മുൻ യാത്രക്കാരന്റെ സീറ്റ് ബെൽറ്റ് റിമൈൻഡറിന്റെ സെൻസർ സീറ്റ് കൂപ്പിനിലാണ് സ്ഥിതി ചെയ്യുന്നത്. സീറ്റ് കൂപ്പിനിൽ കനത്തതോ മുൻചുട്ടുണ്ടതോ ആയ വസ്തുക്കൾ വയ്ക്കുകയോ യാത്രക്കാരന്റെ സീറ്റ് നീക്കം ചെയ്യുകയോ ഡിസ് അസംബിംഗ് ചെയ്യുകയോ പരിഷ്കരിക്കുകയോ ചെയ്യാതെ സെൻസർ ശരിയായി പ്രവർത്തിക്കില്ല. അല്ലെങ്കിൽ സെൻസറിനു കേടുപാടുകൾ സംഭവിക്കാം. സീറ്റ് കൂപ്പിനിൽ ഭാരമേറിയതോ മുൻചുട്ടുണ്ടതോ ആയ വസ്തുക്കൾ വയ്ക്കരുത്. യാത്രക്കാരുടെ സീറ്റ് നീക്കം ചെയ്യരുത്, വേർപെടുത്തരുത്, അപ്രിയീൽ മാറ്റം വരുത്തരുത്.
- സീറ്റ് കവറിന്റെ വൈവിധ്യവും, സെൻസറിന്റെ പ്രവർത്തനത്തെ പ്രതികൂലമായി ബാധിച്ചേക്കാം. ഈ വാഹനത്തിന് മാത്രമായുള്ള ജെമ്പ്രിൻ മാരുതി സുസുക്കി സീറ്റ് കവർ തന്നെ ഉപയോഗിക്കണമെന്ന് മാരുതി സുസുക്കി ശുപാർശ ചെയ്യുന്നു.
- മുൻ യാത്രക്കാരന്റെ സീറ്റ് കൂപ്പിനിൽ ലിക്വിഡ് റെറോമാറ്റിക്സ്, ശീതളപാനീയങ്ങൾ, ജ്യൂസ് തുടങ്ങിയ ദ്രാവകങ്ങൾ വിഴാനിടയായാൽ, സീറ്റ് കൂപ്പിനിൽ സ്ഥാപിച്ചിരിക്കുന്ന ഫ്രണ്ട് പാസഞ്ചർ സീറ്റ് ബെൽറ്റ് റിമൈൻഡർ സെൻസറിന് കേടുപാടുകൾ സംഭവിക്കാം. ഇവ പറ്റാനിടയായാൽ മൃദുവായ തുണി ഉപയോഗിച്ച് ഉടൻ തുടയ്ക്കുക. (തുടരും)

ശ്രദ്ധിക്കുക

(തുടരും)

- മുൻവശത്തുള്ള യാത്രക്കാരന്റെ സീറ്റിൽ ഇരിക്കുമ്പോൾ, സീറ്റ് ബെൽറ്റ് റിമൈൻഡർ സിസ്റ്റം ഫലപ്രിയമായി പ്രവർത്തിക്കുന്നതിന് യാത്രക്കാരൻ നിലവർന്നും സീറ്റ് ബാക്കിറെസിലേക്ക് ചാഞ്ഞും സീറ്റ് കൂപ്പിനിൽ റെപ്പിച്ചും ഇരിക്കുന്നതിന് വളരെ പ്രധാനമാണ്. ഇവിടെ ഇരിക്കുന്ന വ്യക്തി ഉച്ചിതമല്ലാത്ത രീതിയിൽ ഇരിക്കുന്നത് (ചാഞ്ഞ കിടക്കുക, വശത്തേക്ക് തിരിയുക, മുന്നോട്ട് അല്ലെങ്കിൽ വശത്തേക്ക് ഇരിക്കുക) ഈ സിസ്റ്റത്തിന്റെ പ്രവർത്തനത്തെ തടസ്സപ്പെടുത്തിയേക്കാം. കാരണം ഇങ്ങിനെ ഇരിക്കുമ്പോൾ വ്യക്തിയെ തിരിച്ചറിയാൻ സെൻസറിന് കഴിയില്ല.

കുറിപ്പ്:

- നിങ്ങളുടെ ഒരു വസ്തു യാത്രക്കാരുടെ സീറ്റിൽ വെച്ചാൽ, വസ്തുവിന്റെ ഭാരം സെൻസർ തിരിച്ചറിയുകയും മുൻ യാത്രക്കാരന്റെ സീറ്റ് ബെൽറ്റ് റിമൈൻഡർ റെലേറ്റ് ഓണാകുകയും തുടർന്ന് ഇൻറിരിയർ ബസർ ബീപ്പ് ചെയ്യുകയും ചെയ്യും.
- ഒരു കൂട്ടിയോ ഉയരം കുറഞ്ഞ വ്യക്തിയോ മുൻ യാത്രക്കാരന്റെ സീറ്റിൽ ഇരിക്കുകയോ കൂപ്പിൻ മുൻവശത്തെ യാത്രക്കാരന്റെ സീറ്റിൽ ഇടുകയോ ചെയ്താൽ, ഭാരം സെൻസറിന് മനസ്സിലാകില്ല, ഇൻറിരിയർ ബസർ ബീപ്പ് ചെയ്യില്ല.

കുറിപ്പ്:
സീറ്റ് കവർ ആക്സസറി ജെനുവിൻ മാർഗ്ഗം സൂക്ഷി തന്നെ ഉപയോഗിക്കാൻ മാർഗ്ഗം സൂക്ഷി ശുപാർശ ചെയ്യുന്നു.

സീറ്റ് ബെൽറ്റ് പരിശോധന



65D209S

സീറ്റ് ബെൽറ്റുകൾ ശരിയായി പ്രവർത്തിക്കുന്നുണ്ടെന്നും കേടുപാടുകൾ സംഭവിച്ചിട്ടില്ലെന്നും ഉറപ്പാക്കാൻ ഇടയ്ക്കിടെ പരിശോധിക്കേണ്ടതുണ്ട്. വെബിംഗ്, ബക്കിളുകൾ, ലാച്ച് പേറ്റുകൾ, റിട്രാക്ടറുകൾ, ആക്സസറികൾ, ഗൈഡ് ലൂപ്പുകൾ എന്നിവ പരിശോധിക്കുക. ശരിയായി പ്രവർത്തിക്കാത്തതോ കേടായതോ ആയ സീറ്റ് ബെൽറ്റുകൾ മാറ്റിസ്ഥാപിക്കുക.

⚠ മുന്നറിയിപ്പ്

വാഹനം ഏതെങ്കിലും തരത്തിൽ കൂട്ടിയിടിക്കുകയാണെങ്കിൽ ശേഷം എല്ലാ സീറ്റ് ബെൽറ്റ് അസംബിളുകളും പരിശോധിക്കുന്നതും ഉറപ്പാക്കുക. അസംബിളുകൾ കേടുപാടുകൾ വ്യക്തമല്ലെങ്കിലും കൂട്ടിയിടിയുടെ സമയത്ത് ഉപയോഗിച്ചിരുന്ന ഏതെങ്കിലും സീറ്റ് ബെൽറ്റ് അസംബി (വളരെ ചെറുതല്ലാത്തത്) മാറ്റിസ്ഥാപിക്കേണ്ടതാണ്. കൂട്ടിയിടിയുടെ സമയത്ത് ഉപയോഗത്തിലില്ലാത്ത ഏതെങ്കിലും സീറ്റ് ബെൽറ്റ് അസംബി ശരിയായി പ്രവർത്തിക്കുന്നില്ലെങ്കിലോ അല്ലെങ്കിൽ ഏതെങ്കിലും വിധത്തിൽ കേടുപാടുകൾ സംഭവിച്ചിട്ടുണ്ടെങ്കിലോ മാറ്റിസ്ഥാപിക്കേണ്ടതാണ്.

ഇൻസ്ട്രുമെന്റ് ക്ലസ്റ്റർ

1. സ്പീഡോമീറ്റർ
2. ഇൻഫർമേഷൻ ഡിസ്പ്ലേ
3. ട്രിപ്പ് മീറ്റർ, സെലക്ടർ നോബ്
4. വാർണിംഗ്, ഇൻഡിക്കേറ്റർ ലൈറ്റുകൾ

ഉദാഹരണം

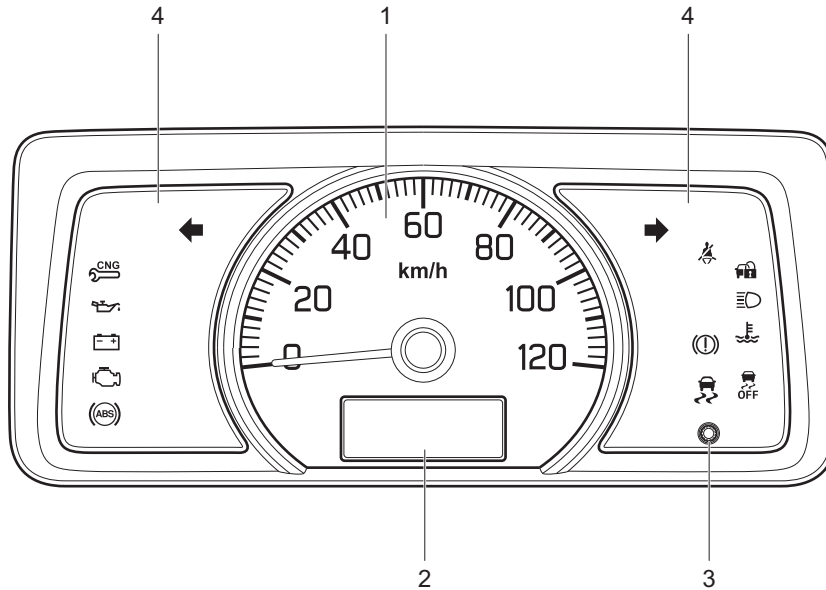

സ്പീഡോമീറ്റർ

സ്പീഡോമീറ്റർ വാഹനത്തിന്റെ വേഗതയെ സൂചിപ്പിക്കുന്നു.

കുറിപ്പ്: സർക്കാർ നിയന്ത്രണമനുസരിച്ച് വാഹനത്തിന്റെ പരമാവധി വേഗത മണിക്കൂറിൽ 80 കിലോമീറ്ററാണ്.

ഫ്യൂൽ ഗേജ്

പെട്രോൾ മോഡൽ

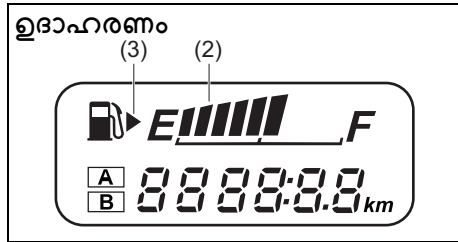

77PM02018

സി എൻ ജി മോഡൽ

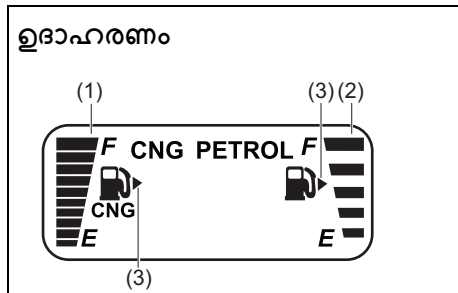

77PM07019

(1) സി എൻ ജി ഫ്യൂൽ ഗേജിനെ സൂചിപ്പിക്കുന്നു.
(2) പെട്രോൾ ഫ്യൂൽ ഗേജിനെ സൂചിപ്പിക്കുന്നു.

ഇനിഷ്യൻ സിച്ച് "ഓൺ" പൊസിഷനിൽ ആയിരിക്കുമ്പോൾ, ഈ ഗേജ് ഫ്യൂൽ ടാങ്കിലെ ഇന്ധനത്തിന്റെ ഏകദേശ സൂചന നൽകുന്നു. "F" എന്നത് സൂചിപ്പിക്കുന്നത് പൂർണ്ണവും "E" എന്നത് ശൂന്യവുമാണ്.

ഇന്ധന മീറ്റർ സൂചകം "E" ലേക്ക് ഒരു സെഗ്മെന്റ് മാത്രമേ കാണിക്കുന്നുള്ളൂ എങ്കിൽ, കഴിയുന്നത്ര വേഗം ടാങ്ക് നിറയ്ക്കുക.

മാർക്ക് (3) സൂചിപ്പിക്കുന്നത് ഫ്യൂൽ മില്ലർ റോൾ വാഹനത്തിന്റെ വലതുവശത്താണ് എന്നതാണ്.

ശ്രദ്ധിക്കുക	
കാറ്റലിക് കൺവെർട്ടറിനോ വാഹനത്തിന്റെ മറ്റ് ഘടകങ്ങൾക്കോ കേടുപാടുകൾ സംഭവിക്കാനുള്ള സാധ്യത കുറയ്ക്കുന്നതിന്, ഫ്യൂൽ ടാങ്ക് ഉപയോഗിക്കുമ്പോൾ ഏകദേശം ശൂന്യമായിരിക്കുമ്പോൾ വാഹനം ഓടിക്കുന്നത് ഒഴിവാക്കുക.	

കുറിപ്പ്: ആവശ്യാനുസരണം സെൽമെന്റ് മിന്നികരുതുകയാണെങ്കിൽ, ഇന്ധനം എത്രാണ്ട് അർത്ഥമാക്കുന്നു. കാലിയായാണെന്ന്

ഇൻഫോർമേഷൻ

സി.എൻ.ജി. (CNG) മോഡലിന്

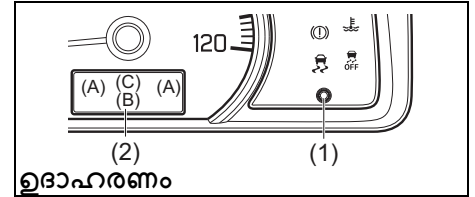

77PM07026

പെട്രോൾ മോഡലിന്

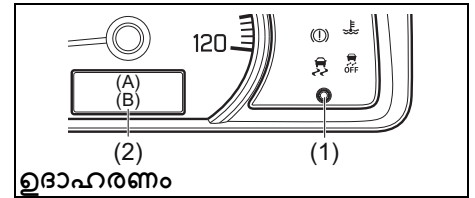

77PM07035

- (1) ട്രിപ്പ് മീറ്റർ സെലക്ടർ നോബ്
- (2) ഇൻഫോർമേഷൻ ഡിസ്പ്ലൈ

ഇനിഷ്യൻ സിച്ച് "ഓൺ" പൊസിഷനിൽ ആയിരിക്കുമ്പോൾ, ഇൻഫോർമേഷൻ ഡിസ്പ്ലെയിൽ ഇനിപ്പറയുന്ന വിവരങ്ങൾ കാണിക്കുന്നു.

ഡിസ്പ്ലേ (എ)

ഫ്യൂൽ ഗേജ്

ഡിസ്പ്ലേ (ബി)

ഓഡോമീറ്റർ / ട്രിപ്പ് മീറ്റർ / ക്ലോക്ക് / ബ്രെറ്റിംഗ് കൺട്രോൾ

ഡ്രൈവിംഗിന് മുമ്പ്

ഡിസ്പ്ലേ (സി)

ഫ്യൂൽ മോഡുകൾ
(സജ്ജീകരിച്ചിട്ടുണ്ടെങ്കിൽ)

ഫ്യൂൽ ഗേജ്

ഇനീഷൻ സ്വിച്ച് "ഓൺ" പൊസിഷനിൽ ആയിരിക്കുമ്പോൾ ഡിസ്പ്ലേ (എ) ഫ്യൂൽ ഗേജ കാണിക്കുന്നു.

ഈ വിഭാഗത്തിലെ "ഫ്യൂവൽ ഗേജ" റഫർ ചെയ്യുക.

ഓഡോമീറ്റർ / ട്രിപ്പ് മീറ്റർ / ക്ലോക്ക് / ബ്രെറ്റ്നെസ്സ് കൺട്രോൾ

ഇനീഷൻ സ്വിച്ച് "ഓൺ" പൊസിഷനിൽ ആയിരിക്കുമ്പോൾ ഡിസ്പ്ലേ (ബി) ഇനിപ്പറയുന്ന സൂചനകളിൽ ഒന്ന് കാണിക്കുന്നു. ഓഡോമീറ്റർ, ട്രിപ്പ് മീറ്റർ എ, ട്രിപ്പ് മീറ്റർ ബി അല്ലെങ്കിൽ ക്ലോക്ക്.

ഡിസ്പ്ലേ ഇൻഡിക്കേഷൻ (ബി)ലേക്ക് മാറാൻ ട്രിപ്പ് മീറ്റർ സെലക്ടർ നോബ് (1) വേഗത്തിൽ അമർത്തുക.

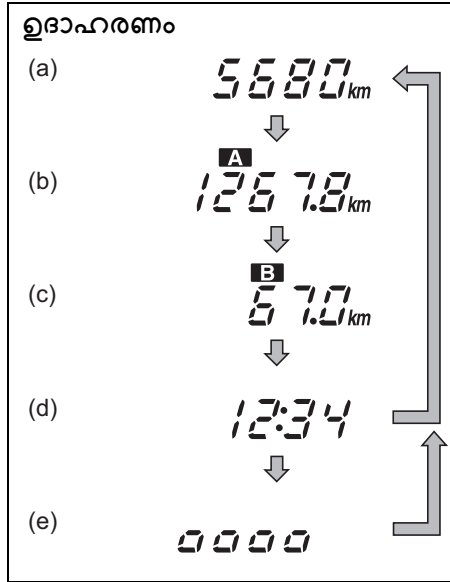

- (a) ഓഡോമീറ്റർ
- (b) ട്രിപ്പ് മീറ്റർ A
- (c) ട്രിപ്പ് മീറ്റർ B
- (d) ക്ലോക്ക്
- (e) ബ്രെറ്റ്നെസ്സ് കൺട്രോൾ*

* പൊസിഷൻ ലൈറ്റുകളും കൂടാതെ/ അല്ലെങ്കിൽ ഹെഡ്ലൈറ്റുകളും ഓണായിരിക്കുമ്പോൾ ബ്രെറ്റ്നെസ്സ് കൺട്രോൾ ദൃശ്യമാകും.

⚠ മുന്നറിയിപ്പ്

ഡ്രൈവ് ചെയ്യുമ്പോൾ ഡിസ്പ്ലേ ക്രമീകരിക്കാൻ ശ്രമിച്ചാൽ വാഹനത്തിന്റെ നിയന്ത്രണം നഷ്ടപ്പെടാം.

ഡ്രൈവ് ചെയ്യുമ്പോൾ ഒരിക്കലും ഡിസ്പ്ലേ ക്രമീകരിക്കാൻ ശ്രമിക്കരുത്.

കുറിപ്പ്:
നിങ്ങൾ നോബ് അമർത്തി വിടുമ്പോൾ ഇൻഡിക്കേഷനുകൾ മാറും.

ഓഡോമീറ്റർ വാഹനം ഓടിച്ച ആകെ ദൂരം ഓഡോമീറ്റർ രേഖപ്പെടുത്തുന്നു.

ശ്രദ്ധിക്കുക

നിങ്ങളുടെ ഓഡോമീറ്റർ റിഡിംഗിന്റെ ട്രാക്ക് സൂക്ഷിക്കുകയും ആവശ്യമായ സർവീസിനായി മെയിന്റനൻസ് ഷെഡ്യൂൾ പതിവായി പരിശോധിക്കുകയും ചെയ്യുക. കൃത്യമായ മൈലേജ് ഇടവേളകളിൽ ആവശ്യമായ സേവനങ്ങൾ നിർവഹിക്കുന്നതിൽ ഫലമായി വർദ്ധിച്ച തേയ്മാനമോ ചില ഭാഗങ്ങൾക്ക് കേടുപാടുകളോ സംഭവിക്കാം.

ട്രിപ്പ് മീറ്റർ
ചെറിയ യാത്രകളിലോ ഫ്യൂൽ സ്റ്റോപ്പുകൾക്കിടയിലോ സഞ്ചരിക്കുന്ന ദൂരം അളക്കാൻ ട്രിപ്പ് മീറ്റർ ഉപയോഗിക്കാം. നിങ്ങൾക്ക് ട്രിപ്പ് മീറ്റർ എ അല്ലെങ്കിൽ ട്രിപ്പ് മീറ്റർ ബി പ്രത്യേകം പ്രത്യേകമായി ഉപയോഗിക്കാം.

ട്രിപ്പ് മീറ്റർ പുജ്യത്തിലേക്ക് റിസെറ്റ് ചെയ്യാനായി ഡിസ്‌പ്ലേ ട്രിപ്പ് മീറ്റർ കാണിക്കുമ്പോൾ ട്രിപ്പ് മീറ്റർ സെലക്ടർ നോബ് (1) അമർത്തിപ്പിടിക്കുക.

കുറിപ്പ്:

ട്രിപ്പ് മീറ്ററിന്റെ സൂചിപ്പിച്ച പർമാവധി മൂല്യം 9999.9 ആണ്. നിങ്ങൾ പർമാവധി മൂല്യം മറികടക്കുമ്പോൾ, സൂചിപ്പിച്ച മൂല്യം 0.0-ലേക്ക് മടങ്ങും.

ക്ലോക്ക്

ഡിസ്‌പ്ലേയിൽ സമയം കാണിക്കുന്നു.

സമയ സൂചന മാറ്റാൻ:

- 1) മിനിറ്റ് സൂചന മിന്നുന്നത വരെ ട്രിപ്പ് മീറ്റർ സെലക്ടർ നോബ് (1) അമർത്തിപ്പിടിക്കുക.
- 2) മിനിറ്റ് സൂചന മാറ്റാൻ, മിനിറ്റ് സൂചന മിന്നുമ്പോൾ ട്രിപ്പ് മീറ്റർ സെലക്ടർ നോബ് (1) ആവർത്തിച്ച അമർത്തുക. മിനിറ്റ് സൂചന വേഗത്തിൽ മാറ്റാൻ, ട്രിപ്പ് മീറ്റർ സെലക്ടർ നോബ് (1) അമർത്തിപ്പിടിക്കുക. മിനിറ്റ് സൂചന ക്രമീകരണം ഉറപ്പുവരുത്താൻ, മണിക്കൂർ സൂചന മിന്നുന്നത വരെ ഏകദേശം 5 സെക്കൻഡ് കാത്തിരിക്കുക.
- 3) മണിക്കൂർ സൂചന മാറ്റാൻ, ട്രിപ്പ് മീറ്റർ സെലക്ടർ നോബ് (1) മിനിറ്റ് സൂചന മിന്നാൻ തുടങ്ങുന്നത വരെ ആവർത്തിച്ച അമർത്തുക. ഏകദേശം 5 സെക്കൻഡ് കാത്തിരിക്കുക, മണിക്കൂർ സൂചന മിന്നാൻ തുടങ്ങും. മണിക്കൂർ സൂചന മാറ്റാൻ, ട്രിപ്പ് മീറ്റർ സെലക്ടർ നോബ് (1) പെട്ടെന്നു അമർത്തിപ്പിടിക്കുക. മണിക്കൂർ

സൂചന സജ്ജീകരിക്കാൻ, ഏകദേശം 5 സെക്കൻഡ് കാത്തിരിക്കുക.

⚠ മുന്നറിയിപ്പ്

ഡ്രൈവ് ചെയ്യുമ്പോൾ ഡിസ്‌പ്ലേ ക്രമീകരിക്കാൻ ശ്രമിച്ചാൽ വാഹനത്തിന്റെ നിയന്ത്രണം നഷ്ടപ്പെടാം.

ഡ്രൈവ് ചെയ്യുമ്പോൾ ഡിസ്‌പ്ലേ ക്രമീകരിക്കാൻ ശ്രമിക്കരുത്.

കുറിപ്പ്:

ബാറ്ററിയിലേക്ക് നെഗറ്റീവ് (-) ടെർമിനൽ വീണ്ടും കണക്റ്റ് ചെയ്യുമ്പോൾ, ക്ലോക്ക് ഇൻഡിക്കേഷൻ, പുനർാരംഭിക്കും. നിങ്ങൾക്ക് ആവശ്യമുള്ളതെ പോലെ സൂചന വീണ്ടും മാറ്റാവുന്നതാണ്.

ബ്രെൻറ്നെസ് കൺട്രോൾ

പൊസിഷൻ ലൈറ്റുകളും കൂടാതെ/ അല്ലെങ്കിൽ ഹെഡ്‌ലൈറ്റുകളും ഓണായിരിക്കുമ്പോൾ, നിങ്ങളുടെ മീറ്ററിന്റെ പ്രകാശ തിവ്രത നിയന്ത്രിക്കാനാകും.

ഇൻസ്ട്രുമെന്റ് പാനൽ ലൈറ്റുകളുടെ ബ്രെൻറ്നെസ് മാറ്റാൻ, ട്രിപ്പ് മീറ്റർ സെലക്ടർ നോബ് (1) അമർത്തിപ്പിടിക്കുക.

⚠ മുന്നറിയിപ്പ്

ഡ്രൈവ് ചെയ്യുമ്പോൾ ഡിസ്‌പ്ലേ ക്രമീകരിക്കാൻ ശ്രമിച്ചാൽ വാഹനത്തിന്റെ നിയന്ത്രണം നഷ്ടപ്പെടാം.

ഡ്രൈവ് ചെയ്യുമ്പോൾ ഡിസ്‌പ്ലേ ക്രമീകരിക്കാൻ ശ്രമിക്കരുത്.

കുറിപ്പ്:

- ബ്രെൻറ്നെസ് കൺട്രോൾ ഡിസ്‌പ്ലേ സജീവമാക്കി ഏകദേശം 5 സെക്കൻഡ് നൂളിൽ നിങ്ങൾ ട്രിപ്പ് മീറ്റർ സെലക്ടർ നോബ് പൂജ്യം ചെയ്തില്ലെങ്കിൽ, ബ്രെൻറ്നെസ് കൺട്രോൾ ഡിസ്‌പ്ലേ സ്വയമേവ റദ്ദാക്കപ്പെടും.
- നിങ്ങൾ ബാറ്ററി വീണ്ടും കണക്റ്റ് ചെയ്യുമ്പോൾ, ഇൻസ്ട്രുമെന്റ് പാനൽ ലൈറ്റുകളുടെ ബ്രെൻറ്നെസ് പുനരാരംഭിക്കും. നിങ്ങളുടെ ആവശ്യം അനുസരിച്ച് ബ്രെൻറ്നെസ് വീണ്ടും അയജ്ഞ ചെയ്യാവുന്നതാണ്.

സി എൻജി മോഡലിനുള്ള ഫ്യൂൽ മോഡ്യൂൾ (ഉണ്ടെങ്കിൽ)

വാഹനത്തിൽ പെട്രോൾ, ഓട്ടോ കൂടാതെ ഫോർസഡ് സി എൻജി എന്റിങ്ങനെ മൂന്ന് ഇന്ധന മോഡ്യൂൾ ഉണ്ട്. ഡാഷ്‌ബോർഡിൽ സ്റ്റിയറിംഗ് വിലിന്റ വലതുവശത്ത് സ്ഥിതി ചെയ്യുന്ന സെലക്ടർ സ്വിച്ച് (1) അമർത്തി ഇവ തിരഞ്ഞെടുക്കാം.

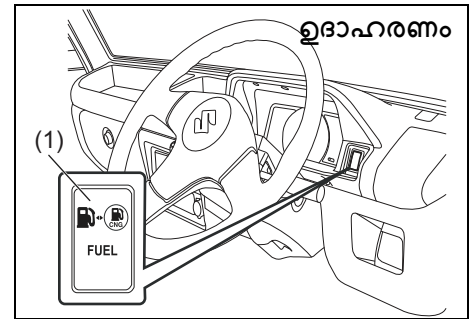

77PM02005

ഡ്രൈവിംഗിന് മുമ്പ്

പെട്രോൾ മോഡ്

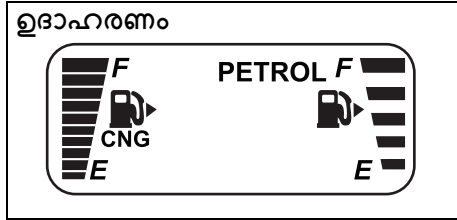

77PM02002

ഈ മോഡിൽ വാഹനം പെട്രോളിൽ സ്മാർട്ട് ചെയ്യുകയും പെട്രോൾ മോഡിൽ പ്രവർത്തിക്കുകയും ചെയ്യുന്നു. ഈ മോഡിൽ, പെട്രോൾ ഇൻഡിക്കേറ്റർ തുടർച്ചയായി പ്രദർശിപ്പിക്കുകയും സി എൻ ജി ഇൻഡിക്കേറ്റർ "ഓഫ്" ആയി തുടരുകയും ചെയ്യും.

ഓട്ടോ മോഡ്

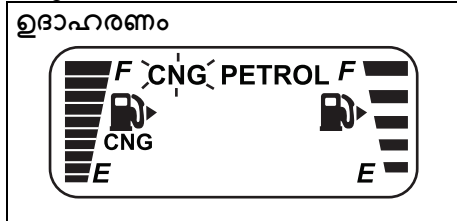

77PM02003

ഈ മോഡിൽ എഞ്ചിൻ പെട്രോൾ മോഡിൽ ആരംഭിക്കുന്നു, തുടർന്ന് പ്രോഗ്രാം ചെയ്ത വാമിങ് അപ് കണ്ടിഷനിൽ എത്തിയ ശേഷം സ്വയമേവ സി എൻ ജി-യിലേക്ക് മാറുന്നു. ഇനിഷൻ സിച്ച് ഓണാക്കി വാഹനം "ഓട്ടോ മോഡിൽ" ആരംഭിക്കുമ്പോൾ, സി.എൻ.ജി. (CNG)

ഇൻഡിക്കേറ്റർ ഡിസ്പ്ലെയിൽ മിനിമറയുകയും പെട്രോൾ ഇൻഡിക്കേറ്റർ ഡിസ്പ്ലേ ആകുകയും ചെയ്യുന്നു. സി എൻ ജി-ലേക്ക് ചെയ്ത ഓവർ ചെയ്ത ശേഷം, സി.എൻ.ജി. (CNG) ഇൻഡിക്കേറ്റർ ബെഡ് ഡിസ്പ്ലേ ചെയ്യപ്പെടും. പെട്രോൾ ഇൻഡിക്കേറ്റർ ഓട്ടോമാറ്റിക് ആയി സ്വിച്ച് ഓഫ് ആകും.

കുറിപ്പ്:

- എഞ്ചിൻ ആയുസ് വർദ്ധിപ്പിക്കുന്നതിന് വാഹനം എപ്പോഴും ഓട്ടോ മോഡിലോ പെട്രോൾ മോഡിലോ സ്മാർട്ട് ചെയ്യാൻ ശുപാർശ ചെയ്യപ്പെടുന്നു.
- ആംബിയന്റ് എഞ്ചിൻ താപനില സിറോ ഡിഗ്രി സെൽഷ്യസിൽ താഴെയായിരിക്കുമ്പോൾ വാഹനം സ്മാർട്ട് ചെയ്യാൻ സി.എൻ.ജിയിലേക്കുള്ള ഇന്ധന മാറ്റം സംഭവിക്കില്ല. അത്തരമൊരു സാഹചര്യത്തിൽ, എഞ്ചിൻ ചൂടാകുന്നതുവരെ പെട്രോൾ മോഡിൽ പ്രവർത്തിപ്പിക്കുക, തുടർന്ന് സി.എൻ.ജിയിലേക്ക് മാറ്റാൻ എഞ്ചിൻ റിസ്മാർട്ട് ചെയ്യാൻ ശ്രമിക്കുക.

ഫോഴ്സഡ് സി എൻ ജി മോഡ്

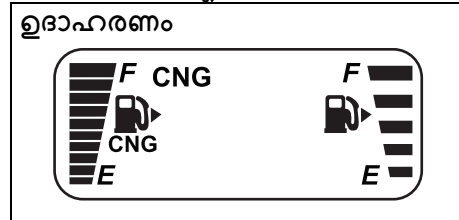

77PM02004

ഈ എൻജിൻ സി മോഡാണ്, പെട്രോൾ ടാങ്കിൽ പെട്രോൾ ഇല്ലാത്ത സന്ദർഭങ്ങളിൽ ഇത് ഉപയോഗിക്കാം. ഈ മോഡിൽ വാഹനം സി എൻ ജി മോഡിൽ ആരംഭിക്കുകയും സി എൻ ജി മോഡിൽ പ്രവർത്തിക്കുകയും ചെയ്യുന്നു. ഇനിഷൻ "ഓൺ" ആകുകയും എഞ്ചിൻ പ്രവർത്തിക്കാതിരിക്കുകയും ചെയ്യുമ്പോൾ, സി എൻ ജി ഇൻഡിക്കേറ്റർ മാത്രം ദൃശ്യമാകുന്നതു വരെ ചേഞ്ച് ഓവർ സിച്ച് അമർത്തിപ്പിക്കുക. ഈ മോഡിൽ, സി എൻ ജി ഇൻഡിക്കേറ്റർ ഡിസ്പ്ലേ ചെയ്യപ്പെടുകയും പെട്രോൾ ഇൻഡിക്കേറ്റർ "ഓഫ്" ആയി തുടരുകയും ചെയ്യും.

കുറിപ്പ്:

- പെട്രോൾ ടാങ്കിൽ ആവശ്യത്തിന്, പെട്രോൾ ഉണ്ടായിരിക്കണമെന്ന് ശുപാർശ ചെയ്യുന്നു.
- ആംബിയന്റ് എഞ്ചിൻ താപനില സിറോ ഡിഗ്രി സെൽഷ്യസിൽ താഴെയാണെങ്കിൽ, ഫോഴ്സഡ് സി.എൻ.ജി. (CNG) മോഡിൽ വാഹനം സ്മാർട്ട് ആകുകയല്ല, ഓട്ടോ മോഡിൽ വാഹനം സ്മാർട്ട് ചെയ്യാൻ ശുപാർശ ചെയ്യുന്നു.

സി.എൻ.ജി. (CNG) മോഡിൽ നിന്ന് പെട്രോൾ മോഡിലേക്ക് ഓട്ടോമാറ്റിക് ചെയ്ത ഓവർ എഞ്ചിൻ പ്രവർത്തിക്കുമ്പോൾ സി.എൻ.ജി. (CNG) തിർന്നുപോയാൽ, വാഹനം സി.എൻ.ജി. (CNG) മോഡിൽ നിന്ന് പെട്രോൾ മോഡിലേക്ക് ഓട്ടോമാറ്റിക് ആയി മാറുകയും സി.എൻ.ജി. (CNG) തകരാർ സൂചിപ്പിക്കുന്ന വാർണിംഗ് ലാമ്പ് മിന്നാൻ തുടങ്ങുകയും ചെയ്യും. പെട്രോൾ ഇൻഡിക്കേറ്റർ തുടർച്ചയായി

പ്രദർശിപ്പിക്കുകയും സി.എൻ.ജി. (CNG), ഇൻഡിക്കേറ്റർ സ്വയമേവ സിച്ച് ഓഫ് ആകുകയും ചെയ്യും.

ഈ വിവരം അംഗീകരിക്കാൻ, ഒരു തവണ ചേഞ്ഞ് ഓവർ സിച്ച് അമർത്തുക. ചേഞ്ഞ് ഓവർ സിച്ച് അമർത്തിയാൽ സി.എൻ.ജി. (CNG) തകരാർ സൂചിപ്പിക്കുന്ന വാർണിംഗ് ലാമ്പ് മിന്നുന്നതും നിർത്തുകയും പെട്രോൾ ഇൻഡിക്കേറ്റർ തുടർച്ചയായി തെളിയുകയും ചെയ്യും. എനിശ്ചിതമായി, വാഹനത്തിൽ സി.എൻ.ജി. (CNG) നിറയ്ക്കുന്നതുവരെ, തുടർന്നുള്ള ഓരോ ഇഗ്നിഷൻ ഓൺ - ഇഗ്നിഷൻ ഓഫ് ക്ലിക്ക് ചെയ്യുമ്പോൾ സി.എൻ.ജി. (CNG) തകരാർ സൂചിപ്പിക്കുന്ന ഇൻഡിക്കേറ്റർ ലാമ്പ് മിന്നുന്നതും തുടരും. സി.എൻ.ജി. വീണ്ടും നിറച്ചാൽ, സി.എൻ.ജി.യിലേക്ക് മാറ്റാൻ ഫ്യൂവൽ ചേഞ്ഞ് ഓവർ സിച്ച് ഓഫ് ചെയ്ത് അമർത്തുക. ശേഷം വാഹനം സി.എൻ.ജി.യിൽ ഓടിക്കാം.

കുറിപ്പ്:

- സി.എൻ.ജി. മോഡിൽ നിന്ന് പെട്രോൾ മോഡിലേക്ക് ഓട്ടോമാറ്റിക് ആയി മാറുമ്പോൾ എഞ്ചിൻ നിർത്തിയ ശേഷം പെട്രോൾ ടാങ്കിൽ മതിയായ അളവ് പെട്രോൾ സൂക്ഷിക്കാൻ ശുപാർശ ചെയ്യുന്നു.
- ചെയിഞ്ചോവർ സിച്ച് (changeover switch) പ്രസ് ചെയ്ത ശേഷം സി.എൻ.ജി. (CNG) യുടെ പ്രവർത്തന തകരാർ കാണിക്കുന്ന ലാമ്പ് തുടർന്നും മിന്നുകയാണെങ്കിൽ (blinking), ഫ്ലാറ്റും അടുത്തുള്ള മാർട്ടി സൂപ്പർക്കി അംഗീകൃത കൊമേഴ്സ്യൽ വർക്കിംഗ്ഷോപ്പിൽ (Maruti Suzuki authorised COMMERCIAL workshop) വാഹനം പരിശോധിക്കുക.

വാർണിംഗ്, ഇൻഡിക്കേറ്റർ ലൈറ്റുകൾ

കുറിപ്പ്:
വാർണിംഗ്, ഇൻഡിക്കേറ്റർ ലൈറ്റുകൾ മിന്നിക്കത്തുകയോ പ്രകാശിക്കുകയോ ചെയ്താൽ, അനുബന്ധ സന്ദേശങ്ങൾ ഇൻഫോർമേഷൻ ഡിസ്പ്ലെയിൽ കാണിച്ചേക്കാം.

ബ്രേക്ക് സിസ്റ്റം വാർണിംഗ് ലൈറ്റ്

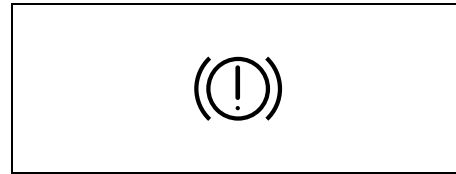

82K170

വാഹനത്തിന്റെ സ്പെസിഫിക്കേഷൻ അനുസരിച്ച് നാല് വ്യത്യസ്ത തരത്തിലുള്ള പ്രവർത്തനങ്ങൾ നിലവിലുണ്ട്.

- 1) ഇഗ്നിഷൻ സിച്ച് "ഓൺ" പൊസിഷനിലേക്ക് തിരിയുമ്പോൾ പ്രകാശം കുറച്ചു നേരത്തേക്ക് തെളിയുന്നു.
- 2) ഇഗ്നിഷൻ സിച്ച് "ഓൺ" പൊസിഷനിൽ ആയിരിക്കുമ്പോൾ വാർണിംഗ് ലൈറ്റ് പ്രകാശം കൂടുതൽ തെളിയുന്നു.
- 3) മുകളിൽ പറഞ്ഞ രണ്ട് വ്യവസ്ഥകളിൽ ഏതെങ്കിലും ഒന്നോ രണ്ടെണ്ണമോ ഉണ്ടെങ്കിൽ ലൈറ്റ് ഓണാകുന്നു.
- 4) ബ്രേക്ക് പ്ലൂയിഡ് റിസർവോയറിലെ ദ്രാവകം നിർദ്ദിഷ്ട ലെവലിൽ താഴെ വീഴുമ്പോൾ ലൈറ്റ് ഓണാകുന്നു.

ബ്രേക്ക് പ്ലൂയിഡ് റിസർവോയറിലെ പ്ലൂയിഡ് ലെവൽ മതിയായതാണെങ്കിൽ എഞ്ചിൻ സ്റ്റാർട്ട് ചെയ്ത പാർക്കിംഗ് ബ്രേക്ക് പൂർണ്ണമായി റിലീസ് ചെയ്തതിന് ശേഷം ലൈറ്റ് അണയേണ്ടതാണ്.

ABS സിസ്റ്റത്തിന്റെ റിയർ ബ്രേക്ക് ഫോഴ്സ് കൺട്രോൾ ഫിംഗ്ലിഷൻ (പ്രൊപ്പോഷനിംഗ് വാൽവ് ഫിംഗ്ലിഷൻ) പരാജയപ്പെടുമ്പോൾ ABS വാർണിംഗ് ലൈറ്റിനെപ്പറ്റി ലൈറ്റ് ഓണാകും.

നിങ്ങൾ വാഹനം ഓടിക്കുമ്പോൾ ബ്രേക്ക് സിസ്റ്റം വാണിംഗ് ലൈറ്റ് തെളിഞ്ഞാൽ, വാഹനത്തിന്റെ ബ്രേക്ക് സിസ്റ്റത്തിൽ എന്തോ കുഴപ്പമുണ്ടെന്നു അർത്ഥമാക്കാം. ഇത് സംഭവിക്കുകയാണെങ്കിൽ, നിങ്ങൾ ഇനിപ്പറയുന്നവ ചെയ്യണം:

- 1) റോഡിൽ നിന്ന് മാറ്റി വാഹനം ശ്രദ്ധാപൂർവ്വം നിർത്തുക.

⚠ മുന്നറിയിപ്പ്

നിർത്തുന്ന ആയിരിക്കാം,	ദൂരം നിങ്ങൾ കൂടുതൽ കൂടുതൽ ശക്തമായി കാലമർത്തേണ്ടി വന്നേക്കാം,	കൂടാതെ പെഡൽ സാധാരണയേക്കാൾ താഴെക്ക് പോകുന്നിടയുണ്ട്.
------------------------	--	---

- 2) റോഡിന്റെ വശത്ത് ശ്രദ്ധാപൂർവ്വം സ്റ്റാർട്ട് ചെയ്യുകയും നിർത്തുകയും ചെയ്ത ബ്രേക്കുകൾ പരിശോധിക്കുക.
 - ഇത് സുരക്ഷിതമാണെന്ന് നിങ്ങൾക്ക് തോന്നുന്നുവെങ്കിൽ അറ്റകുറ്റപ്പണികൾക്കായി അടുത്തുള്ള ഡീലറുടെ അടുത്തേക്ക് ശ്രദ്ധാപൂർവ്വം കുറഞ്ഞ വേഗതയിൽ ഡ്രൈവ് ചെയ്യുക, അല്ലെങ്കിൽ

ഡ്രൈവിംഗിന് മുമ്പ്

- സമീപമുള്ള മാരുതി സുസുക്കി അംഗീകൃത കോമേഴ്സ്യൽ വർക്ക്ഷോപ്പിൽ (Maruti Suzuki authorised COMMERCIAL workshop) റിപ്പയർ ചെയ്യുന്നതിനായി വാഹനം ക്ലൈംബർമാർക്ക് കൈമാറേണ്ടതാണ്.

▲ മുന്നറിയിപ്പ്

താഴെ പറയുന്ന ഏതെങ്കിലും സാഹചര്യം ഉണ്ടായാൽ, ഉടൻ തന്നെ ബ്രേക്ക് സംവിധാനം പരിശോധിക്കാൻ നിങ്ങളുടെ മാരുതി സുസുക്കി അംഗീകൃത കോമേഴ്സ്യൽ വർക്ക്ഷോപ്പിനോട് (Maruti Suzuki authorised COMMERCIAL workshop) ആവശ്യപ്പെടണം.

- എഞ്ചിൻ സ്റ്റാർട്ട് ചെയ്ത് പാർക്കിംഗ് ബ്രേക്ക് പൂർണ്ണമായി റിലീസ് ചെയ്തതിന് ശേഷവും ബ്രേക്ക് സിസ്റ്റം വാർണിംഗ് ലൈറ്റ് അണയുന്നില്ലെങ്കിൽ.
- ഇഗ്നിഷൻ സ്വിച്ച് "ഓൺ" പോസിഷനിലേക്ക് തിരിയുമ്പോൾ ബ്രേക്ക് സിസ്റ്റം വാർണിംഗ് ലൈറ്റ് വരുന്നില്ലെങ്കിൽ.
- വാഹനത്തിന്റെ പ്രവർത്തന സമയത്ത് ബ്രേക്ക് സിസ്റ്റം വാർണിംഗ് ലൈറ്റ് എപ്പോൾ വേണമെങ്കിലും തെളിയുന്നുവെങ്കിൽ.

കുറിപ്പ്:
 ബ്രേക്ക് സിസ്റ്റം സമയം ക്രമീകരിക്കപ്പെടുന്നതിനാൽ, ബ്രേക്ക് പാഡുകൾക്ക് തേയ്മാനം സംഭവിക്കുന്നതിനനുസരിച്ച് ഫിറ്റിംഗ് റിസർവോയർ ബ്രേക്ക് ഫ്ലൂയിഡ് നിരവധി സമയം സമാന്തരമായി നിറയ്ക്കുന്നതിനായി സാധാരണ മൈനറൽ സായി കണക്കാക്കപ്പെടുന്നു.

ആന്റി-ലോക്ക് ബ്രേക്ക് സിസ്റ്റം (ABS) വാർണിംഗ് ലൈറ്റ് (സജ്ജമാണെങ്കിൽ)

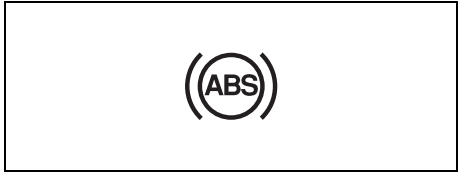

65D529

ഇഗ്നിഷൻ സ്വിച്ച് "ഓൺ" പോസിഷനിലേക്ക് തിരിയുമ്പോൾ, പ്രകാശം അല്പനേരത്തേക്ക് ഓണാകുന്നു, അതിനാൽ നിങ്ങൾക്ക് ലൈറ്റ് പ്രവർത്തിക്കുന്നുണ്ടോയെന്ന് പരിശോധിച്ചു റിപ്പോർട്ട് ചെയ്യേണ്ടതാണ്. ലൈറ്റ് ഓണായിരിക്കുകയോ ഡ്രൈവ് ചെയ്യുമ്പോൾ പ്രകാശിക്കുകയോ ചെയ്താൽ, ABS ൽ എന്തെങ്കിലും തകരാറുണ്ടാകാം.

ഇത് സംഭവിക്കുകയാണെങ്കിൽ:

- 1) റോഡിൽ നിന്ന് മാറ്റി ശ്രദ്ധാപൂർവ്വം നിർത്തുക.
- 2) ഇഗ്നിഷൻ സ്വിച്ച് "ലോക്ക്" പോസിഷനിലേക്ക് തിരിയുകയും തുടർന്ന് എഞ്ചിൻ വീണ്ടും സ്റ്റാർട്ട് ചെയ്യുക.

വാർണിംഗ് ലൈറ്റ് കുറച്ച് സമയത്തേക്ക് ഓണാകുകയും പിന്നീട് ഓഫ് ചെയ്യുകയും ചെയ്താൽ, സിസ്റ്റം സാധാരണമാണ്. വാർണിംഗ് ലൈറ്റ് ഇപ്പോഴും ഓണായിരിക്കുകയാണെങ്കിൽ, സിസ്റ്റത്തിന് എന്തോ കുഴപ്പമുണ്ട്. ലൈറ്റും ബ്രേക്ക് സിസ്റ്റം വാർണിംഗ് ലൈറ്റും ഓണായിരിക്കുകയോ ഡ്രൈവ് ചെയ്യുമ്പോൾ ഒരുമിച്ച് ഓൺ ആകുകയോ ചെയ്യുന്നുവെങ്കിൽ,

നിങ്ങളുടെ ABS സിസ്റ്റത്തിൽ റിയർ ബ്രേക്ക് ഫോഴ്സ് കൺട്രോൾ ഫംഗ്ഷൻ (പ്രൊപ്പോഷൻ) വാൽവ് ഫംഗ്ഷൻ) സജ്ജീകരിച്ചിരിക്കുന്നു, കൂടാതെ റിയർ ബ്രേക്ക് ഫോഴ്സ് കൺട്രോൾ ഫംഗ്ഷനിലും ABS സിസ്റ്റത്തിന്റെ ആന്റി ലോക്ക് ഫംഗ്ഷനിലും എന്തെങ്കിലും പിഴവുണ്ടായേക്കാം. മേൽപറഞ്ഞവയിൽ ഏതെങ്കിലും ഒരു സാഹചര്യം സംഭവിക്കുകയാണെങ്കിൽ, മാരുതി സുസുക്കി അംഗീകൃത വർക്ക്ഷോപ്പ് വഴി അംഗീകൃത പരിശോധിക്കണം. ABS പ്രവർത്തനരഹിതമായാൽ, ഈ ABS സംവിധാനം ഇല്ലാത്ത ഒരു സാധാരണ ബ്രേക്ക് സിസ്റ്റമായി ബ്രേക്ക് സിസ്റ്റം പ്രവർത്തിക്കും. ABS സിസ്റ്റത്തിന്റെ വിശദാംശങ്ങൾക്ക്, "നിങ്ങളുടെ വാഹനം പ്രവർത്തിപ്പിക്കുമ്പോൾ" എന്ന വിഭാഗത്തിലെ "ആന്റി ലോക്ക് ബ്രേക്ക് സിസ്റ്റം (ABS)" കാണുക.

തകരാർ ഇൻഡിക്കേറ്റർ ലൈറ്റ്

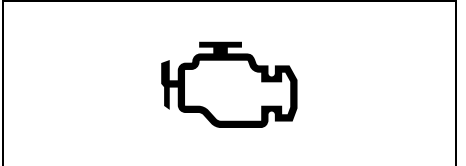

63J031

തകരാർ സൂചിപ്പിക്കുന്ന ഇൻഡിക്കേറ്റർ ലൈറ്റ് നിങ്ങളുടെ വാഹനത്തിന് കമ്പ്യൂട്ടർ നിയന്ത്രിത എമിഷൻ കൺട്രോൾ സിസ്റ്റം ഉണ്ട്. എമിഷൻ കൺട്രോൾ സിസ്റ്റം എപ്പോഴാണ് സർവീസ് ചെയ്യേണ്ടത് എന്ന സൂചിപ്പിക്കാൻ ഇൻസ്ട്രുമെന്റ് പാനലിൽ ഒരു തകരാർ

സൂചിപ്പിക്കുന്ന ഇൻഡിക്കേറ്റർ ലൈറ്റ് നൽകിയിട്ടുണ്ട്. ലൈറ്റ് പ്രവർത്തിക്കുന്നുണ്ടെന്ന് നിങ്ങളുടെ അറിയിക്കാൻ ഇഗ്നീഷൻ സ്വിച്ച് "ഓൺ" പൊസിഷനിലേക്ക് തിരിയുമ്പോൾ തകരാർ സൂചിപ്പിക്കുന്ന ഇൻഡിക്കേറ്റർ ലൈറ്റ് ഓണാക്കുന്നു. എഞ്ചിൻ സ്റ്റാർട്ട് ആകുമ്പോൾ അത് അണയുന്നു.

എഞ്ചിൻ പ്രവർത്തിക്കുമ്പോൾ തകരാർ സൂചിപ്പിക്കുന്ന ഇൻഡിക്കേറ്റർ ലൈറ്റ് വന്നാൽ, എമിഷൻ കൺട്രോൾ സിസ്റ്റത്തിൽ ഒരു പ്രശ്നമുണ്ട് എന്ന് മനസ്സിലാക്കാം. ഏറ്റവും അടുത്തുള്ള മാരുതി സൂസുക്കി അംഗീകൃത കോമേഴ്സ്യൽ വർക്കിംഗ്ഷോപ്പിൽ (Maruti Suzuki authorised COMMERCIAL workshop) വാഹനം എത്തിച്ച് തകരാർ പരിഹരിക്കണം.

ശ്രദ്ധിക്കുക	
തെറ്റായ ഇൻഡിക്കേറ്റർ ലൈറ്റ് ഓണായിരിക്കുമ്പോൾ വാഹനം ഓടിക്കുന്നത് തുടരുന്നത് വാഹനത്തിന്റെ എമിഷൻ കൺട്രോൾ സിസ്റ്റത്തിന് സ്ഥിരമായ കേടുപാടുകൾ വരുത്തുകയും ഇടനകക്ഷമതയെയും ഡ്രൈവബിലിറ്റിയെയും ബാധിക്കുകയും ചെയ്യും.	

ഓയിൽ പ്രഷർ ലൈറ്റ്

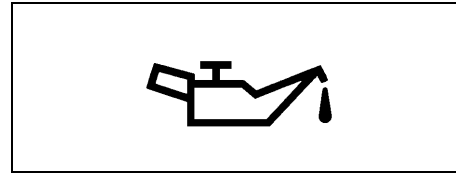

50G051

ഇഗ്നീഷൻ സ്വിച്ച് "ഓൺ" പൊസിഷനിലേക്ക് തിരിയുമ്പോൾ ഈ ലൈറ്റ് വരുന്നു. എഞ്ചിൻ സ്റ്റാർട്ട് ചെയ്യുമ്പോൾ അത് ഓഫ് ആകുന്നു. മതിയായ ഓയിൽ പ്രഷർ ഇല്ലെങ്കിൽ ലൈറ്റ് ഉള്ളിടത്തു തന്നെ നിൽക്കുന്നതാണ്. വാഹനമോടിക്കുമ്പോൾ ലൈറ്റ് തെളിഞ്ഞാൽ എത്രയും പെട്ടെന്ന് റോഡിൽ നിന്നും മാറ്റി എഞ്ചിൻ ഓഫ് ചെയ്യുക. ഓയിൽ ലെവൽ പരിശോധിച്ച് ആവശ്യമെങ്കിൽ ശുപാർശ ചെയ്യുന്ന ലെവലിലേക്ക് എഞ്ചിൻ ഓയിൽ ചേർക്കുക. വേണ്ടത്ര ഓയിൽ ഉണ്ടെങ്കിൽ, വാഹനം വീണ്ടും ഡ്രൈവ് ചെയ്യുന്നതിന് മുമ്പ് നിങ്ങളുടെ മാരുതി സൂസുക്കി അംഗീകൃത കോമേഴ്സ്യൽ വർക്കിംഗ്ഷോപ്പിൽ (Maruti Suzuki authorised COMMERCIAL workshop) ലൂബ്രിക്കേഷൻ സിസ്റ്റം പരിശോധിക്കണം.

ശ്രദ്ധിക്കുക	
• ഈ ലൈറ്റ് ഓണാക്കി നിങ്ങൾ എഞ്ചിൻ പ്രവർത്തിപ്പിക്കുകയാണെങ്കിൽ, എഞ്ചിനു ഗുരുതരമായ കേടുപാടുകൾ സംഭവിക്കാം.	
• ഓയിൽ ചേർക്കേണ്ടതിന്റെ ആവശ്യകത എന്തുളളതിന്റെ സൂചനയ്ക്ക് ഓയിൽ പ്രഷർ ലൈറ്റിനെ ആശ്രയിക്കരുത്. എഞ്ചിൻ ഓയിൽ ലെവൽ ഇടയ്ക്കിടെ പരിശോധിക്കുന്നു എന്ന് ഉറപ്പാക്കുക.	

ചാർജിംഗ് ലൈറ്റ്

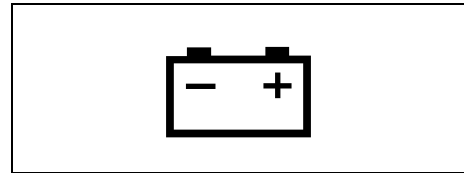

50G052

ഇഗ്നീഷൻ സ്വിച്ച് "ഓൺ" പൊസിഷനിലേക്ക് തിരിയുമ്പോൾ ഈ ലൈറ്റ് വരുന്നു. എഞ്ചിൻ സ്ട്രാറ്റ് ചെയ്യുമ്പോൾ അത് ഓഫ് ആകുകയും ചെയ്യുന്നു. ബാറ്ററി ചാർജിംഗ് സിസ്റ്റത്തിൽ എന്തെങ്കിലും തകരാറുണ്ടെങ്കിൽ ലൈറ്റ് ഓണായി തന്നെ തുടരും. എഞ്ചിൻ റൺ ചെയ്യുമ്പോൾ ലൈറ്റ് ഓൺ ആകുന്നുണ്ടെങ്കിൽ ഉടൻതന്നെ നിങ്ങളുടെ മാരുതി സൂസുക്കി അംഗീകൃത കോമേഴ്സ്യൽ വർക്കിംഗ്ഷോപ്പിൽ (Maruti Suzuki authorised COMMERCIAL workshop) മുഖേന

ഡ്രൈവിംഗിന് മുമ്പ്

ചാർജിംഗ് പരിശോധിക്കണം. സംവിധാനം ഡ്രൈവറുടെ സീറ്റ് ബെൽറ്റ് വാർണിംഗ് ലൈറ്റ് / മുൻ യാത്രക്കാരുടെ സീറ്റ് ബെൽറ്റ് വാർണിംഗ് ലൈറ്റ്



60G049

ഡ്രൈവർ അല്ലെങ്കിൽ മുൻ യാത്രക്കാരൻ തന്റെ സീറ്റ് ബെൽറ്റ് ബക്കിൾ ചെയ്യാത്തപോൾ, ഈ ലൈറ്റ് തെളിഞ്ഞുനിൽക്കുകയോ മിന്നുകയും ചെയ്യും.

സീറ്റ് ബെൽറ്റ് റിമൈൻഡറിനെ കുറിച്ചുള്ള വിശദാംശങ്ങൾക്കു, ഈ വിഭാഗത്തിലെ "സീറ്റ് ബെൽറ്റുകളും ചെയ്തഡ് നിയന്ത്രണ സംവിധാനങ്ങളും" എന്നത് കാണുക.

ഉയർന്ന എഞ്ചിൻ ക്ലൂബ്ബ് താപനില വാർണിംഗ് ലൈറ്റ് (ചുവപ്പ് നിറം)

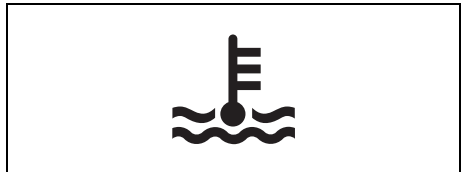

54G344

ഇനീഷ്യൻ സിപ്പി "ഓൺ" പൊസിഷനിലേക്ക് തിരിയുമ്പോൾ, ഈ ലൈറ്റ് കുറച്ചു നേരത്തേക്ക് മാത്രം തെളിയുന്നതാണ് അങ്ങനെ ലൈറ്റ് പ്രവർത്തിക്കുന്നുണ്ടോയെന്ന് നിങ്ങൾക്ക് പരിശോധിക്കാം. വാഹനമോടിക്കുമ്പോൾ ഈ ലൈറ്റ് മിന്നിത്തെയ്യുകയാണെങ്കിൽ, എഞ്ചിൻ ചൂടാണ് സൂചിപ്പിക്കപ്പെടുന്നത്. ബ്ലിക്ക് ചെയ്ത ശേഷം ലൈറ്റ് കത്തിനിൽക്കുകയാണെങ്കിൽ എഞ്ചിൻ ചൂടാകുകയാണ്. ഗുരുതരമായി ചൂടാകുന്നതു ഒഴിവാക്കാൻ ഡ്രൈവിംഗ് വേളയിൽ ഈ ലൈറ്റ് ബ്ലിക്ക് ആകുകയോ കത്തി നിൽക്കുകയോ ചെയ്താൽ "എമർജൻസി സുർവീസ്" സെക്ഷനിലെ "എഞ്ചിൻ അമിതമായി ചൂടായാൽ" എന്നതിലെ നിർദ്ദേശങ്ങൾ പിൻതുടരുക.

ശ്രദ്ധിക്കുക
എഞ്ചിൻ ഓവർ ഹീറ്റ് ആകുന്നതായി സൂചിപ്പിക്കുമ്പോൾ വാഹനം തുടർച്ചയായി ഓടിക്കുന്നത് ഗുരുതരമായ എഞ്ചിൻ തകരാറിന് കാരണമാകും.

ട്രേൺ സിഗ്നൽ ഇൻഡിക്കേറ്ററുകൾ

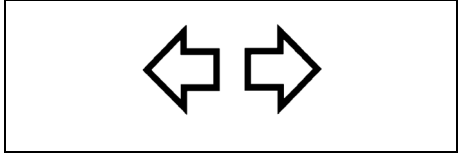

50G055

നിങ്ങൾ ഇടത്തോട്ടോ വലത്തോട്ടോ തിരിയുന്ന ഓണാക്കുമ്പോൾ, സിഗ്നലുകൾ ഇൻസ്ട്രുമെന്റ്

പാനലിലെ പച്ച അമ്പടയാളം അതത് ട്രേൺ സിഗ്നൽ ലൈറ്റുകളോടൊപ്പം ഫ്ലാഷ് ചെയ്യും. നിങ്ങൾ അപകട മുന്നറിയിപ്പ് സിപ്പി ഓണാക്കുമ്പോൾ, രണ്ട് അമ്പടയാളങ്ങളും എല്ലാ ട്രേൺ സിഗ്നൽ ലൈറ്റുകളോടൊപ്പം മിന്നിത്തെയ്യത്തക്കവിധം ക്രമീകരിക്കും.

കുറിപ്പ്:
വേഗത്തിൽ മിന്നിമറയുന്നത് പോലെ ട്രേൺ സിഗ്നലുകളിൽ എന്തെങ്കിലും അസ്വാഭാവികത്വ ശ്രദ്ധയിൽപ്പെടുമ്പോൾ, ട്രേൺ സിഗ്നൽ സിസ്റ്റത്തിൽ തകരാറുണ്ടായേക്കാം. നിങ്ങളുടെ മാരുതി സുസുക്കി അംഗീകൃത വർക്ക്ഷോപ്പ് സന്ദർശിച്ച സിസ്റ്റം പരിശോധിക്കാൻ ആവശ്യപ്പെടുക.

മെയിൻ ബീം (ഉയർന്ന ബീം) ഇൻഡിക്കേറ്റർ ലൈറ്റ്

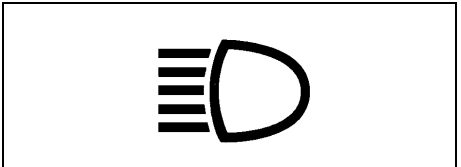

50G056

ഹൈബെറ്റ് മെയിൻ ബീമുകൾ (ഹൈ ബീമുകൾ) ഓണായിരിക്കുമ്പോൾ ഈ ഇൻഡിക്കേറ്റർ ഓണാകുന്നു.

ഇമ്മോബിലൈസർ സിസ്റ്റം വാർണിംഗ് ലൈറ്റ്



65D239

ഇഗ്നിഷൻ സ്വിച്ച് "ഓൺ" പൊസിഷനിലേക്ക് തിരിയുമ്പോൾ, ലൈറ്റ് പ്രവർത്തിക്കുന്നുവെന്ന് നിങ്ങൾക്ക് മനസ്സിലാക്കുന്നതിന് ഈ ലൈറ്റ് തെളിയുന്നു. ഇഗ്നിഷൻ സ്വിച്ച് "ഓൺ" ആക്കുമ്പോൾ ഈ ലൈറ്റ് മിന്നിത്തെയ്യുകയാണെങ്കിൽ, ഇമ്മോബിലൈസർ സിസ്റ്റത്തിൽ എന്തെങ്കിലും കുഴപ്പമുണ്ടായേക്കാം. മാർഗ്ഗ സൂചന അംഗീകൃത വർക്കിംഗ് സന്ദർശിച്ച സിസ്റ്റം പരിശോധിക്കാൻ ആവശ്യപ്പെടുക.

ESP® വാർണിംഗ് ലൈറ്റ് (സജീകരിച്ചിട്ടുണ്ടെങ്കിൽ)



56RM02033

ESP® എന്നത് ഡയമെർ എജിയുടേ (Daimler AG) രജിസ്റ്റർ ചെയ്ത ട്രേഡ് മാർക്ക് ആണ്.

ഇനിപറയാന സിസ്റ്റങ്ങളിലൊന്ന് സജീവമാകുമ്പോൾ ഈ ലൈറ്റ് സെക്കൻഡിൽ 5 തവണ മിന്നിത്തെയ്യുന്നു.

- സ്പെബിലിറ്റി കൺട്രോൾ സിസ്റ്റം
- ട്രാക്ഷൻ കൺട്രോൾ സിസ്റ്റം

ഈ ലൈറ്റ് മിന്നിത്തെയ്യുന്നുവെങ്കിൽ, ശ്രദ്ധയോടെ ഡ്രൈവ് ചെയ്യുക.

ഇഗ്നിഷൻ സ്വിച്ച് "ഓൺ" പോസിഷനിലേക്ക് തിരിയുമ്പോൾ, പ്രകാശം അലപനേരത്തേക്ക് ഓണാകുന്നു, അതിനാൽ നിങ്ങൾക്ക് ലൈറ്റ് പ്രവർത്തിക്കുന്നുണ്ടോയെന്ന് പരിശോധിച്ചു ഉറപ്പിക്കാം. ലൈറ്റ് ഓണായിരിക്കുകയോ ഡ്രൈവ് ചെയ്യുമ്പോൾ ഓൺ ആകുകയോ ചെയ്താൽ, ESP® സിസ്റ്റങ്ങളിൽ (ABS ഒഴികെയുള്ളത്) എന്തെങ്കിലും തകരാറുണ്ടാകാം. മാർഗ്ഗ സൂചനയുടെ അംഗീകൃത വർക്കിംഗ് നിന്നും നിങ്ങൾ സിസ്റ്റം പരിശോധിച്ചിരിക്കണം.

ESP® സിസ്റ്റങ്ങളുടെ വിശദാംശങ്ങൾക്ക്, "നിങ്ങളുടെ വാഹനം പ്രവർത്തിപ്പിക്കുമ്പോൾ" എന്ന വിഭാഗത്തിലെ "ഇലക്ട്രോണിക് സ്പെബിലിറ്റി പ്രോഗ്രാം (ESP®) (സജീകരിച്ചിട്ടുണ്ടെങ്കിൽ)" കാണുക.

⚠ മുന്നറിയിപ്പ്

ESP® സിസ്റ്റമുകൾക്ക് അപകടങ്ങൾ തടയാൻ കഴിയില്ല. എപ്പോഴും ശ്രദ്ധയോടെ വാഹനമോടിക്കുക.

ESP® ഓഫ് ഇൻഡിക്കേറ്റർ ലൈറ്റ് (സജീകരിച്ചിട്ടുണ്ടെങ്കിൽ)



56RM02034

ഇഗ്നിഷൻ സ്വിച്ച് "ഓൺ" പൊസിഷനിലേക്ക് തിരിയുമ്പോൾ, ഈ ലൈറ്റ് അൽപ നേരത്തേക്ക് വരുമ്പോൾ നേരത്തേക്ക് ലൈറ്റ് പ്രവർത്തിക്കുന്നുണ്ടോയെന്ന് നിങ്ങൾക്ക് പരിശോധിക്കാം.

ESP® OFF സ്വിച്ച് ESP® സിസ്റ്റങ്ങളുടെ ഓഫ് നോട്ട് (ABS ഒഴികെ), "ESP® OFF ഇൻഡിക്കേറ്റർ ലൈറ്റ് ഓണായി നിലനിൽക്കും."

ESP® സിസ്റ്റങ്ങളുടെ വിശദാംശങ്ങൾക്ക്, "നിങ്ങളുടെ വാഹനം പ്രവർത്തിപ്പിക്കുമ്പോൾ" എന്ന വിഭാഗത്തിലെ "ഇലക്ട്രോണിക് സ്പെബിലിറ്റി പ്രോഗ്രാം (ESP®) (സജീകരിച്ചിട്ടുണ്ടെങ്കിൽ)" കാണുക..

ഡ്രൈവിംഗിന് മുമ്പ്

സി എൻ ജി തകരാർ വാർണിംഗ് ലൈറ്റ് (ഉണ്ടെങ്കിൽ)

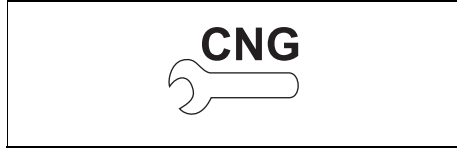

77PMC015

ഇഗ്നിഷൻ സ്വിച്ച് "ഓൺ" ചെയ്യുമ്പോൾ, സി എൻ ജി തകരാർ സൂചിപ്പിക്കുന്ന ലൈറ്റ് പ്രശ്നങ്ങളില്ലാതെ പ്രവർത്തിക്കുന്നു എന്ന് പരിശോധിക്കുന്നതിനായി, സി എൻ ജി തകരാർ വാർണിംഗ് ലൈറ്റ് കുറച്ച സമയത്തേക്ക് മാത്രമായി ഓൺകുന്നു.

• ഇഗ്നിഷൻ "ഓൺ" ആയിരിക്കുമ്പോൾ സി എൻ ജി തകരാർ സൂചിപ്പിക്കുന്ന വാർണിംഗ് ലൈറ്റ് തുടർച്ചയായി പ്രകാശിക്കുകയാണെങ്കിൽ, സി എൻ ജി സിസ്റ്റത്തിൽ ചില പ്രശ്നങ്ങളുണ്ട് എന്ന് മനസ്സിലാക്കാം. എത്രയും വേഗത്തിൽ നിങ്ങളുടെ വാഹനം മാരുതി സുസുക്ക് അംഗീകൃത കൊമേഴ്സ്യൽ വർക്കുഷോപ്പിൽ (Maruti Suzuki authorised COMMERCIAL workshop) പരിശോധനയ്ക്ക് വിധേയമാക്കുക.

• എഞ്ചിൻ റൺ ചെയ്യുന്ന വേളയിൽ സി.എൻ.ജി (CNG) പ്രവർത്തന തകരാറിനെ മുന്നറിയിപ്പ് ലാഘവ് ബുക്ക് ചെയ്യുന്നുണ്ടെങ്കിൽ, സി.എൻ.ജി (CNG) സിസ്റ്റത്തിൽ എന്തോ പ്രശ്നമുണ്ടെന്നും വാഹനത്തിന് സി.എൻ.ജി (CNG) മോഡിൽ തുടർന്നു റൺ ചെയ്യാനാവില്ലെന്നുമാണ് അതിനർത്ഥം, ശേഷം അത് തനിയെ

പെട്ടോൾ മോഡിലേക്ക് മാറുന്നു. നിങ്ങളുടെ വാഹനം മാർട്ടി സുസുക്ക് അംഗീകൃത കൊമേഴ്സ്യൽ വർക്കുഷോപ്പിൽ (Maruti Suzuki authorised COMMERCIAL workshop) പരിശോധനയ്ക്ക് വിധേയമാക്കുക.

കുറിപ്പ്:
 ഇഗ്നിഷൻ സ്വിച്ച് "ഓൺ" ആയിരിക്കുകയും എഞ്ചിൻ പ്രവർത്തിക്കാതിരിക്കുകയും ചെയ്യുമ്പോൾ, സി എൻ ജി ലാമ്പ് മിന്നിത്തെയ്യുന്നത് ഇന്ധന ലിഡ് തുറന്നിരിക്കുന്നതായി സൂചിപ്പിക്കുന്നു. ഈ അവസ്ഥയിൽ വാഹനം സ്റ്റാർട്ട് ആവുകയില്ല. വാഹനം സ്റ്റാർട്ട് ചെയ്യുന്നതിന് ലിഡ് അടയ്ക്കുക.

ലൈറ്റിംഗ് കൺട്രോൾ ലിവർ



65D611

▲ മുന്നറിയിപ്പ്

എന്തെങ്കിലും പരിക്ക് ഉണ്ടാകുന്നത് ഒഴിവാക്കാനായി, സിയറിംഗ് വിലിലൂടെ കൈ എത്തിച്ചു കൺട്രോളുകൾ പ്രവർത്തിപ്പിക്കരുത്.

ലൈറ്റിംഗ് ഓപ്പറേഷൻ

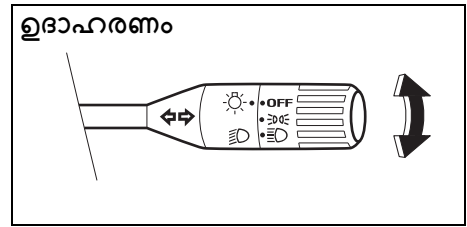

77PH110

ലൈറ്റുകൾ ഓണാക്കാനോ ഓഫാക്കാനോ, ലിവറിന്റെ അറ്റത്തുള്ള നോബ് തിരിക്കുക.

ഓഫ് എല്ലാ ലൈറ്റുകളും ഓഫാണ്.

☀️
 ☞ ഫണ്ട് പൊസിഷൻ ലൈറ്റുകൾ, ട്രെയിൽ ലൈറ്റുകൾ, ലൈസൻസ് പേര് ലൈറ്റുകൾ, ഇൻസ്ട്രുമെന്റ് ലൈറ്റുകൾ എന്നിവ ഓണാണ്, എന്നാൽ ഹെഡ്ലൈറ്റുകൾ ഓഫാണ്.

☞
 ☞ ഫണ്ട് പൊസിഷൻ ലൈറ്റുകൾ, ട്രെയിൽ ലൈറ്റുകൾ, ലൈസൻസ് പേര് ലൈറ്റുകൾ, ഇൻസ്ട്രുമെന്റ് ലൈറ്റുകൾ, ഹെഡ്ലൈറ്റുകൾ എന്നിവ ഓണാണ്.

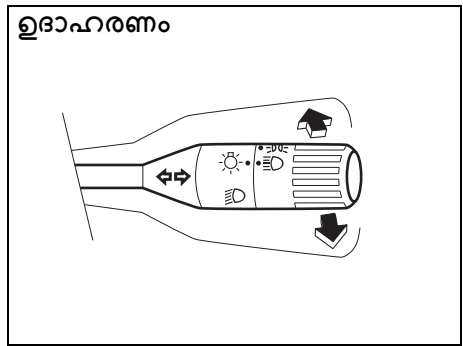

77PH111

ഹെഡ്ലൈറ്റുകൾ ഓണാക്കി, ഹൈ ബീമുകളിലേക്ക് (മെയിൻ ബീമുകളിലേക്ക്) മാറുന്നതിന് ലിവർ മുന്നോട്ട് തള്ളുക അല്ലെങ്കിൽ ലോ ബീമുകളിലേക്ക് മാറുന്നതിന് ലിവർ

നിങ്ങളുടെ നേരെ വലിക്കുക, ഹൈ ബീമുകൾ (മെയിൻ ബീമുകൾ) ഓണായിരിക്കുമ്പോൾ, ഇൻസ്ട്രുമെന്റ് പാനലിലെ മെയിൻ ബീം (ഹൈ ബീം) ഇൻഡിക്കേറ്റർ ലൈറ്റ് തെളിയുന്നതാണ്. ഈ പാസിംഗ് സിഗ്നലായി ഹൈ ബീമുകൾ (പ്രധാന ബീമുകൾ) താൽക്കാലികമായി പ്രവർത്തിപ്പിക്കാൻ, ലിവർ നിങ്ങളുടെ നേരെ ചെറുതായി വലിക്കുക, നിങ്ങൾ സിഗ്നൽ പൂർത്തിയാക്കുമ്പോൾ അത് റിലീസ് ചെയ്യുക.

ഹെഡ്ലൈറ്റ് ലെവലിംഗ് സിച്ച്

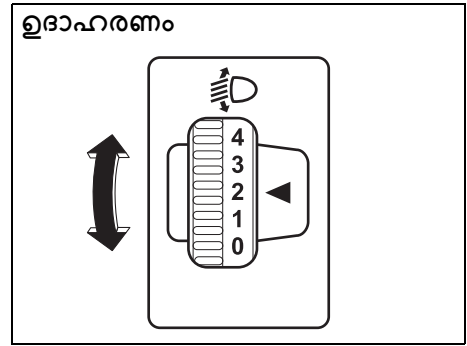

77PH010

ഈ സിച്ച് ക്രമീകരിക്കുന്നതിലൂടെ നിങ്ങളുടെ വാഹനത്തിന്റെ ഹെഡ്ലൈറ്റ് കണ്ടിഷനനുസരിച്ച് ഹെഡ്ലൈറ്റ് ബീം ലെവൽ ചെയ്യാവുന്നതാണ്. താഴെയുള്ള ചാർട്ട് വ്യത്യസ്ത വാഹന-ലോഡ് അവസ്ഥകൾക്ക് അനുയോജ്യമായ സിച്ച് പൊസിഷൻ സൂചിപ്പിക്കുന്നു.

വാഹന ലോഡ് കണ്ടിഷൻ	സിച്ച് പൊസിഷൻ
ഡ്രൈവർ മാത്രം	0
ഡ്രൈവർ + ഫുൾ കാർഗോ	3

ട്രേൺ സിഗ്നൽ കൺട്രോൾ ലിമ്പർ



65D611

⚠ മുന്നറിയിപ്പ്
 ഏതെങ്കിലും പരിക്ക് സംഭവിക്കുന്നത് ഒഴിവാക്കാനായി, സിയറിംഗ് വിലിലൂടെ കൈയ്യുത്തിച്ച കൺട്രോളുകൾ പ്രവർത്തിപ്പിക്കാതിരിക്കുക.

ട്രേൺ സിഗ്നൽ ഓപ്പറേഷൻ
 ഇനിപ്പറേണ്ട സിഗ്നൽ "ഓൺ" പൊസിഷനിൽ ആയിരിക്കുമ്പോൾ, വലത അല്ലെങ്കിൽ ഇടത് ട്രേൺ സിഗ്നലുകൾ പ്രവർത്തിപ്പിക്കുന്നതിനായി ലിമ്പർ മുകളിലേക്കോ താഴേക്കോ നീക്കുക.

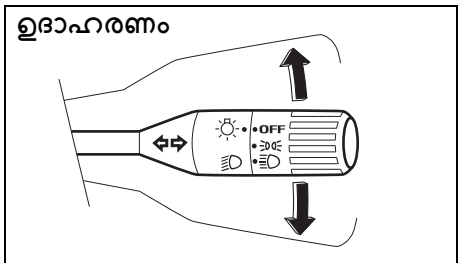

77PH112

സിഗ്നലിനായി ലിമ്പർ മുകളിലേക്കോ താഴേക്കോ നീക്കുക. ട്രേൺ പൂർത്തിയാകുമ്പോൾ, സിഗ്നൽ റദ്ദാക്കുകയും ലിമ്പർ അതിനറെ സാധാരണ സ്ഥാനത്തേക്ക് മടങ്ങുകയും ചെയ്യും.

അപകട മുന്നറിയിപ്പ് സിഗ്നൽ

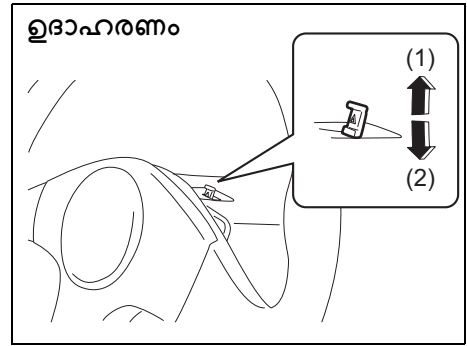

77PH028

- (1) ഓൺ
- (2) ഓഫ്

അപകട മുന്നറിയിപ്പ് ലൈറ്റുകൾ ഓൺ ആക്കാൻ അപകട മുന്നറിയിപ്പ് സിഗ്നൽ മുകളിലേക്ക് വലിക്കുക. എല്ലാ ട്രേൺ സിഗ്നൽ ലൈറ്റുകളും റണ്ട് ട്രേൺ സിഗ്നൽ സൂചകങ്ങളും ഒരേസമയം ഫ്ലാഷ് ചെയ്യുന്നതാണ്. ലൈറ്റുകൾ ഓഫ് ചെയ്യാൻ, സിഗ്നൽ താഴേക്ക് നീക്കുക. എമർജൻസി പാർക്കിംഗ് സമയത്തോ നിങ്ങളുടെ വാഹനം ട്രാഫിക് അപകടത്തിൽപ്പെടുകയോ ചെയ്യുമ്പോൾ ട്രാഫിക്കിലെ മറ്റ് വാഹനങ്ങൾക്ക് മുന്നറിയിപ്പ് നൽകാൻ അപകട മുന്നറിയിപ്പ് ലൈറ്റുകൾ ഉപയോഗിക്കുക.

വിൻഡ്‌ഷീൽഡ് വൈപ്പറും വാഷർ ലിവറും



65D611

⚠ മുന്നറിയിപ്പ്
 ഏതെങ്കിലും പരിക്ക് സംഭവിക്കുന്നത് ഒഴിവാക്കാനായി, സിയറിംഗ്, വിലിലുടെ കെടിയുത്തിച്ച കൺട്രോളുകൾ പ്രവർത്തിപ്പിക്കാതിരിക്കുക.

വൈപ്പർ ഓപ്പറേഷൻ ഇൻഷൻ സിച്ച് "ഓൺ" പൊസിഷനിൽ ആയിരിക്കുമ്പോൾ, നിങ്ങളുടെ വൈപ്പർ ലിവർ ഉപയോഗിക്കാം.

വിൻഡ്‌ഷീൽഡ് വൈപ്പറുകൾ

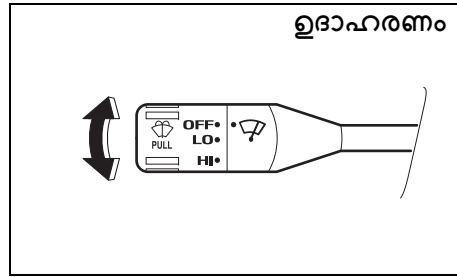

77PM02015

വിൻഡ്‌ഷീൽഡ് വൈപ്പറുകൾ ഓണാക്കാൻ, ലിവറിന്റേ അറ്റത്തുള്ള നോബി ഏതെങ്കിലും ഓപ്പറേഷൻ പൊസിഷനിലേക്ക് തിരിക്കുക. LO പൊസിഷനിൽ, വൈപ്പറുകൾ സ്ഥിരമായ കുറഞ്ഞ വേഗതയിൽ പ്രവർത്തിക്കുന്നു. HI പൊസിഷനിൽ, വൈപ്പറുകൾ സ്ഥിരമായ ഉയർന്ന വേഗതയിൽ പ്രവർത്തിക്കുന്നു. വൈപ്പറുകൾ ഓഫ്‌ക്കാൻ, ലിവർ "ഓഫ്" പൊസിഷനിലേക്ക് വീണ്ടും തിരിക്കുക.

വിൻഡ്‌ഷീൽഡ് വാഷർ



77PM02016

വിൻഡ്‌ഷീൽഡ് വാഷർ പ്ലയിഡ് സപ്രേ ചെയ്യാൻ, ലിവർ നിങ്ങളുടെ നേരെ വലിക്കുക.

⚠ മുന്നറിയിപ്പ്
 വിൻഡ്‌ഷീൽഡ് വാഷർ റിസർവ്വോയറിൽ റേഡിയേറ്റർ ആന്റിഫ്രീസ് ഉപയോഗിക്കരുത്. വിൻഡ്‌ഷീൽഡിൽ ഇതേ സപ്രേ ചെയ്യുമ്പോൾ അതിലൂടെ പുറത്തേയ്ക്കുള്ള കാഴ്ചയെ സാരമായി ബാധിക്കുകയും നിങ്ങളുടെ വാഹനത്തിന്റേ പെയിന്റിന് കേടുവരുത്തുകയും ചെയ്യും.

ശ്രദ്ധിക്കുക

വിൻഡ്ഷീൽഡ് വൈപ്പറും വാഷർ സിസ്റ്റം ഘടകങ്ങൾക്കും കേടുപാടുകൾ സംഭവിക്കുന്നത തടയാൻ, നിങ്ങൾ ഇനിപ്പറയുന്ന മുൻകരുതലുകൾ എടുക്കണം:

- വിൻഡ്ഷീൽഡ് വാഷർ പ്ലൂയിഡ് സ്പ്രേ ചെയ്യാത്തപ്പോൾ അല്ലെങ്കിൽ വാഷർ മോട്ടോറിന് കേടുപാടുകൾ സംഭവിക്കുമ്പോൾ ഉപയോഗിക്കുന്നത തടയരുത്.
- ഉണങ്ങിയ വിൻഡ്ഷീൽഡിൽ നിന്ന് വൈപ്പറുകൾ ഉപയോഗിച്ച് അഴുക്കു നിക്കും ചെയ്യാൻ ശ്രമിക്കരുത്. ഇത് നിങ്ങളുടെ വിൻഡ്ഷീൽഡിനും വൈപ്പർ ബ്ലേഡുകൾക്കും കേടുപാടുകൾ ഉണ്ടാക്കുന്നു. വൈപ്പറുകൾ പ്രവർത്തിപ്പിക്കുന്നതിന് മുമ്പ് എല്ലായ്പ്പോഴും വിൻഡ്ഷീൽഡ് വാഷർ പ്ലൂയിഡ് ഉപയോഗിച്ചു നന്നയാക്കുക.
- വൈപ്പറുകൾ ഉപയോഗിക്കുന്നതിന് മുമ്പ് വൈപ്പർ ബ്ലേഡുകളിൽ നിന്ന് ഐസ് അല്ലെങ്കിൽ ഊറിയിരിക്കുന്ന മഞ്ഞു മാറ്റുക.
- വാഷർ പ്ലൂയിഡ് ലെവൽ പതിവായി പരിശോധിക്കുക. കാലാവസ്ഥ മോശമാകുമ്പോൾ ഇത് ഇടയ്ക്കിടെ പരിശോധിക്കേണ്ടതാണ്.
- തണുത്ത കാലാവസ്ഥയിൽ പ്ലൂയിഡ് ശീതികരിക്കുന്ന രീതിയിലേക്ക് താപനില കുറയാനിയുണ്ടെങ്കിൽ വികസിക്കാനുള്ള ഇടം അനുവദിച്ചു കൊണ്ട് പ്ലൂയിഡ് റിസർവോയർ 3/4 ഭാഗം മാത്രം നിറയ്ക്കുക.

ഹോൺ

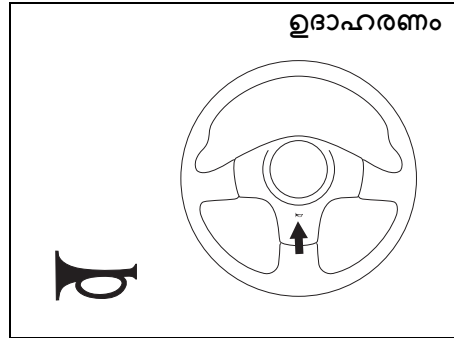

77PH029

ഹോൺ അടിയ്ക്കുന്നതിനു സീയറിംഗ് വിലിലെ ഹോൺ ബട്ടൺ അമർത്തുക. ഇഗ്നിഷൻ സ്വിച്ച് ഏതു പൊസിഷനിലാണെങ്കിൽ ഹോൺ അടിയ്ക്കുക എന്നത് സാധ്യമാകുന്നതാണ്.

സി.എൻ.ജി (CNG) സിലിണ്ടർ മുന്നറിയിപ്പ് ലേബൽ (ഉണ്ടെങ്കിൽ)

ഉദാഹരണം

▲ WARNING

- Do not change the colour of this cylinder.
- Do not fill this cylinder with any other gas than CNG.
- No flammable material should be stored in the close vicinity of this cylinder or in the same room in which it is kept.
- No oil or similar lubricant should be used on the valves or other fittings of this cylinder.
- Have this cylinder tested every 3 years after the date of last test at a Government recognised CNG Cylinders Testing Station.

77PM02006

സി എൻ ജി സിലിണ്ടറിൽ നിങ്ങൾക്ക് ഈ ലേബൽ കണ്ടെത്താം.

സി.എൻ.ജി (CNG)
വാർണിംഗ് ലേബൽ
(ഉണ്ടെങ്കിൽ)

ഫണ്ട് ഡ്രൈവർ ഡോർ

ഉദാഹരണം

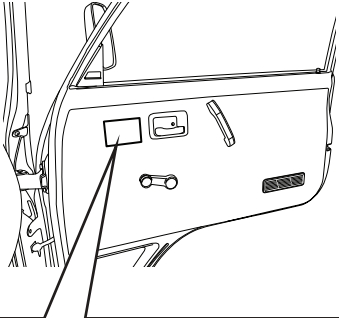

⚠ WARNING

SAFETY INSTRUCTIONS

- CNG is FLAMMABLE, keep away from fire.
- In case of CNG leakage:
 - Stop vehicle and switch off engine.
 - Close manual shut-off valve on CNG Cylinder.
 - Do not run vehicle even in petrol.
 - Have your vehicle Inspected at Maruti Suzuki authorized workshop at the earliest.
- Switch off engine before refilling CNG.
- Read owner's manual for more information.

Emergency Nos. - Police:100,Fire:101,Ambulance:102

77PM02007

സി എൻ ജി വാർണിംഗ് ലേബൽ
മുന്നിൽ വലതുവശത്തായി
സ്ഥിതിചെയ്യുന്നു.

സി.എൻ.ജി (CNG)
മാനുവൽ ഷട്ട്-ഓഫ്
വാൽവ് (ഉണ്ടെങ്കിൽ)

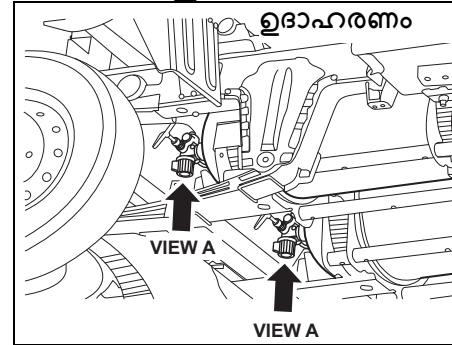

77PM02011

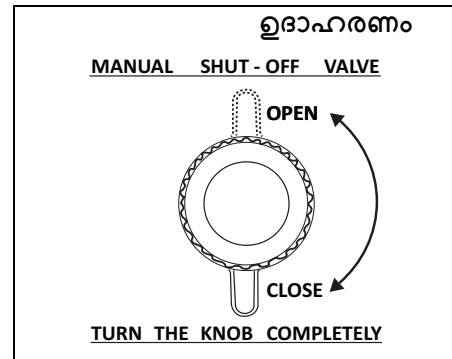

77PM02014

വലത് വശത്തേയ്ക്ക് (RHS)

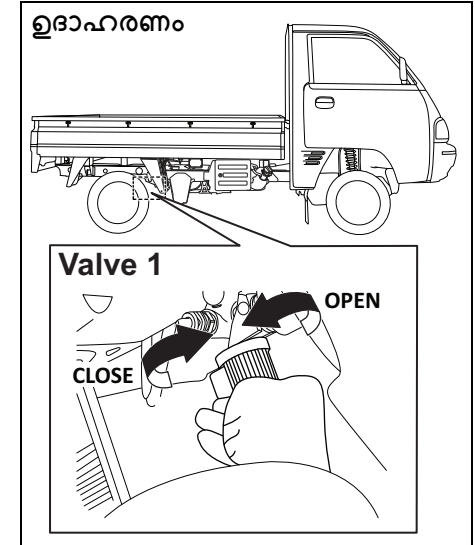

77PM02012

ഡ്രൈവിംഗിന് മുമ്പ്

ഇടത് വശത്തേക്ക് (LHS)

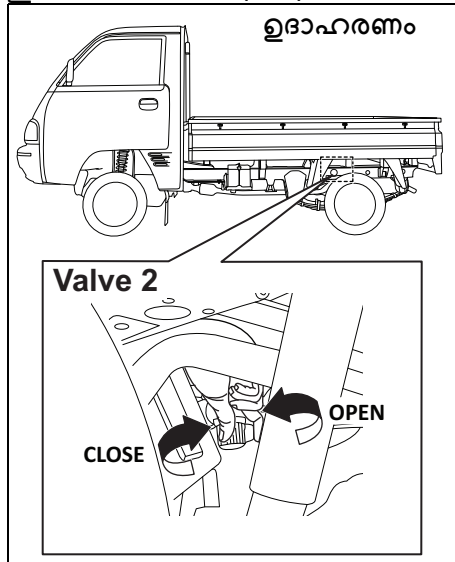

77PM02013

ബോഡിക്ക് താഴെ വാഹനത്തിൽ നൽകിയിരിക്കുന്ന സി.എൻ.ജി സിലിണ്ടറുകളിൽ മാനുവൽ ഷട്ട് ഓഫ് വാൽവ് സ്ഥാപിച്ചിരിക്കുന്നു. വാഹനത്തിന്റെ ബോഡിക്ക് താഴെ രണ്ട് സി.എൻ.ജി സിലിണ്ടറുകൾ ഉണ്ട്. ഓരോന്നിനും മുകളിൽ ഒരു മാനുവൽ ഷട്ട് ഓഫ് വാൽവ് ഉണ്ടായിരിക്കും. മാനുവൽ ഷട്ട് ഓഫ് വാൽവ് 1, വാൽവ് 2 എന്നിവ യഥാക്രമം വാഹനത്തിന്റെ വലതുവശത്തും (RHS) ഇടതുവശത്തും (LHS) ഉണ്ടായിരിക്കുന്നതാണ്.

രണ്ട് സി.എൻ.ജി സിലിണ്ടറുകളിലെയും മാനുവൽ ഷട്ട്-ഓഫ് വാൽവ് അടച്ച സി.എൻ.ജി വിതരണം സ്വീച്ച ഓഫ് ചെയ്യാം.

വാൽവ് അടയ്ക്കൽ: എഞ്ചിനിലേക്കുള്ള സി.എൻ.ജി വിതരണം നിർത്തുന്നതിനു നോബ് പൂർണ്ണമായും ഘടികാരദിശയിൽ തിരിക്കുക (A യിൽ കാണുന്നതിൽ നിന്നും).

വാൽവ് തുറക്കൽ: എഞ്ചിനിലേക്കുള്ള സി.എൻ.ജി വിതരണം തുറക്കാൻ നോബ് പൂർണ്ണമായും എതിർ ഘടികാരദിശയിലേക്ക് തിരിക്കുക (A യിൽ കാണുന്നതിൽ നിന്നും).

▲ ജാഗ്രത

മാനുവൽ ഷട്ട് ഓഫ് വാൽവ് 2 (LHS) കൈകാര്യം ചെയ്യുമ്പോൾ നിങ്ങളുടെ കൈ എക്സ്പോസ് ചെയ്തപ്പോൾ സ്പർശിക്കാതിരിക്കാൻ ശ്രദ്ധിക്കുക. ഡ്രൈവിംഗിന് ശേഷം, എക്സ്പോസ് ചെയ്തപ്പോൾ നിങ്ങളുടെ കൈ പൊള്ളുന്ന തരത്തിൽ ചൂടുണ്ടായിരിക്കും.

കുറിപ്പ്:

- മാനുവൽ ഷട്ട്-ഓഫ് വാൽവ് പൂർണ്ണമായി തുറന്നില്ലെങ്കിൽ, എഞ്ചിൻ ശരിയായി പ്രവർത്തിച്ചേക്കാില്ല.
- മാനുവൽ ഷട്ട്-ഓഫ് വാൽവ് അടച്ച അവസ്ഥയിലാണെങ്കിൽ, സിലിണ്ടറിലേക്ക് സി.എൻ.ജി. (CNG) നിറയ്ക്കാൻ കഴിയില്ല.

കുറിപ്പ്:

- ഗവൺമെന്റ് അനുസരിച്ച്, സി.എൻ.ജി സിലിണ്ടർ ഐഡന്റിഫിക്കേഷൻ പ്ലേറ്റിൽ സൂചിപ്പിച്ചിരിക്കുന്നതുപോലെ പ്രാഥമിക പരിശോധനയുടെ തീയതി മുതൽ ഓരോ മൂന്ന് (3) വർഷത്തിലും സി.എൻ.ജി സിലിണ്ടർ പരിശോധിച്ച സാക്ഷ്യപ്പെടുത്തേണ്ടതുണ്ട്.
- ഉപഭോക്താവ് വാഹനം സർക്കാർ അംഗീകൃത ട്രെയിംഗ് ഏജൻസിക്കു മുന്നിൽ ഹാജരാക്കണം.
- സിലിണ്ടർ പരിശോധിക്കുന്നതിൽ വിഴിച്ചുവരുത്തുകയാണെങ്കിൽ, സി.എൻ.ജി ഡിസ്പെൻസിങ് സ്റ്റേഷനുകൾ സി.എൻ.ജി നിറയ്ക്കാൻ നിരസിച്ചേക്കാം. അല്ലെങ്കിൽ എൻഫോഴ്സ്മെന്റ് അതോറിറ്റികൾ വഴി വാഹനം കണ്ടുകെട്ടിയേക്കാം.
- സി.എൻ.ജി സിലിണ്ടർ പരിശോധനയ്ക്കുള്ള എല്ലാ ചെലവുകളും ഉപഭോക്താവ് വഹിക്കേണ്ടതാണ്.
- ഗവൺമെന്റ് നിയമാവലികൾ അനുസരിച്ച്, സി.എൻ.ജി സിലിണ്ടർ ഐഡന്റിഫിക്കേഷൻ പ്ലേറ്റിൽ സൂചിപ്പിച്ചിരിക്കുന്ന പ്രകാരം പ്രാഥമിക പരിശോധനയുടെ തീയതി മുതൽ 20 വർഷത്തിനുള്ളിൽ സി.എൻ.ജി സിലിണ്ടർ ഉപേക്ഷിക്കേണ്ടതാണ്.
- സർക്കാർ അംഗീകൃത സ്ക്രാപ്പ് ഏജൻസികൾ മുഖേന ഉപഭോക്താവ് അവന്റെ / അവളുടെ ചെലവിൽ സിലിണ്ടർ ഉപേക്ഷിക്കണം.

- സബ്-റൂൾ (2) പ്രകാരം അറ്റകുറ്റപ്പണികൾ നടത്തിയ ഒരു സിലിണ്ടറിൽ ചെയ്ത റിപയറിന്റെ പൂർണ്ണമായ റിപ്പോർട്ട് ഇല്ലാതെ ഒരു തരത്തിലുള്ള ഗ്യാസും ഉപയോഗിച്ച് റിഫിൽ ചെയ്യാൻ പാടില്ല. കൂടാതെ ഇതിനായ റിപയർ ചെയ്യുന്നയാളുടെ ടെസ്റ്റിംഗ് സർട്ടിഫിക്കറ്റ് സഹിതം ചീഫ് കൺട്രോളർക്ക് നൽകി അത് വീണ്ടും നിറയ്ക്കുന്നതിന് അനുമതി നേടുകയും ചെയ്യേണ്ടതാണ്.

സി.എൻ.ജി (CNG) സിലിണ്ടർ ഡിസ്-അസംബ്ലി (Dis-assembly) ചെയ്യുന്നതിനുള്ള നിർദ്ദേശങ്ങൾ / മാർഗ്ഗനിർദ്ദേശങ്ങൾ.

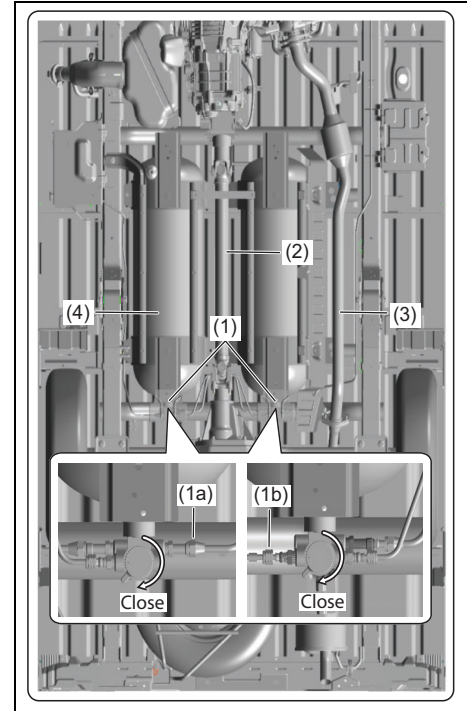

77PM02022

⚠ മുന്നറിയിപ്പ്

- സിലിണ്ടർ അസംബ്ലിയിൽ നിന്ന് സിലിണ്ടർ വാൽവ് ഒരിക്കലും നീക്കം ചെയ്യരുത്. എന്തെങ്കിലും സഹായത്തിന്, മാരുതി സുസുക്കി അംഗീകൃത കോമേഴ്സ്യൽ വർക്ക്ഷോപ്പിന്റെ (Maruti Suzuki authorised **COMMERCIAL workshop**) ഉപദേശം തേടുക.
- സിലിണ്ടർ വൃത്തിയാക്കാൻ ഒരിക്കലും ശ്രമിക്കരുത്. എന്തെങ്കിലും പ്രശ്നം ഉണ്ടെങ്കിൽ, മാരുതി സുസുക്കി അംഗീകൃത കോമേഴ്സ്യൽ വർക്ക്ഷോപ്പുമായി (Maruti Suzuki authorised **COMMERCIAL workshop**) ബന്ധപ്പെടുക.
- സിലിണ്ടർ അസംബ്ലിയിൽ നിന്ന് ഒരിക്കൽ സിലിണ്ടർ വാൽവ് മാറ്റിയാൽ / നീക്കം ചെയ്താൽ അത് വീണ്ടും ഉപയോഗിക്കരുത്.
- എഞ്ചിൻ നിലയ്ക്കുന്നത വരെ സിലിണ്ടറിൽ നിന്നുള്ള സി.എൻ.ജി ഉപയോഗിച്ചാലും, മർദ്ദം കുറച്ച സി.എൻ.ജി ടാങ്കിൽ അവശേഷിക്കുന്നു.

ഡ്രൈവിംഗിന് മുമ്പ്

- 1) ഷട്ട് ഓഫ് വാൽവുകൾ പൂർണ്ണമായും അടച്ച് സി.എൻ.ജി സപ്ലൈ (CNG supply) (1) നിർത്തുക.
 - a) മാനിൽ ഷട്ട്-ഓഫ് വാൽവ് പ്രവർത്തിപ്പിക്കാൻ സിലിണ്ടർ ഫ്രെയിമിൽ (Cylinder frame) സൂചിപ്പിച്ച നിർദ്ദേശങ്ങൾ പരിശോധിക്കുക.
 - b) രണ്ട് വാൽവുകൾക്കും ഇതേ പ്രക്രിയ നിർവ്വഹിക്കുക
 - c) എഞ്ചിൻ സ്റ്റാർട്ട് ചെയ്യുക (ഇഗ്നിഷൻ 'ഓൺ' അവസ്ഥയിൽ ആക്കുക) പക്ഷേ ബാഹ്യബലം പ്രയോഗിച്ചല്ല, പൈപ്പ് ഉള്ളിൽ നിന്ന് വാർകും ഒഴിഞ്ഞു അത് തനിയെ 'ഓഫ്' ആകുന്നത് വരെ കാക്കുക.
- 2) അണ്ടർബോഡിയിൽ (underbody) (2) നിന്ന് പ്രൊപ്പലർ ഷാഫ്റ്റ് (Propeller shaft) നീക്കം ചെയ്യുക.
- 3) അണ്ടർബോഡിയിൽ, (underbody) (3) നിന്ന് പൈപ്പ് കോമ്പ് എക്സ്ഹോസ്റ്റ് (Pipe Comp, Exhaust) നീക്കം ചെയ്യുക.

▲ ജാഗ്രത
പൊള്ളൽ, പരിക്ക് എന്നിവ ഒഴിവാക്കാൻ, അഴിക്കുന്നതിന് മുമ്പ് ഘടകങ്ങൾ തികച്ചും തണുത്തത് ഉറപ്പ് വരുത്തുക.

- 4) സി.എൻ.ജി പൈപ്പിന്റെ എൻഡ് (CNG Pipe end) കണക്ഷനുകൾ വാൽവ് (Valve) സഹിതം (1a & 1b) അഴിക്കുക.
 - a) കണക്ടറിന്റെ ഒരറ്റത്ത് പിടിച്ച് കണക്ഷനുകൾ അയവ് വരുത്തുക.
- 5) സിലിണ്ടർ സെറ്റ് (Cylinder Set), സി.എൻ.ജി (CNG) (4) എന്നിവ അഴിക്കുക.

6) പുനപരിശോധന / പരിശോധന/ റിപ്പയറിംഗ് ശേഷം സിലിണ്ടർ സെറ്റും സി.എൻ.ജി (CNG) യും ഘടിപ്പിക്കുന്നതിന് വിപരീത പ്രക്രിയ അനുവർത്തിക്കുക.

കുറിപ്പ്:
 സി.എൻ.ജി സിലിണ്ടർ (CNG Cylinder) നീക്കം ചെയ്യുന്നത് സർക്കാർ അംഗീകൃത സി.എൻ.ജി സിലിണ്ടർ ടെസ്റ്റിംഗ് സ്റ്റേഷനുകളിൽ (CNG Cylinder Testing Stations) പരിശീലനം ലഭിച്ച, അംഗീകൃത ഉദ്യോഗസ്ഥർ മാത്രമേ ചെയ്യാവൂ. തെറ്റായ രീതിയിൽ ക്ലൈംബർ ചെയ്യുന്നത് തീവ്രമായ സ്പ്രിംഗ്, ഗുരുതരമായ പരിക്കുകൾ, അല്ലെങ്കിൽ മരണം എന്നിവയ്ക്ക് കാരണമായേക്കാം. വാഹന ഉടമകളും ഡ്രൈവർമാരും ഒരു സാഹചര്യത്തിലും ഈ നടപടികളെത്തിന് ശ്രമിക്കരുത്.

ഗവൺമെന്റ് അംഗീകരിച്ച സി.എൻ.ജി സിലിണ്ടർ (CNG Cylinder) പരിശോധന കേന്ദ്രങ്ങളുടെ പട്ടിക

പരിശോധന കേന്ദ്രങ്ങളുടെ ഡിവിഷൻ ലഭിക്കാൻ ഇനിപ്പറയുന്ന വെബ്സൈറ്റ് അഡ്രസ്സ് സന്ദർശിക്കുക, "www.piso.gov.in"

നിങ്ങളുടെ വാഹനം പ്രവർത്തിപ്പിക്കുന്നത്

എക്സ്പോസ്റ്റ് ഗ്യാസ് മൂന്നറിയിപ്പ്	3-1
പ്രതിദിന പരിശോധന ചെയ്തെടുക്കൽ	3-2
എഞ്ചിൻ ഓയിൽ ഉപഭോഗം	3-3
ഇൻഷുറൻസ് സിച്ച്	3-3
പാർക്കിംഗ് ബ്രേക്ക് ലിവർ	3-5
പെഡൽ	3-6
എഞ്ചിൻ സ്റ്റാർട്ട് ചെയ്യുമ്പോൾ	3-7
ട്രാൻസ്മിഷൻ ഉപയോഗിക്കുന്നത്	3-8
പാർക്കിംഗ് സെൻസറുകൾ	3-10
ബ്രേക്കിംഗ്	3-13
ആന്റി-ലോക്ക് ബ്രേക്ക് സിസ്റ്റം (എ.ബി.എസ്. (ABS)) (സജ്ജീകരിച്ചിട്ടുണ്ടെങ്കിൽ)	3-14
ഇലക്ട്രോണിക് സ്റ്റെബിലിറ്റി പ്രോഗ്രാം (ഇ.എസ്.പി. (ESP®)) (സജ്ജീകരിച്ചിട്ടുണ്ടെങ്കിൽ)	3-17

എക്സഹോസ്റ്റ് ഗ്യാസ് മൂന്നറിയിപ്പ്

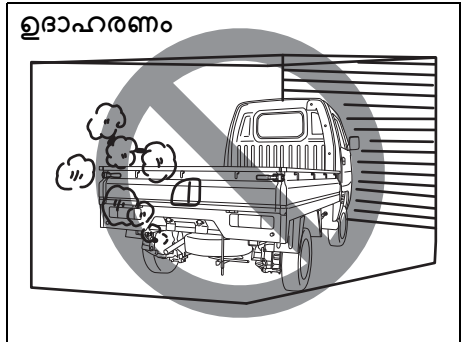

82DY03

⚠ മൂന്നറിയിപ്പ്

എക്സഹോസ്റ്റ് വാതകങ്ങൾ ശ്വസിക്കുന്നത് ഒഴിവാക്കുക. എക്സഹോസ്റ്റ് വാതകങ്ങളിൽ കാർബൺ മോണോക്സൈഡ് അടങ്ങിയിട്ടുണ്ട്, ഇവ മാറുകയോക്കാവുന്ന നിറവും മണവുമില്ലാത്ത വാതകമാണ്. കാർബൺ മോണോക്സൈഡ് സ്വയം കണ്ടുപിടിക്കാൻ പ്രയാസമുള്ളതിനാൽ, കാർബൺ മോണോക്സൈഡ് നിങ്ങളുടെ വാഹനത്തിൽ പ്രവേശിക്കുന്നത തടയാൻ ഇനിപ്പറയുന്ന മുൻകരുതലുകൾ എടുക്കുന്നുവെന്നു ഉറപ്പാക്കുക.

(തുടരും)

⚠ മൂന്നറിയിപ്പ്

(തുടരും)

- ഗ്യാരേജുകളിലോ പരിമിതമായ സ്ഥലങ്ങളിലോ, യാത്രക്കാർ ഉള്ളിടത്ത് എഞ്ചിൻ പ്രവർത്തിപ്പിക്കരുത്. ഇത് ക്യാബിനിൽ കാർബൺ മോണോക്സൈഡ് അടിഞ്ഞുകൂടുന്നതിനും ശ്വാസംമുട്ടൽ അല്ലെങ്കിൽ ശ്വസന പ്രശ്നങ്ങൾ എന്നിവയ്ക്ക് കാരണമാവുകയും മരണത്തിലേക്ക് നയിക്കുകയും ചെയ്യും.
- തൂറന്തായ സ്ഥലത്ത് പോലും ദീർഘനേരം എഞ്ചിൻ പ്രവർത്തിപ്പിച്ച് പാർക്ക് ചെയ്യരുത്. ദീർഘനേരം, എഞ്ചിൻ പ്രവർത്തിക്കുമ്പോൾ വാഹനത്തിനുള്ളിൽ ശ്വാസംമുട്ടി മരണം വരെ സംഭവിക്കാൻ സാധ്യതയുണ്ട്. എഞ്ചിൻ പ്രവർത്തിക്കുന്ന പാർക്ക് ചെയ്ത വാഹനത്തിൽ അൽപ്പനേരം ഇരിക്കേണ്ടി വന്നാൽ, എയർ ഇൻടേക്ക് സെലക്ടർ "ഫ്രഷ് എയർ" ആയി സജ്ജീകരിച്ചിട്ടുണ്ടെന്നും ബോവർ റിയർന്ന വേഗതയിലാണെന്നും ഉറപ്പാക്കുക (തുടരും)

⚠ മൂന്നറിയിപ്പ്

(തുടരും)

- നിങ്ങളുടെ വാഹനത്തിന്റെ വെനറിലേക്കു സിസ്റ്റത്തിന്റെ ശരിയായ പ്രവർത്തനം അനുവദിക്കുന്നതിന്, വാഹനത്തിന്റെ മുൻവശത്തുള്ള എയർ ഇൻലെറ്റ് ഗ്രില്ലിൽ നിന്നും എല്ലായ്പ്പോഴും മണൽ, ഇലകൾ, അല്ലെങ്കിൽ മറ്റ് തടസ്സങ്ങൾ എന്നിവ ഒഴിവാക്കുക.
- വാഹനത്തിനടിയിൽ എക്സഹോസ്റ്റ് വാതകങ്ങൾ അടിഞ്ഞുകൂടുന്നത് കുറയ്ക്കാൻ സഹായിക്കുന്നതിന് എക്സഹോസ്റ്റ് പൈപ്പ് ഏരിയ മഞ്ഞും മറ്റ് വസ്തുക്കളും ഇല്ലാതെ സൂക്ഷിക്കുക. മഞ്ഞുവീഴ്ചയുള്ള സാഹചര്യങ്ങളിൽ പാർക്ക് ചെയ്യുമ്പോൾ ഇത് വളരെ പ്രധാനമാണ്.
- കേടുപാടുകൾ, ചോർച്ചയ്ക്കും എണ്ണിറയുണ്ടോ എന്ന് എക്സഹോസ്റ്റ് സിസ്റ്റം ട്രെയ്ക്കിംഗ് പരിശോധിക്കുക. എന്തെങ്കിലും കേടുപാടുകൾ അല്ലെങ്കിൽ ചോർച്ച ഉണ്ടെങ്കിൽ അവ ഉടൻ നന്നാക്കണം. (തുടരും)

**പ്രതിദിന പരിശോധന
ചെക്ക്‌ലിസ്റ്റ്**
ഡ്രൈവിംഗ് മുമ്പ്

▲ മുന്നറിയിപ്പ്
വാഹനത്തിന് കേടുപാടുകൾ സംഭവിക്കുകയോ, അല്ലെങ്കിൽ ഒരു വാണിംഗ് ലൈറ്റോ (warning light) ബസറോ (buzzer) എന്തെങ്കിലും അന്ധാഭാവികത സൂചിപ്പിക്കുകയോ ചെയ്താൽ, ഡ്രൈവ് ചെയ്യുന്നതിന് മുമ്പ് നിങ്ങളുടെ വാഹനം ഉടൻ പരിശോധിക്കാനും അറ്റകുറ്റപ്പണികൾ നടത്താനും ഒരു മാരുട്ടി സുസുക്കി ഓതരൈസ്ഡ് വർക്ക്‌ഷോപ്പിനോട് (Maruti Suzuki authorized workshop) ആവശ്യപ്പെടുക. ഈ അവസ്ഥയിൽ പ്രവർത്തനം തുടരുന്നത് വാഹനത്തിന് തീപിടിക്കുന്നതിനോ അല്ലെങ്കിൽ ഗുരുതരമായ തകരാറുകൾക്കോ കാരണമായേക്കാം.



77PM03001

- 1) ജനാലകൾ, കണ്ണാടികൾ, ലൈറ്റുകൾ, റിഫ്ളക്ടറുകൾ എന്നിവ വൃത്തിയുള്ളതും തടസ്സമില്ലാത്തതുമാണെന്ന് ഉറപ്പാക്കുക.
- 2) ടയറുകൾ നോക്കി ഇനിപ്പറയുന്ന പോയിന്റുകൾ പരിശോധിക്കുക:
 - ട്രെഡ് ഗ്രോവിന്ററെ ആഴം
 - അസാധാരണമായ തേയ്മാനം, വിള്ളലുകൾ, കേടുപാടുകൾ
 - അയഞ്ഞ വീൽ നട്ട്സ്
 - അണികൾ, കല്ലുകൾ മുതലായ അന്യവസ്തുക്കളുടെ സാന്നിധ്യം
 വിശദാംശങ്ങൾക്ക് "പരിശോധനയും അറ്റകുറ്റപ്പണിയും" വിഭാഗത്തിലെ "ടയറുകൾ" കാണുക.
- 3) ഫ്ലൂയിഡ്, ഓയിൽ എന്നിവയുടെ ലോർച്ച പരിശോധിക്കുക.
- 4) എഞ്ചിൻ കമ്പാർട്ട്മെന്റ് പൂർണ്ണമായും അടച്ചിട്ടുണ്ടെന്ന് ഉറപ്പാക്കുക.
- 5) ശരിയായ പ്രവർത്തനത്തിനായി ഹെഡ്‌ലൈറ്റുകൾ പരിശോധിക്കുക; ട്രേൺ സിഗ്നൽ ലൈറ്റുകൾ, ബ്രേക്ക് ലൈറ്റുകൾ, ഹോൺ എന്നിവ പരിശോധിക്കുക.
- 6) ഡ്രൈവർ സീറ്റ് ക്രമീകരിക്കുക.
- 7) ബ്രേക്ക് പെഡലിന്ററെ (brake pedal) പ്രവർത്തനം, പാർക്കിംഗ് ബ്രേക്ക് ലിവറിന്ററെ (parking brake lever) അല്ലെങ്കിൽ പെഡലിന്ററെ ക്രമീകരണ അവസ്ഥ എന്നിവ പരിശോധിക്കുക. വിശദവിവരങ്ങൾക്ക്, "ഇൻസ്പെക്ഷൻ ആൻഡ് മെയിന്റനൻസ്" (INSPECTION AND

- MAINTENANCE) ലെ "ബ്രേക്ക്" (Brake) പരിശോധിക്കുക.
- 8) മിററുകൾ ക്രമീകരിക്കുക.
 - 9) നിങ്ങളും യാത്രക്കാരും സീറ്റ് ബെൽറ്റുകൾ ശരിയായി ഉറപ്പിച്ചിട്ടുണ്ടെന്ന് ഉറപ്പാക്കുക.
 - 10) "ഓൺ" പൊസിഷനിലേക്ക് ക്ലീ തിരിയുമ്പോൾ എല്ലാ വാർണിംഗ് ലൈറ്റുകളും ഓണാണെന്ന് ഉറപ്പാക്കുക.
 - 11) എല്ലാ ഗേജുകളും പരിശോധിക്കുക.
 - 12) പാർക്കിംഗ് ബ്രേക്ക് റിലീസ് ചെയ്യുമ്പോൾ ബ്രേക്ക് സിസ്റ്റം വാർണിംഗ് ലൈറ്റ് ഓഫ് ആണെന്ന് ഉറപ്പാക്കുക.

ആഴ്ചയിലൊരിക്കൽ, അല്ലെങ്കിൽ ഓരോ തവണയും നിങ്ങൾ ഇന്ധന ടാങ്ക് നിറയ്ക്കുകയോ ദീർഘദൂര ഡ്രൈവിങ്ങിന് ഒരുങ്ങുകയോ (ഹൈവേ ഡ്രൈവിംഗ് പോലെ) ചെയ്യുന്നതിന് മുമ്പ് താഴെപ്പറയുന്ന അണ്ടർ-ഹുഡ് പരിശോധനകൾ നടത്തുക:

- 1) എഞ്ചിൻ ഓയിൽ ലെവൽ
- 2) ശീതീകരണ നില
- 3) ബ്രേക്ക് ഫ്ലൂയിഡ് ലെവൽ
- 4) വിൻഡ്‌ഷീൽഡ് വാഷർ ഫ്ലൂയിഡ് (ഉണ്ടെങ്കിൽ) ലെവൽ
- 5) ബാറ്ററി ഇലക്ട്രോലൈറ്റ് ലെവൽ
- 6) ലാച്ച് ഓപ്പറേഷൻ ലൂബ്രിക്കേഷൻ ഷെഡ്യൂളിനായി "പരിശോധനയും അറ്റകുറ്റപ്പണിയും" വിഭാഗത്തിലെ "ആനുക്വാലിക് പരിപാലന ഷെഡ്യൂളിലെ" "ചാസിസും ബോഡിയും" എന്നതിലെ "എല്ലാ ലാച്ചുകളും

നിങ്ങളുടെ വാഹനം പ്രവർത്തിപ്പിക്കുന്നത്

ഹിംഗുകളും ലോക്കുകളും" എന്നത് കാണുക.

മാസത്തിലൊരിക്കൽ, അല്ലെങ്കിൽ ഓരോ തവണയും നിങ്ങൾ ഇന്ധന ടാങ്ക് നിറയ്ക്കുമ്പോൾ അല്ലെങ്കിൽ ദീർഘദൂര ഡ്രൈവിംഗിന് മുമ്പ് (ഹൈവേ ഡ്രൈവിംഗ് പോലെ), ടയർ പ്രഷർ ഗേജ് ഉപയോഗിച്ച് ടയർ മർദ്ദം പരിശോധിക്കുക. സ്പെയർ ടയറിനറെ ടയർ പ്രഷറും പരിശോധിക്കുക.

എഞ്ചിൻ കംപാർട്ടുമെന്റ് പരിശോധന

വാഹനം ദീർഘകാലം ഉപയോഗിച്ചിട്ടില്ലെങ്കിൽ, എഞ്ചിൻ കംപാർട്ടുമെന്റിൽ ചെറിയ ജീവികൾ നിക്ഷേപിച്ചിരിക്കാവുന്ന പക്ഷിക്കൂട്ടുകൾ, ചുളളിക്കമ്പുകൾ, (കത്താൻ സഹായകമാകുന്ന വസ്തുക്കൾ അല്ലെങ്കിൽ കൂളിംഗ് ഫാനിനറെ (റേഡിയേറ്റർ ഫാൻ (Radiator fan)) പ്രവർത്തനത്തിന് തടസ്സമാകുന്ന സാധനങ്ങൾ) ഉണ്ടോ എന്ന് പരിശോധിക്കുക. ഇതിൽ വീഴ്ച വരുത്തുന്നത് വാഹനത്തിന് തീ പിടിക്കാനോ ഗുരുതരമായ പ്രവർത്തനക്ഷയം സംഭവിക്കാനോ ഇടയാക്കിയേക്കാം.

എഞ്ചിൻ ഓയിൽ ഉപഭോഗം

സാധാരണ വാഹന പ്രവർത്തന സമയത്ത് എൻജിൻ കുറച്ച് എഞ്ചിൻ ഓയിൽ ഉപയോഗിക്കുന്നത് സാധാരണമാണ്. ഇത്

എഞ്ചിൻ ഓയിലിന്റെ അളവ് ഓയിലിന്റെ വിസ്കോസിറ്റി, ഓയിലിന്റെ ഗുണനിലവാരം,

വാഹനം ഓടിക്കുന്ന അവസ്ഥ എന്നിവയെ ആശ്രയിച്ചിരിക്കുന്നു. ഊർന്ന വേഗതയുള്ള ഡ്രൈവിംഗ് സമയത്തും, ഇടയ്ക്കിടെയുള്ള ആക്സിലറേറ്റ് ചെയ്യുമ്പോഴും വേഗത കുറയുമ്പോഴും കൂടുതൽ എണ്ണ ഉപഭോഗം ചെയ്യപ്പെടുന്നു. ഊർന്ന ലോഡുകളിൽ, നിങ്ങളുടെ എഞ്ചിൻ കൂടുതൽ ഓയിൽ ഉപയോഗിക്കും. പീസണുകളും പീസൺ റിംഗ്സ് കൂടാതെ സിലിണ്ടർ വാളുകൾ എന്നിവ ഇതുവരെ കണ്ടിഷൻ ചെയ്തിട്ടില്ലാത്തതിനാൽ ഒരു പുതിയ എഞ്ചിനും കൂടുതൽ ഓയിൽ ഉപയോഗിക്കുന്നു. ഏകദേശം 5000 കി.മി ഡ്രൈവിംഗിന് ശേഷമേ പുതിയ എഞ്ചിനുകൾ സ്വാധാരണ ഓയിൽ ഉപഭോഗത്തിലേക്ക് എത്തിച്ചേരുകയുള്ളൂ.

ഓയിൽ ഉപഭോഗം: പരമാവധി. 1000 കിലോമീറ്ററിന് 1.0 ലിറ്റർ

ഓയിൽ ഉപഭോഗത്തിന്റെ അളവ് വിലയിരുത്തുമ്പോൾ, ഓയിൽ നേർപ്പിക്കപ്പെടാൻ എന്നതിനാൽ യഥാർത്ഥ ഓയിലിന്റെ അളവ് കൃത്യമായി വിലയിരുത്തുന്നത് ബുദ്ധിമുട്ടാകുന്നതാണ് ചെയ്യും. ഉദാഹരണമായി, ആവർത്തിച്ചുള്ള ചെറിയ യാത്രകൾക്കായി ഒരു വാഹനം ഉപയോഗിക്കുകയും സാധാരണ അളവിൽ ഓയിൽ ഉപയോഗിക്കുകയും ചെയ്താൽ, 1000 കിലോമീറ്റർ അല്ലെങ്കിൽ അതിലധികമോ ഉള്ള ഡ്രൈവിംഗിന് ശേഷവും ഡിപ്രസ്സിക്ക് ഓയിൽ ലെവലിൽ ഒരു കുറവും കാണിക്കില്ല. കാരണം, ഓയിൽ സമയാനുസൃതമായ ചുറ്റൽ അല്ലെങ്കിൽ ഞാർപ്പത്തിന്റെ അംശം കലർന്ന നേർപ്പിക്കപ്പെടുന്നു.

ഇത് ഓയിൽ ലെവൽ മാറിയിട്ടില്ലെന്ന് തോന്നുന്നതിന് കാരണമാകുന്നു. എക്സ്പ്രസ്സുവേ പോലുള്ള ഇടങ്ങളിൽ ഊർന്ന വേഗതയിൽ വാഹനം ഓടിക്കുമ്പോൾ നേർപ്പിക്കപ്പെടുന്ന ഘടകങ്ങൾ ബാഷ്പീകരിക്കപ്പെടുന്നു. ഇത് വഴി അതിവേഗ ഡ്രൈവിങ്ങിന് ശേഷം ഓയിൽ അമിതമായി ഉപയോഗിക്കുന്നതായി തോന്നിയേക്കാം.

ഇനീഷൻ സിഷ്ട്



65D611

⚠ മൂന്നറിയിപ്പ്

പരിക്ക് എത്രെങ്കിലും പുറുന്നതിനുള്ള സാധ്യത ഒഴിവാക്കാൻ, സ്റ്റിയറിംഗ് വീലിലൂടെ കെക്ട്രോണുകൾ പ്രവർത്തിപ്പിക്കാതിരിക്കുക

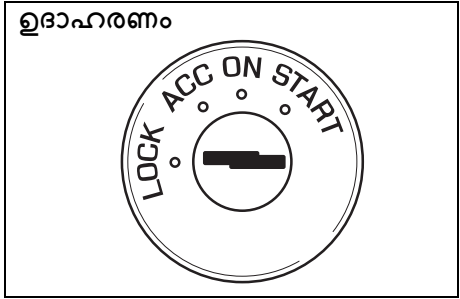

77PH002

ഇഗ്നിഷൻ സ്വിച്ച് ഇനിപ്പറയുന്ന നാല് പൊസിഷനുകളാണ് ഉള്ളത്:

ലോക്ക്
ഇതാണ് സാധാരണ പാർക്കിംഗ് പൊസിഷൻ. കി നീക്കം ചെയ്യാൻ കഴിയുന്ന ഒരേയൊരു പൊസിഷനാണ്.

സ്റ്റിയറിംഗ് ലോക്ക് റിലീസ് ചെയ്യാൻ കീ തിരുകുക, മറ്റ് പൊസിഷനുകളിൽ ഒന്നിലേക്ക് ഘടികാരദിശയിൽ തിരിക്കുക. സ്റ്റിയറിംഗ് അൺലോക്ക് ചെയ്യുന്നതിന് കീ തിരിക്കുന്നതിൽ നിങ്ങളുടെ പ്രശ്നമുണ്ടെങ്കിൽ കീ തിരിക്കുമ്പോൾ സ്റ്റിയറിംഗ് വിൽ വലത്തോട്ടോ ഇടത്തോട്ടോ ചെറുതായി തിരിക്കാൻ ശ്രമിക്കുക.

എ.സി.സി (ACC)
ആക്സസറി സോക്കറ്റ് പോലുള്ള ആക്സസറികൾക്ക് പ്രവർത്തിക്കാനാവും, എന്നാൽ എഞ്ചിൻ ഓഫാണ്.

ON
ഇത് സാധാരണ പ്രവർത്തന പൊസിഷനാണ്. എല്ലാ വൈദ്യുത സംവിധാനങ്ങളും ഓണാണ്.

സ്റ്റാർട്ട്
സ്റ്റാർട്ടർ മോട്ടോർ പെയോഗിച്ച് എഞ്ചിൻ ആരംഭിക്കുന്നതിനുള്ള പൊസിഷനാണ് ഇത്. എഞ്ചിൻ ആരംഭിക്കുമ്പോൾ ട്രെൻ തന്നെ കീ ഈ പൊസിഷനിൽ നിന്നും വിടണം.

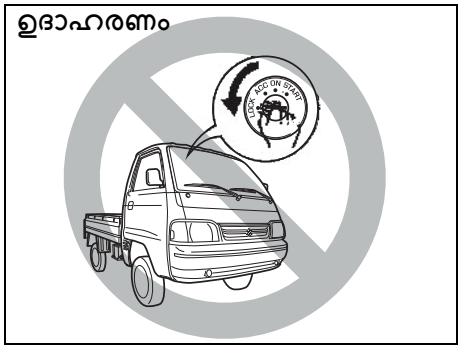

82DY04

⚠ മുന്നറിയിപ്പ്

- വാഹനം നീങ്ങുമ്പോൾ ഒരിക്കലും ഇഗ്നിഷൻ കീ നീക്കം ചെയ്യരുത്. സ്റ്റിയറിംഗ് വിൽ ലോക്ക് ആകും, നിങ്ങൾക്ക് വാഹനം ഓടിക്കാൻ കഴിയില്ല.
- വാഹനത്തിൽ നിന്നും ഇറങ്ങിപ്പോകുമ്പോൾ ചെറിയ സുരക്ഷാപരിശോധനകളും ഇഗ്നിഷൻ കീ എപ്പോഴും നീക്കം ചെയ്യുക. കൂടാതെ പാർക്ക് ചെയ്തിരിക്കുന്ന വാഹനത്തിൽ കുട്ടികളെ തനിച്ചാക്കി പോകരുത്. ചുറ്റുമുള്ള കാലാവസ്ഥയിൽ അപകടങ്ങൾ ഹിറ്റ് സഭോക്ക് ബാധിക്കാം. ഇവ ഗുരുതരമായ പരിക്കുകളിലേക്കോ മരണത്തിലേക്കോ നയിച്ചേക്കാം.

അറിയിപ്പ്

- സ്റ്റാർട്ടർ മോട്ടോർ ഒറ്റത്തവണ 12 സെക്കൻഡിൽ കൂടുതൽ നേരം ഉപയോഗിക്കരുത്. എഞ്ചിൻ സ്റ്റാർട്ട് ആകുന്നില്ലെങ്കിൽ വീണ്ടും ശ്രമിക്കുന്നതിന് മുമ്പ് 30 സെക്കൻഡ് കാക്കുക. പലതവണ ശ്രമിച്ചിട്ടും എഞ്ചിൻ സ്റ്റാർട്ട് ആകുന്നില്ലെങ്കിൽ ഹുവലും ഇഗ്നിഷൻ സിസ്റ്റങ്ങളും പരിശോധിക്കുക അല്ലെങ്കിൽ നിങ്ങളുടെ മാരുതി സൂസുക്കി അംഗീകൃത കോമേഴ്സ്യൽ വർക്കിംഗ്ഷോപ്പിന്റെ (Maruti Suzuki authorised **COMMERCIAL work-shop**) ഉപദേശം തേടുക.
- ബാറ്ററി ഡിസ്ചാർജ്ജ് ആകുന്നതിനാൽ എഞ്ചിൻ പ്രവർത്തിക്കുന്നില്ലെങ്കിൽ ഇഗ്നിഷൻ സ്വിച്ച് "ഓൺ" പൊസിഷനിൽ വിടരുത്.

പാർക്കിംഗ് ബ്രേക്ക് ലിവർ

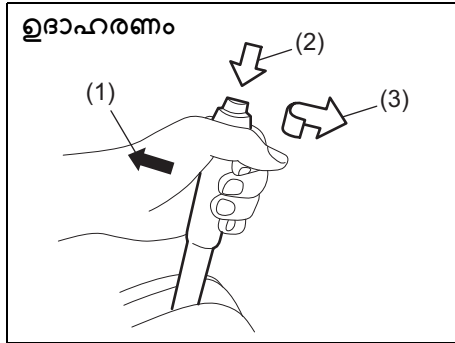

77PH030

- (1) സെറ്റ് ചെയ്യാൻ
- (2) റിലീസ് ചെയ്യാൻ
- (3) റിലീസ് ചെയ്യാൻ

മുൻ സീറ്റുകൾക്കിടയിലാണ് പാർക്കിംഗ് ബ്രേക്ക് ലിവർ സ്ഥിതി ചെയ്യുന്നത്. പാർക്കിംഗ് ബ്രേക്ക് സജ്ജീകരിക്കാൻ, ബ്രേക്ക് പെഡൽ താഴേക്ക് അമർത്തി പാർക്കിംഗ് ബ്രേക്ക് ലിവർ പുർണ്ണമായും മുകളിലേക്ക് വലിക്കുക. പാർക്കിംഗ് ബ്രേക്ക് റിലീസ്, ബ്രേക്ക് പെഡൽ താഴേക്ക് അമർത്തുക, പാർക്കിംഗ് ബ്രേക്ക് ലിവറിൽ ചെറുതായി മുകളിലേക്ക് വലിക്കുക. നിങ്ങളുടെ തള്ളവിർൽ ഉപയോഗിച്ച് ലിവറിന്റെ അറ്റത്തുള്ള ബട്ടൺ അമർത്തുക, ലിവർ അതിന്റെ യഥാർത്ഥ സ്ഥാനത്തേക്ക് താഴ്ത്തുക.

⚠ മുന്നറിയിപ്പ്

- പാർക്കിംഗ് ബ്രേക്ക് ഓണാക്കി ഒരിക്കലും വാഹനം ഓടിക്കരുത്: അമിതമായി ചൂടാകുന്നതിനാൽ റിയർ ബ്രേക്കിന്റെ കാര്യക്ഷമത കുറഞ്ഞേക്കാം, ബ്രേക്കിന്റെ കാലാവധി കുറയാം, അല്ലെങ്കിൽ ബ്രെയ്ക്കിന് സ്ഥിരമായ കേടുപാടുകൾ സംഭവിക്കാം.
- പാർക്കിംഗ് ബ്രേക്ക് വാഹനത്തെ ഭദ്രമായി പിടിച്ചുനിർത്തുന്നില്ലെങ്കിൽ അല്ലെങ്കിൽ ബ്രേക്ക് പുർണ്ണമായി മോചിപ്പിക്കുന്നില്ലെങ്കിൽ, ഒരു മാരുതി സുസുക്കി അംഗീകൃത കമെഴ്ഷ്യൽ വർക്കുഷോപ്പിൽ (Maruti Suzuki authorised COM-MERCIAL workshop) നിങ്ങളുടെ വാഹനം പരിശോധിപ്പിക്കുക.

⚠ മുന്നറിയിപ്പ്

നിങ്ങൾ വാഹനത്തിൽ നിന്നും ഇറങ്ങുന്നതിനു മുമ്പ് എപ്പോഴും പാർക്കിംഗ് ബ്രേക്ക് പുർണ്ണമായി സജ്ജമാക്കുക അല്ലെങ്കിൽ വാഹനം ചലിക്കുകയും, പരിക്കോ കേടുപാടുകളോ ഉണ്ടാകുകയും ചെയ്യും. പാർക്ക് ചെയ്യുമ്പോൾ, ഗിയർഷിഫ്റ്റ് ലിവർ റിവേഴ്സ് അല്ലെങ്കിൽ ഫസ്റ്റ് ഗിയറിലാണെന്ന് ഉറപ്പാക്കുക. ഓർക്കുക, ട്രാൻസ്മിഷൻ ഗിയറിൽ ആണെങ്കിലും, നിങ്ങൾ പാർക്കിംഗ് ബ്രേക്ക് പുർണ്ണമായും സജ്ജമാക്കണം.

⚠ മുന്നറിയിപ്പ്

വളരെ തണുത്ത കാലാവസ്ഥയിൽ വാഹനം പാർക്ക് ചെയ്യുമ്പോൾ, ഇനിപ്പറയുന്ന നടപടികൾ എടുക്കണം:

- 1) പാർക്കിംഗ് ബ്രേക്ക് സജ്ജമാക്കുക.
- 2) എഞ്ചിൻ ഓഫ് ചെയ്യുക, തുടർന്ന് റിവേഴ്സ് അല്ലെങ്കിൽ ഫസ്റ്റ് ഗിയറിലേക്ക് മാറ്റുക.
- 3) വാഹനത്തിൽ നിന്ന് ഇറങ്ങി ചക്രങ്ങൾക്കടിയിൽ കട്ടകൾ ഇടുക.
- 4) പാർക്കിംഗ് ബ്രേക്ക് റിലീസ് ചെയ്യുക.

നിങ്ങളുടെ വാഹനത്തിലേക്ക് തിരികെയെത്തുമ്പോൾ, ആദ്യം പാർക്കിംഗ് ബ്രേക്ക് സജ്ജീകരിക്കുകയും തുടർന്ന് വീൽ കട്ടകൾ നിക്കുംചെയ്യുകയും ചെയ്യേണ്ടതാണ് എന്ന് ശ്രദ്ധിക്കുക.

- സിഗരറ്റ് ലൈറ്റുകൾ, സ്പ്രേ ക്യാനുകൾ, സോഫ്റ്റ് ഡ്രിങ്ക് ക്യാനുകൾ അല്ലെങ്കിൽ പ്ലാസ്റ്റിക് സാധനങ്ങൾ (ഗ്ലാസുകൾ, സീഡി കേസുകൾ മുതലായവ) വെയിലത്ത നിർത്തിയിട്ടില്ലാത്ത വാഹനത്തിൽ ഉപേക്ഷിക്കരുത്. ഇനിപ്പറയുന്ന കാരണങ്ങളാൽ വാഹനത്തിനുള്ളിൽ താപനില കൂടിയേക്കാം:
 - ഒരു സിഗരറ്റ് ലൈറ്റിൽ നിന്നോ സ്പ്രേ ക്യാനിൽ നിന്നോ വാതകം ചോർന്നു തീപിടുത്തത്തിലേക്ക് നയിച്ചേക്കാം.
 - ഗ്ലാസുകൾ, പ്ലാസ്റ്റിക് കാരഡുകൾ അല്ലെങ്കിൽ സീഡി കേസുകൾ മുതലായവയ്ക്ക് രൂപഭേദം വരുകയോ അവ പൊട്ടുകയോ ചെയ്യാം.
 - ശീതളപാനീയ ക്യാനുകൾ പൊട്ടിയേക്കാം.

പെഡൽ

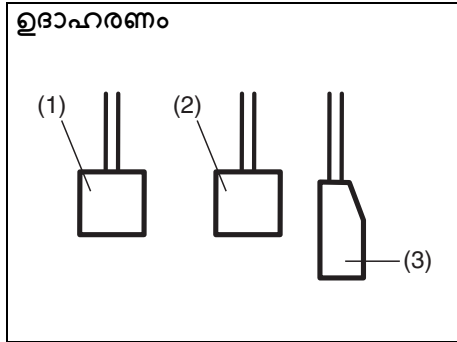

80J2121

ക്ലച്ച് പെഡൽ (1)

എഞ്ചിൻ ആരംഭിക്കുമ്പോഴോ നിർത്തുമ്പോഴോ ഗിയർഷിഫ്റ്റ് ലിവർ മാറ്റുമ്പോഴോ വിലകളിലേക്ക് ഡ്രൈവ് നിയന്ത്രണം വിട്ടേടിക്കാൻ ക്ലച്ച് പെഡൽ ഉപയോഗിക്കുന്നു. പെഡൽ അമർത്തുന്നത് ക്ലച്ചിനെ വിട്ടേടിക്കുന്നു.

⚠ മുന്നറിയിപ്പ്

ക്ലച്ച് പെഡലിൽ കാൽ അമർത്തി വാഹനമോടിക്കരുത്. ഇത് അമിതമായ ക്ലച്ച് തേയ്മാനം, ക്ലച്ച് കേടുപാടുകൾ, അല്ലെങ്കിൽ അപ്രതീക്ഷിതമായി എഞ്ചിന്റെ ബ്രേക്ക് നഷ്ടമാകുക എന്നിവയ്ക്ക് കാരണമാകാം.

ബ്രേക്ക് പെഡൽ (2)

നിങ്ങളുടെ വാഹനത്തിൽ ഫ്രണ്ട് ഡിസക് ബ്രേക്കുകളും റിയർ ഡ്രം ബ്രേക്കുകളും സജ്ജീകരിച്ചിരിക്കുന്നു. ബ്രേക്ക് പെഡൽ അമർത്തുമ്പോൾ രണ്ട് സെറ്റു ബ്രേക്കുകളും പ്രയോഗിക്കപ്പെടുന്നു.

നിങ്ങൾ ബ്രേക്ക് ഇടുമ്പോൾ ഇടയ്ക്കിടെ ബ്രേക്കിൽ നിന്നും സ്കീൽ ശബ്ദം കേൾക്കാം. താപനില, ഊർപ്പം, മഞ്ഞ അല്ലെങ്കിൽ പൊടി തുടങ്ങിയ പാരിസ്ഥിതിക ഘടകങ്ങൾ മൂലം ഉണ്ടാകുന്ന ഒരു സാധാരണ രേഖസ്ഥയാണിത്.

⚠ മുന്നറിയിപ്പ്

ബ്രേക്കിന്റെ ഞരക്കം അമിതമാകുകയും ബ്രേക്ക് പ്രയോഗിക്കുമ്പോഴെല്ലാം അപകാരം സംഭവിക്കുകയും ചെയ്യുന്നുവെങ്കിൽ, നിങ്ങളുടെ മാരുതി സുസുക്കി അംഗീകൃത കമെഴ്ഷ്യൽ വർക്ക്ഷോപ്പ് (Maruti Suzuki authorised COMMERCIAL workshop) മുഖേന ബ്രേക്കുകൾ പരിശോധിക്കുക.

⚠ മുന്നറിയിപ്പ്

ബ്രേക്കുകൾ തുടർച്ചയായി പ്രയോഗിച്ചുകൊണ്ടോ പെഡലിൽ കാൽ അമർത്തിപ്പിടിച്ചോ ഡ്രൈവ് ചെയ്യരുത്. ഇത് ബ്രേക്കുകൾ അമിതമായി ചൂടാകുന്നതിന് കാരണമാകും. ഇത് നിങ്ങൾ വിചാരിക്കുന്നത് പോലൊരു ബ്രേക്കിംഗ് ആക്ഷൻ, അല്ലെങ്കിൽ ബ്രെയക്ക് ചെയ്യുന്ന ദൂരങ്ങൾ കൂടുതലാകുക അല്ലെങ്കിൽ സ്ഥിരമായ ബ്രേക്ക് കേടുപാടുകൾ സംഭവിക്കുന്ന എന്നിവയ്ക്ക് കാരണമായേക്കാം.

ആക്സിലറേറ്റർ പെഡൽ (3)
 ഈ പെഡൽ എഞ്ചിന്റെ വേഗത നിയന്ത്രിക്കുന്നു. ആക്സിലറേറ്റർ പെഡൽ അമർത്തുന്നത് പവർ ഔട്ട്പുട്ടും വേഗതയും വർദ്ധിപ്പിക്കുന്നു.

എഞ്ചിൻ സ്റ്റാർട്ട് ചെയ്യുമ്പോൾ

എഞ്ചിൻ സ്റ്റാർട്ട് ചെയ്യുന്നതിന് മുമ്പ്

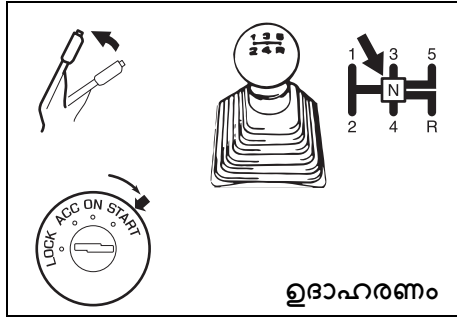

ഉദാഹരണം

77PH014

- 1) പാർക്കിംഗ് ബ്രേക്ക് പൂർണ്ണമായും സജ്ജീകരിച്ചിട്ടുണ്ടെന്ന് ഉറപ്പാക്കുക
- 2) "N" (ന്യൂട്രൽ) എന്നതിലേക്ക് മാറ്റുക, ക്ലച്ച് പെഡൽ മുഴുവനായും അമർത്തുക. എഞ്ചിൻ ആരംഭിക്കുമ്പോൾ ക്ലച്ച് പെഡൽ അമർത്തിപിടിക്കുക

⚠ മുന്നറിയിപ്പ്

എഞ്ചിൻ സ്റ്റാർട്ട് ചെയ്യാൻ ശ്രമിക്കുന്നതിന് മുമ്പ് പാർക്കിംഗ് ബ്രേക്ക് പൂർണ്ണമായും സെറ്റ് ചെയ്തിട്ടുണ്ടെന്നും ട്രാൻസ്മിഷൻ ന്യൂട്രലാണെന്നും ഉറപ്പാക്കുക.

കോൾഡ്, വാം എഞ്ചിനുകൾ സ്റ്റാർട്ട് ചെയ്യുന്നതിന് നിങ്ങളുടെ ക്ലച്ച് ആക്സിലറേറ്റർ പെഡലിൽ നിന്ന്, ഇഗ്നിഷൻ ക്ലച്ച് "സ്റ്റാർട്ട്" ആക്കി എഞ്ചിൻ ക്രാക്ക് ചെയ്യുക. എഞ്ചിൻ സ്റ്റാർട്ട് ആകുമ്പോൾ കീ റിലീസ് ചെയ്യുക.

⚠ ജാഗ്രത

- എഞ്ചിൻ സ്റ്റാർട്ട് ചെയ്ത ശേഷം ഓൺ തന്നെ സ്റ്റാർട്ടർ തിരിക്കുന്നത് നിർത്തുക. അല്ലെങ്കിൽ സ്റ്റാർട്ടർ സിസ്റ്റം കോടായേക്കാം.
- ഒരു സമയം 12 സെക്കൻഡിൽ കൂടുതൽ എഞ്ചിൻ ക്രാക്ക് ചെയ്യരുത്. ആദ്യ ശ്രമത്തിൽ എഞ്ചിൻ ആരംഭിച്ചില്ലെങ്കിൽ, വീണ്ടും ശ്രമിക്കുന്നതിന് മുമ്പ് ഏകദേശം 30 സെക്കൻഡ് കാത്തിരിക്കുക.

12 സെക്കൻഡ് ക്രാക്കിംഗിന് ശേഷവും എഞ്ചിൻ ആരംഭിക്കുന്നില്ലെങ്കിൽ, ഏകദേശം 30 സെക്കൻഡ് കാത്തിരിക്കുക. തുടർന്ന് ആക്സിലറേറ്റർ പെഡൽ 1/3 വരെ അമർത്തി വീണ്ടും എഞ്ചിൻ ക്രാക്ക് ചെയ്യാൻ ശ്രമിക്കുക. എഞ്ചിൻ സ്റ്റാർട്ട് ആകുമ്പോൾ ക്ലിയർ ആക്സിലറേറ്റർ പെഡലും റിലീസ് ചെയ്യുക. എഞ്ചിൻ ഇപ്പോഴും സ്റ്റാർട്ട് ആകുന്നില്ലെങ്കിൽ, ക്രാക്ക് ചെയ്യുമ്പോൾ ആക്സിലറേറ്റർ പെഡൽ പൂർണ്ണമായും താഴേക്ക് അമർത്തി പിടിക്കാൻ ശ്രമിക്കൂ. ഇങ്ങനെ ചെയ്യുന്നതിന് എഞ്ചിൻ ക്ലിയർ ചെയ്യണം.

കുറിപ്പ്:
(സി എൻ ജി എഞ്ചിൻ മോഡലിന്)

- പെട്രോളിൽ നിന്ന് സി എൻ ജി മോഡലിലേക്ക് മാറ്റാൻ ആക്സിലറേറ്റർ പെഡൽ അമർത്തരുത്.
- ഇഗ്നിഷൻ സ്വിച്ച് "ഓൺ" ആകുകയും എഞ്ചിൻ പ്രവർത്തിക്കാതിരിക്കുകയും ചെയ്യുമ്പോൾ, സി എൻ ജി, തകരാർ സൂചിപ്പിക്കുന്ന വാർണിംഗ് ലൈറ്റ് മിന്നിത്തുടങ്ങിയെന്നു ചുറ്റലിടം തുറന്നിരിക്കുന്നുവെന്ന് സൂചിപ്പിക്കുന്നു. ഈ അവസ്ഥയിൽ വാഹനം സ്റ്റാർട്ട് ആവുകയില്ല.
- എഞ്ചിൻറെ കോലാവധി വർദ്ധിപ്പിക്കുന്നതിന് എപ്പോഴും വാഹനം ഓട്ടോ മോഡിലോ പെട്രോൾ മോഡിലോ സ്റ്റാർട്ട് ചെയ്യാൻ ശുപാർശ ചെയ്യപ്പെടുന്നു.
- ആംബിയന്റ് എഞ്ചിൻ താപനില സിറോ ഡിഗ്രി സെൽഷ്യസിൽ താഴെയായിരിക്കുമ്പോൾ വാഹനം സ്റ്റാർട്ട് ചെയ്താൽ സി എൻ ജിയിലേക്കുള്ള ചുറ്റലിടം ചെയ്തെടുക്കേണ്ടതുണ്ട്. ഇത് സംഭവിക്കില്ലെന്ന് ഉറപ്പാക്കേണ്ടതുണ്ട്. അത്തരമൊരു സാഹചര്യത്തിൽ, എഞ്ചിൻ ചൂടാകുന്നതുവരെ പെട്രോൾ മോഡിൽ പ്രവർത്തിപ്പിക്കുക, തുടർന്ന് സി എൻ ജി യുടേക്ക് മാറ്റാൻ എഞ്ചിൻ റിസ്റ്റാർട്ട് ചെയ്യാൻ ശ്രമിക്കുക.
- പെട്രോൾ ടാങ്കിൽ ആവശ്യത്തിന് പെട്രോൾ സൂക്ഷിക്കാൻ ശുപാർശ ചെയ്യുന്നു.
- ആംബിയന്റ് എഞ്ചിൻ താപനില സിറോ ഡിഗ്രി സെൽഷ്യസിൽ താഴെയാണെങ്കിൽ, മോഴ്സസ് സി എൻ ജി മോഡിൽ വാഹനം സ്റ്റാർട്ട് ആവുകയില്ല. ഓട്ടോ മോഡിൽ വാഹനം സ്റ്റാർട്ട് ചെയ്യാൻ ശുപാർശ ചെയ്യുന്നു.

- സി.എൻ.ജി മോഡിൽ നിന്ന് ഉപയോഗിക്കേണ്ട മോഡലിലേക്ക് ഓട്ടോമാറ്റിക് ആയി മാറുന്നതിന് സർട്ടിഫിക്കേഷൻ തടയാൻ പെട്രോൾ ടാങ്കിൽ മതിയായ അളവിൽ പെട്രോൾ സൂക്ഷിക്കാൻ ശുപാർശ ചെയ്യുന്നു.
- മേൽപ്പറഞ്ഞവർ സി.എൻ.ജി പ്രസ് ചെയർമാൻ സി.എൻ.ജി (CNG) പ്രവർത്തന വൈകല്യ മുന്നറിയിപ്പ് ലാപ് തുടർന്നും ഇടയ്ക്കിടെ ചെയ്യുകയാണെങ്കിൽ, വാഹനം ഏറ്റവും അടുത്തുള്ള മാരുതി സർവ്വീസ് അംഗീകൃത കമെഴ്ഷ്യൽ വർക്ക്ഷോപ്പിൽ (Maruti Suzuki authorised COMMERCIAL workshop) കൊണ്ടുപോകുക.

ട്രാൻസ്മിഷൻ ഉപയോഗിക്കുന്നത്

⚠ മുന്നറിയിപ്പ്

ഗിയർഷിഫ്റ്റ് ലിവറിൽ സാധനങ്ങൾ തൂക്കിയിടുകയോ ഒരു ഹാൻഡ് ബ്രേക്ക് സാധി ഗിയർഷിഫ്റ്റ് ലിവർ ഉപയോഗിക്കുകയോ ചെയ്യരുത്. അല്ലാത്തപക്ഷം ഗിയർഷിഫ്റ്റ് ലിവറിന്റെ ശരിയായ പ്രവർത്തനത്തെ അത് തടയുകയും അതിന്റെ പ്രവർത്തനക്ഷയത്തിന് കാരണമാകുകയും തത്ഫലമായി അപ്രതീക്ഷിത അപകടം ഉണ്ടാകുകയും ചെയ്തേക്കാം.

മാനുവൽ ട്രാൻസ്മിഷൻ

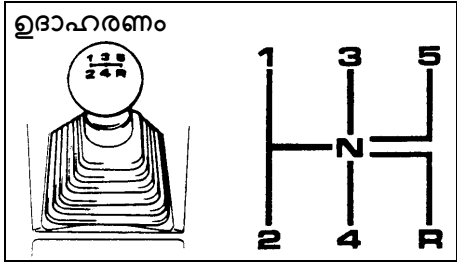

65D038

സ്റ്റാർട്ട് ചെയ്യുന്നത്
 ആരംഭിക്കുന്നതിനായി, ക്ലച്ച് പെഡൽ ഫോർ വരെ അമർത്തി 1 മത് അല്ലെങ്കിൽ 2 മുതൽ ഗിയറിലേക്ക് മാറ്റുക. പാർക്കിംഗ് ബ്രേക്ക് റിലീസ് ചെയ്ത ശേഷം, ക്രമേണ ക്ലച്ച് റിലീസ് ചെയ്യുക. എഞ്ചിന്റെ ശബ്ദത്തിൽ ഒരു മാറ്റം നിങ്ങൾ കേൾക്കുമ്പോൾ, ക്രമേണ വിട്ടുനൽകി തുടർന്നുകൊണ്ട് ക്ലച്ച് ആക്സിലറേറ്റർ പീഡൽ അമർത്തുക..

- കുറിപ്പ്:**
- സാധാരണ ഡ്രൈവിംഗ് സമയത്ത് സ്റ്റാർട്ട് ഓഫ് ചെയ്യാൻ ശുപാർശ ചെയ്യുന്ന ഗിയർ പൊസിഷൻ രണ്ടാം ഗിയറാണ്.
 - കോസ് കൺട്രി ഡ്രൈവിംഗ്, ക്രാൾ, അല്ലെങ്കിൽ ലോഡിംഗ് ഡ്രൈവിംഗ്, എന്റർണെ വലിയ ഡ്രൈവിംഗ് പോഴ്സ് ആവശ്യമായി വരുന്ന സാഹചര്യത്തിൽ, ശുപാർശ ചെയ്യുന്ന ഷിഫ്റ്റ് പൊസിഷൻ 1 മത് ഗിയർ ആണ്.

ഷിഫ്റ്റ് ചെയ്യുന്നത്
 എല്ലാ ഫോർവേഡ് ഗിയറുകളും ഷിഫ്റ്റ് ചെയ്യുന്നത് സിംക്രൈസ് ചെയ്യേണ്ടതാണ്. ഇത് എല്ലാപുറങ്ങളിലും സാധ്യമാകുന്നു. ഗിയർ മാറ്റുന്നതിന് മുമ്പ് എല്ലായ്പ്പോഴും ക്ലച്ച് പെഡൽ പൂർണ്ണമായി അമർത്തുക.

അനുവദനീയമായ പരമാവധി വേഗതയിലേക്ക് ഡ്രൈവ് ചെയ്യുന്ന ഡ്രൈവ് ചെയ്യുന്ന (പെട്രോൾ മോഡലിന്) ഡ്രൈവ് ചെയ്യുന്ന (പെട്രോൾ മോഡലിന്)

ഡ്രൈവ് ചെയ്യുന്ന (പെട്രോൾ മോഡലിന്)	കിലോമീറ്റർ/മണിക്കൂർ
2 മത്തേതിൽ നിന്നും 1 തേത വരെ	10
3 മത്തേതിൽ നിന്നും 2 തേത വരെ	65
4 മത്തേതിൽ നിന്നും 3 തേത വരെ	100
5 തേതേതിൽ നിന്നും 4 തേത വരെ	140*

നിങ്ങളുടെ വാഹനം പ്രവർത്തിപ്പിക്കുന്നത്

അനുവദനീയമായ വേഗതയിലേക്ക് പരമാവധി ഡ്രൈവ് ചെയ്യുന്നതിന് (സി.എൻ.ജി. (CNG) മോഡലിന്)

ഡ്രൈവ് ചെയ്യുന്നതിന്	കിലോമീറ്റർ/മണിക്കൂർ
2 മത്തെത്തിൽ നിന്നും 1 തേത വരെ	10
3 മത്തെത്തിൽ നിന്നും 2 തേത വരെ	55
4 മത്തെത്തിൽ നിന്നും 3 തേത വരെ	90
5 തേതത്തിൽ നിന്നും 4 തേത വരെ	125*

കുറിപ്പ്: ഡ്രൈവ് ചെയ്യുന്ന സാഹചര്യം കൂടുതൽ അല്ലെങ്കിൽ വെഹിക്കിൾ കണ്ടിഷൻ കാരണം നിങ്ങൾക്ക് അനുവദനീയമായ പരമാവധി വേഗതയിലേക്ക് ഓടിക്കാൻ കഴിയാം.

അറിയിപ്പ്	
താഴ്ന്ന ഗിയറിലേക്ക് ചെയ്യുമ്പോൾ അനുവദിച്ചതിനേക്കാൾ വേഗതയിൽ ഏഞ്ചിനും ഗുരുതരമായ കേടുപാട് സംഭവിക്കാൻ	ഷിഫ്റ്റ് പരമാവധി കൂടിയ വേഗതയിൽ ഏഞ്ചിനും ട്രാൻസ്മിഷനും അത് കാരണമാകും.

▲ മുന്നറിയിപ്പ്

- നീളമുള്ളതോ കുത്തനെയുള്ളതോ ആയ ഇറക്കം ഇറങ്ങുന്നതിന് മുമ്പ് നിങ്ങളുടെ വേഗത കുറച്ചു ഒരു താഴ്ന്ന ഗിയറിലേക്ക് ഡ്രൈവ് ചെയ്യുക താഴ്ന്ന ഗിയർ എഞ്ചിൻ ബ്രേക്കിംഗ് നൽകാൻ അനുവദിക്കും. ബ്രേക്കുകൾ നൽകി ഓടിക്കുന്നത് ഒഴിവാക്കുക, ഇപ്രകാരം ചെയ്യുമ്പോൾ അവ ഓവർ ഹീറ്റ് ആകുകയും ബ്രേക്ക് തകരാറിലാകുകയും ചെയ്യും.
- തെന്നുനതിന് സാധ്യതയുള്ള റോഡുകളിൽ ഡ്രൈവ് ചെയ്യുന്നതിന് മുമ്പ് വേഗത കുറയ്ക്കാൻ ശ്രമിക്കുക. എഞ്ചിൻ വേഗതയിലെ അമിതമോ അല്ലെങ്കിൽ പെട്ടെന്നുള്ളതോ ആയ മാറ്റങ്ങൾ ട്രാക്ഷൻ നഷ്ടപ്പെടുന്നതിന് കാരണമായേക്കാം, ഇത് നിങ്ങളുടെ നിയന്ത്രണം നഷ്ടപ്പെടാൻ ഇടയാക്കും.

അറിയിപ്പ്

- കൂടുതൽ കേടുപാടുകൾ ഒഴിവാക്കാൻ സഹായിക്കുന്നതിന്, വാഹനമോടിക്കുമ്പോൾ പെഡൽ ഒരു പെഡൽ ഉപയോഗിക്കരുത് അല്ലെങ്കിൽ വാഹനം ചരിവിലായി നിർത്താൻ കൂടുതൽ ഉപയോഗിക്കരുത്. ഷിഫ്റ്റിന്റെ സമയത്ത് കൂടുതൽ പൂർണ്ണമായും അമർത്തുക.
- ഷിഫ്റ്റ് ചെയ്യുമ്പോൾ അല്ലെങ്കിൽ സ്റ്റാർട്ട് ഓഫ് ചെയ്യുമ്പോൾ, എഞ്ചിൻ റേസിംഗ് ചെയ്യുന്നത് എഞ്ചിൻ കാലാവധി കുറയ്ക്കുകയും സുഗമമായ ഷിഫ്റ്റിംഗിനെ ബാധിക്കുകയും ചെയ്യും.

അറിയിപ്പ്

റിവേഴ്സ് ഗിയർ "R" ഇടുന്നതിന് മുമ്പ്, വാഹനം പൂർണ്ണമായും നിശ്ചലമാണെന്നും ഗിയർ ലിഫ്റ്റ് സ്വിച്ച് [N] സ്ഥാനത്താണെന്നും പരിശോധിക്കേണ്ടതാണ്. കൂടുതൽ പെഡൽ പൂർണ്ണമായി അമർത്തിയ ശേഷം, [R] ലേക്ക് മാറ്റുക.

കുറിപ്പ്: റിവേഴ്സ് ഗിയർ "R" ഇടുന്നത് ബുദ്ധിമുട്ടാണെങ്കിൽ, താഴെ പറയുന്ന നടപടിക്രമം പിന്തുടരേണ്ടതാണ്:

1. ഗിയർ ലിഫ്റ്റ് (gear lever) സ്വിച്ച് (neutral) "N" പൊസിഷനിൽ വെക്കുക.
2. കൂടുതൽ പെഡൽ ഒരിക്കൽ റിലീസ് ചെയ്യുക.
3. വീണ്ടും കൂടുതൽ പെഡൽ അമർത്തി "N" ൽ നിന്ന് "R" ലേക്ക് മാറ്റുക.

പാർക്കിംഗ് സെൻസറുകൾ

- പിൻ ബമ്പറിന് സമീപമുള്ള തടസ്സങ്ങൾ കണ്ടെത്താൻ പാർക്കിംഗ് സെൻസർ സിസ്റ്റം അൾട്രാസോണിക് സെൻസറുകൾ ഉപയോഗിക്കുന്നു. നിങ്ങൾ വാഹനം പാർക്ക് ചെയ്യുമ്പോഴോ പതുക്കെ നിങ്ങുമ്പോഴോ തടസ്സങ്ങൾ അനുഭവപ്പെടുകയാണെങ്കിൽ, ഒരു ബമ്പർ മുഴുക്കി സിസ്റ്റം നിങ്ങൾക്ക് മുന്നറിയിപ്പ് നൽകുന്നു.
- സിസ്റ്റം ഒരു അൾട്രാസോണിക് തരംഗം പുറപ്പെടുവിക്കുന്നു, ഒരു തടസ്സമുള്ള വസ്തുവിൽ തട്ടി പ്രതിഫലിക്കുന്ന തരംഗത്തിന്റെ തിരിച്ചുവരവ് പ്രസക്തമായ സെൻസർ കണ്ടെത്തുന്നു. അൾട്രാസോണിക് തരംഗം തടസ്സത്തിലേക്ക് എത്താനും അതിൽ നിന്ന് മടങ്ങാനും എടുക്കുന്ന സമയം സിസ്റ്റം അളക്കുകയും അതിൽ നിന്ന് അത തടസ്സത്തിന്റെ സ്ഥാനം നിർണ്ണയിക്കുകയും ചെയ്യുന്നു.
- നിങ്ങൾ ഇനിഷ്യൻ സ്വിച്ച് "ഓൺ" പൊസിഷനിലേക്ക് തിരിക്കുകയും റിയർഷിഫ്റ്റ് ലിവർ "R" പൊസിഷനിലായിരിക്കുകയും ചെയ്യുമ്പോൾ പാർക്കിംഗ് സെൻസർ ഫ്ലാഷ് ലിമ്പ് ഉപയോഗിക്കാനാകും. ഇതിപറ്റുന്ന സന്ദർഭങ്ങളിൽ ഈ പ്രവർത്തനം സഹായകരമാണ്: കർബിലേക്ക് പൾ ഓവർ ചെയ്യുമ്പോൾ; വാഹനത്തിന്റെ സമാന്തര പാർക്കിംഗ്; വാഹനം ഒരു ഗാരേജിലേക്ക് നയിക്കുമ്പോൾ; ഒരു ഇടവഴിയല്ലാത്ത ഡ്രൈവ് ചെയ്യുമ്പോൾ; തടസ്സങ്ങളുള്ള സ്ഥലത്ത് പതുക്കെ നിങ്ങുമ്പോൾ

▲ മുന്നറിയിപ്പ്

- പാർക്കിംഗ് സെൻസർ നിങ്ങൾക്ക് ബമ്പർ ഉപയോഗിച്ച് തടസ്സങ്ങളെക്കുറിച്ച് മുന്നറിയിപ്പ് നൽകുന്നു. എനിരുനാലും, നിങ്ങൾ പ്രത്യേക ശ്രദ്ധയോടെ തന്നെ ഡ്രൈവ് ചെയ്യേണ്ടതാണ്.
- സെൻസറുകൾക്ക് പരിമിതമായ പ്രദേശത്ത് മാത്രമേ തടസ്സങ്ങൾ കണ്ടെത്താനാകൂ, അത് വാഹനം പരിമിതമായ വേഗത പരിധിക്കുള്ളിൽ സഞ്ചരിക്കുമ്പോൾ മാത്രമേ സാധ്യമാകൂ. അതിനാൽ, ബുദ്ധിമുട്ടുള്ള സ്ഥലങ്ങളിൽ, നിങ്ങളുടെ ഡയറക്ടർ വിഷൻ അല്ലെങ്കിൽ റിയർവ്യൂ മിററുകൾ ഉപയോഗിച്ച് വാഹനത്തിന് ചുറ്റും പരിശോധിക്കുമ്പോൾ നിങ്ങൾ വാഹനം പതുക്കെ ചലിപ്പിക്കണം. പാർക്കിംഗ് സെൻസറിനെ മാത്രം ആശ്രയിച്ച് വാഹനം നിയന്ത്രിച്ചാൽ അപകട സാധ്യത കൂടുതലാണ്.

കുറിപ്പ്:
 റിയർഷിഫ്റ്റ് ലിവർ "R" സ്ഥാനത്തേക്ക് മാറ്റുമ്പോൾ, ബമ്പർ ഒരു തവണ മുഴങ്ങും.

അറിയിപ്പ്	
പാർക്കിംഗ് ഡ്രൈവറുടെ മാത്രമുള്ളതാണ്.	സെൻസറുകൾ സഹായത്തിന്

സെൻസർ ലൊക്കേഷനുകൾ

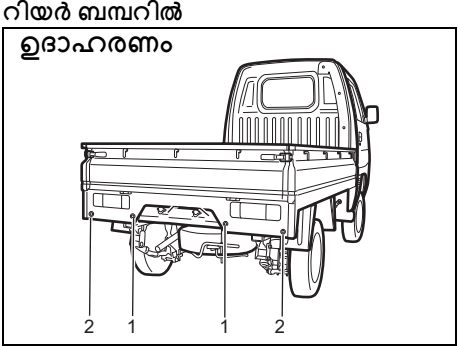

- (1) റിയർ സെന്റർ സെൻസറുകൾ (2 സ്ഥലങ്ങൾ)
- (2) റിയർ കോർണർ സെൻസറുകൾ (2 സ്ഥലങ്ങൾ)

അറിയിപ്പ്

- സെൻസർ ഏരിയകളിൽ തട്ടുന്നതും ഒഴിവാക്കുക അല്ലെങ്കിൽ കാർ വാഷിനിംഗ് ഹൈ പ്രഷർ നോസൽ സെൻസർ ഏരിയകളിലേക്ക് വയക്കുന്നതോ ഒഴിവാക്കുക. അല്ലെങ്കിൽ, സെൻസറുകൾ കേടായിരിക്കും.
- ബമ്പർ ഒരു ദൃഢമായ വസ്തുവിൽ തട്ടിയാൽ, അതിലെ സെൻസറുകൾ ശരിയായി പ്രവർത്തിച്ചേക്കാില്ല. അങ്ങനെ സംഭവിക്കുകയാണെങ്കിൽ, മാരുതി സുസുക്കി അംഗീകൃത വർക്ക്ഷോപ്പ് സന്ദർശിച്ച് സെൻസറുകൾ പരിശോധിക്കണം.

നിങ്ങളുടെ വാഹനം പ്രവർത്തിപ്പിക്കുന്നത്

പ്രവർത്തിക്കുന്ന സെൻസറുകൾ

ഗിയർഷിഫ്റ്റ് ലിവർ പൊസിഷൻ ആശ്രയിച്ച് സെൻസറുകൾ ഇനിപ്പറയുന്ന രീതിയിൽ പ്രവർത്തിക്കുന്നു:

ഗിയർഷിഫ്റ്റ് ലിവർ പൊസിഷൻ	R	N, 1st – 5th
പിൻ സെൻസറുകൾ	ഓൺ	ഓഫ്

തടസ്സങ്ങൾ കണ്ടെത്താനാകുന്ന ഏകദേശ മേഖലകൾ

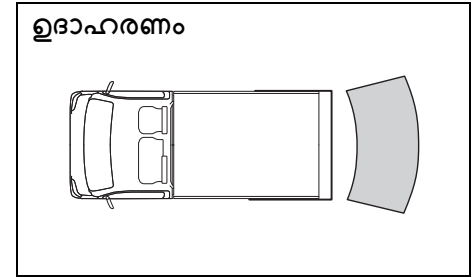

78MM05003

- സെൻസറിൽ നിന്ന് ഏകദേശം 20 സെന്റിമീറ്റർ (8 ഇഞ്ച്) ഉള്ളിലോ സെൻസറിന് താഴെയോ ഉള്ള തടസ്സം കണ്ടെത്താനാകില്ല.

സെൻസറുകൾക്ക് വാഹനത്തിന്റെ പിൻഭാഗത്ത് നിന്ന് ഏകദേശം 1.8 മീറ്റർ (6 അടി) വരെയുള്ള തടസ്സങ്ങൾ കണ്ടെത്താനാകും.

▲ മുന്നറിയിപ്പ്

ഇനിപ്പറയുന്ന സന്ദർഭങ്ങളിൽ, തടസ്സങ്ങൾ കൃത്യമായി സെൻസറുകൾക്ക് തടസ്സങ്ങൾ കൃത്യമായി കണ്ടെത്താനാകാത്തതിനാൽ പാർക്കിംഗ് സെൻസർ സിസ്റ്റം സാധാരണയായി പ്രവർത്തിച്ചേക്കാില്ല.

- സെൻസറുകൾക്ക് മറ്റ് വസ്തുക്കൾ അല്ലെങ്കിൽ മറ്റ് വസ്തുക്കൾ കൊണ്ടുള്ള മുഴിച്ചിരിക്കുന്നവോൾ (സാധാരണ പ്രവർത്തനത്തിന്റേയ്ക്ക് അത്തരം വസ്തുക്കൾ നികം ചെയ്യണം.)
- വെള്ളം തെറിക്കുന്നതോ കനത്ത മഴയോ മൂലം സെൻസറുകൾ നന്നെത്തിരിക്കുകയാണെങ്കിൽ.
- സെൻസറുകൾ കയറിക്കെട്ടിയിട്ടുള്ള അകമ്പറ്റിന് മുകളിലായി വെള്ളം മുട്ടിയരിക്കുമ്പോൾ.
- സെൻസറുകൾക്ക് സെൻസിംഗ് ഏരിയയിൽ ഒരു അകമ്പറ്റി അല്ലെങ്കിൽ മറ്റു വസ്തുക്കൾ ഘടിപ്പിച്ചിരിക്കുമ്പോൾ.
- ഹുക്കുകൾ, പാണിജ്ജപ്രദമായി ലിപ്പിയോ കോർണർ പോൾ, റേഡിയോ അല്ലെങ്കിൽ മറ്റ് വസ്തുക്കൾ സെൻസറുകൾക്ക് മുകളിൽ അല്ലെങ്കിൽ മറ്റു കാരണങ്ങളാൽ ഘടിപ്പിച്ചിട്ടുള്ളതുകൊണ്ട് ഉയരം മാറിയെടുക്കേണ്ടതാണ്.
- തണുത്ത കാലാവസ്ഥ കാരണം സെൻസർ ഏരിയകൾ വളരെ തണുത്തരിക്കുമ്പോൾ അല്ലെങ്കിൽ തണുത്ത സൂര്യപ്രകാശത്തിൽ നിന്ന് വളരെ ഉയർന്നുവരുന്ന പാർക്കിംഗ് സെൻസറുകൾക്ക് മുകളിൽ വെള്ളം ഘടിപ്പിച്ചിട്ടുള്ളതുകൊണ്ട് ഉയരം മാറിയെടുക്കേണ്ടതാണ്.
- ഇറക്കത്തിലാണെങ്കിൽ, കർമ്മം ചെയ്യുന്നതിന് മുമ്പ് സെൻസർ ഏരിയകൾക്ക് മുകളിൽ വെള്ളം ഘടിപ്പിച്ചിട്ടുള്ളതുകൊണ്ട് ഉയരം മാറിയെടുക്കേണ്ടതാണ്.
- സെൻസറുകൾക്ക് മുകളിൽ വെള്ളം ഘടിപ്പിച്ചിട്ടുള്ളതുകൊണ്ട് ഉയരം മാറിയെടുക്കേണ്ടതാണ്.

(തുടരും)

▲ മുന്നറിയിപ്പ്

(തുടരും)

- തടസ്സങ്ങൾ സെൻസറുകൾക്ക് വളരെ അടുത്താണ് എങ്കിൽ.
- സെൻസറുകൾക്ക് സാധാരണയായി പ്രവർത്തിച്ചേക്കാില്ല.
- സെൻസറുകൾക്ക് സെൻസിംഗ് ഏരിയയിൽ മറ്റ് വസ്തുക്കൾ ഘടിപ്പിച്ചിരിക്കുമ്പോൾ.
- ഹുക്കുകൾ, പാണിജ്ജപ്രദമായി ലിപ്പിയോ കോർണർ പോൾ, റേഡിയോ അല്ലെങ്കിൽ മറ്റ് വസ്തുക്കൾ സെൻസറുകൾക്ക് മുകളിൽ അല്ലെങ്കിൽ മറ്റു കാരണങ്ങളാൽ ഘടിപ്പിച്ചിട്ടുള്ളതുകൊണ്ട് ഉയരം മാറിയെടുക്കേണ്ടതാണ്.
- തണുത്ത കാലാവസ്ഥ കാരണം സെൻസർ ഏരിയകൾ വളരെ തണുത്തരിക്കുമ്പോൾ അല്ലെങ്കിൽ തണുത്ത സൂര്യപ്രകാശത്തിൽ നിന്ന് വളരെ ഉയർന്നുവരുന്ന പാർക്കിംഗ് സെൻസറുകൾക്ക് മുകളിൽ വെള്ളം ഘടിപ്പിച്ചിട്ടുള്ളതുകൊണ്ട് ഉയരം മാറിയെടുക്കേണ്ടതാണ്.

(തുടരും)

കുറിപ്പ്:
സെൻസറുകളുടെ നിലയ്ക്ക് താഴെയുള്ള താഴെയുള്ള തടികുറഞ്ഞ തുണുകൾ വാഹനം അകലുകയാകുമ്പോൾ കണ്ടെത്താൻ സാധിക്കുകയാണെങ്കിലും അവയുടെ അടുത്തേക്ക് നിങ്ങളുമ്പോൾ കണ്ടെത്താനാകാതെ വന്നേക്കാം.

- റോഡിലെ ഏതെങ്കിലും അടയാളം അല്ലെങ്കിൽ സമാനമായ വസ്തുവിലേക്കുള്ള ദൂരം യഥാർത്ഥ ദൂരത്തേക്കാൾ കുറവായി സിസ്റ്റം കണക്കാക്കിയേക്കാം.

പാർക്കിംഗ് സെൻസർ മുഖേനയുള്ള ഒരു തടസ്സം കണ്ടെത്തുമ്പോൾ, സാധാരണയായി പാർക്കിംഗ് സെൻസർ ഒരു ഇൻറിരിയർ ബസർ ശബ്ദമുണ്ടാക്കുന്നു.

- റിയർ സെൻസർ ഒരു തടസ്സം കണ്ടെത്തുമ്പോൾ പിൻസീറ്റിൻ പിന്നിൽ സ്ഥിതി ചെയ്യുന്ന ഒരു ബസർ ശബ്ദം ഉണ്ടാക്കുന്നു.
- മതിൽ പോലുള്ള തടസ്സങ്ങൾ സെൻസറുകൾ വഴി കണ്ടെത്തുമ്പോൾ മുന്നറിയിപ്പ്

ദൂരം (ഏകദേശം)	ബസർ
100 – 180 cm	നീണ്ട ഇടവേളകളിൽ ചെറിയ ബീപ്പുകൾ
80 – 100 cm	ചെറിയ ഇടവേളകളിൽ ചെറിയ ബീപ്പുകൾ
70 – 80 cm	വളരെ ചെറിയ ഇടവേളകളിൽ ചെറിയ ബീപ്പുകൾ
കുറവ് 70 cm	തുടർച്ചയായ ബീപ്പ്

മുന്നറിയിപ്പും ഇൻഡിക്കേറ്റർ മെസേജുകളും
പാർക്കിംഗ് സെൻസർ സിസ്റ്റവുമായി ബന്ധപ്പെട്ട് എന്തെങ്കിലും പ്രശ്നമോ മുന്നറിയിപ്പോ ഉണ്ടെങ്കിൽ, ഒരു ബസർ മുഖേന അത് അറിയിക്കും. ചുവടെയുള്ള നിർദ്ദേശങ്ങൾ പിന്തുടരുക.
ബസർ കുറച്ച് നേരം ശബ്ദിക്കുകയും പിന്നീട് നിർത്തുകയും ചെയ്യുന്നു. സെൻസർ മലിനമാകുമ്പോൾ

നിങ്ങളുടെ വാഹനം പ്രവർത്തിപ്പിക്കുന്നത്

മുദ്രപായ തുണി ചെടയോഗിച്ച് തുടയ്ക്കുക ഇൻഷുർ മോഡ് OFF ൽ നിന്നും ON ആക്കിയതിന് ശേഷവും ഞരേ പ്രശ്നം (ബസർ ശബ്ദമുണ്ടാക്കുകയും നിൽക്കുകയും) നിലനിൽക്കുന്നുണ്ടെങ്കിൽ, പാർക്കിംഗ് സെൻസർ സിസ്റ്റത്തിൽ പ്രശ്നമുണ്ടാകാം. മാർഗ്ഗ സൂചനയുടെ അംഗീകൃത വർക്കിഷോപ്പിൽ നിങ്ങളുടെ വാഹനം പരിശോധിക്കൂ.

ബ്രേക്കിംഗ്

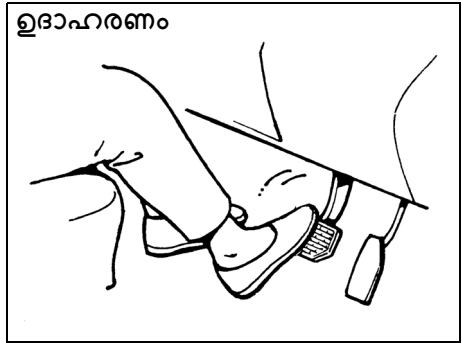

ഉദാഹരണം

ഏത് വാഹനവും നിർത്താൻ ആവശ്യമായ ദൂരം വാഹനത്തിന്റെ വേഗത കുടുന്നതിനനുസരിച്ച് വർദ്ധിക്കുന്നു. ആവശ്യമായ ബ്രേക്കിംഗ് ദൂരം, ഉദാഹരണത്തിന്, 60 km/h., 30 km/h ആവശ്യമുള്ള ബ്രേക്കിംഗ് ദൂരത്തേക്കാൾ ഏകദേശം 4 മടങ്ങ് കൂടുതലായിരിക്കും. നിങ്ങളുടെ വാഹനവും സ്റ്റോപ്പിംഗ് പോയിന്റും തമ്മിൽ കൂടുതൽ ദൂരം ഉള്ളപ്പോൾ വാഹനത്തിൽ ബ്രേക്ക്

നൽകുക, (ക്രമേണ വേഗത കുറയ്ക്കുക.

⚠ മുന്നറിയിപ്പ്

ബ്രേക്ക് ചെക്കറുകളിൽ വെള്ളം കയറിയാൽ, ബ്രേക്ക് പ്രകടനം മോശവും പ്രവചനാത്മകവുമാകാം. വെള്ളത്തിൽ ഡ്രൈവ് ചെയ്യുകയോ വാഹനത്തിന്റെ അടിവശം കഴുകുകയോ ചെയ്തതിന് ശേഷം, കുറഞ്ഞ വേഗതയിൽ ഡ്രൈവ് ചെയ്ത ബ്രേക്കുകൾക്ക് അവയുടെ സാധാരണ കാർക്ഷമത നിലനിർത്താൻ സാധിക്കുന്നുണ്ടോ എന്ന് പരിശോധിക്കുക. ബ്രേക്കുകൾ സാധാരണ രീതിയിൽ ഫലപ്രദമല്ലെങ്കിൽ, ബ്രേക്കുകൾ അവയുടെ സാധാരണ ക്ഷമത വിണ്ടെടുക്കുന്നതുവരെ സാവധാനത്തിൽ ഡ്രൈവ് ചെയ്ത് ബ്രേക്കുകൾ ആവർത്തിച്ച് പ്രയോഗിച്ചു ഉണ്ടാക്കുക.

കുറിപ്പ്:
 ബ്രേക്ക് ചെയ്യുമ്പോൾ നിങ്ങൾക്ക് പ്രവർത്തിക്കുന്നതിനേക്കാൾ ഒരു ശബ്ദം കേൾക്കാം, ഇത് ബ്രേക്ക് ഡിസ്കുകൾ / ഡ്രം ബ്രേക്ക് ലൈനിംഗുമായുള്ള ഘർഷണം മൂലമുണ്ടാകുന്നതാണ്. ഇതൊരു സാധാരണമായ പ്രതിഭാസമാണ് കൂടാതെ അസ്വഭാവികതകൾ ഒന്നും തന്നെ സൂചിപ്പിക്കുന്നില്ല അല്ലെങ്കിൽ സാധാരണ പ്രവർത്തിക്കുന്നതല്ല ബോധിക്കുന്നതല്ല

പവർ-അസിസ്റ്റഡ് ബ്രേക്കുകൾ

നിങ്ങളുടെ വാഹനത്തിന് പവർ അസിസ്റ്റഡ് ബ്രേക്കുകൾ ഉണ്ട്. സതംഭിച്ച് എഞ്ചിനോ മറ്റു തകരാറുകളോ കാരണം പവർ സഹായം നഷ്ടപ്പെടുകയാണെങ്കിലും, സിസ്റ്റം റിസർവ് പവറിൽ പുറണ്ണമായി പ്രവർത്തിക്കുന്നതാണ്. ബ്രേക്ക് പെഡലിൽ ഒരു തവണ അമർത്തിപ്പിടിച്ച് നിങ്ങൾക്ക് വാഹനം പുറണ്ണമായി നിർത്താം. നിങ്ങൾ ബ്രേക്ക് പെഡൽ അമർത്തുമ്പോൾ റിസർവ് പവർ ഭാഗികമായി ചെടയോഗിക്കപ്പെടുകയും ഓരോ തവണ പെഡൽ അമർത്തുമ്പോൾ കുറയുകയും ചെയ്യുന്നു. പെഡലിൽ മുദ്രപായ്ക തുല്യമായ സമ്മർദ്ദം പ്രയോഗിക്കുക. പെഡൽ പമ്പ് ചെയ്യരുത്.

⚠ മുന്നറിയിപ്പ്

ബ്രേക്ക് സിസ്റ്റത്തിൽ റിസർവ് പവർ ഇല്ലെങ്കിലും, സാധാരണ ആവശ്യമുള്ളതിനേക്കാൾ ശക്തമായി ബ്രേക്ക് പെഡൽ അമർത്തി വാഹനം നിർത്താം. എന്നിരുന്നാലും, നിർത്തുന്ന ദൂരം കൂടുതലായിരിക്കാം.

ബ്രേക്ക് അസിസ്റ്റ് സിസ്റ്റം
 നിങ്ങൾ ബ്രേക്ക് സ്റ്റാർ ചെയ്യുമ്പോൾ, ബ്രേക്ക് അസിസ്റ്റ് സിസ്റ്റം അത് ഒരു ഏമർജൻസി സ്റ്റോപ്പാണെന്ന് നിർണ്ണയിക്കുകയും ബ്രേക്ക് പെഡൽ ദ്രവ്യമായി അമർത്തിപ്പിടിക്കാൻ ഡ്രൈവർക്ക് കഴിയല്ലെങ്കിൽ കൂടി കൂടുതൽ ശക്തമായ ബ്രേക്കിംഗ് നൽകുകയും ചെയ്യുന്നു.

കുറിപ്പ്:
ബ്രേക്ക് പെഡൽ പ്രയോഗിക്കുമ്പോഴും റിലീസ് ചെയ്യുമ്പോഴും ബ്രേക്ക് സസ്രുത്തിലെ ഘടകങ്ങളുടെ സജീവമാക്കലും പ്രവർത്തനവും കാരണം നിങ്ങൾക്ക് ചില പ്രവർത്തന ശബ്ദം കേൾക്കാം. ഇതൊരു സാധാരണ പ്രതിഭാസമാണ്. ഇത് ഏതെങ്കിലും അസാധാരണമായോ തകരാറുകളോ സൂചിപ്പിക്കുന്നില്ല. കൂടാതെ, ഇത് ബ്രേക്ക് പ്രവർത്തനത്തെയും ബാധിക്കില്ല.

ആന്റി-ലോക്ക് ബ്രേക്ക് സിസ്റ്റം (എ.ബി.എസ്. (ABS)) (സജ്ജീകരിച്ചിട്ടുണ്ടെങ്കിൽ)

ബ്രേക്കിംഗ് മർദ്ദം ഇലക്ട്രോണിക് രീതിയിൽ നിയന്ത്രിച്ച സ്കീഡിംഗ് ഒഴിവാക്കാൻ എ.ബി.എസ്. (ABS) നിങ്ങളെ സഹായിക്കും. വഴുക്കലുള്ള പ്രതലങ്ങളിൽ ബ്രേക്ക് ചെയ്യുമ്പോഴോ പെട്ടെന്നു കുടുതൽ ശക്തിയോടെ ബ്രേക്ക് ചെയ്യുമ്പോഴോ സ്റ്റിയറിംഗ് നിയന്ത്രണം നിലനിർത്താനും ഇത് നിങ്ങളെ സഹായിക്കും. എ.ബി.എസ്. (ABS) ഓട്ടോമാറ്റിക്കായി പ്രവർത്തിക്കുന്നു, അതിനാൽ നിങ്ങൾക്ക് പ്രത്യേക ബ്രേക്കിംഗ് സാങ്കേതികത ആവശ്യമില്ല. പമ്പ് ചെയ്യാതെ ബ്രേക്ക് പെഡൽ താഴേക്ക് അമർത്തുന്നതു മൂലം മതിയാകാത്ത വിലകൾ ലോക്ക് ചെയ്യുന്നതായി തോന്നുമ്പോഴെല്ലാം എ.ബി.എസ്. (ABS) പ്രവർത്തിക്കും. എ.ബി.എസ്. (ABS) പ്രവർത്തിക്കുമ്പോൾ ബ്രേക്ക് പെഡൽ അൽപ്പം നിങ്ങളുനതായി നിങ്ങൾക്ക് അനുഭവപ്പെടാം.

▲ മുന്നറിയിപ്പ്

- എ.ബി.എസ്. (ABS) പെഡോഗിച്ച് വാഹനത്തെ നിയന്ത്രിക്കുന്നതിന് പരിധികളുണ്ട്. ചുറ്റുമുള്ള സാഹചര്യങ്ങൾക്കനുസരിച്ച് സിസ്റ്റം ശരിയായി പ്രവർത്തിച്ചേക്കാം എന്ന് എല്ലായ്പ്പോഴും ചുറ്റുമുള്ള സാഹചര്യങ്ങൾ പരിശോധിച്ച് സുരക്ഷിതമായ രീതിയിൽ വാഹനം ഓടിക്കുക.
- ടയർ ഗ്രിപ്പ് പ്രകടനം പരിധി കവിഞ്ഞാൽ അല്ലെങ്കിൽ ഹൈഡ്രോപ്ലാനിംഗ് സംഭവിക്കുകയാണെങ്കിൽ, എ.ബി.എസ്. (ABS) ശരിയായി പ്രവർത്തിക്കില്ല.

കുറിപ്പ്:
• ചെറിയ രീതിയിലുള്ള എ.ബി.എസ്. (ABS) സിസ്റ്റം പ്രവർത്തന ക്ഷമമാക്കിയാൽ, ബ്രേക്ക് പെഡലിൽ ഒരു തെരുക്കമുള്ള ശബ്ദം കേൾക്കാം കൂടാതെ/അല്ലെങ്കിൽ സപന്ദനം അനുഭവപ്പെടാം. ഇത് സാധാരണമാണ്, ബ്രേക്ക് ചുറ്റുമായി മർദ്ദം നിയന്ത്രിക്കപ്പെടുന്നുവെന്ന് സൂചിപ്പിക്കുന്നു.
- നിങ്ങൾ എഞ്ചിൻ സ്റ്റാർട്ട് ചെയ്യുമ്പോഴോ വാഹനം നിർത്താൻ തുടങ്ങുമ്പോഴോ ഒരു ഓപ്പറേഷൻ ശബ്ദം കേൾക്കാം. ഇതിനർത്ഥം മുകളിൽ പറഞ്ഞ സിസ്റ്റങ്ങൾ സെലിഫ് ചെക്ക് മോഡിലാണ്. ഈ ശബ്ദം ഒരു തകരാറിനെ സൂചിപ്പിക്കുന്നതല്ല.

ബ്രേക്കിംഗ് ദൂരം എ.ബി.എസ്. (ABS) സ്പോപ്പിംഗ് ദൂരം കുറയ്ക്കാൻ വേണ്ടി ഡിസൈൻ ചെയ്തതല്ല.

▲ മുന്നറിയിപ്പ്

- ഇനിപ്പറയുന്ന സാഹചര്യങ്ങളിൽ, എ.ബി.എസ്. (ABS) ഉള്ള വാഹനത്തിന് ആവശ്യമായ ബ്രേക്കിംഗ് ദൂരം എ.ബി.എസ്. (ABS) ഇല്ലാത്ത വാഹനത്തിന് ആവശ്യമായതിനേക്കാൾ അൽപ്പം കൂടുതലായിരിക്കാം. ഇത് അപകടത്തിന് കാരണമായേക്കാം. വാഹനം സാധാരണ ഓടിക്കുക, നിങ്ങളുടെ വാഹനവും നിങ്ങളുടെ മുന്നിലുള്ള വാഹനവും തമ്മിൽ മതിയായ അകലം പാലിക്കുക.
- ഇടുങ്ങിയ പാതകളിലൂടെയോ റോഡുകളിലൂടെയോ വാഹനമോടിക്കുമ്പോൾ
- ചുരുൾ റോഡുകളിലോ മുഞ്ഞ് വീണ റോഡുകളിലോ വാഹനമോടിക്കുമ്പോൾ
- ജോയിന്റ് സിമുകൾ പോലെയുള്ള റോഡുകളിലെ ബമ്പുകൾക്ക് മുകളിലൂടെ വാഹനമോടിക്കുമ്പോൾ
- മാൻഹോളുകൾ പോലുള്ള മറ്റുള്ള പ്ലേറ്റുകൾക്ക് മുകളിലൂടെ കടന്നുപോകുമ്പോൾ
- സനോ ചെയിനുകൾ ഇൻസ്റ്റാൾ ചെയ്യുമ്പോൾ

കുറിപ്പ്:
• വഴുക്കലുള്ള റോഡുകളിൽ സഡൻ ബ്രേക്ക് ഇടുമ്പോഴോ ബ്രേക്ക് നലകുമ്പോഴോ, എ.ബി.എസ്. (ABS) ഉള്ള വാഹനത്തിന് ആവശ്യമായ ബ്രേക്കിംഗ് ദൂരം എ.ബി.എസ്. (ABS)

നിങ്ങളുടെ വാഹനം പ്രവർത്തിപ്പിക്കുന്നത്

- ഇല്ലാത്ത ആവശ്യമായതിന് തുല്യമാണ്. വാഹനത്തിന്
- പെട്ടെന്നു ബ്രേക്ക് പ്രയോഗിക്കാൻ നിങ്ങളൾ ആഗ്രഹിക്കുന്നുവെങ്കിൽ, പമ്പ് ചെയ്യാതെ ബ്രേക്ക് പെഡൽ ശക്തമായി താഴേക്ക് തള്ളുക. അല്ലെങ്കിൽ, ആവശ്യമായി വന്നേക്കാവുന്ന ബ്രേക്കിംഗ് ദൂരം കൂടുതലായേക്കാം.
 - വാഹനത്തിന്റെ വേഗത മണിക്കൂറിൽ 9 കിലോമീറ്ററിൽ താഴെയുണ്ടെങ്കിൽ എ.ബി.എസ്. (ABS) പ്രവർത്തിക്കില്ല. ഇത് റോഡിന്റെ അവസ്ഥയ്ക്കനുസരിച്ച് ആശ്രയിച്ചിരിക്കുന്നു.

എ.ബി.എസ്. (ABS) പ്രവർത്തന സമയത്തെ വൈബ്രേഷനും ശബ്ദവും

ബ്രേക്ക് പെഡൽ ശക്തമായി അമർത്തുമ്പോൾ, ബ്രേക്ക് പെഡലിന്റെയും സ്റ്റിയറിംഗ് വീലിന്റെയും വാഹന ബോഡിയുടെയും വൈബ്രേഷൻ നിങ്ങളുടെ അനുഭവപ്പെടേക്കാം. ഇത് എ.ബി.എസ്. (ABS) ന്റെ പ്രവർത്തനം മൂലമാണ്. ഒരു തകരാറിനെ സൂചിപ്പിക്കുന്നില്ല; ഈ സമയത്ത് ബ്രേക്ക് പെഡൽ ശക്തമായി അമർത്തുന്നത് തുടരുക.

കുറിപ്പ്:
എഞ്ചിൻ സ്റ്റാർട്ട് ചെയ്ത് ഡ്രൈവ് ചെയ്യാൻ തുടങ്ങിയ ഉടൻ തന്നെ നിങ്ങളൾക്ക് ഒരു മോട്ടോർ ശബ്ദം താൽക്കാലികമായി കേൾക്കാം. സിസ്റ്റങ്ങൾ സെൽഫ് ചെക്ക് മോഡിലാണ് എന്നാണ് ഇതിനർത്ഥം. ഈ ശബ്ദം ഒരു തകരാറിനെ സൂചിപ്പിക്കുന്നതല്ല.

ടയറുകൾ

⚠ മുന്നറിയിപ്പ്

ഓരോ വീൽ റൊട്ടേഷൻ സ്പീഡും ഒരു സെൻസർ വഴി എ.ബി.എസ്. (ABS) കണ്ടെത്തുന്നു. ഉടമയുടെ മാനുവലിൽ പറഞ്ഞിരിക്കുന്നതല്ലാത്ത വലുപ്പം, തരം, ത്രെയ് പാറ്റേൺ എന്നീയിലുള്ള ടയറുകളോ വിലകളോ ഉപയോഗിക്കുന്നുവെങ്കിൽ, അല്ലെങ്കിൽ ടയറുകളുടെ തേയ്മാന അവസ്ഥകൾ വ്യത്യസ്തമാണെങ്കിൽ, ശരിയായ വീൽ റൊട്ടേഷൻ സ്പീഡ് കണ്ടെത്താൻ കഴിയില്ല, എ.ബി.എസ്. (ABS) ശരിയായി പ്രവർത്തിക്കുന്നതുമല്ല. ഇത് അപകടത്തിന് കാരണമായേക്കാം. ടയറുകൾ മാറ്റിസ്ഥാപിക്കുമ്പോൾ, ഈ ഉടമയുടെ മാനുവലിൽ വ്യക്തമാക്കിയ വലുപ്പം, തരം, ത്രെയ് പാറ്റേണുകൾ എന്നിവ സഹിതമുള്ള ടയറുകൾ ഉപയോഗിക്കുക.

ബ്രേക്ക് പ്രയോഗിക്കുമ്പോൾ ആകസ്മികമായി എ.ബി.എസ്. (ABS) സജീവമാകാനിടയുള്ള സാഹചര്യങ്ങൾ

- വഴുക്കലുള്ള റോഡുകളിലൂടെ വാഹനമോടിക്കുമ്പോൾ

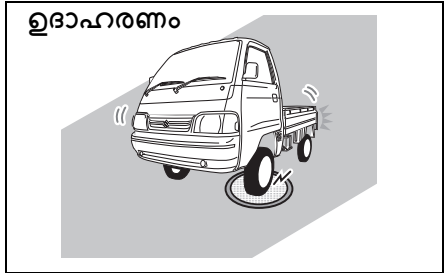

78MM05002

- വലിയ കുഴികൾ



78MM05006

- നിർമ്മാണ മേഖലകളിലെ മെറ്റൽ പ്ലേറ്റുകൾ

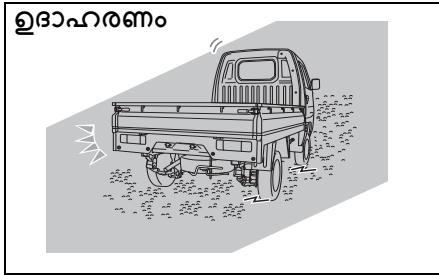

78MM05004

– കരിങ്കൽ റോഡുകൾ

- റോഡുകൾ കൂടിച്ചേരുന്ന ഭാഗങ്ങളിലോ മറ്റ് ഉയർന്ന വ്യത്യാസമുള്ള ഭാഗങ്ങളിലോ വാഹനമോടിക്കുമ്പോൾ

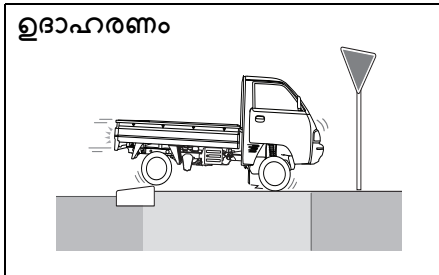

78MM05007

– റോഡുകൾ കൂടിച്ചേരുന്നയിടം

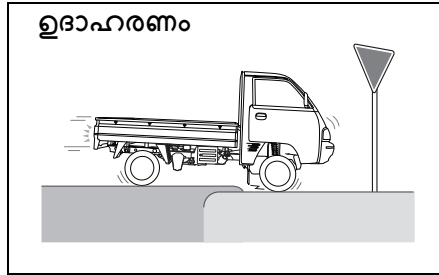

78MM05005

– റോഡുകളിലെ ഉയർന്ന വ്യത്യാസം

- ദുർഘടമായ റോഡുകളിലൂടെ വാഹനമോടിക്കുമ്പോൾ

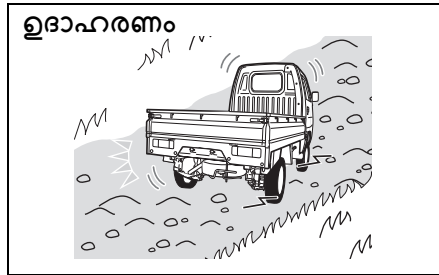

78MM05008

– കുണ്ടും കുഴിയും നിറഞ്ഞ റോഡുകൾ

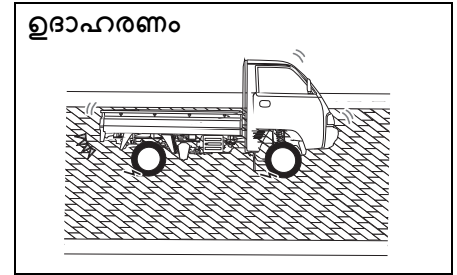

78MM05009

– ഉരുളൻ കല്ല്

എ.ബി.എസ്. (ABS) വാർണിംഗ് ലൈറ്റ്

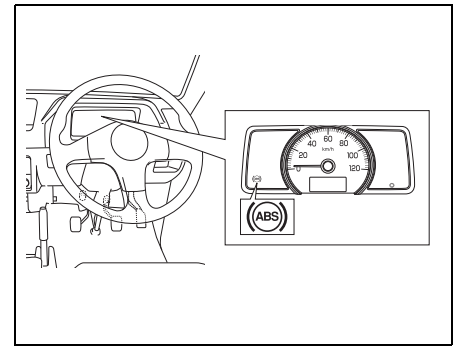

78MM05010

ഇനിപ്പറഞ്ഞ സിച്ച് "ഓൺ" പൊന്നിപ്പനിൽ അടയാലിടുകുമ്പോൾ എ.ബി.എസ്. (ABS) സിസ്റ്റത്തിൽ ഒരു പ്രശ്നമുണ്ടെങ്കിൽ, ഈ ലൈറ്റ് ഓണാകും.

നിങ്ങളുടെ വാഹനം പ്രവർത്തിപ്പിക്കുന്നത്

ബ്രേക്കിംഗ് അസിസ്റ്റ്

ബ്രേക്ക് പ്രവർത്തിപ്പിക്കുമ്പോൾ കൂടുതൽ ശക്തി പ്രയോഗിക്കുന്നതിന് ഈ ഫംഗ്ഷൻ നിങ്ങളെ സഹായിക്കുന്നു. സഡൻ ബ്രേക്കിംഗ് ചെയ്യുമ്പോൾ, എ.ബി.എസ്. (ABS) പൂർണ്ണമായി പ്രവർത്തിക്കുന്നതിൽ വരുമ്പോൾ സമയം കുറവായിരിക്കും.

- നിങ്ങൾ ബ്രേക്ക് പെഡൽ ദൃഢമായി അമർത്തിപ്പിടിച്ചില്ലെങ്കിൽ, ബ്രേക്കിംഗ് അസിസ്റ്റ് പ്രവർത്തിക്കില്ല.
- യഥാർത്ഥ ബ്രേക്കിംഗ് പ്രകടനത്തിനും ശേഷിയ്ക്കും പുറമെ നിയന്ത്രണം നൽകുന്ന ഒരു ഉപകരണമല്ല ബ്രേക്ക് അസിസ്റ്റ്.

ഇലക്ട്രോണിക് സ്റ്റേബിലിറ്റി പ്രോഗ്രാം (ഇ.എസ്.പി. (ESP®)) (സജ്ജീകരിച്ചിട്ടുണ്ടെങ്കിൽ)

ഇ.എസ്.പി. (ESP®) എന്നത് ഡയമെർ എജ്യൂയുടെ (Daimler AG) രജിസ്റ്റർ ചെയ്ത ട്രേഡ് മാർക്ക് ആണ്.

വാഹനം തിരിക്കുന്ന സമയത്ത് ഫ്രണ്ട് വിലകളോ റിയർ വിലകളോ തെന്നിമാറിയാൽ വാഹനത്തെ നിയന്ത്രിക്കാൻ ഇലക്ട്രോണിക് സ്റ്റേബിലിറ്റി പ്രോഗ്രാം (ESP®) സഹായിക്കുന്നു. അയഞ്ഞതോ തെന്നുന്നതോ ആയ റോഡ് പ്രതലങ്ങളിൽ ആക്സിലറേറ്റ് ചെയ്യുമ്പോൾ ട്രാക്ഷൻ നിലനിർത്താനും ഇത് നിങ്ങളെ സഹായിക്കുന്നു. എഞ്ചിന്റെ ഒഴുപ്പുട്ട് ക്രമീകരിച്ചും

ബ്രേക്കുകൾ അവബോധത്തോടെ പ്രയോഗിച്ചും ഇത് നോടനാകുന്നതാണ്. കൂടാതെ, ബ്രേക്കിംഗ് മർദ്ദം നിയന്ത്രിച്ച സക്രിഡിംഗ് ഒഴിവാക്കാൻ ഇ.എസ്.പി. (ESP®) സഹായിക്കുന്നു.

⚠ മുന്നറിയിപ്പ്

ഇ.എസ്.പി. (ESP®)-ന് എല്ലാ സാഹചര്യങ്ങളിലും വാഹനത്തിന്റെ ഡ്രൈവിംഗ് സ്റ്റേബിലിറ്റി വർദ്ധിപ്പിക്കാൻ കഴിയില്ല. കൂടാതെ നിങ്ങളുടെ വാഹനത്തിന്റെ മുഴുവൻ ബ്രേക്കിംഗ് സിസ്റ്റത്തെയും നിയന്ത്രിക്കുന്നില്ല. വളമ്പുകളിലെ അമിത ഹൈഡ്രോപ്പാനിംഗോ ഉൾപ്പെടെയുള്ള അപകടങ്ങൾ തടയാൻ ഇ.എസ്.പി. (ESP®) പ്രയോജനപ്പെടുന്നതല്ല. അപകടങ്ങൾ തടയാൻ സുരക്ഷിതമായി ശ്രദ്ധയോടെ ഡ്രൈവ് ചെയ്യേണ്ടതാണ്.

ഇ.എസ്.പി. (ESP®) സജ്ജീകരിച്ച വാഹനത്തിന്റെ കഴിവുകൾ ഒരിക്കലും ശ്രദ്ധാപൂർവ്വമുള്ള ഡ്രൈവിംഗിന് വയ്ക്കാതാകുന്നതല്ല.

ഇ.എസ്.പി. (ESP®) ന് ഇനിപ്പറയുന്ന സംവിധാനങ്ങളുണ്ട്:

ആന്റി-ലോക്ക് ബ്രേക്ക് സിസ്റ്റം (എ.ബി.എസ്. (ABS))

ഈ സെക്ഷനിലെ "ആന്റി -ലോക്ക് ബ്രേക്ക് സിസ്റ്റം (ABS)" കാണുക.

ബ്രേക്ക് അസിസ്റ്റ് സിസ്റ്റം

ഈ സെക്ഷനില്ല് "ബ്രേക്ക് അസിസ്റ്റ് സിസ്റ്റം" കാണുക.

ട്രാക്ഷൻ കൺട്രോൾ സിസ്റ്റം

വഴുക്കലുള്ള റോഡിലെ പ്രതലങ്ങളിൽ വാഹനം സ്റ്റാർട്ട് ചെയ്യുമ്പോഴോ ആക്സിലറേറ്റ് ചെയ്യുമ്പോൾ വിലകൾ സ്പിൻ ചെയ്യുന്നത് തടയാൻ ട്രാക്ഷൻ കൺട്രോൾ സിസ്റ്റം സഹായകമായി സഹായകമാകുന്നു. ചില വിലകൾ കറങ്ങുകയോ ട്രാക്ഷൻ നഷ്ടപ്പെടാൻ തുടങ്ങുകയോ ചെയ്യുന്നതിന് മുന്നറിയിപ്പ് നൽകി മാത്രമേ സിസ്റ്റം പ്രവർത്തനക്ഷമമാകുകയുള്ളൂ. ഇത് സംഭവിക്കുമ്പോൾ സിസ്റ്റം ഫ്രണ്ട് അല്ലെങ്കിൽ റിയർ ബ്രേക്കുകൾ പ്രവർത്തനക്ഷമമാകുകയും വീൽ സ്പിൻ പരിമിതപ്പെടുത്താൻ എഞ്ചിൻ പവർ കുറയുകയും ചെയ്യുന്നു.

കുറിപ്പ്:
നിങ്ങൾ എഞ്ചിൻ സ്റ്റാർട്ട് ചെയ്യുമ്പോഴോ വാഹനം നിർത്താൻ തുടങ്ങുമ്പോഴോ ഒരു ഓപ്പറേഷൻ ശബ്ദം കേൾക്കാം. ഇതിന്റേയും മുകളിൽ പറഞ്ഞ സിസ്റ്റങ്ങൾ സെലഫ് ചെക്ക് മോഡലാണ് ഈ ശബ്ദം ഒരു തകരാറിനെ സൂചിപ്പിക്കുന്നതല്ല.

സ്റ്റേബിലിറ്റി കൺട്രോൾ സിസ്റ്റം

ആന്റി -ലോക്ക് ബ്രേക്കുകൾ, ട്രാക്ഷൻ കൺട്രോൾ, എഞ്ചിൻ കൺട്രോൾ തുടങ്ങിയ സംവിധാനങ്ങളിലൂടെ സമഗ്രമായി നിയന്ത്രണം നൽകാൻ വെഹിക്കിൾ സ്റ്റേബിലിറ്റി കൺട്രോൾ സിസ്റ്റം സഹായകമാകുന്നു. വഴുവഴുപ്പുള്ള റോഡ് പ്രതലത്തിൽ വാഹനം തിരിക്കുമ്പോഴോ പെട്ടെന്നു സ്വിയറിംഗ് വീൽ വെട്ടിച്ച മാറ്റേണ്ടി വിരുമ്പോഴോ തെന്നിമാറുന്നത തടയാൻ ഈ സിസ്റ്റം ബ്രേക്കിന്റെയും എഞ്ചിന്റെയും സ്വയം നിയന്ത്രിക്കുന്നു.

▲ മുന്നറിയിപ്പ്
 ഇ.എസ്.പി. (ESP®) വഴി വാഹനം നിയന്ത്രിക്കുന്നതിന് പരിധികൾ ഉള്ളതുകൊണ്ടും ചുറ്റുമുള്ള സാഹചര്യങ്ങളെ ആശ്രയിച്ച് ഇ.എസ്.പി. (ESP®) ശരിയായി പ്രവർത്തിച്ചേക്കില്ല എന്നത് കൊണ്ടും എല്ലായ്പ്പോഴും ചുറ്റുമുള്ള സാഹചര്യങ്ങൾ പരിശോധിച്ച് സുരക്ഷിതമായ രീതിയിൽ തന്നെ വാഹനം ഓടിക്കുക.

▲ ജാഗ്രത

- ഇനിപ്പറയുന്ന പോയിന്റുകൾ നിരീക്ഷിക്കുക. അല്ലെങ്കിൽ ഇ.എസ്.പി. (ESP®) ശരിയായി പ്രവർത്തിക്കാതിരിക്കുകയോ അല്ലെങ്കിൽ അത് ഒരു തകരാറിന് കാരണമാകുകയോ ചെയ്യതേക്കാം.
 - നിർദ്ദിഷ്ട അളവിലേക്ക് ടയർ മർദ്ദം ക്രമീകരിക്കുക.
 - ടയറുകൾ മാറ്റുമ്പോൾ, സൈസ്, തരം, ത്രെഡ് പാറ്റേണുകൾ എന്നിവയിൽ സമാനമായ ടയറുകൾ തന്നെ ഉപയോഗിക്കുക.
 - അമിതമായി തേയ്മാനമുള്ള ടയറുകൾ ഉപയോഗിക്കരുത്.
 - സസ്പെൻഷൻ, ബ്രേക്ക് എന്നിവ പരിഷ്കരിക്കരുത്, വാഹനത്തിന്റെ ഉയരം അല്ലെങ്കിൽ സസ്പെൻഷൻ ഹാർഡ്നസിൽ മാറ്റം വരുത്തരുത്.
 - സസ്പെൻഷനോ ബ്രേക്കോ അമിതമായി കേടുപാടുകൾ വന്ന വാഹനം ഓടിക്കരുത്.
 - എഞ്ചിനോ മഷിനോ പരിഷ്കരിക്കരുത്.
 - LSD (ലിമിറ്റഡ് സ്ലിപ്പ് ഡിഫറൻഷ്യൽ) ഇൻസ്റ്റാൾ ചെയ്യരുത്.
- നിങ്ങൾ സ്നോ ചെയിനുകൾ ഇൻസ്റ്റാൾ ചെയ്യുമ്പോൾ ഇ.എസ്.പി. (ESP®) ശരിയായി പ്രവർത്തിച്ചേക്കില്ല. (തുടരും)

കുറിപ്പ്:
 • നിങ്ങൾ ഇനിപ്പറയുന്ന പ്രവർത്തനങ്ങൾ നടത്തുകയാണെങ്കിൽ, നിങ്ങൾക്ക് ഒരു പ്രവർത്തിക്കുന്ന തരത്തിലുള്ള ശബ്ദമോ ക്ലിക്ക് ചെയ്യുന്ന ശബ്ദമോ കേൾക്കാം. ഇതിനർത്ഥം ഇ.എസ്.പി. (ESP®) സിസ്റ്റം സെലിഫ് ഉച്ചക്ക് മോഡിലാണ് എന്നതാണ്. ഇത് ഒരു തകരാറിനെയും സൂചിപ്പിക്കുന്നില്ല.

- ഇഗ്നിഷൻ സ്വിച്ച് "ഓൺ" പൊസിഷനിൽ ആയിരിക്കുമ്പോൾ.
- ഇഗ്നിഷൻ സ്വിച്ച് "ഓൺ" പൊസിഷനിൽ ആയതിന് ശേഷം, ബ്രേക്ക് പെഡലിൽ നിന്ന് നിങ്ങളുടെ കാൽ വിടുവകയാണെങ്കിൽ
- എഞ്ചിൻ സ്റ്റാർട്ട് ചെയ്ത ശേഷം
- എഞ്ചിൻ സ്റ്റാർട്ട് ചെയ്ത ശേഷം വാഹനം സ്റ്റാർട്ട് ചെയ്യുമ്പോൾ
- എഞ്ചിൻ റെവലൂഷനുകൾ കൂടുതലായിരിക്കുകയും ഇ.എസ്.പി. (ESP®) പ്രവർത്തിക്കുകയും ചെയ്യുമ്പോൾ, എഞ്ചിൻ റെവലൂഷനുകളിൽ മാറ്റമോ വാഹനത്തിന്റെ ബോഡിയിൽ വൈബ്രേഷനോ നിങ്ങൾക്ക് അനുഭവപ്പെട്ടേക്കാം. ഇത് എന്തിനാലും, സാധാരണമാണ്.

നിങ്ങളുടെ വാഹനം പ്രവർത്തിപ്പിക്കുന്നത്

ഇ.എസ്.പി. (ESP®) വാർണിംഗ് ലൈറ്റ് (സജീകരിച്ചിട്ടുണ്ടെങ്കിൽ)



56RM03011

- ഇഗ്നിഷൻ സ്വിച്ച് "ഓൺ" സ്ഥാനത്ത് ഓൺ പൊസിഷനിൽ ഉള്ളപ്പോൾ ഇ.എസ്.പി. (ESP®) സിസ്റ്റത്തിൽ ഒരു പ്രശ്നമുണ്ടെങ്കിൽ, ഈ ലൈറ്റ് ഓണാകും. ഈ ലൈറ്റ് ഓണായിരിക്കുമ്പോൾ, ഇനിപ്പറയുന്ന സാഹചര്യങ്ങൾ സംഭവിക്കും. ഈ സാഹചര്യത്തിൽ, ഒരു മുരുട്ടി സുസൂക്ഷി അംഗീകൃത വർക്കിഷോപ്പിൽ പരിശോധനയ്ക്ക് ആവശ്യപ്പെടുക.
- ഇനിപ്പറയുന്ന പ്രവർത്തനങ്ങൾ പ്രവർത്തിക്കില്ല:
 - ട്രാക്ഷൻ കൺട്രോൾ സിസ്റ്റം
 - സ്റ്റേബിലിറ്റി കൺട്രോൾ സിസ്റ്റം
- എ.ബി.എസ്. (ABS) പ്രവർത്തിക്കും.
- തകരാറിന്റേ അവസ്ഥയെ ആശ്രയിച്ച്, ബ്രേക്ക് അസിസ്റ്റ് സിസ്റ്റം പ്രവർത്തിച്ചേക്കില്ല.
- ഇനിപ്പറയുന്ന ഏതെങ്കിലും സാഹചര്യങ്ങൾ സംഭവിക്കുകയാണെങ്കിൽ, ഈ പ്രകാശം 0.2 സെക്കൻഡിന്റേ വളരെ ചെറിയ ഇടവേളകളിൽ മിന്നിമറയും.

- വാഹനം സ്റ്റാർട്ട് ചെയ്യുമ്പോഴോ ആക്സിലറേറ്റ് ചെയ്യുമ്പോഴോ ട്രാക്ഷൻ കൺട്രോൾ സിസ്റ്റം പ്രവർത്തനക്ഷമമാകും
- ഒരു വളരെ കൃത്യമായ വളയ്ക്കൽ അല്ലെങ്കിൽ കുറഞ്ഞ സാഹചര്യങ്ങളിൽ സ്റ്റേബിലിറ്റി കൺട്രോൾ സിസ്റ്റം സജീവമാക്കുന്നു.

- സിസ്റ്റം സാധാരണ അവസ്ഥയിലാണെങ്കിൽ, നിങ്ങൾ ഇഗ്നിഷൻ സ്വിച്ച് "ഓൺ" പൊസിഷനിൽ ആയിരിക്കുമ്പോൾ, ഈ ലൈറ്റ് ഏകദേശം 2 സെക്കൻഡ് നേരത്തേക്ക് തെളിയുകയും പിന്നീട് ഓഫ് ആകുകയും ചെയ്യുന്നതാണ്.

⚠ ജാഗ്രത

ഈ ലൈറ്റ് വളരെ ചെറിയ ഇടവേളകളിൽ മിന്നിമറയുകയാണെങ്കിൽ, വാഹനം ഒരു വഴുക്കലുള്ള റോഡ് പ്രതലത്തിൽ കൂടുണ്ടുകയോ തെന്നിമറിയുകയോ ചെയ്യാനുള്ള സാധ്യത വളരെ കൂടുതലാണ്. ഈ സാഹചര്യത്തിൽ വളരെ ശ്രദ്ധയോടെ വാഹനം ഓടിക്കേണ്ടതാണ്.

കുറിപ്പ്:
 ഈ ലൈറ്റ് ഓണായിരിക്കുമ്പോൾ, ട്രാക്ഷൻ കൺട്രോൾ സിസ്റ്റവും സ്റ്റേബിലിറ്റി കൺട്രോൾ സിസ്റ്റവും ആക്ടിവേറ്റ് ആകണമെന്നില്ല. എന്നിരുന്നാലും, നിങ്ങൾക്ക് എ.ബി.എസ്. (ABS) ഉപയോഗിക്കാവുന്നതാണ്.

ഇ.എസ്.പി. (ESP®) ഓഫ് ഇൻഡിക്കേറ്റർ ലൈറ്റ് (സജീകരിച്ചിട്ടുണ്ടെങ്കിൽ)



56RM03010

- ഇഗ്നിഷൻ സ്വിച്ച് "ഓൺ" പൊസിഷനിലോ ഇഗ്നിഷൻ മോഡ് "ഓൺ" ആയോ ആണുള്ളതെങ്കിൽ, നിങ്ങൾ ഇ.എസ്.പി. (ESP®) ഓഫ് സ്വിച്ച് അമർത്തിപ്പിടിക്കുകയാണെങ്കിൽ, ഈ ലൈറ്റ് ഓണാകുന്നതാണ്.
- ഈ ലൈറ്റ് ഓണായിരിക്കുമ്പോൾ, ട്രാക്ഷൻ കൺട്രോൾ സിസ്റ്റവും സ്റ്റേബിലിറ്റി കൺട്രോൾ സിസ്റ്റവും പ്രവർത്തിക്കില്ല.
- സിസ്റ്റം സാധാരണ അവസ്ഥയിലാണെങ്കിൽ, നിങ്ങൾ ഇഗ്നിഷൻ സ്വിച്ച് "ഓൺ" പൊസിഷനിൽ ആയിരിക്കുമ്പോൾ, ഈ ലൈറ്റ് ഏകദേശം 2 സെക്കൻഡ് നേരത്തേക്ക് തെളിയുകയും പിന്നീട് ഓഫ് ആകുകയും ചെയ്യുന്നതാണ്.

ഇ.എസ്.പി. (ESP®) ഓഫ് സിച്ച് (സജ്ജീകരിച്ചിട്ടുണ്ടെങ്കിൽ)

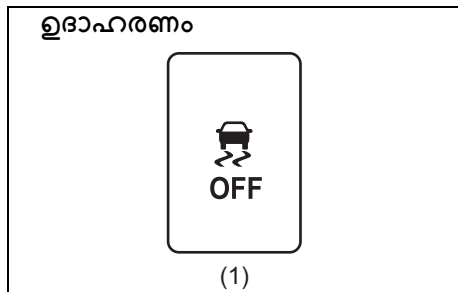

56RM03009

- (1) ഇ.എസ്.പി. (ESP®) ഓഫ് സിച്ച്
- ഇനിപ്പറയുന്ന സാഹചര്യത്തിൽ, ഇൻസ്ട്രുമെന്റ് ക്ലസ്റ്ററിലെ ഇ.എസ്.പി. (ESP®) OFF സിച്ച് ഇൻഡിക്കേറ്റർ ലൈറ്റ് വരുന്നത് വരെ ഇ.എസ്.പി. (ESP®) OFF സിച്ച് അമർത്തുന്നതുടരുക. ട്രാക്ഷൻ കൺട്രോൾ സിസ്റ്റവും സ്പെബിലിറ്റി കൺട്രോൾ സിസ്റ്റവും പ്രവർത്തിക്കില്ല.
 - ഓട്ടോമൊബൈൽ പരിശോധനയ്ക്കായി വാഹനം ട്രെസറിൽ സ്ഥാപിക്കുമ്പോൾ, ട്രാക്ഷൻ കൺട്രോൾ സിസ്റ്റവും സ്പെബിലിറ്റി കൺട്രോൾ സിസ്റ്റവും പ്രവർത്തനരഹിതമാക്കേണ്ടതാണ്.
 - നിങ്ങളുടെ വാഹനം കൂടുങ്ങിയ അവസ്ഥയിൽ നിന്ന് പുറത്തുകടക്കാൻ ശ്രമിക്കുകയാണെങ്കിൽ, ട്രാക്ഷൻ കൺട്രോൾ സിസ്റ്റം അനുയോജ്യമല്ലായിരിക്കാം.

- നിങ്ങൾ ഇനിപ്പറയുന്ന പ്രവർത്തനങ്ങൾ നടത്തുകയാണെങ്കിൽ, ഇ.എസ്.പി. (ESP®) ഓഫ് ഇൻഡിക്കേറ്റർ ലൈറ്റ് ഓഫ് ആകുന്നതാണ്. കൂടാതെ, ട്രാക്ഷൻ കൺട്രോൾ സിസ്റ്റവും സ്പെബിലിറ്റി കൺട്രോൾ സിസ്റ്റവും പ്രവർത്തനരഹിതമായ അവസ്ഥയിലേക്ക് മാടങ്ങും.
 - ഇ.എസ്.പി. (ESP®) ഓഫ് സിച്ച് വീണ്ടും അമർത്തുമ്പോൾ
 - എഞ്ചിൻ സ്റ്റോപ്പ് ചെയ്ത വീണ്ടും സ്റ്റാർട്ട് ചെയ്യുമ്പോൾ
 - വാഹനത്തിന്റെ വേഗത മണിക്കൂറിൽ ഏകദേശം 20 കി.മി കവിയുമ്പോൾ.

- കൂടുങ്ങിയ അവസ്ഥയിൽ നിന്ന് രക്ഷപ്പെടുത്തി ശേഷം സാധാരണ ഡ്രൈവിംഗ് നടത്താൻ ആഗ്രഹിക്കുന്നുവെങ്കിൽ, ഇ.എസ്.പി. (ESP®) OFF സിച്ച് വീണ്ടും അമർത്തുക. ഇതിന് ശേഷം ഇ.എസ്.പി. (ESP®) OFF ഇൻഡിക്കേറ്റർ ലൈറ്റ് ഓഫ് ആകുകയും വാഹനം യഥാർത്ഥ അവസ്ഥയിലേക്ക് മാടങ്ങുകയും ചെയ്യും. ട്രാക്ഷൻ കൺട്രോൾ സിസ്റ്റവും സ്പെബിലിറ്റി കൺട്രോൾ സിസ്റ്റവും സായം പ്രവർത്തനക്ഷമമാകുന്നവയല്ല (എഞ്ചിൻ നിർത്തി വീണ്ടും സ്റ്റാർട്ട് ചെയ്യുമ്പോൾ ഒഴികെ) അല്ലെങ്കിൽ വാഹനത്തിന്റെ വേഗത മണിക്കൂറിൽ ഏകദേശം 20 കി.മി കവിയുമ്പോൾ.

കുറിപ്പ്:
 സുരക്ഷാ കാരണങ്ങളാൽ, നിങ്ങൾ ഇ.എസ്.പി. (ESP®) OFF സിച്ച് അമർത്തിയാൽ പോലും, എ.ബി.എസ്. (ABS), ബ്രേക്ക് അസിസ്റ്റ് സിസ്റ്റം എന്നിവ പ്രവർത്തനരഹിതമാകില്ല.
എ.ബി.എസ്. (ABS) വാർണിംഗ് ലൈറ്റ് / ബ്രേക്ക് സിസ്റ്റം വാർണിംഗ് ലൈറ്റ്
 ഈ സെക്ഷനിലെ "ബ്രേക്കിംഗ്" എന്നത് റിഫർ ചെയ്യുക.

ഡ്രൈവിംഗ് ടിപ്പ്സ്

റണ്ണിംഗ്-ഇൻ.....	4-1
കാറ്റലറ്റിക് കൺവെർട്ടർ	4-1
ഫ്യൂവൽ എക്കോണമി മെച്ചപ്പെടുത്തുന്നു	4-3
ഹൈവേ ഡ്രൈവിംഗ്	4-3
കുന്നുകളിൽ ഡ്രൈവിംഗ്	4-4
വഴുക്കലുള്ള റോഡുകളിൽ ഡ്രൈവിംഗ്	4-4
നനഞ്ഞ റോഡുകളിൽ ഡ്രൈവിംഗ്	4-5
ഓഫ്-റോഡ് ഡ്രൈവിംഗ്	4-6
വെള്ളം ഉയർന്ന ഏരിയയിലൂടെ ഡ്രൈവ് ചെയ്യുമ്പോൾ	4-6
സുരക്ഷിതമായ ഡ്രൈവിംഗിനായി ചെയ്യേണ്ടവയും ചെയ്യരുതാത്തവയും	4-7
സുരക്ഷയ്ക്കുള്ള മാർജിൻ	4-8

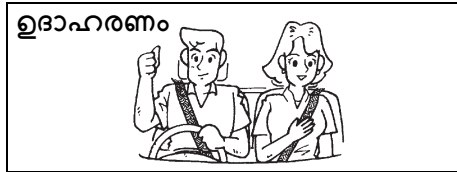

52D078S

▲ മുന്നറിയിപ്പ്

- എല്ലായ്പ്പോഴും നിങ്ങളുടെ സീറ്റ് ബെൽറ്റുകൾ ധരിക്കുക. നൽകിയിരിക്കുന്ന സീറ്റ് ബെൽറ്റുകൾ ഡ്രൈവറും യാത്രക്കാരനും എല്ലായ്പ്പോഴും ശരിയായ രീതിയിൽ ധരിക്കേണ്ടതാണ്. സീറ്റ് ബെൽറ്റുകളുടെ ശരിയായ ഉപയോഗത്തെക്കുറിച്ചുള്ള നിർദ്ദേശങ്ങൾക്കായി "സീറ്റ് ബെൽറ്റുകൾ" വിഭാഗം കാണുക.
- മദ്യം മറ്റ് മയക്കുമരുന്നുകൾ എന്നിവയുടെ ഉപയോഗം ധരിക്കലും വാഹനമോടിക്കരുത്. മദ്യവും മയക്കുമരുന്നും സുരക്ഷിതമായി വാഹനമോടിക്കാനുള്ള നിങ്ങളുടെ കഴിവിനെ തുരുത്തുമായി ബാധിക്കും, അതിനാൽ നിങ്ങൾക്കും മറ്റുള്ളവർക്കും പരിക്കേൽക്കാനുള്ള സാധ്യതയും കൂടുതലായിരിക്കും. ക്ഷീണം, അസുഖം, പ്രകോപനം അല്ലെങ്കിൽ സമ്മർദ്ദത്തിലായിരിക്കുമ്പോൾ ഡ്രൈവിംഗ് ഒഴിവാക്കണം.

റണ്ണിംഗ്-ഇൻ

അറിയിപ്പ്

എഞ്ചിൻറെ ഭാവി പ്രകടനവും വിശ്വാസ്യതയും അതേ ഉപയോഗിക്കാൻ തുടങ്ങുന്നപ്പോൾ പാലിക്കുന്ന പരിചരണത്തെയും നിയന്ത്രണങ്ങളേയും ആശ്രയിച്ചിരിക്കുന്നു. വാഹന പ്രവർത്തിക്കുന്ന ആദ്യ 960 കിലോമീറ്റർ സമയത്ത് ഇൻസ്പെക്ഷൻ മുൻകരുതലുകൾ എടുക്കേണ്ടത് പ്രധാനമാണ്.

- സ്റ്റാർട്ട് ചെയ്തതിന് ശേഷം, എഞ്ചിൻ റേസു ചെയ്യരുത്. ക്രമേണ ചൂടാക്കുക.
- സ്ഥിരമായ വേഗതയിൽ ദീർഘനേരം വാഹനം ഓടിക്കുന്നത് ഒഴിവാക്കുക. നിങ്ങളുടെ വേഗതയിൽ പെട്ടെന്ന് വ്യത്യാസം വരുത്തിയാൽ ചലിക്കുന്ന ഭാഗങ്ങൾ പെട്ടെന്ന് പൊട്ടാനിടയുണ്ട്.
- നിർത്തിയിട്ടിരിക്കുന്നതിൽ നിന്നും സാവധാനത്തിൽ സ്റ്റാർട്ട് ചെയ്യുക. ചൂൾ ത്രോട്ടിൽ സ്റ്റാർട്ടുകൾ ഒഴിവാക്കുക.
- ഹാർഡ് ബ്രേക്കിംഗ് ഒഴിവാക്കുക, പ്രത്യേകിച്ചു ആദ്യത്തെ 320 കിലോമീറ്റർ ഡ്രൈവിംഗ് സമയപരിധിയിൽ.
- ഉയർന്ന ഗിയറിൽ ട്രാൻസ്മിഷൻ ഉപയോഗിച്ച് സാവധാനം ഡ്രൈവ് ചെയ്യരുത്.
- മിതമായ എഞ്ചിൻ വേഗതയിൽ വാഹനം ഓടിക്കുക.
- ദ്രെയിലർ വലിക്കരുത്.

കാറ്റലറ്റിക് കൺവെർട്ടർ

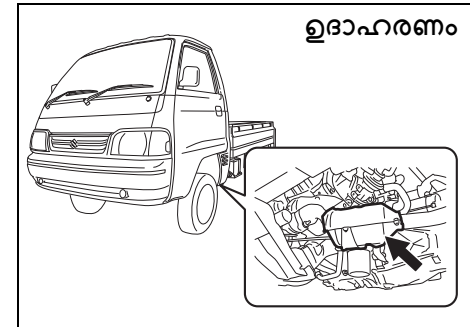

77PH201

നിങ്ങളുടെ വാഹനത്തിൻറെ എക്സ്ഹോസ്റ്റിലെ ദോഷകരമായ മാലിന്യങ്ങളുടെ അളവ് കുറയ്ക്കുക എന്നതാണ് കാറ്റലറ്റിക് കൺവെർട്ടറിൻറെ ഉദ്ദേശം. കാറ്റലറ്റിക് കൺവെർട്ടറുകൾ ഘടിപ്പിച്ച വാഹനങ്ങളിൽ ലെഡ് ഇന്ധനം ഉപയോഗിക്കുന്നത് നിരോധിച്ചിരിക്കുന്നു, കാരണം ലെഡ് കാറ്റലിസിൻറെ മലിനീകരണം കുറയ്ക്കുന്ന ഘടകങ്ങളെ പ്രവർത്തനരഹിതമാക്കുന്നു.

സാധാരണ ഉപയോഗിക്കുന്ന സമയത്തും അൺലൈഡഡ് ചൂൾ ഉപയോഗിക്കുമ്പോഴും വാഹനത്തിൻറെ ആയുസ്സ് നിലനിൽക്കാനാണ് കൺവെർട്ടർ രൂപകൽപ്പന ചെയ്തിരിക്കുന്നത്. കൺവെർട്ടറിൽ പ്രത്യേക അറ്റകുറ്റപ്പണികൾ ആവശ്യമില്ല എന്നിരുന്നാലും, എഞ്ചിൻ ശരിയായി ട്യൂൺ ചെയ്യുന്നത് വളരെ

പ്രധാനമാണ്. തെറ്റായി ട്രൂൺ ചെയ്ത എഞ്ചിനിനെ ഫലമായുണ്ടാകുന്നു എഞ്ചിൻ മിസ്ഫയറിംഗ്, കാറ്റലിസ്റ്റ് അമിതമായി ചൂടാകുന്നതിന് കാരണമായേക്കാം. ഇത് കാറ്റലിസ്റ്റിനും മറ്റ് വാഹന ഘടകങ്ങൾക്കും ചൂടുമൂലമുള്ള സ്ഥിരമായ കേടുപാടുകൾക്ക് കാരണമായേക്കാം.

അറിയിപ്പ്

കാറ്റലിസ്റ്റ് അല്ലെങ്കിൽ മറ്റ് വാഹനഭാഗങ്ങളിലെ കേടുപാടുകൾ ഒഴിവാക്കാൻ:

- ശരിയായ പ്രവർത്തന അപസ്ഥയിൽ എഞ്ചിൻ പരിപാലിക്കുക.
- എഞ്ചിൻ ഒരു തകരാർ സംഭവിക്കുമ്പോൾ, പ്രത്യേകിച്ചു എഞ്ചിൻ തെറ്റായി പ്രവർത്തിക്കുകയോ അല്ലെങ്കിൽ പെർഫോമൻസിൽ ഗണ്യമായ കുറവു ഉണ്ടെങ്കിലോ വാഹനം ഉടൻടി സർവീസ് ചെയ്യുക.
- ട്രാൻസ്മിഷൻ സിയറിലായിരിക്കുമ്പോഴും വാഹനം ചലിക്കുമ്പോഴും എഞ്ചിൻ ഓഫ് ചെയ്യുകയോ ഇഗ്നിഷൻ തടസ്സപ്പെടുത്തുകയോ ചെയ്യരുത്.
- വാഹനം തള്ളുകയോ വലിക്കുകയോ, അല്ലെങ്കിൽ ഇറക്കിത്തിലേക്ക് കൊണ്ട് പോകുകയോ ചെയ്യുകയോ എഞ്ചിൻ സ്റ്റാർട്ട് ചെയ്യാൻ ശ്രമിക്കരുത്. (തുടരും)

അറിയിപ്പ്

(തുടരും)

- ഡയനോസ്റ്റിക് ടെസ്റ്റിംഗ് സമയത്തേക്ക് പോലെ, എന്തെങ്കിലും സിപാർക്ക് പൾ വയറുകൾ വിചേദിക്കുകയോ നിക്ഷേപം ചെയ്തതോ ചെയ്ത എഞ്ചിൻ നിഷ്ക്രിയമാക്കരുത്.
- ഐഡിലിംഗ് സുഗമമല്ല എന്ന് തോന്നുകയോ മറ്റ് തകരാറുകൾ ഉണ്ടെങ്കിലോ ദീർഘനേരം വാഹനം നിഷ്ക്രിയമായി നിർത്തരുത്.
- ഫ്യൂൽ ടാങ്ക് ശുന്യമായ ലെവലിന് അടുത്തേത്താൻ അനുവദിക്കരുത്.
- അമിതമായ ധാരാളമായ എഞ്ചിൻ വേഗതയിൽ നിങ്ങളുടെ വാഹനം ഓടിക്കുന്നത് ഒഴിവാക്കുക.

⚠ മുന്നറിയിപ്പ്

നിങ്ങൾ പാർക്ക് ചെയ്യുന്ന സ്ഥലങ്ങളിലും വാഹനമോടിക്കുന്ന സ്ഥലങ്ങളിലും ശ്രദ്ധിക്കുക; കാറ്റലിറ്റിക് കൺവെർട്ടറും മറ്റ് എക്സൺസ് ഘടകങ്ങളും വളരെ ചൂടാകാൻ സാധ്യതയുണ്ടാകാം എന്ന്. എന്തൊരു വാഹനത്തെയും പോലെ, ഉണ്ടാകുന്ന ചൂടു അല്ലെങ്കിൽ ഇലകൾ പോലുള്ള കത്തുന്ന വസ്തുക്കൾ ചൂടുള്ള എക്സൺസ് സമീപവുമായി പൂർത്തീകരിക്കുന്ന സ്ഥലങ്ങളിൽ ഈ വാഹനം പാർക്ക് ചെയ്യുകയോ പ്രവർത്തിപ്പിക്കുകയോ ചെയ്യരുത്.

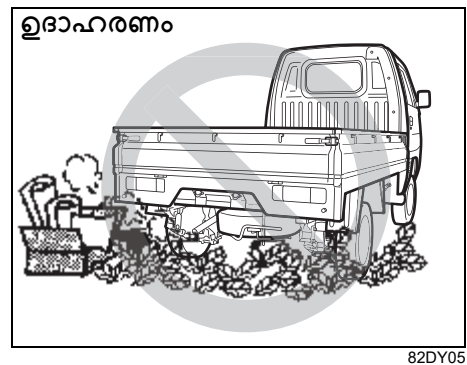

കുറിപ്പ്:
ദീർഘകാലത്തേക്ക് വാഹനം ഉപയോഗിക്കാതിരിക്കുന്നത്, കാസ്റ്റ് ഇരുമ്പ് കൊണ്ട് നിർമ്മിച്ച ബ്ലേക്ക് ഡിസ്കു ഉപരിതലത്തിൽ ക്രമേണ തൂരുമ്പെടുക്കാൻ കാരണമാകുന്നു. ഇത് ശബ്ദം/വൈബ്രേഷൻ കാരണമാകുന്നു, എന്നാൽ അതിന് വാഹനത്തിന്റെ പ്രവർത്തനത്തെക്കുറിച്ചു യാതൊരു ബന്ധവുമില്ല. പതിവ് ഡ്രൈവിംഗ് വാഹനത്തിൽ തൂരുമ്പ് വരുത്താൻ തടയുവാനോ കുറയ്ക്കാനോ ചെയ്യുന്നതാണ്, ഇതിലൂടെ ശബ്ദവും വൈബ്രേഷനും കുറയ്ക്കുകയും ചെയ്യുന്നു.

പ്യൂവൽ എക്കോണമി മെച്ചപ്പെടുത്തുന്നു

കുറിപ്പ്: നിരവധി ഘടകങ്ങൾ കാരണം വാഹനത്തിന്റെ ഇന്ധനക്ഷമത (മെമലേജ്) വ്യത്യസ്തപ്പെടാം. അതായത്, ഡ്രൈവിംഗ് ശീലങ്ങൾ, ഗിയർ മാറ്റൽ പാറ്റേൺ, എസിയുടെ ഉപയോഗം, ടയറുകളിലെ വായു മർദ്ദം, കാറ്റിന്റെ വേഗത, ട്രാഫിക് അവസ്ഥകൾ, ഇന്ധനത്തിന്റെ ഗുണനിലവാരം, മായം കലരാത്ത നിലവാരമുള്ള ഇന്ധനം, വാഹനത്തിന്റെ അറ്റകുറ്റപ്പണി, റോഡിന്റെ അവസ്ഥ, ബ്രേക്കിംഗ് തുടങ്ങിയവ.

പ്യൂവൽ ഇക്കോണമി മെച്ചപ്പെടുത്താൻ താഴെ പറയുന്ന നിർദ്ദേശങ്ങൾ നിങ്ങളെ സഹായിക്കും.

അമിതമായ ഡ്രൈവിംഗ് ഒഴിവാക്കുക
നിങ്ങൾ പാർക്ക് ചെയ്തിരിക്കുമ്പോൾ ഒരു മിനിറ്റിൽ കൂടുതൽ കാത്തുനിൽക്കേണ്ടി വന്നാൽ എഞ്ചിൻ നിർത്തി പിന്നീട് വീണ്ടും സ്റ്റാർട്ട് ചെയ്യുക. ഒരു തണുത്ത എഞ്ചിൻ വാഹനം അപ് ചെയ്യുമ്പോൾ എഞ്ചിൻ പ്രവർത്തിക്കുന്നതിന് എത്തുന്നതുവരെ എഞ്ചിൻ ഡ്രൈവിംഗ് അല്ലെങ്കിൽ ഫുൾ ത്രോട്ടിൽ പ്രയോഗിക്കാനോ അനുവദിക്കരുത്. എഞ്ചിൻ ഡ്രൈവ് ചെയ്യുമ്പോൾ ചൂടാകാൻ അനുവദിക്കുക.

പെട്ടെന്നുള്ള ആക്സിലറേറ്റിങ് ഒഴിവാക്കുക
നിർത്തിയിരിക്കുമ്പോഴോ നിന്നോ വാഹനമോടിക്കുന്നതിനിടയിലോ ചെയ്യുന്ന പെട്ടെന്നുള്ള ആക്സിലറേഷൻ അനാവശ്യമായി

ഇന്ധനം ഉപയോഗിക്കുകയും എഞ്ചിൻ ആയുസ്സ് കുറയ്ക്കുകയും ചെയ്യും. പതുക്കെ തുടങ്ങുക.

അനാവശ്യ സ്റ്റോപ്പുകൾ ഒഴിവാക്കുക
അനാവശ്യമായ വേഗത കുറയ്ക്കലും നിർത്തലും ഒഴിവാക്കുക. സാധ്യമാകുമ്പോഴെല്ലാം കുറഞ്ഞ സ്ഥിരമായ വേഗത നിലനിർത്താൻ ശ്രമിക്കുക. വേഗത കുറയ്ക്കുകയും വീണ്ടും ആക്സിലറേറ്റ് ചെയ്യുകയും ചെയ്യുന്നതു കൂടുതൽ പ്യൂവൽ ഉപയോഗിക്കുന്നു.

സ്ഥിരമായ ക്രൂയിംഗ് വേഗത നിലനിർത്തുക
റോഡും ട്രാഫിക് സാഹചര്യങ്ങളും അനുവദിക്കുന്നതുപോലെ സ്ഥിര വേഗത നിലനിർത്തുക.

എയർ ക്ലീനർ വൃത്തിയാക്കി സൂക്ഷിക്കുക

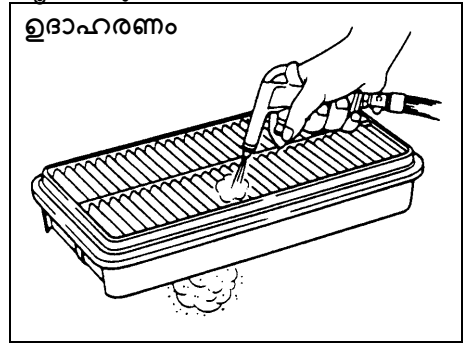

60A183S

എയർ ക്ലീനറിൽ പൊടി അടിഞ്ഞുകൂടുകയാണെങ്കിൽ, പൊടി കൂടുതൽ ഇൻടേക്ക് റെസിസ്റ്റൻസ്

ഉണ്ടാകും, ഇത് വൈദ്യുതി ഉൽപാദനം കുറയ്ക്കുകയും പ്യൂവൽ ഉപഭോഗം വർദ്ധിപ്പിക്കുകയും ചെയ്യും.

ഭാരം ഏറ്റവും കുറവിൽ സൂക്ഷിക്കുക
കൂടുതൽ ഭാരമുള്ള വാഹനം കൂടുതൽ പ്യൂവൽ ഉപയോഗിക്കുന്നു. ആവശ്യമില്ലാത്തപ്പോൾ ലഗേജുകളും ചിരക്കുകളും പുറത്തെടുക്കുക.

ടയർ മർദ്ദം കൃത്യമായി സൂക്ഷിക്കുക
ഇൻഫ്ലേഷനിൽ ടയറുകളുടെ വർദ്ധിച്ച റബ്ബിംഗ് റെസിസ്റ്റൻസ് പ്യൂവൽ പാഴാക്കാൻ കാരണമാകും. ബ്രിഡ്ജിന്റെ ഡോർ ലോക്ക് പിളരിലെ ലേബലിൽ കാണിച്ചിരിക്കുന്ന ശരിയായ മർദ്ദത്തിൽ നിങ്ങളുടെ ടയറുകൾ ഇൻഫ്ലേറ്റ് ചെയ്യുക.

ഹൈവേ ഡ്രൈവിംഗ്

ഹൈവേയിലൂടെ വേഗത്തിൽ വാഹനമോടിക്കുമ്പോൾ, ഇനിപ്പറയുന്ന കാര്യങ്ങൾ ശ്രദ്ധിക്കുക:

- വാഹനത്തിന്റെ വേഗതയ്ക്കൊപ്പം നിർത്താവുന്ന ദൂരം ക്രമാനുഗതമായി വർദ്ധിക്കുന്നു. അധിക സ്റ്റോപ്പിംഗ് ദൂരം അനുവദിക്കുന്നതിന് സ്റ്റോപ്പിംഗ് പോയിന്റിന് മുമ്പ് തന്നെ ബ്രേക്കുകൾ പ്രയോഗിക്കുക.
- മഴയുള്ള ദിവസങ്ങളിൽ ഹൈവേസ്റ്റാമ്പിംഗ് സംഭവിക്കാം. റോഡിന്റെ ഉപരിതലവും വാഹനത്തിന്റെ ടയറുകളും തമ്മിൽ വാട്ടർ ഫിലിം രൂപപ്പെടുന്നതിനാൽ അവ തമ്മിലുള്ള നേർട്ടുള്ള ബന്ധം നഷ്ടപ്പെടുന്നതാണ് ഹൈവേസ്റ്റാമ്പിംഗ്. ഹൈവേസ്റ്റാമ്പിംഗ് സമയത്ത് വാഹനം സ്റ്റിയറിംഗ് അല്ലെങ്കിൽ

ബ്രേക്ക് ചെയ്യുന്നത് വളരെ ബുദ്ധിമുട്ടാണ്, കൂടാതെ നിയന്ത്രണം നഷ്ടപ്പെടാനും സാധ്യതയുണ്ട്. റോഡിന്റെ ഉപരിതലം നന്നെത്തിരിക്കുമ്പോൾ വേഗത കുറയ്ക്കുക.

- ഉയർന്ന വേഗതയിൽ, വാഹനത്തെ വശങ്ങളിൽ നിന്നുള്ള കാറ്റുബാധിച്ചേക്കാം. അതിനാൽ, തുരങ്കങ്ങളിൽ നിന്ന് പുറത്തുകടക്കുമ്പോൾ, ഒരു കുന്നിൻ മുകളിലൂടെ കടന്നുപോകുമ്പോൾ, അല്ലെങ്കിൽ വലിയ വാഹനങ്ങൾ മറികടക്കുമ്പോൾ, വേഗത കുറയ്ക്കുകയും അപ്രതീക്ഷിത ബഹുദിനങ്ങളിനായി തയ്യാറാകുകയും ചെയ്യൂ.

കുന്നുകളിൽ ഡ്രൈവിംഗ്

- കുത്തനെയുള്ള കുന്നുകൾ കയറുമ്പോൾ, വാഹനം വേഗത കുറയാൻ തുടങ്ങുകയും പേവർ കുറവായി കാണിക്കുകയും ചെയ്യുന്നു. ഇങ്ങനെയെങ്കിൽ സംഭവിക്കുകയാണെങ്കിൽ, നിങ്ങൾ താഴ്ന്ന ഗിയറിലേക്ക് മാറ്റണം. അതുവഴി എഞ്ചിൻ വീണ്ടും അതിന്റെ സാധാരണ പേവർ റേഞ്ചിൽ പ്രവർത്തിക്കും. വാഹനത്തിന്റെ വേഗത നഷ്ടപ്പെടുന്നതടയാൻ വേഗത്തിൽ ഷിഫ്റ്റ് ചെയ്യുക.
- കുന്നിൽ നിന്ന് വാഹനമോടിക്കുമ്പോൾ, താഴ്ന്ന ഗിയറിലേക്ക് മാറ്റി ബ്രേക്കിംഗിനായി എഞ്ചിൻ ഉപയോഗിക്കണം.

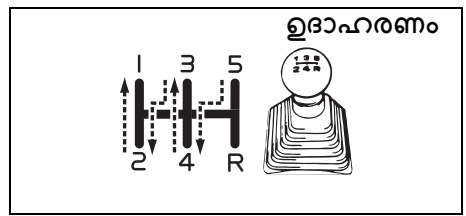

77PH003

⚠ മുന്നറിയിപ്പ്

കുത്തനെയുള്ളതോ നീളമുള്ളതോ ആയ കുന്നിൽ ഇറങ്ങുമ്പോൾ ബ്രേക്ക് പെഡൽ വളരെ നേരം പിടിക്കാതിരിക്കാൻ ശ്രമിക്കുക. ഇത് ബ്രേക്കുകൾ അമിതമായി ചൂടാകുന്നതിനും ബ്രേക്കിംഗ് കാര്യക്ഷമത കുറയുന്നതിനും കാരണമാകും. ഈ മുൻകരുതൽ എടുത്തില്ലെങ്കിൽ വാഹനത്തിന്റെ നിയന്ത്രണം നഷ്ടപ്പെടും.

നിശ്ചലാവസ്ഥയിൽ നിന്ന് മുകളിലേക്ക്/ഗ്രേഡിയറൻ നിങ്ങളുമ്പോൾ

- വാഹനം പിന്റിലേക്ക് മറിയത്തിരിക്കാൻ പാർക്കിംഗ് ബ്രേക്ക് ദൃഢമായി ഘടിപ്പിക്കുക.
- ക്ലച്ച് ഉപയോഗിച്ച് അമർത്തി ഗിയർഷിഫ്റ്റ് ലിവർ 1 മത് മെല്ലെക്ക് പൊസിഷനിലേക്ക് മാറ്റുക.
- ക്ലച്ച് സ്ലിപ്പ് ചെയ്യരുത്.
- സ്റ്റാർട്ട് ചെയ്യാൻ തയ്യാറാകുമ്പോൾ, ആക്സിലറേറ്റർ പെഡൽ അമർത്തി ഒരേസമയം ക്ലച്ച് പെഡൽ പുതുക്കേണ്ടതുണ്ട്. വാഹനം നിങ്ങളാൻ തുടങ്ങുമ്പോൾ, ക്രമേണ പാർക്കിംഗ് ബ്രേക്ക് വിടുക.

അറിയിപ്പ്

ഒരു കുന്നിൽ താഴെ ഇറങ്ങുമ്പോൾ, ഒരിക്കലും ഇംഗിഷൻ കീ "ലോക്ക്" പൊസിഷനിലേക്ക് തിരിക്കരുത്. എം.ഐ.കൾ കൺട്രോൾ സിസ്റ്റം തകരാറിലായേക്കാം.

വഴുക്കലുള്ള റോഡുകളിൽ ഡ്രൈവിംഗ്

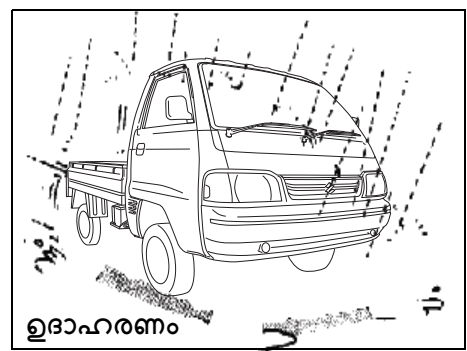

82DY06

നന്നെത്ത റോഡിൽ ബ്രേക്കിംഗ് സമയത്ത് ടയറുകൾ വഴുതിപോകാൻ സാധ്യതയുള്ളതിനാൽ ഉണ്ടായിരുന്നേണ്ടിയ റോഡുകളിൽ ഉള്ളതിലേക്കൊക്കെ കുറഞ്ഞ വേഗതയിൽ നിങ്ങൾ ഡ്രൈവ് ചെയ്യണം. മഞ്ഞുമൂടിയ, അല്ലെങ്കിൽ ചെളി നിറഞ്ഞ റോഡുകളിൽ വാഹനമോടിക്കുമ്പോൾ, നിങ്ങളുടെ വേഗത കുറയ്ക്കുക, പെട്ടെന്നുള്ള ആക്സിലറേഷൻ, പെട്ടെന്നുള്ള ബ്രേക്കിംഗ് അല്ലെങ്കിൽ പെട്ടെന്നുള്ള

ഡ്രൈവിംഗ് ടിപ്പ്സ്

സ്റ്റിയറിംഗ് ചലനങ്ങൾ എന്നിവ ഒഴിവാക്കുക.

നിങ്ങളുടെ വാഹനം സ്റ്റേജ് ആകുകയാണെങ്കിൽ

നിങ്ങളുടെ വാഹനം മഞ്ഞ്, ചെളി, മണൽ എന്നിവയിൽ കുടുങ്ങിയാൽ, താഴെ പറയുന്ന നിർദ്ദേശങ്ങൾ പാലിക്കുക:

- 1) ഫസ്റ്റ് റിവേഴ്സിനു മുമ്പായി സ്റ്റിയറിംഗ് അങ്ങോട്ടും ഇങ്ങോട്ടും ഷിഫ്റ്റ് ചെയ്യുക ഇത് വാഹനത്തെ സ്വതന്ത്രമാക്കാൻ ആവശ്യമായ കുലുക്കുന്ന തുരത്തിലുള്ള ഒരു ചലനം നൽകിയേക്കാം. ഫ്ലിറ്റവും കുറഞ്ഞ വീൽ rpm-ലേക്ക് വീൽ കുറഞ്ഞുനടന്നായി ആകസിലറേറ്റിൽ മുദ്രവായി അമർത്തുക. ഷിഫ്റ്റ് ഊയുമ്പോൾ ആകസിലറേറ്റിൽ നിന്ന് നിങ്ങളുടെ കാൽ നീക്കം ചെയ്യുക. എഞ്ചിൻ റേസ് ചെയ്യരുത്. അമിതമായ വീൽ സ്പിൻ ടയറുകൾ കൂടുതൽ ആഴത്തിൽ കുഴിഞ്ഞു പോകാൻ ഇടയാക്കും, ഇത് വാഹനം സ്വതന്ത്രമാക്കുന്നതിന് കൂടുതൽ ബുദ്ധിമുട്ടാക്കും.
- 2) ഫ്രീതാനും മിനിറ്റുകൾ ശ്രമിച്ചതിന് ശേഷവും നിങ്ങളുടെ വാഹനം കുടുങ്ങിക്കിടക്കുകയാണെങ്കിൽ, നിങ്ങളുടെ വാഹനം പുറത്തെടുക്കാൻ മറ്റൊരു വാഹനത്തിന്റെ സഹായം ആവശ്യമായേക്കാം.

▲ മുന്നറിയിപ്പ്

നിങ്ങളുടെ വാഹനം എപ്രകാരം കുഴിയിൽ നിന്നും പുറത്തെടുക്കാൻ ശ്രമിക്കുമ്പോൾ അതിന് സമീപം നിൽക്കാൻ ആരെയും അനുവദിക്കരുത്, സ്പീഡോമീറ്ററിൽ സൂചിപ്പിച്ചിരിക്കുന്ന 40 km/h വേഗതയിൽ വീലുകൾ സ്പിൻ ചെയ്യരുത്. വീലുകൾ വേഗത്തിൽ കറങ്ങുന്നത് ആളുകൾക്ക് പരിക്കും കൂടാതെ/അല്ലെങ്കിൽ വാഹനത്തിന് കേടുപാടുകളും ഉണ്ടാകാനിടയാക്കും.

അറിയിപ്പ്

ഫ്രീതാനും മിനിറ്റുകളിൽ കൂടുതൽ വാഹനം കുലുക്കുന്നത് തുടരരുത്. നിങ്ങളുനിൽക്കുന്ന റോക്കിംഗ് ചലനം മൂലം എഞ്ചിൻ അമിതമായി ചൂടാകുകയോ ട്രാൻസ്മിഷൻ തകരാറിലാകുകയോ ചെയ്യുന്നതാണ്.

നനഞ്ഞ റോഡുകളിൽ ഡ്രൈവിംഗ്

അറിയിപ്പ്

- നനഞ്ഞ റോഡുകളിലൂടെ വാഹനമോടിക്കുമ്പോൾ, റോഡിൽ കെട്ടിക്കിടക്കുന്ന കൂടുതൽ വെള്ളമുള്ള സ്ഥലങ്ങളിലൂടെ വാഹനമോടിക്കുന്നത് ഒഴിവാക്കുക. എഞ്ചിൻ കമ്പാർട്ടുമെന്റിലേക്ക് വെള്ളം പ്രവേശിക്കുകയാണെങ്കിൽ എഞ്ചിനും ഇലക്ട്രിക്കൽ ഘടകങ്ങൾക്കും കേടുപാടുകൾ സംഭവിക്കിച്ചേക്കാം.
- ആഴത്തിലുള്ള വെള്ളത്തിൽ കൂടുങ്ങിപ്പോകുകയാണെങ്കിൽ, ജലനിരപ്പ് കുറയുന്നതു വരെ സ്റ്റാർട്ട് ചെയ്യരുത്.
- വെള്ളം കമ്പ്രസ് ചെയ്യാനാവാത്ത പദാർത്ഥമാണ് അതിനാൽ എഞ്ചിനുകളിലെ വെള്ളം എഞ്ചിൻ ഹാനികർമാണ്.

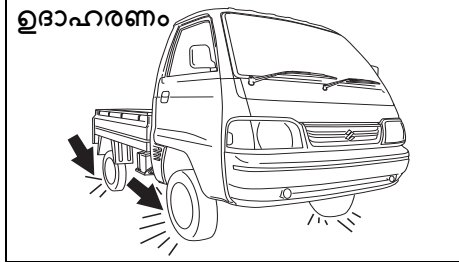

82DY07

▲ മുന്നറിയിപ്പ്

ഈ വിഭാഗത്തിലെ ഡ്രൈവിംഗ് ടിപ്പ്സ് പാലിക്കുന്നതിന് പുറമേ, ഇനിപ്പറയുന്ന മുൻകരുതലുകൾ നിരീക്ഷിക്കേണ്ടതാണ്.

- നിങ്ങളുടെ ടയറുകൾ ശരിയായ കണ്ടിഷനിൽ ആണെന്നും എല്ലായ്പ്പോഴും ടയറിൽ നിർദ്ദിഷ്ട മർദ്ദം നിലനിർത്തുന്നുണ്ടെന്നും ഉറപ്പാക്കുക. വിശദാംശങ്ങൾക്ക് "പരിശോധനയും അറ്റകുറ്റപ്പണിയും" എന്ന വിഭാഗത്തിൽ "ടയറുകൾ" എന്നത് കാണുക.
- മാർഗ്ഗം സുസൂക്ഷി വ്യക്തമാക്കിയിട്ടുള്ളവ ഒഴികെയുള്ള ടയറുകൾ ഉപയോഗിക്കരുത്. ഫ്രണ്ട്, റിയർ വീലുകളിൽ ഒരിക്കലും വ്യത്യസ്ത വലിപ്പത്തിലോ തരത്തിലോ ഉള്ള ടയറുകൾ ഉപയോഗിക്കരുത്. നിർദ്ദേശിച്ചിട്ടുള്ള ടയറുകളെക്കുറിച്ചുള്ള വിവരങ്ങൾക്ക്, ഡ്രൈവറുടെ ഡോർ ലോക്ക് പിളറിൽ കാണിച്ചിട്ടുള്ള ടയർ ഇൻഫർമേഷൻ ലേബൽ പരിശോധിക്കുക.
- നിങ്ങളുടെ വാഹനം ഉയർത്താൻ (ജാക്ക് അപ്പ്) ഒരിക്കലും വലിപ്പമുള്ള ടയറുകളോ പ്രത്യേക ഷോക്ക് അബ്സോർബറുകളോ സ്പ്രിംഗുകളോ ഉപയോഗിക്കരുത്. ഇത് കൈകാര്യം ചെയ്യുന്ന രീതിയിൽ സവിശേഷതകളെ മാറ്റുന്നതാണ്. അമിത വലിപ്പമുള്ള ടയറുകൾ ബുന്ധുകൾക്ക് മുകളിലൂടെ വാഹനത്തിന്റെ ബോഡിയിൽ ഉരസുകയും വാഹനത്തിന് കേടുപാടുകൾ വരുത്തുകയും ചെയ്യും. ഇത് ടയർ തകരുന്നതിനും കാരണമാകുന്നതാണ്.

(തുടരും)

▲ മുന്നറിയിപ്പ്

(തുടരും)

- വെള്ളത്തിലൂടെ ഡ്രൈവ് ചെയ്ത ശേഷം, കുറഞ്ഞ വേഗതയിൽ ഡ്രൈവ് ചെയ്യുമ്പോൾ ബ്രേക്കുകൾക്ക് അവയുടെ സാധാരണ കാര്യക്ഷമത ഉണ്ടോയെന്ന് പരിശോധിക്കുക. അവ സാധാരണ രീതിയിൽ കാര്യക്ഷമമല്ല എങ്കിൽ ബ്രേക്കുകൾ അവയുടെ സാധാരണ പ്രവർത്തനം വീണ്ടെടുക്കുന്നതുവരെ സാവധാനത്തിൽ ഡ്രൈവ് ചെയ്യുമ്പോൾ ബ്രേക്കുകൾ ആവർത്തിച്ച് പ്രയോഗിച്ച് ഉണക്കുക.

ഓഫ്-റോഡ് ഡ്രൈവിംഗ്

പുല്ല് നിറഞ്ഞ വയലിൽ വാഹനമോടിക്കരുത്.

പുല്ല് നിറഞ്ഞ വയലിലൂടെ ഡ്രൈവ് ചെയ്യുകയാണെങ്കിൽ പുല്ല് വളർന്ന് പൊങ്ങിയ വിമിയിലൂടെ ഡ്രൈവ് ചെയ്യരുത്. ഉയർന്ന നിൽക്കുന്ന പുല്ലുകളിൽ കുടുങ്ങി അപകടമോ തിപ്പിടുന്നതോ വാഹനത്തിന് കേടുപാടോ സംഭവിച്ചേക്കാം.

വെള്ളം ഉയർന്ന ഏരിയയിലൂടെ ഡ്രൈവ് ചെയ്യുമ്പോൾ

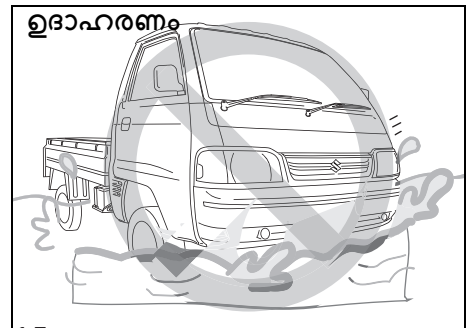

77PM04011

വെള്ളപ്പൊക്ക ബാധിത സ്ഥലത്തോ ആഴത്തിലുള്ള കുഴിയിലോ വാഹനമോടിക്കുന്നത് ഒഴിവാക്കുക. വെള്ളപ്പൊക്കമുള്ള സ്ഥലത്ത് വാഹനമോടിക്കുന്നത് ഒഴിവാക്കാനാകാത്തതാണെങ്കിൽ, ഏറ്റവും താഴ്ന്ന ഗിയറിൽ പതുക്കെ പോകുക. റ്റിങ്ങൾ, വെള്ളപ്പൊക്കമുള്ള സ്ഥലത്താണ് ഓടിച്ചതെങ്കിൽ, ബ്രേക്ക് ഫലപ്രാപ്തി പരിശോധിക്കുമ്പോൾ, സുരക്ഷിതവും വെള്ളമില്ലാത്തതുമായ സ്ഥലത്ത് വാഹനം നിർത്തുക. തുടർന്ന്, ഇനിപ്പറയുന്ന പരിശോധകൾ നടത്താൻ മാർഗ്ഗം സുസൂക്ഷി അംഗീകൃത വർക്ക്ഷോപ്പിൽ ആവശ്യപ്പെടാം.

- ബ്രേക്കിന്റെ പ്രവർത്തനം
- ഇലക്ട്രിക്കൽ ഘടകങ്ങളുടെ പ്രവർത്തനം
- ഓയിൽ വെലിലും, എഞ്ചിൻ, ട്രാൻസ്മിഷൻ എന്നിവയുടെ

ഡ്രൈവിംഗ് ടിപ്പ്സ്

ഗുണനിലവാരത്തിലും ഉള്ള മാറ്റങ്ങൾ. ഓയിലിന് കലങ്ങിയ വെള്ള നിറമുണ്ടെങ്കിൽ, ഓയിലിൽ വെള്ളം കലർന്നിരിക്കുന്നു, ഈ സാഹചര്യം കലർന്നിരിക്കുന്നു, ഓയിൽ മാറ്റേണ്ടതുണ്ട്.

- ബയോറിംഗുകൾ, സസ്പെൻഷൻ സസ്യകൾ മുതലായവയിൽ ലൂബ്രിക്കന്റിന്റെ അവസ്ഥ.

അറിയിപ്പ്	
• വെള്ളപ്പൊക്കമുള്ള സമയത്തോ ആഴത്തിലുള്ള കുഴിയിലോ വാഹനമോടിക്കുന്നത് ഒഴിവാക്കുക. ഇത് ഒരു എഞ്ചിൻ സ്റ്റാൾ, ബ്രേക് ട്രിക്കൽ ഘടകങ്ങളിലെ ഷോർട്ട്, എഞ്ചിൻ, ട്രാൻസ്മിഷൻ കോമ്പോൺറ്റ്സ് തുടങ്ങിയവയ്ക്ക് കാരണമായേക്കാം.	
• വാഹനം ആഴത്തിലുള്ള വെള്ളത്തിൽ കുടുങ്ങിയാൽ എഞ്ചിൻ സ്റ്റാർട്ട് ചെയ്യരുത്.	

സുരക്ഷിതമായ ഡ്രൈവിംഗിനായി ചെയ്യേണ്ടവയും ചെയ്യരുതാത്തവയും

നിങ്ങളുടെ വാഹനം കൈകാര്യം ചെയ്യുമ്പോൾ അതിയായി ശ്രദ്ധിക്കുക. നിങ്ങളുടെ സ്വന്തം സുരക്ഷ മാത്രമല്ല, റോഡിലെ മറ്റുള്ളവരുടെ സുരക്ഷയെക്കുറിച്ചും ബോധവാനായിരിക്കുക, അങ്ങനെ എങ്കിൽ മാത്രമേ മികച്ച സുഖപ്രദവുമായ ഡ്രൈവിംഗ് അനുഭവം ആസ്വദിക്കാനാകൂ.

സുരക്ഷിതമായ ഡ്രൈവിങ്ങിനായി പാലിക്കേണ്ട ചില അടിസ്ഥാന നിയമങ്ങൾ താഴെ കൊടുക്കുന്നു. നിങ്ങളുടെ വാഹനത്തിൽ സുരക്ഷിതവും ആഹ്ലാദകരവുമായ ഡ്രൈവിംഗ് ആസ്വദിക്കാനായി തന്നെ വിവരങ്ങൾ നന്നായി മനസ്സിലാക്കാൻ അവ ശ്രദ്ധാപൂർവ്വം വായിക്കുക.

സ്റ്റാർട്ടിങ്

- 1) ശരിയായ ഡ്രൈവിംഗ് പോസചറിനായി ഡ്രൈവറുടെ സിറ്റ് ക്രമീകരിക്കുക.
- 2) റിയർ വ്യൂ മിറർ ക്രമീകരിക്കുക, അതുവഴി പിറകിലേക്ക് മികച്ച രീതിയിൽ കാണാനാകും.

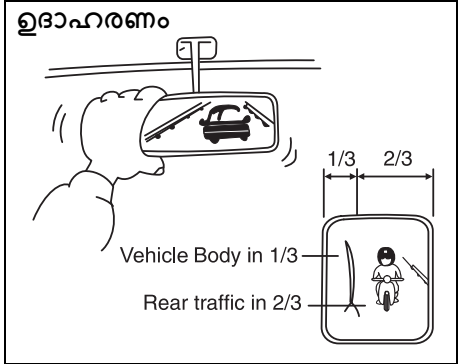

3) നീങ്ങുന്നതിനു മുമ്പ്, നിങ്ങളുടെ വാഹനത്തിന്റെ സുരക്ഷ ഉറപ്പാക്കാൻ വാഹനത്തിന് ചുറ്റും പരിശോധിക്കുക.

4) പെട്ടെന്ന് വേഗത കുടുരുത്, കാരണം ഇത് അപകടകരവും ചുറ്റും പാഴാക്കുന്നതുമാണ്.

പൊതുവായ ഡ്രൈവിംഗ്

- 1) നിർത്തുന്നതിനു ഒരു സ്റ്റോപ്പ് ലൈറ്റ് അല്ലെങ്കിൽ സ്റ്റോപ്പ് സൈൻ വരുന്നതിനു മുമ്പ് തന്നെ നിർത്തുന്നുവെന്നു ഉറപ്പാക്കുക. ട്രാഫിക് ലൈറ്റുകളോ അടയാളങ്ങളോ ഇല്ലാതെയുള്ള ഒരു കവലയിലേക്ക് നിങ്ങളുമ്പോൾ, സുരക്ഷ ഉറപ്പാക്കാൻ സാവധാനം ഡ്രൈവ് ചെയ്യുക.
- 2) മുന്നിലുള്ള വാഹനം പെട്ടെന്ന് നിർത്തിയാൽ പിന്നിൽ കുട്ടിയിടിക്കുന്നത് തടയാൻ ഫില്ലാപ്പോഴും സുരക്ഷിതമായ അകലത്തിൽ മാത്രം മറ്റ് വാഹനങ്ങളെ പിന്തുടരുക.
- 3) വാഹനം തിരിക്കുകയോ പാത മാറ്റുകയോ ചെയ്യുന്നതിനു മുമ്പ്, 30 മീറ്റർ അകലത്തിൽ വെച്ചെങ്കിലും ടേബിൾ ഓണാക്കുക
- 4) ഒരു മൂലയിൽ പ്രവേശിക്കുന്നതിന് മുമ്പ്, വാഹനം സുരക്ഷിതമായ വേഗതയിലേക്ക് വേഗത കുറയ്ക്കുക. തിരിക്കുന്ന സമയത്ത് ബ്രേക്കുകൾ പ്രയോഗിക്കരുത്, അല്ലെങ്കിൽ സ്കിഡിംഗ് സംഭവിക്കാം.
- 5) മറ്റ് വാഹനങ്ങളെ മറികടക്കുമ്പോൾ, എതിരെ വരുന്ന വാഹനങ്ങൾ ശ്രദ്ധിക്കുകയും സുരക്ഷിതത്വം ഉറപ്പാക്കുകയും ചെയ്യുക.
- 6) സിഗ്നാൽ ഡ്രൈവിംഗ് ശ്രമിക്കരുത്, കാരണം അത് വാഹനത്തിന്റെ മേലുള്ള നിങ്ങളുടെ നിയന്ത്രണത്തെ ഇല്ലാതാക്കുകയും അപകടത്തിന് കാരണമാവുകയും ചെയ്യും.

- 7) അശ്രദ്ധമായ അതിവേഗ ഡ്രൈവിംഗ് ഒഴിവാക്കുക. സ്ഥിരമായ വേഗത നിലനിർത്തിക്കൊണ്ട് റോഡ് അവസ്ഥകൾക്ക് അനുയോജ്യമായ സുരക്ഷിതമായ വേഗതയിൽ ഡ്രൈവ് ചെയ്യാൻ ശ്രമിക്കുക.
- 8) വേഗത കൂടുതലാകുമ്പോൾ ഡ്രൈവറുടെ വിഷ്വൽ റേഞ്ച് കുറയുന്നു. അത്തരമൊരു അവസ്ഥയിൽ എന്തെങ്കിലും അപകടം മുൻകൂട്ടി കാണാൻ പ്രയാസമാണ് കൂടാതെ ഡ്രൈവർക്ക് ക്ഷീണവും അനുഭവപ്പെടുന്നു.

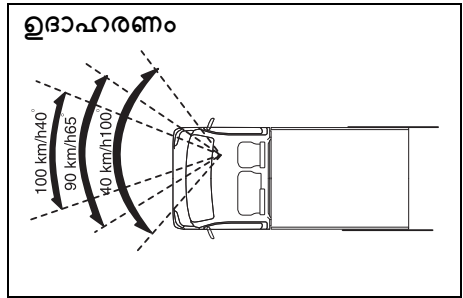

77PM04001

- 9) ഹൈ സ്പീഡ് ഡ്രൈവിംഗ് സമയത്ത് ഷാർപ്പ് ഹാൻഡിംഗിന് ശ്രമിക്കരുത്. നിങ്ങളുടെ വാഹനത്തിന് മേലുള്ള നിയന്ത്രണം നിങ്ങൾക്ക് നഷ്ടപ്പെട്ടേക്കാം.
- 10) അമിത വേഗതയിൽ വാഹനമോടിക്കുമ്പോൾ ഓവർസ്പീഡ് ചെയ്യുമ്പോഴോ ലെയൻ മാറ്റുമ്പോഴോ ഓരോ വാഹനങ്ങൾക്കിടയിലും മതിയായ അകലം പാലിക്കുക.

ബ്രേക്കിംഗ്

- 1) നിങ്ങളുടെ വാഹനം പാർക്ക് ചെയ്യുമ്പോൾ പാർക്കിംഗ് ബ്രേക്ക് ഉപയോഗിക്കുക. സുരക്ഷയ്ക്കായി ഗിയർ ഷിഫ്റ്റ് ലിവർ ഫസ്റ്റ് ഗിയറിലേക്കോ റിവേഴ്സ് ഗിയർ പൊസിഷനിലേക്കോ മാറ്റുക.
- 2) ഒഴിവാക്കാനാവാത്ത സാഹചര്യങ്ങളിൽ മാത്രം ഹാൻഡ് ബ്രേക്കിംഗ് ഉപയോഗിക്കുക. ഇത് വാഹനം തെന്നിമാറുന്നതിനും കൂടുതൽ കൂടുതൽ കാരണമാകുന്നു. ടയറുകളിൽ തേയ്മാനമാകുമ്പോൾ കൂടുതൽ സ്കീഡ് ചെയ്യുന്നതിനാൽ പ്രത്യേകിച്ച് അപകടകരമാണ്.

മുൻ ഘട്ടങ്ങളിലായി ഫൂട്ട് ബ്രേക്ക് ഉപയോഗിക്കുക

- 1. പിന്നിലുള്ള വാഹനത്തിന് മുന്നറിയിപ്പ് നൽകുക.
- 2. ക്രമേണ ബ്രേക്ക് പ്രയോഗിക്കുക.
- 3. വാഹനം നിർത്തുക.
- 3) താഴേക്ക് വാഹനമോടിക്കുമ്പോൾ ബ്രേക്ക് പ്രയോഗിക്കാതെ എഞ്ചിൻ ബ്രേക്ക് കാര്യക്ഷമമായി ഉപയോഗിക്കുക. ഫൂട്ട് ബ്രേക്കിന്റെ അമിത ഉപയോഗം ബ്രേക്കിന്റെ ഫലപ്രാപ്തി കുറയ്ക്കുന്നതിന് കാരണമായേക്കാം.

ദീർഘദൂര ഡ്രൈവിംഗ്

- 1) ഒരു യാത്ര ആരംഭിക്കുന്നതിന് മുമ്പ് സുരക്ഷാ പരിശോധനകൾ നടത്തുന്നത് ഉറപ്പാക്കുക.
- 2) ഉറക്കമോ ക്ഷീണമോ കാരണം സംഭവിക്കാവുന്ന അപകടങ്ങൾ തടയാൻ കൃത്യമായ ഇടവേളകളിൽ വിശ്രമിക്കുക.

രാത്രികാലങ്ങളിലെ ഡ്രൈവിംഗ്

- 1) രാത്രിയിൽ വിഷ്വൽ റേഞ്ച് നിയന്ത്രിച്ചിരിക്കുന്നതിനാൽ, പകൽ സമയത്തേക്കാൾ കുറഞ്ഞ വേഗതയിൽ രാത്രിയിൽ ഡ്രൈവ് ചെയ്യുക.
- 2) രാത്രിയിൽ മറ്റ് വാഹനങ്ങളെ മറികടക്കുന്നത് ഒഴിവാക്കുക. ഞാട്ട് നിങ്ങളുടെ വേഗതയെ ബാധിക്കുന്നു, വാഹനവും വാഹനവും തമ്മിലുള്ള ദൂരത്തെക്കുറിച്ചുള്ള നിങ്ങളുടെ കണക്കുകൂട്ടലുകൾ ബാധിക്കുന്നു.
- 3) ഹൈ ബീമിൽ ഹെഡ്ലൈറ്റുകൾ ഉപയോഗിക്കാതിരിക്കുക. ഇത് എതിരെ വരുന്ന വാഹനത്തിന്റെ അല്ലെങ്കിൽ നിങ്ങളുടെ മുന്നിലുള്ള വാഹനത്തിലെ ഡ്രൈവർക്ക് കാഴ്ച വൈകല്യം ഉണ്ടാക്കിയേക്കാം, അപകടത്തിന് കാരണമായേക്കാം.
- 4) വിൻഡോ ഗ്ലാസുകൾ എപ്പോഴും വൃത്തിയാക്കി സൂക്ഷിക്കുക. വിൻഡ്ഷീൽഡ് ഗ്ലാസ് ഉണ്ടായിരിക്കുമ്പോൾ വിൻഡ്ഷീൽഡ് വൈപ്പർ പ്രവർത്തിപ്പിക്കരുത്, അല്ലാത്തപക്ഷം വൈപ്പർ ബ്ലേഡും ഗ്ലാസും കോടിയേക്കാം.

സുരക്ഷയ്ക്കുള്ള മാർജിൻ

മറ്റ് ഡ്രൈവർമാരുടെ തെറ്റായ അല്ലെങ്കിൽ അപ്രതീക്ഷിത ഡ്രൈവിംഗിനെ നേരിടാൻ ഡ്രൈവിംഗ് സമയത്ത് സുരക്ഷയ്ക്കായി സ്വയം ഒരു മാർജിൻ അനുവദിക്കേണ്ടതാണ് പ്രധാനമാണ്. അതിനായി താഴെ പറയുന്ന കാര്യങ്ങൾ ശ്രദ്ധിക്കുക.

- സുരക്ഷിതമായ വേഗതയിൽ ഡ്രൈവ് ചെയ്യുക.

ഡ്രൈവിംഗ് ടിപ്പ്സ്

- നിങ്ങളുടെ വാഹനവും മുന്നിലുള്ള വാഹനവും തമ്മിൽ മതിയായ അകലം പാലിക്കുക.
- മറ്റ് വാഹനങ്ങളെ നിർബന്ധിതമായും മറികടക്കാൻ ശ്രമിക്കരുത്.
- പെട്ടെന്നു ആകസ്മികരേറ്റ് ചെയ്യുകയോ സ്റ്റിയറിംഗ് പ്രവർത്തിപ്പിക്കുകയോ പെട്ടെന്നു നിർത്തുകയോ ചെയ്യരുത്.
- ഡ്രൈവിംഗ് ഷെഡ്യൂളുകൾക്കിടയിൽ ആവശ്യമായ ഇടവേളകൾ സൂക്ഷിക്കുക.
- ട്രാഫിക് നിയമങ്ങളും നിയന്ത്രണങ്ങളും നിരീക്ഷിക്കുക.

ഉപസംഹാരം

ആരും തന്നെ പെർഫെക്ട് ഡ്രൈവർ അല്ല. വാഹനമോടിക്കുന്ന ഓരോരുത്തരും പുറംനോട്ടം ക്കായി പരിശ്രമിക്കേണ്ടതാണ്. സുരക്ഷാ ബോധം നിങ്ങളുടെ സുരക്ഷയും മറ്റ് റോഡ് ഉപയോക്താക്കളുടെ സുരക്ഷയും ഉറപ്പാക്കുക മാത്രമല്ല, നിങ്ങളുടെ വാഹനത്തിന്റെ തേയ്മാനം കുറയ്ക്കും അതിന്റെ കാലാവധി വർദ്ധിപ്പിക്കുകയും മികച്ച ഫ്യൂൽ ഇക്കോണമി നൽകുകയും സുഖപ്രദമായ ഡ്രൈവിംഗ് അനുഭവം ഉറപ്പാക്കുകയും ചെയ്യുന്നു. ഇതിനോടൊപ്പം ചെയ്യേണ്ടതും ചെയ്യരുതാത്തതുമായ കാര്യങ്ങൾ പാലിക്കുക, ഡ്രൈവിംഗ് ഇനി ഒരിക്കലും പഴയതുപോലെയാകില്ല.

മറ്റ് കൺട്രോളുകളും ഉപകരണങ്ങളും

ഫ്യൂവൽ ഫില്ലർ ക്യാപ്.....	5-1
എഞ്ചിൻ കമ്പാർട്ട്മെന്റ്	5-3
സൺ വിസർ	5-5
ഇന്റീരിയർ ലൈറ്റ്.....	5-5
ആക്സസറി സോക്കറ്റ്	5-5
ഗ്ലോവ് ബോക്സ്	5-6
സ്റ്റോറേജ് ഏരിയ	5-6
ഏയർ വെൻ്റ്	5-7
ഫ്രെയിം ഹൂക്ക്	5-7
അസിസ്റ്റ് ഗ്രിപ്പ്	5-8

ഫ്യൂവൽ ഫില്ലർ ക്യാപ്

(പെട്രോൾ സി എൻ ജി എഞ്ചിൻ മോഡലിന്)

സി എൻ ജി ഫില്ലർ വാൽവ് സി എൻ ജി എഞ്ചിൻ മോഡലിന്)

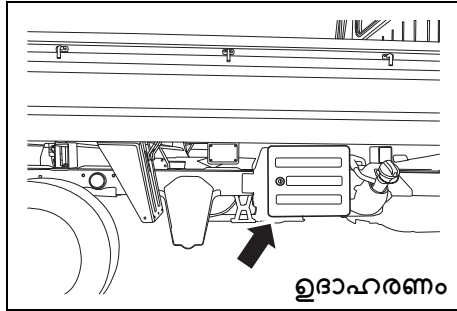

77PM05003

സി എൻ ജി ഫില്ലർ വാൽവ് വലതു വശത്താണ് സ്ഥിതി ചെയ്യുന്നത്.

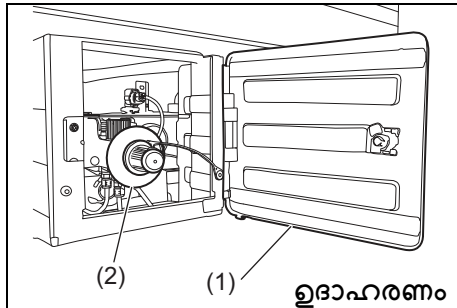

77PM05001

സി എൻ ജി ഫില്ലർ റോർ (1) അൺലോക്ക് ചെയ്യാൻ, കി കടത്തിവയ്ക്കുക വാഹനത്തിന്റേ മുൻഭാഗത്തേക്ക് കീയുടെ മുകൾഭാഗം തിരിക്കുക.

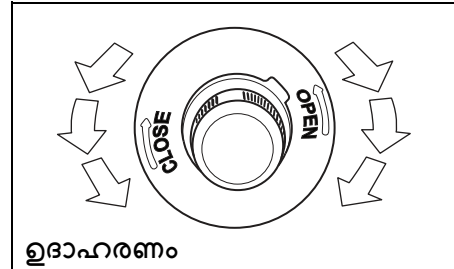

77PM05005

സി എൻ ജി ഫില്ലർ വാൽവ് കവർ നീക്കം ചെയ്യാൻ:

- 1) സി എൻ ജി ഫില്ലർ റോർ തുറക്കുക (1).
- 2) സി എൻ ജി ഫില്ലർ വാൽവ് കവർ (2) എതിർ ഘടികാരദിശയിലേക്ക് തിരിച്ച് നീക്കം ചെയ്യുക.

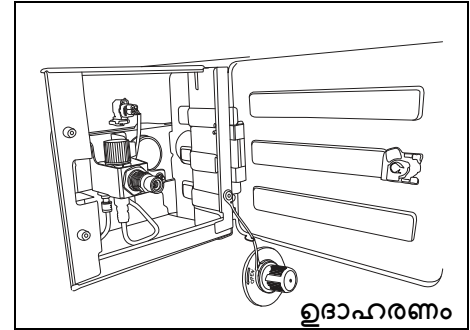

77PM05007

കുറിപ്പ്:

ഫ്യൂവൽ ഫില്ലർ (fuel filler) റോറിൽ ഹോൾഡർ ക്യാപ് ഘടിപ്പിച്ചിട്ടുണ്ടെങ്കിൽ, ഇന്ധനം നിറയ്ക്കുമ്പോൾ ക്യാപ് ഹോൾഡർ ഉപയോഗിച്ച് ഫ്യൂവൽ ഫില്ലർ ക്യാപ് പിടിക്കുക.

സിലിണ്ടർ പ്രഷർ ഡിസ്പെൻസർ പ്രഷറിന് തുല്യമല്ലാത്തതിനാൽ നിറയ്ക്കുന്നത് ഓട്ടോമാറ്റിക് ആയി തന്നെ അവസാനിക്കുന്നു.

സി.എൻ.ജി ഫില്ലർ വാൽവ് കവർ (CNG filler valve cover) തിരികെ ഘടിപ്പിക്കുന്നതിന്:

- 1) സി എൻ ജി ഫില്ലർ വാൽവ് കവർ (2) പൂർണ്ണമായും അടയ്ക്കുന്നത് വരെ ഘടികാരദിശയിൽ തിരിക്കുക.
- 2) സി എൻ ജി ഫില്ലർ റോർ അടയ്ക്കുക (1).

കുറിപ്പ്:

- സി എൻ ജി ഫില്ലർ കവർ (2) ശരിയായി അടച്ചില്ലെങ്കിൽ, നിങ്ങൾക്ക് വാഹനം സ്റ്റാർട്ട് ചെയ്യാൻ കഴിയില്ല.
- വാഹനം നിശ്ചലമായ അവസ്ഥയിൽ സി എൻ ജി ഫില്ലർ കവർ (2) തുറന്നാൽ എഞ്ചിൻ നിലയ്ക്കും.

കുറിപ്പ്:

വാഹനം പ്രവർത്തിക്കുന്ന സമയത്ത് സി എൻ ജി ഫില്ലർ ബോക്സിൽ ചരലുകൾ കടക്കാനിടയുണ്ട്. ഇവ കാണുമ്പോഴെല്ലാം നീക്കം ചെയ്യുക.

പെട്രോൾ ഫില്ലിംഗ് ക്യാപ് (പെട്രോൾ എഞ്ചിൻ മോഡലിന്)



ഉദാഹരണം

77PH031

വാഹനത്തിന്റെ വലതുവശത്താണ് ഫ്യൂവൽ ഫില്ലർ ക്യാപ് സ്ഥാപിച്ചിരിക്കുന്നത്.

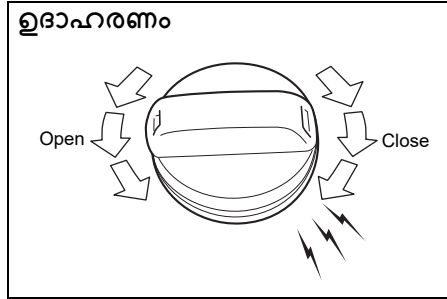

68KN048

ഫ്യൂവൽ ഫില്ലർ ക്യാപ് നീക്കം ചെയ്യാൻ, എതിർ ഘടികാരദിശയിൽ തിരിക്കുക. ഫ്യൂവൽ ഫില്ലർ ക്യാപ് വീണ്ടും ഇൻസ്റ്റാൾ ചെയ്യാൻ, ഒന്നിലധികം ക്ലിക്ക്കൾ കേൾക്കുന്നതുവരെ അത് ഘടികാരദിശയിൽ തിരിക്കുക.

⚠ ജാഗ്രത

ഫ്യൂവൽ ഫില്ലർ ക്യാപ് സാധാരണത്തിൽ നീക്കം ചെയ്യുക. ഫ്യൂവലിൽ പ്രഷർ ഉണ്ടായേക്കാം, അത് പൂർത്തേക്ക് തെറിക്കുന്നതിനാൽ പരിക്കു ഉണ്ടാകാം.

⚠ മുന്നറിയിപ്പ്

ഫ്യൂൽ കത്തുന്നതാണ്. ഫ്യൂൽ നിറയ്ക്കുമ്പോൾ പുകവലിക്കരുത്, കൂടാതെ തുറന്ന അത്തളങ്ങളിൽ തീജ്വാലകളോ തിപ്പൊരിയോ ഇല്ലെന്ന് ഉറപ്പാക്കുക.

⚠ മുന്നറിയിപ്പ്

ഫ്യൂവൽ ക്യാപ് (fuel cap) മാറ്റി മറ്റൊന്ന് വെക്കണമെന്ന് തോന്നിയാൽ, മാർട്ടി സുസുക്കിയുടെ (MARUTI SUZUKI) ഒരു യഥാർത്ഥ ക്യാപ് ഉപയോഗിക്കുക. ഉചിതമല്ലാത്ത ക്യാപ് ഉപയോഗിക്കുന്നത് മൂലം ഫ്യൂൽ സിസ്റ്റം അല്ലെങ്കിൽ എഞ്ചിൻ കൺട്രോൾ സിസ്റ്റത്തിന്റെ തകരാറിന് കാരണമാകും. അപകടമുണ്ടായാൽ ഫ്യൂൽ ചോർച്ചയ്ക്കും ഇത് കാരണമായേക്കാം.

എഞ്ചിൻ കമ്പാർട്ട്മെന്റ്

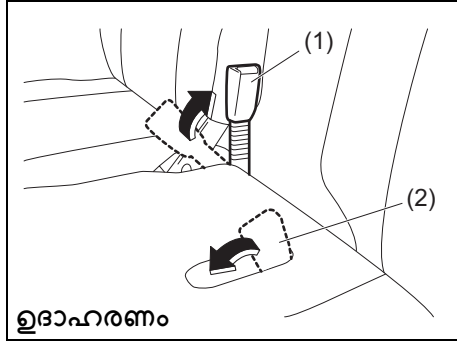

77PH094

- എഞ്ചിൻ കമ്പാർട്ട്മെന്റ് തുറക്കാൻ:
- 1) ഡ്രൈവറുടെ സീറ്റ് ബെൽറ്റ് ബക്കിൾ (1) സീറ്റ് ബാക്ക് പൊസിഷനിൽ ഉയർത്തുക. യാത്രക്കാരുടെ സീറ്റ് ബെൽറ്റ് ബക്കിൾ (2) സൂക്ഷിക്കുക.
 - 2) ഡ്രൈവർ സീറ്റിനായി, സീറ്റ് ഏറ്റവും പിന്നിലെ സ്ഥാനത്തേക്ക് സ്ലൈഡ് ചെയ്യുക.

⚠ ജാഗ്രത

നിങ്ങൾ ഡ്രൈവർ സീറ്റ് പിന്നിലേക്ക് സ്ലൈഡ് ചെയ്യുമ്പോൾ, സീറ്റ് ബാക്ക് പൂജ് ചെയ്യുക.

നിങ്ങൾ സീറ്റ് ബാക്ക് ടോപ്പ് പിടിക്കുകയാണെങ്കിൽ, സീറ്റ് ബാക്കിനും ക്രാബിൻ ബാക്ക് പാനലിനുമിടയിൽ നിങ്ങളുടെ കൈ പെട്ടേക്കാം, ഇത് വ്യക്തിഗതമായ പരിക്കിന് കാരണമായേക്കാം.

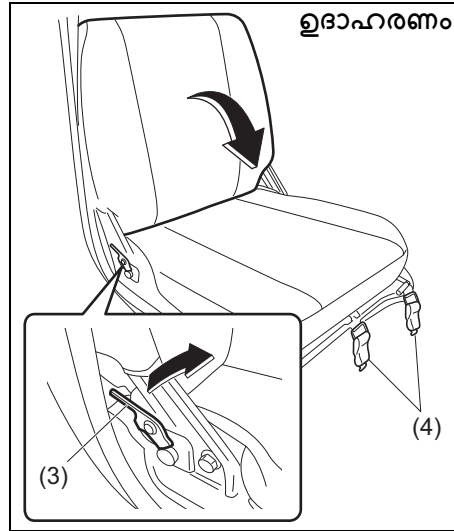

77PH093

- 3) ഡ്രൈവർ സീറ്റിനായി, സീറ്റ് ബാക്ക് മുന്നോട്ട് മടക്കാൻ ലോക്ക് ലിമ്പർ (3) വലിക്കുക.

കുറിപ്പ്:
സ്ലിയിറിംഗ് വീലുമായി സമ്പർക്കം പുലർത്തുന്ന പൊസിഷനിൽ മാത്രമേ സീറ്റ് ബാക്ക് മടക്കാൻ കഴിയൂ.

- 4) ഓരോ സീറ്റിന്റേയും മുൻവശത്തെ ലോക്ക് ഹാൻഡിലുകൾ (4) അഴിക്കുക.

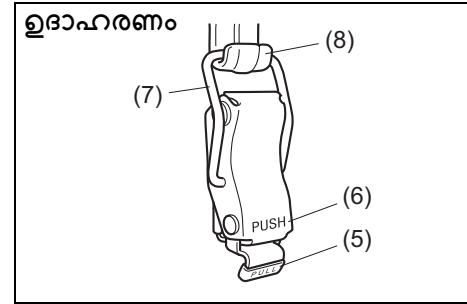

77PH081

- ലോക്ക് ഹാൻഡിൽ അൺഹുക്ക് ചെയ്യാൻ, "പുൾ" ഭാഗം (5) വലിക്കുകയും ഹുക്ക് (8) ന്നിന്ന് റിംഗ് (7) അഴിക്കുകയും ചെയ്യുക.
- ലോക്ക് ഹാൻഡിൽ ലോക്ക് ചെയ്യാൻ, റിംഗ് (7) ഹുക്കിൽ ട്രെങ്ക് (8) തുടർന്ന് "പുഷ്" ഭാഗം (6) പുഷ് ചെയ്യുക.

ഡ്രൈവർ സൈഡ്

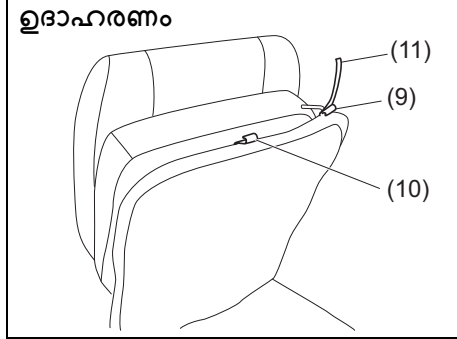

77PH102

യാത്രക്കാരുടെ വശം

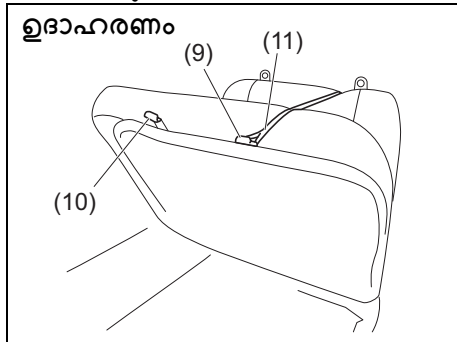

77PH103

കുറിപ്പ്: പാസഞ്ചർ സീറ്റിന്റെ സീറ്റ് ബാക്കിന് പിന്നിൽ സ്ട്രാപ്പുകൾ (11) ഉണ്ടായിരിക്കും

5) സീറ്റ് റൈൽ സ്ട്രാപ്പ് (11) ഹുക്ക് (9) ലേക്ക് ഹുക്ക് ചെയ്യുക. സീറ്റ് സ്ട്രാപ്പ് ഘടിപ്പിക്കാൻ ഹുക്ക് (10) ഉപയോഗിക്കുന്നില്ല.

അറിയിപ്പ്

ഡ്രൈവറുടെ സീറ്റ് പൊസിഷൻ അഡ്ജസ്റ്റ്മെന്റ് ലിവിംഗിലേക്ക് സ്ട്രാപ്പ് ഹുക്ക് ചെയ്യരുത്. അല്ലെങ്കിൽ സ്ട്രാപ്പുകളാൽ കൊള്ളാത്തുന്മേൽ സീറ്റുകളിൽ അനാവശ്യ ബലം പ്രയോഗിക്കരുത്. അങ്ങനെ ചെയ്യുന്നത് സ്ട്രാപ്പുകൾ, ഹുക്കുകൾ കൂടുതൽ/അല്ലെങ്കിൽ ഡ്രൈവറുടെ സീറ്റ് പൊസിഷൻ അഡ്ജസ്റ്റ്മെന്റ് ലിവിൻ്റെ തകർക്കും.

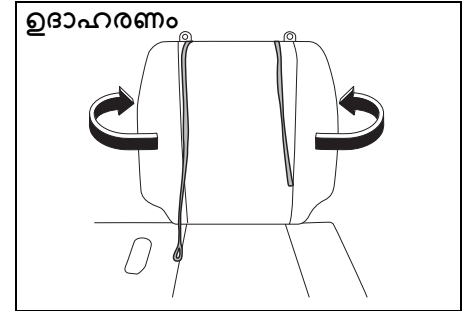

77PH097

മുന്നറിയിപ്പ്

യാത്രക്കാരുടെ സീറ്റിന് പിറകിലുള്ള സ്ഥലത്ത് സ്ട്രാപ്പുകൾ സൂക്ഷിക്കുക. ഒരു യാത്രക്കാരനെ ശരീരത്തിൽ സ്ട്രാപ്പുകൾ കൂടുങ്ങിയാൽ, ശ്വാസമുട്ടൽ പോലുള്ള ഗുരുതരമായ പരിക്കുകൾ ഉണ്ടാകാനുള്ള സാധ്യതയുണ്ട്. ഇങ്ങനെ സംഭവിക്കുകയാണെങ്കിൽ, ക്രമിക ഉപയോഗിച്ച സ്ട്രാപ്പുകൾ മുറിക്കുക.

ജാഗ്രത

എഞ്ചിൻ അടയ്ക്കാൻ സീറ്റുകൾക്കിടയിൽ നിങ്ങളുടെ കൈകളോടൊത്ത് ഡ്രൈവറുടെ സീറ്റ് ബെൽറ്റിന്റെ ബക്കിളോ അക്സെറ്റിരികൊന്നും നിങ്ങളുടെ ശരീരത്തിൽ അത് തട്ടാതിരിക്കാനും ശ്രദ്ധിക്കുക.

സൺ വിസർ

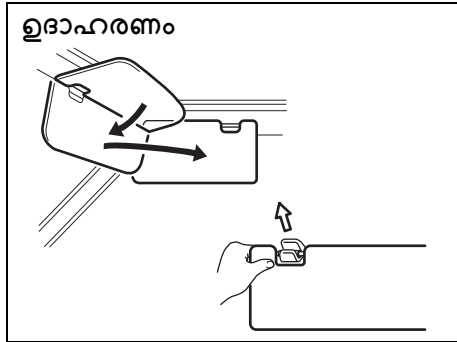

77PH004

വാഹനം ഡ്രൈവ് ചെയ്യുന്നയാളുടെ ഭാഗത്തു സൺ വൈസർ ലഭ്യമാണ്. വിൻഡ്ഷീൽഡിലൂടെ വരുന്ന ഗ്രേയർ തടയാൻ സൺ വിസർ താഴേക്ക് വലിക്കാം. അല്ലെങ്കിൽ അവ ഹുക്ക് അഴിച്ചു വശത്തേക്ക് തിരിച്ചു വെച്ചാൽ സൈഡ് വിൻഡോയിലൂടെ വരുന്ന ഗ്രേയർ തടയാം.

അറിയിപ്പ്	
സൺ വിസറിന്റെ ഹുക്ക് അഴിക്കുകയും കൊളുത്തുകയും ചെയ്യുമ്പോൾ, ചിത്രത്തിൽ കാണിച്ചിരിക്കുന്നതുപോലെ സൺ വിസറിന്റെ അരികിൽ പിടിച്ചു അത് കൈകാര്യം ചെയ്യുന്നുവെന്ന് ഉറപ്പാക്കുക, അല്ലെങ്കിൽ സൺ വിസറിന് കേടുപാടുകൾ സംഭവിക്കില്ലെന്ന് ഉറപ്പാക്കുക.	

ഇന്റീരിയർ ലൈറ്റ്

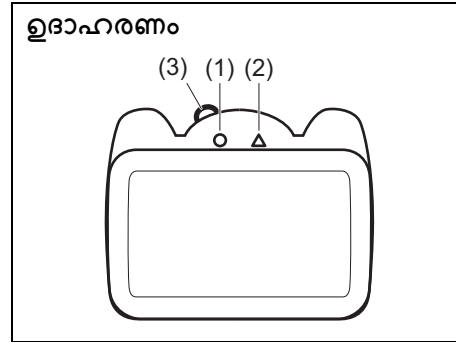

77PH074

ഈ ലൈറ്റ് സ്വിച്ചിന് രണ്ട് പൊസിഷനുകളാണ് ഉള്ളത്. ഒരു നോബ് (3) ഉപയോഗിച്ച് ഈ പൊസിഷനുകൾ തിരഞ്ഞെടുക്കാം. രണ്ട് പൊസിഷനുകളിലെയും പ്രവർത്തനങ്ങൾ ഇവയാണ്:

- ഓൺ (1)**
ലൈറ്റ് വരുകയും ഓൺ ആയി തന്നെ നിൽക്കുകയും ചെയ്യുന്നു
- ഓഫ് (2)**
ലൈറ്റ് ഓഫ് ആയി തുടരുന്നു.

ആക്സസറി സോക്കറ്റ്

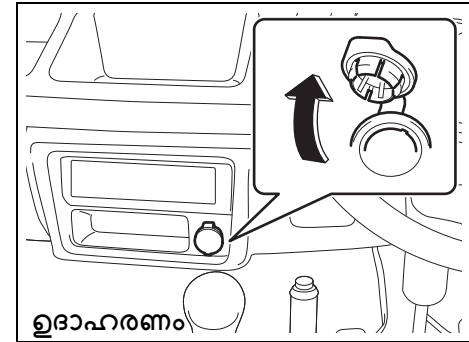

77PH044

ഇന്റീഷൻ സ്വിച്ച് "ACC" അല്ലെങ്കിൽ "ON" സ്ഥാനത്തായിരിക്കുമ്പോൾ ആക്സസറി സോക്കറ്റ് പ്രവർത്തിക്കും. ഇലക്ട്രിക്കൽ ആക്സസറികൾക്ക് 12 വോൾട്ട്/120 വാട്ട് പവർ നൽകാൻ ഈ സോക്കറ്റ് ഉപയോഗിക്കാം.

അറിയിപ്പ്	
അനുചിതമായ ആക്സസറികളുടെ നിങ്ങളുടെ ഇലക്ട്രിക്കൽ കേടുപാടുകൾ ഉണ്ടാകാതെ പെരുത്തും ഉപയോഗിക്കുന്ന ഇലക്ട്രിക്കൽ ഇതരത്തിലുള്ള സോക്കറ്റിലേക്ക് പൂർണ്ണമായിട്ടുള്ളതാണെന്ന് ഉറപ്പാക്കേണ്ടതുണ്ട്.	ഇലക്ട്രിക്കൽ ഉപയോഗം വാഹനത്തിന്റെ സിസ്റ്റത്തിന് സീമ്പിൾ ആക്സസറികൾക്ക് പൂർണ്ണമായിട്ടുള്ളതാണെന്ന് ഉറപ്പാക്കേണ്ടതുണ്ട്.

ഗ്ലോവ് ബോക്സ്

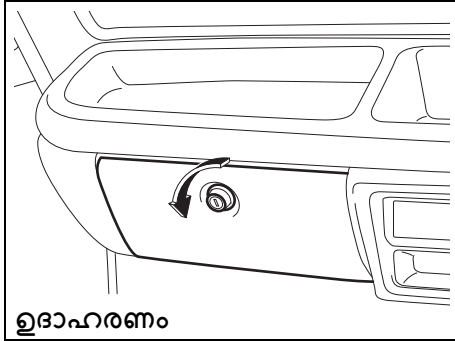

77PH045

ഗ്ലോവ് ബോക്സ് തുറക്കാൻ, നോബ് എതിർ ഘടികാരദിശയിൽ തിരിക്കുക. ഇത അടയ്ക്കുന്നതിന്, അത് സുരക്ഷിതമായി ലാച്ച് ചെയ്യുന്നതു വരെ ലിഡ് വലിക്കുക. ഗ്ലോവ് ബോക്സ് ലോക്ക് ചെയ്യാൻ, നോബിലേക്ക് കി കടത്തിവയ്ക്കുക. അത് ഘടികാരദിശയിൽ തിരിക്കുക. ഗ്ലോവ് ബോക്സ് അൺലോക്ക് ചെയ്യാൻ, കി നോബിലേക്ക് കടത്തിവെച്ച്, എതിർ ഘടികാരദിശയിൽ തിരിക്കുക.

⚠ മുന്നറിയിപ്പ്
 ഗ്ലോവ് ബോക്സ് ലിഡ് തുറന്ന് വീച്ചുകൊണ്ട് ഒരിക്കലും ഡ്രൈവ് ചെയ്യരുത്. അപകടം സംഭവിച്ചാൽ ഇത് പരിഷ്കരിച്ച കാരണമാകും.

സ്റ്റോറേജ് ഏരിയ

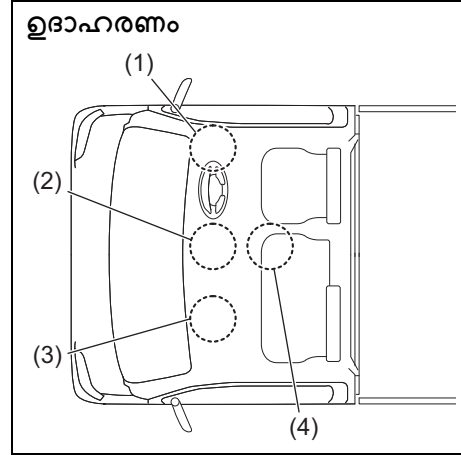

77PH104

- (1) ഇൻസ്ട്രുമെന്റ് പാനൽ പോക്കറ്റ് (ഡ്രൈവറുടെ വശം)
- (2) ഇൻസ്ട്രുമെന്റ് പാനൽ ട്രേ (മധ്യത്തിൽ) / ഇൻസ്ട്രുമെന്റ് പാനൽ പോക്കറ്റ് (മധ്യത്തിൽ)
- (3) ഉപകരണ പാനൽ ട്രേ (യാത്രക്കാരുടെ വശം)
- (4) സെനറർ പോക്കറ്റ്

ഇൻസ്ട്രുമെന്റ് പാനൽ പോക്കറ്റ് (1)/(2) / ഇൻസ്ട്രുമെന്റ് പാനൽ ട്രേ (2)/(3) / സെനറർ പോക്കറ്റ് (4)

⚠ മുന്നറിയിപ്പ്
 വാഹനം നിങ്ങളുമോൾ പോക്കറ്റിൽ നിന്ന / ട്രേയിൽ നിന്ന വിഴാൻ സാധ്യതയുള്ള വസ്തുക്കളൊന്നും വയ്ക്കരുത്. ഇത്തരത്തിൽ മുൻകരുതൽ എടുക്കുന്നില്ല എങ്കിൽ ഏതെങ്കിലും സാധനങ്ങൾ താഴെ വിണ് പെഡലുകളെ തടസ്സപ്പെടുത്തുന്നതിനും വാഹന നിയന്ത്രണം നഷ്ടപ്പെടുന്നതിനും അപകടത്തിനും കാരണമായേക്കാം.

എയർ വെൻ്റ്

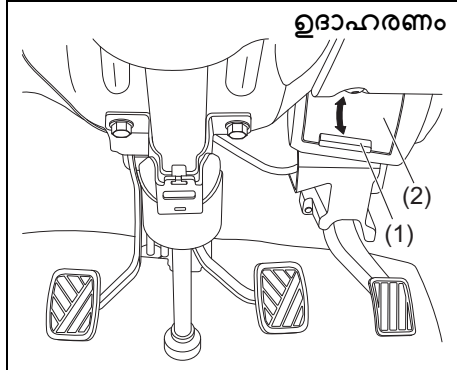

77PM502

എയർ വെൻ്റുകൾ വാഹനത്തിൻ്റെ ഡ്രൈവർ സൈഡിലും പാസഞ്ചർ സൈഡിലും സ്ഥിതി ചെയ്യുന്നു. എയർ വെൻ്റ് അടയ്ക്കുന്നതിനോ, തുറക്കുന്നതിനോ അടയ്ക്കുന്നതിനോ, അടയ്ക്കുന്നതിനോ തുറക്കുന്നതിനോ നോബ (1) ലംബമായി നിക്ഷേപിക്കുക. യാത്രയ്ക്കിടയിൽ, ശുദ്ധവായു ക്യാബിനുള്ളിലേക്ക് കടക്കുന്നു.

ഫ്രെയിം ഹൂക്ക്

മുൻഭാഗം

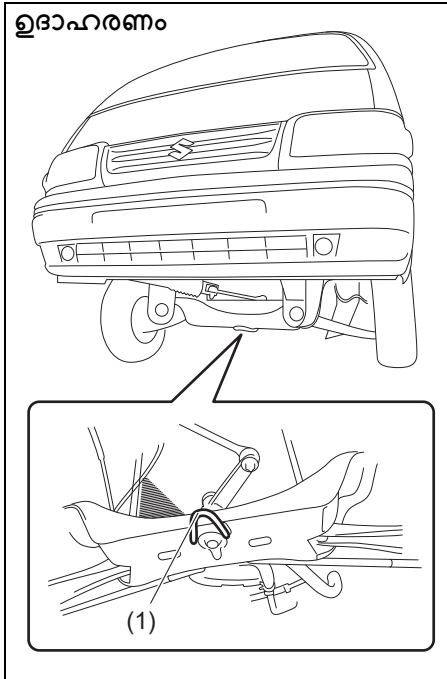

77PH035

ഫ്രെയിം ഹൂക്ക് (1) വാഹനത്തിൻ്റെ മുൻവശത്ത് അടിയന്തര സാഹചര്യങ്ങളിലും ഷിപ്പിംഗ് ആവശ്യങ്ങൾക്കും മാത്രം ഉപയോഗിക്കുന്നതിന് നൽകിയിട്ടുണ്ട്.

റോഡിലോ ഹൈവേയിലോ നിങ്ങളുടെ വാഹനം വലിച്ചിടാൻ, “എമർജൻസി സർവീസ്” വിഭാഗത്തിലെ “ടോവിംഗ്” നിർദ്ദേശം പാലിക്കുക.

⚠️ മുന്നറിയിപ്പ്

മറ്റൊരു വാഹനം വലിക്കുന്നതിനോ റോഡിലോ ഹൈവേയിലോ നിങ്ങളുടെ വാഹനം വലിച്ചിടുന്നതിനോ ഫ്രെയിം ഹൂക്ക് ഉപയോഗിക്കരുത്. നിങ്ങളുടെ വാഹനമോ മറ്റൊരു വാഹനമോ ആഴത്തിലുള്ള ചെളിയിലോ മണിയോ കൂടുതൽ പോലുള്ള അടിയന്തര സാഹചര്യങ്ങളിൽ മാത്രം ഉപയോഗിക്കാനാണു ഹൂക്ക് (1) രൂപകൽപ്പന ചെയ്തിരിക്കുന്നത്.

അറിയിപ്പ്

നിങ്ങൾ ഫ്രെയിം ഹൂക്ക് (1) ഉപയോഗിക്കുമ്പോൾ, ഹൂക്കിന് കാര്യമായ ആഘാതം നൽകിയേക്കാവുന്ന രീതിയിൽ ഉള്ള ഡ്രൈവിംഗ് ഒഴിവാക്കുക. അത്തരം പ്രവർത്തനം ഹൂക്കിന്റേയോ വാഹന ബോഡിയയോ നശിപ്പിക്കും. പെട്ടെന്ന് വേഗത കുട്ടരുത്.

അസിസ്റ്റ് ഗ്രിപ്പ്

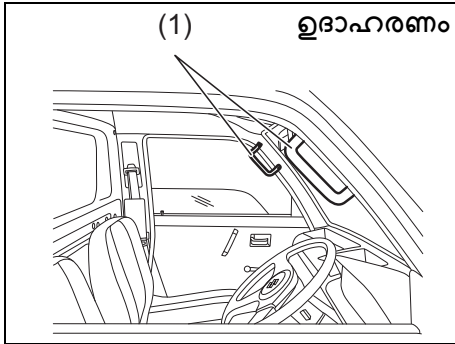

77PM501

അസിസ്റ്റ് ഗ്രിപ്പുകൾ (1) വാഹനത്തിന്റെ ഡ്രൈവർ ഭാഗത്തും പാസഞ്ചർ ഭാഗത്തും ലഭ്യമാണ്. അസിസ്റ്റ് ഗ്രിപ്പുകൾ ഡ്രൈവർക്ക് / യാത്രക്കാരുടെ എളുപ്പത്തിൽ വാഹനത്തിൽ കയറാനും ഇറങ്ങാനും വേണ്ടിയുള്ളതാണ്.

വാഹനം കയറ്റുന്നതും
വലിക്കുന്നതും

വാഹനം ലോഡ് ചെയ്യുന്നു 6-1
ട്രെയിലർ ടോവിംഗ് 6-1

വാഹനം ലോഡ് ചെയ്യുന്നു

നിങ്ങളുടെ വാഹനം നിർദ്ദിഷ്ട ഭാരത്തിൽ ഡ്രൈസർ ചെയ്തിരിക്കുന്നു. നിങ്ങളുടെ വാഹനത്തിന്റെ ഭാരത്തെ സൂചിപ്പിക്കുന്നത് ഗ്രോസ് വെഹിക്കിൾ വെയ്റ്റ് റേറ്റിംഗ്, (GVWR) അനുവദനീയമായ പരമാവധി ആകസിൽ ഭാരവും (PAW, ഫണ്ട്, റിയർ) എന്നിവയാണ്. GVWR ഉം PAW ഉം (മുനിലും പിന്നിലും) "സ്പെസിഫിക്കേഷനുകൾ" വിഭാഗത്തിൽ ലിസ്റ്റ് ചെയ്തിരിക്കുന്നു. GVWR ഉം PAW ഉം (മുനിലും പിന്നിലും) "സ്പെസിഫിക്കേഷനുകൾ" വിഭാഗത്തിൽ ലിസ്റ്റ് ചെയ്തിരിക്കുന്നു.

GVWR - പൂർണ്ണമായി ലോഡുചെയ്ത വാഹനത്തിന്റെ അനുവദനീയമായ മൊത്തത്തിലുള്ള പരമാവധി ഭാരം (എല്ലാ യാത്രക്കാരും അനുബന്ധ ഉപകരണങ്ങളും ചരക്കുകളും കൂടാതെ ട്രെയിലർ വലിച്ചിടുമ്പോൾ ട്രെയിലർ നോസിന്റെ ഭാരവും ഉൾപ്പെടെ). PAW - (മുനിലും പിന്നിലും) ഒരു വ്യക്തിഗത ആകസിലിൽ അനുവദനീയമായ പരമാവധി ഭാരം.

ലോഡുചെയ്ത വാഹനത്തിന്റെ യഥാർത്ഥ ഭാരവും ഫണ്ട്, റിയർ ആകസിലുകളിലെ യഥാർത്ഥ ലോഡുകളും വാഹനത്തിന്റെ ഭാരം കണക്കാക്കി മാത്രമേ നിർണ്ണയിക്കാൻ കഴിയൂ. ഈ ഭാരം GVWR, PAW എന്നിവയുമായി താരതമ്യം ചെയ്യുക (മുനിലും പിന്നിലും). വാഹനത്തിന്റെ മൊത്ത ഭാരമോ ആകസിലിലെ ഭാരമോ ഈ റേറ്റിംഗുകൾ

കവിയുന്നുവെങ്കിൽ, റേറ്റുചെയ്ത ശേഷിയിലേക്ക് ലോഡ് കുറയ്ക്കാൻ ആവശ്യമായ ഭാരം നിങ്ങൾ നീക്കം ചെയ്യണം.

⚠ മുനറിയിപ്പ്

നിങ്ങളുടെ വാഹനം ഒരിക്കലും ഓവർലോഡ് ചെയ്യരുത്. മൊത്ത വാഹന ഭാരം (വാഹനത്തിന്റെ ഭാരം, എല്ലാ യാത്രക്കാരും, ആകസനികൾ, ചരക്കുകൾ, ട്രെയിലർ വലിച്ചിടുന്ന ട്രെയിലർ നോസിന്റെ ഭാരം എന്നിവയുടെ ആകെത്തുക) ഒരിക്കലും ഗ്രോസ് വെഹിക്കിൾ വെയ്റ്റ് റേറ്റിംഗിൽ (GVWR) കവിയരുത്. കൂടാതെ, ഒരിക്കലും ഒരു ലോഡ് വിതരണം ചെയ്യരുത്, അതുവഴി മുനിലോ പിന്നിലോ ഉള്ള ആകസിലിലെ ഭാരം അനുവദനീയമായ പരമാവധി ആകസിൽ ഭാരത്തെക്കാൾ (PAW) കൂടുതലാകുന്നു.

⚠ മുനറിയിപ്പ്

എപ്പോഴും ചരക്ക് തുല്യമായി ഡിസ്ട്രിബ്യൂട്ട് യുക. നിങ്ങൾക്ക് വ്യക്തിപരമായ പരികോ വാഹനത്തിന് കേടുപാടുകളോ ഒഴിവാക്കാൻ, വാഹനം പെട്ടെന്നു നീങ്ങുകയാണെങ്കിൽ ഇളകുന്നത് തടയാനാകുന്ന രീതിയിൽ എപ്പോഴും ചരക്ക് സുരക്ഷിതമാക്കുക. ഭാരമേറിയ വസ്തുക്കൾ തറയിലും ചരക്ക് പ്രദേശത്ത് കഴിയുന്നത്ര മുനിലും വയ്ക്കുക. ഒരിക്കലും സീറ്റ് പിൻഭാഗത്തിന് മുകളിൽ ചരക്ക് കൂട്ടരുത്.

ട്രെയിലർ ടോവിംഗ്

നിങ്ങളുടെ വാഹനം യഥാർത്ഥത്തിൽ രൂപകൽപ്പന ചെയ്തിരിക്കുന്നത് ഒരു ഡ്രൈവറിയും ഒരു യാത്രക്കാരനെയും ഒരു നിശ്ചിത അളവിലുള്ള ചരക്കുകളെയും കൊണ്ടുപോകാനാണ്, അല്ലാതെ ഒരു ട്രെയിലർ വലിച്ചിടാനല്ല.

പരിശോധനയും പരിപാലനവും

മെയിന്റനൻസ് ഷെഡ്യൂൾ 7-1

ആനുകാലിക പരിപാലന ഷെഡ്യൂൾ 7-2

എഞ്ചിൻ ഓയിലും ഫിൽട്ടറും 7-8

എഞ്ചിൻ കുളിപ്പിക്കൽ 7-12

എയർ ക്ലീനർ 7-14

സ്പാർക്ക് പ്ലഗുകൾ 7-15

ഗിയർ ഓയിൽ 7-15

ക്ലച്ച് പെഡൽ 7-16

ബ്രേക്കുകൾ 7-17

സ്റ്റിയറിംഗ് 7-20

പ്രൊപ്പല്ലർ ഷാഫ്റ്റ് യൂണിറ്റ് വെഴ്സൽ
ജോയിന്റ് 7-21

ടയറുകൾ 7-21

ബാറ്ററി 7-24

ഫ്യൂസുകൾ 7-25

ബൾബ് മാറ്റിസ്ഥാപിക്കൽ 7-28

വൈപ്പർ ബ്ലേഡുകൾ 7-31

വിൻഡ് ഷീൽഡ് വാഷർ
ഫ്ലൂയിഡ് (ഉണ്ടെങ്കിൽ) 7-34

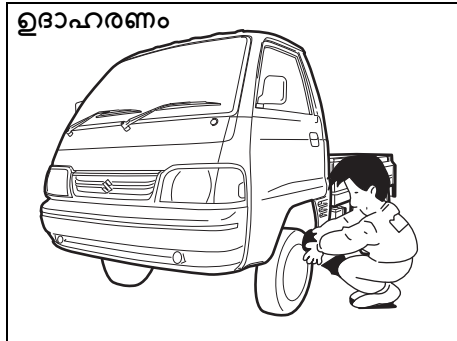

77PM07008

▲ മുന്നറിയിപ്പ്

നിങ്ങളുടെ വാഹനത്തിൽ ഏതെങ്കിലും തരത്തിലുള്ള പ്രവർത്തനങ്ങൾ നടത്തുമ്പോൾ ആകസ്മികമായ പരിക്കുകൾ തടയാൻ അതിവ ജാഗ്രത പാലിക്കണം. നിങ്ങൾ പ്രത്യേകം ശ്രദ്ധിക്കേണ്ട ചില മുൻകരുതലുകൾ ഇനിപറയുന്നു:

- ഗാരേജുകളിലോ മറ്റ് പരിമിതമായ സ്ഥലങ്ങളിലോ എഞ്ചിൻ പ്രവർത്തിക്കാനുവദിക്കരുത്
- എഞ്ചിൻ പ്രവർത്തിക്കുമ്പോൾ, കൈകൾ, വസ്ത്രങ്ങൾ, ഉപകരണങ്ങൾ, മറ്റ് വസ്തുക്കൾ എന്നിവ ഫാൻ, ഡ്രൈവ് ബെൽറ്റ് എന്നിവയിൽ നിന്ന് അകലെ സൂക്ഷിക്കുക ഫാൻ ചലിക്കുന്നില്ലെങ്കിലും, മുന്നറിയിപ്പില്ലാതെ അത് സ്വയമേവ ഓണാകാൻ സാധ്യതയുണ്ട്.

(തുടരും)

▲ മുന്നറിയിപ്പ്

(തുടരും)

- എഞ്ചിൻ പ്രവർത്തിപ്പിച്ച് സർവീസ് വർക്ക് ചെയ്യേണ്ടിവരുമ്പോൾ, പാർക്കിംഗ് ബ്രേക്ക് പൂർണ്ണമായും സജ്ജീകരിച്ചിട്ടുണ്ടെന്നും ട്രാൻസ്മിഷൻ ന്യൂട്രലാണെന്നും ഉറപ്പാക്കുക.
- എഞ്ചിൻ സ്റ്റാർട്ട് ചെയ്യുമ്പോഴോ എഞ്ചിൻ പ്രവർത്തിക്കുമ്പോഴോ ഇഗ്നിഷൻ വയറുകളിലോ മറ്റ് ഇഗ്നിഷൻ സിസ്റ്റം ഭാഗങ്ങളിലോ തൊടരുത്, നിങ്ങൾക്ക് വൈദ്യുതഘാതം ഉണ്ടായേക്കാം.
- ചുറ്റുമുള്ള എഞ്ചിൻ, എക്സ്ഹോസ്റ്റ് മാനിഫോൾഡ്, പൈപ്പുകൾ, മഫ്ളർ, റേഡിയേറ്റർ, വാട്ടർ ഹോസുകൾ എന്നിവയിൽ തൊടാതിരിക്കാൻ ശ്രദ്ധിക്കുക.
- ഫ്യൂൽ, ബാറ്ററി എന്നിവയ്ക്ക് ചുറ്റും തീപ്പൊരി, തീജ്വാലകൾ എന്നിവ അനുഭവിക്കരുത്. പുകവലിയ്ക്കരുത്, വെയ്ക്ക് ചുറ്റും തീപിടിക്കുന്ന വാതകങ്ങൾ ഉണ്ടായേക്കാം.
- നിങ്ങളുടെ വാഹനത്തിൽ നൽകിയിരിക്കുന്ന പോർട്ടബിൾ ജാക്ക് മാത്രം ഉപയോഗിച്ച് വാഹനത്തിന് സപ്പോർട്ട് ചെയ്യുകയാണെങ്കിൽ അതിനടിയിൽ കയറരുത്
- പോസിറ്റീവ്, നെഗറ്റീവ് ബാറ്ററി ടെർമിനലുകൾക്കിടയിൽ ആകസ്മിക ഷോർട്ട് സർക്യൂട്ടുകൾ ഉണ്ടാകാതിരിക്കാൻ ശ്രദ്ധിക്കുക.
- ഉപയോഗിച്ച ഓയിൽ, കൂളിംഗ്, മറ്റ് ഫ്ലൂയിഡുകൾ എന്നിവ കുട്ടികളിൽ നിന്നും വളർത്തുമൃഗങ്ങളിൽ നിന്നും അകലെ സൂക്ഷിക്കുക. ഉപയോഗിച്ച ഫ്ലൂയിഡുകൾ ശരിയായി നിർമാർജനം ചെയ്യുക; അവ ഒരിക്കലും നിലത്തോ അഴുകുചാലുകളിലോ അശ്രദ്ധമായി ഒഴിച്ചുകളയരുത്.

മെയിന്റനൻസ് ഷെഡ്യൂൾ

നിങ്ങളുടെ വാഹനത്തിൽ പതിവ് അറ്റകുറ്റപ്പണികൾ നടത്തേണ്ട സമയങ്ങൾ ഇനിപറയുന്ന പട്ടികയിൽ കാണിച്ചിരിക്കുന്നു. പരിശോധനകൾ, ക്രമീകരണങ്ങൾ, ലൂബ്രിക്കേഷൻ, മറ്റ് സർവീസുകൾ എന്നിവ എപ്പോൾ നടത്തണമെന്ന് കിലോമീറ്ററുകളിലും മാസങ്ങളിലുമായി ഈ പട്ടികയിൽ കാണിച്ചിരിക്കുന്നു.

▲ മുന്നറിയിപ്പ്

നിങ്ങളുടെ വാഹനത്തിന്റേ മെയിന്റനൻസ് നിർവ്വഹിക്കേണ്ടത് നിങ്ങളുടെ മാരുതി സുസുക്കി അംഗീകൃത കമെഴ്ഷ്യൽ വർക്ക് ഷോപ്പ് (Maruti Suzuki authorised COMMERCIAL workshop) ആയിരിക്കണമെന്ന് മാരുതി സുസുക്കി നിർദ്ദേശിക്കുന്നു.

ആനുകാലിക പരിപാലന ഷെഡ്യൂൾ

ശ്രദ്ധിക്കുക
നിങ്ങളുടെ വാഹനത്തിന്റെ പാർട്ടുകൾ മാറ്റി പകരം വയ്ക്കേണ്ട സാഹചര്യങ്ങളിലെല്ലാം, മാരുതി സുസുക്കിയുടെ (MARUTI SUZUKI) യഥാർത്ഥ പാർട്ടുകൾ അല്ലെങ്കിൽ അതിന് തത്തുല്യമായത് പകരം ഉപയോഗിക്കുക.

- “C”: വൃത്തിയാക്കുക
- “R”: മാറ്റിസ്ഥാപിക്കുക അല്ലെങ്കിൽ മാറ്റുക
- “I”: പരിശോധന നടത്തുക, വൃത്തിയാക്കുക, ക്രമീകരിക്കുക, ലൂബ്രിക്കേറ്റ് ചെയ്യുക അല്ലെങ്കിൽ ആവശ്യാനുസരണം മാറ്റിസ്ഥാപിക്കുക
- “L”: ലൂബ്രിക്കേറ്റ് ചെയ്യുക
- “T”: നിർദ്ദിഷ്ട ടോർക്കിലേക്ക് മുറുക്കുക
- “O”: തിരിക്കുക

- കുറിപ്പ്:
- ഈ പട്ടികയിൽ 90,000 കിലോമീറ്റർ മൈലേജ് വരെയുള്ള സേവനങ്ങൾ ഷെഡ്യൂൾ ചെയ്തിരിക്കുന്നു 90,000 കിലോമീറ്ററിന് അപ്പുറം, യഥാക്രമം സമാനമായ ഇടവേളകളിൽ സമാനമായ സർവീസുകൾ നടത്തുക
 - സൗജന്യ പരിശോധന വേളയിൽ, മെറ്റീരിയലുകളുടെയും ഉപഭോഗ വസ്തുക്കളുടെയും ചിലവ് ഉപകോശ്യാവ് വഹിക്കണം

പരിശോധനയും പരിപാലനവും

ഇടവേള: ഈ ഇടവേള ഓഡോമീറ്റർ റീഡിംഗിലൂടെ വിലയിരുത്തണം അല്ലെങ്കിൽ മാസങ്ങൾ, ഏതാണോ ആദ്യം വരുന്നത്.		സൗജന്യ പരിശോധന				പണം നൽകിക്കൊണ്ടുള്ള പിരിയോഡിക് മെയിൻടെനൻസ്					
		km (x1000)	5	10	20	30	40	50	60	70	80
മാസം		2	4	8	12	16	20	24	28	32	36
എഞ്ചിൻ											
1-1.	വാട്ടർ പമ്പ് ഡ്രൈവ് ബെൽറ്റ് (ഒൻ-ഷൻ, വെയർ)	-								R	
1-2.	എഞ്ചിൻ കൂളിംഗ് SUZUKI LLC: Super (Blue) (#1,2)	ആദ്യ തവണ മാത്രം:	1,00,000 കിലോമീറ്ററിലും അല്ലെങ്കിൽ 60 മാസങ്ങൾ ഏതാണോ ആദ്യം വരുന്നത് അപ്പോൾ മാറ്റിസ്ഥാപിക്കുക.								
		രണ്ടാം തവണയും അതിനു	ഓരോ 40,000 കിലോമീറ്ററിലും അല്ലെങ്കിൽ 24 മാസങ്ങൾ ഏതാണോ ആദ്യം വരുന്നത്.								
	എഞ്ചിൻ കൂളിംഗ് SUZUKI LLC: Standard (Yellow) (#1,3)			R		R		R		R	
1-3.	എഞ്ചിൻ ഓയിൽ, എഞ്ചിൻ ഓയിൽ ഫിൽട്ടർ, ഡ്രെയിൻ പ്ലഗ് ഗ്രാസ്കറ്റ് (ലൈവൽ, ലിക്വൈറ്റ്)		R	R	R	R	R	R	R	R	R
1-4.	കൂളിംഗ് സിസ്റ്റം ഹോസുകളും കണക്ഷനുകളും (ചോർച്ചയും കേടുപാടുകളും)										
1-5.	എഞ്ചിൻ മൗണ്ടിംഗും മാനിഫോൾഡ് ഫിക്സിംഗും (അയവ്, കേടുപാടുകൾ)										
1-6.	എക്സ്ഹോസ്റ്റ് സിസ്റ്റം (ശബ്ദം, ചോർച്ച മുതലായവ)		-		-		-		-		-
1-7.	പോസിറ്റീവ് കാക് കേസ് വെന്റിലേഷൻ സിസ്റ്റം (ഹോസുകൾ, കണക്ഷനുകൾ, വാൽവ്)		-		-		-		-		-
1-8.	എക്സ്ഹോസ്റ്റ് ഗ്യാസ് റിസർക്കുലേഷൻ വാൽവ്	-	-	-	C	-	-	C	-	-	C
ഇഗ്നിഷൻ											
2-1.	ഇഗ്നിഷൻ വയർ (കേടുപാടുകൾ, സ്ഥാനഭ്രംശം)	-	-		-		-		-		-
2-2.	സ്പാർക്ക് പ്ലഗ്	പെട്രോൾ (Petrol)	ഓരോ 1,00,000 കിലോമീറ്ററിലും അല്ലെങ്കിൽ 84 മാസങ്ങളിൽ ഏതാണോ ആദ്യം വരുന്നത് അതിൽ മാറ്റി സ്ഥാപിക്കുക.								
		സി.എൻ.ജി (CNG)	ഓരോ 50,000 കിലോമീറ്ററിലും അല്ലെങ്കിൽ 48 മാസം ഏതാണോ ആദ്യം വരുന്നത് അതിൽ മാറ്റിസ്ഥാപിക്കുക.								
ഫ്യൂൽ											
3-1.	എയർ ക്ലീനർ ഫിൽട്ടർ ഘടകം	പാകിയ റോഡ്	ഓരോ 5,000 കിലോമീറ്ററിലും വൃത്തിയാക്കുക. ഓരോ 40,000 കിലോമീറ്ററിലും മാറ്റിസ്ഥാപിക്കുക.								
		പൊടിപിടിച്ച അവസ്ഥ	ഓരോ 2,500 കിലോമീറ്ററിലും വൃത്തിയാക്കുക. ഓരോ 40,000 കിലോമീറ്ററിലും കൂടുതൽ കേടുപാടുകൾ ഉള്ള സാഹചര്യമാണെങ്കിൽ കുറഞ്ഞ ഇടവേളകളിൽ മാറ്റിസ്ഥാപിക്കുക.								

- #1: ഓപ്റ്റോയിംഗ് യൂവർ വെഹിക്കിൾ വിഭാഗത്തിലെ ഒന്നോടീന പരിശോധനയ്ക്ക് കീഴിൽ പരാമർശിക്കുന്ന എഞ്ചിൻ കൂളിംഗ് ലൈവൽ പരിശോധന നടത്തുക. ഒരു പുതിയ കാറിൽ നിറച്ച അതേ ഫിൽ ചെയ്ത തരത്തിൽപെട്ട കൂളിംഗ് തന്നെ നിങ്ങൾ കൂടുതൽ കൂളിംഗ് ചേർക്കുമ്പോഴോ മാറ്റുമ്പോഴോ ഉപയോഗിക്കേണ്ടതാണ്. ഈ വിഭാഗത്തിലെ "എഞ്ചിൻ കൂളിംഗ്" റഫർ ചെയ്യുക.
- #2: SUZUKI LLC ചേർക്കരുത്: നിങ്ങളുടെ വാഹനത്തിൽ യഥാർത്ഥത്തിൽ SUZUKI LLC: Super (Blue) കൂളിംഗ് നിറച്ചിട്ടുണ്ടെങ്കിൽ Standard (Yellow) കൂളിംഗ് അല്ലെങ്കിൽ ഡിസ്റ്റിൽ ചെയ്ത വെള്ളം അല്ലെങ്കിൽ മിറ്ററൈക്കിലും.
- #3: നിങ്ങളുടെ വാഹനം യഥാർത്ഥത്തിൽ SUZUKI LLC നിറച്ചിരിക്കുന്നത്: Standard (Yellow) കൂളിംഗ് ഉപയോഗിച്ചാണെങ്കിൽ, SUZUKI LLC-യുടെ മെയിൻടെനൻസ് ഷെഡ്യൂൾ പിന്തുടരുക: Standard (Yellow) കൂളിംഗ്.

പരിശോധനയും പരിപാലനവും

ഇടവേള: ഈ ഇടവേള ഓഡോമീറ്റർ റിഡിംഗിലൂടെ വിലയിരുത്തണം അല്ലെങ്കിൽ മാസങ്ങൾ, എത്രാണോ ആദ്യം വരുന്നത്.		സൗജന്യ പരിശോധന				പണം നൽകിക്കൊണ്ടുള്ള പീരിയോഡിക് മെയിൻറ്റനൻസ്						
		km (x1000)	5	10	20	30	40	50	60	70	80	90
		മാസം	2	4	8	12	16	20	24	28	32	36
3-2.	ഫ്യൂൽ ടാങ്ക് ക്യാപ്, ഫ്യൂൽ ലൈനുകളും കണക്ഷനുകളും (ചോർച്ചയും നാശവും)		-	-	-		-	-	-		-	
3-3.	ഫ്യൂൽ ഫിൽട്ടർ (ചോർച്ച)					R				R		
3-4.	സിഎൻജി ഫ്യൂൽ ലൈൻ ജോയിന്റ്സ് (ഗ്രാമ്പ് ചോർച്ച)											
3-5.	ഓ-റിംഗ് ഉള്ള സി എൻ ജി ലോ പ്രഷർ ഫിൽട്ടർ കാർട്ട്രിജ്	-	-	R	-	R	-	R	-	R	-	
3-6.	സിഎൻജി സിലിണ്ടർ ചോർച്ച പരിശോധനയും സർട്ടിഫിക്കേഷനും	ഗവൺമെന്റ് അംഗീകൃത സെറ്റിംഗ് എഞ്ചിൻ വഴി പ്രാഥമിക പരിശോധന നടത്തിയ തീയതി മുതൽ ഓരോ 3 വർഷത്തിലും.										
3-7.	സി എൻ ജി ഫില്ലർ റെസെപ്റ്റാക്കിൾ ഓ -റിംഗ്	ഓരോ 4 വർഷത്തിലും അല്ലെങ്കിൽ 300,000 കി.മീ., എത്രാണോ നേരത്തെ വരുന്നത് അതിൽ മാറ്റിസ്ഥാപിക്കുക										
ക്ലിച്ചും ട്രാൻസ്മിഷനും												
4-1.	ക്ലച്ച് പെഡൽ (പ്ലേ)											
4-2.	ക്ലച്ച് സ്റ്റിപ്പിംഗ് (ഡ്രാഗിംഗ് അല്ലെങ്കിൽ കൂടുതൽ കേടുപാടുകൾ)											
4-3.	ഗിയർ ഷിഫ്റ്റർ (ഓപ്പറേഷൻ)											
4-4.	മാസുവൽ ട്രാൻസ്മിഷൻ ഓയിൽ (നില, ചോർച്ച)											
4-5.	റിയർ ഡിഫറൻഷ്യൽ ഓയിൽ (നില, ചോർച്ച)	80,000 കി.മീ അല്ലെങ്കിൽ 4 വർഷം എത്രാണോ ആദ്യം വരുന്നത് അതിൽ മാറ്റിസ്ഥാപിക്കുക										
4-6.	പ്രൊപ്പല്ലർ ഷാഫ്റ്റ് / യൂണിറ്റിനുള്ള ജോയിന്റ് (അയവ്, കേടുപാടുകൾ)		I&L	I&L	I&L	I&L	I&L	I&L	I&L	I&L	I&L	
ബ്രേക്ക്												
5-1.	ബ്രേക്ക് പ്ലെയിംഗ് (ലൈൻ, ചോർച്ച)	ഓരോ 40,000 കിലോമീറ്ററിലും അല്ലെങ്കിൽ 24 മാസം എത്രാണോ ആദ്യം വരുന്നത് അതിൽ മാറ്റിസ്ഥാപിക്കുക										
5-2.	ബ്രേക്ക് പെഡൽ (പെഡൽ - ഫ്രണ്ട് പാനൽ ക്ലിയറൻസ്)											
5-3.	പാർക്കിംഗ് ബ്രേക്ക് ലിവറും കേബിളും (പ്ലേ, കേടുപാടുകൾ)											
5-4.	ബ്രേക്ക് ഡിസ്കും പാവവും (തേയ്മാനം)											
5-5.	ബ്രേക്ക് ഡ്രമ്മും ഷ്യൂവും (തേയ്മാനം)	-	-									
5-6.	മാസ്റ്റർ സിലിണ്ടർ, വിൽ സിലിണ്ടർ, കാലിപ്പർ പിസ്റ്റൺ (പ്ലെയിംഗ് ലീക്കേജ്, ബൂട്ട്/സീൽ കേട്/പാട്)											
5-7.	ബ്രേക്ക് ഹോസുകളും പൈപ്പുകളും (ചോർച്ച, കേടുപാടുകൾ)											
വീൽ												
6-1.	ടയറുകൾ (വായു മർദ്ദം, അസാധാരണമായ തേയ്മാനം, വിള്ളലും റൊട്ടേഷനും)	I&O	I&O	I&O	I&O	I&O	I&O	I&O	I&O	I&O	I&O	
6-2.	വീലുകൾ (കേടുപാടുകൾ)											
6-3.	ഫ്രണ്ട്/റിയർ വീൽ ബെയറിംഗ് (അയവ്, കേടുപാടുകൾ)											

പരിശോധനയും പരിപാലനവും

ഇടവേള: ഈ ഇടവേള ഓരോമീറ്റർ നിരീംഗിച്ചുവെടുക്കുന്നതിനുള്ള അല്ലെങ്കിൽ മാസങ്ങൾ, എത്രമാണോ ആദ്യം വരുന്നത്..	സൗജന്യ പരിശോധന				പണം നൽകിക്കൊണ്ടുള്ള പരിശോധനയ്ക്ക് മെയിൻറെനൻസ്						
	km (x1000)	5	10	20	30	40	50	60	70	80	90
	മാസം	2	4	8	12	16	20	24	28	32	36
ഫ്രണ്ട് / റിയർ സസ്പെൻഷൻ											
7-1.	ഫ്രണ്ട് സസ്പെൻഷൻ സ്ട്രൂം ഷോക്ക് അബ്സോർബറും (ഓയിൽ ചോർച്ച, കേടുപാടുകൾ)										
7-2.	ഫ്രണ്ട് സസ്പെൻഷൻ ആംസ് നക്കിൾ സ്പോർട്ട്, ടെൻഷൻ റെക്കോയുറുകൾ (അയവ്, കേടുപാടുകൾ)										
7-3.	റിയർ ലിഫ്റ്റ് സ്പ്രിങ് (നാശം)										
7-4.	റിയർ ഷോക്ക് അബ്സോർബർ (ഓയിൽ ചോർച്ച, കേടുപാടുകൾ)										
7-5.	എല്ലാ ബോൾട്ടുകളും നട്ടുകളും (അയവ്)	T	T	T	T	T	T	T	T	T	T
സ്റ്റിയറിംഗ്											
8-1.	സ്റ്റിയറിംഗ് വിൽ (പ്ലേ, ലൂസ്)										
8-2.	സ്റ്റിയറിംഗ് കോളം റോഡുകളും ആമുകളും (അയവ്, കേടുപാടുകൾ, തേയ്മാനം)										
ഇലക്ട്രിക്കൽ											
9-1.	ബാറ്ററി - ഇലക്ട്രോലൈറ്റ് (ലൈവൽ, ലീക്കേജ്) വോൾട്ടേജ്										
9-2.	വയറിംഗ് ഹാർനെസ് കണക്ഷൻ (അയവ്, കേടുപാടുകൾ)										
9-3.	ലൈറ്റിംഗ് സിസ്റ്റം (ഓപ്പറേഷൻ)										
9-4.	വൈപ്പർ (ഓപ്പറേഷൻ, കുറുകൾ, കേടുപാടുകൾ)										
9-5.	ഹോൺ (ഓപ്പറേഷൻ)										
9-6.	ആക്സസറി സോക്റ്റ് (പ്രവർത്തനം)										
ബോഡി											
10-1.	എല്ലാ ചേസിംഗ് ബോൾട്ടുകളും നട്ടുകളും (മുറുക്കുക)		T	T	T	T	T	T	T	T	T
10-2.	എല്ലാ ലാച്ചുകളും ഹിംഗുകളും ലോക്കുകളും (പ്രവർത്തനം)	I&L	I&L	I&L	I&L	I&L	I&L	I&L	I&L	I&L	I&L
10-3.	കാർഗോ ബെഡ് (പരിശോധിക്കുക)										
റോഡ് ടെസ്റ്റ്											
11-1.	ബ്രേക്ക്, ക്ലച്ച്, ഗിയർ ഷിഫ്റ്റിംഗ്, സ്പീഡോമീറ്റർ എന്നിവയുടെ പ്രവർത്തനം										
11-2.	ബോഡി, ചാസിംഗ് ശബ്ദം										

ഉപഭോക്താവ് നിർവഹിക്കേണ്ട പരിശോധനയും പരിപാലന പ്രവർത്തനങ്ങളും

ഇനിപ്പറയുന്ന പട്ടികയിൽ നിങ്ങൾ നിർവഹിക്കേണ്ട പരിശോധനയും പരിപാലന പ്രവർത്തനങ്ങളും സൂചിപ്പിക്കുന്നു. നിങ്ങൾ പരിശോധന, ഗ്രീസ് നൽകൽ, ലൂബ്രിക്കേഷൻ & മറ്റ് സർവീസുകൾ നടത്തേണ്ട ആവൃത്തി ഈ പട്ടികയിൽ സൂചിപ്പിക്കുന്നു.

ക്രമ നമ്പർ.	പ്രവർത്തനം	റഫറൻസ്	
ഭിവസേന	1 വായു മുർദ്ദം, അസാധാരണമായ തേയ്മാനം, വിള്ളലുകൾ, കേടുപാടുകൾ എന്നിവയ്ക്കായി എല്ലാ ടയറുകളും (സ്പെയർ വീൽ ഉൾപ്പെടെ) പരിശോധിക്കുക.	പേജ് നമ്പർ 7-21	
ആഴ്ചയിൽ ഒരിക്കൽ	2 എഞ്ചിൻ ഓയിൽ നിരപ്പ് പരിശോധിക്കുക, ആവശ്യമെങ്കിൽ, മാരുതി സുസുക്കിയുടെ (MARUTI SUZUKI) യഥാർത്ഥ എഞ്ചിൻ ഓയിൽ ഉപയോഗിച്ച് ടോപ്പ അപ്പ് ചെയ്യുക.	പേജ് നമ്പർ 7-8	
	3 കുളനീർ റിസർവോയറിലെ (coolant reservoir) കുളനീർ ലെവൽ പരിശോധിക്കുക, ആവശ്യമുണ്ടെങ്കിൽ നിർദ്ദേശിക്കപ്പെട്ട അനുപാതത്തിൽ (specified ratio) മാരുതി സുസുക്കി ജെന്യൂയിൻ കുളനീർ (Maruti Suzuki Genuine Coolant) ഡിസ്റ്റിൽഡ് വാട്ടറും (distilled water) ചേർത്ത മിശ്രിതം ഒഴിച്ച് ടോപ്പ അപ്പ് (top up) ചെയ്യുക.	പേജ് നമ്പർ 7-12	
	4 ട്രാൻസ്മിഷൻ ഓയിൽ ലെവലും ഡിഫറൻഷ്യൽ ഓയിൽ ലെവലും പരിശോധിക്കുക.	പേജ് നമ്പർ 7-15	
	5 ബ്രേക്ക് പ്ലിയയിഡ് റിസർവോയറിലെ ബ്രേക്ക് പ്ലിയയിഡ് ലെവൽ പരിശോധിക്കുക, ആവശ്യമെങ്കിൽ മാരുതി ജെന്യൂവിൻ ബ്രേക്ക് പ്ലിയയിഡ് ഉപയോഗിച്ച് ടോപ്പ അപ്പ് ചെയ്യുക.	പേജ് നമ്പർ 7-17	
	6 ഇതിനായി വാഹനം പരിശോധിക്കുക. <ul style="list-style-type: none"> • എഞ്ചിൻ ഓയിൽ ചോർച്ച • കുളനീർ ചോർച്ച • ബ്രേക്ക് പ്ലിയയിഡ് ചോർച്ച 	<ul style="list-style-type: none"> • ഫ്രണ്ട് സസ്പെൻഷൻ സ്ട്രട്ട് ചോർച്ച • റിയർ ഷോക്ക് അബ്സോർബർ ചോർച്ച • പമ്പ് ചോർച്ച • ട്രാൻസ്മിഷൻ ഓയിലും ഡിഫറൻഷ്യൽ ഓയിൽ ചോർച്ചയും 	ഇൻസ്പെക്ഷനും മെയിൻറ്റനൻസും
	7 ബാറ്ററി ഇലക്ട്രോലൈറ്റ് ലെവൽ, ടെർമിനലുകൾ, ബ്രാക്കറ്റ് എന്നിവ പരിശോധിക്കുക.	പേജ് നമ്പർ 7-24	
	8 വീൽ മൗണ്ടിംഗ് നട്ട് പരിശോധിച്ച് ആവശ്യമെങ്കിൽ മുറുക്കുക.	പേജ് നമ്പർ 8-4	

പരിശോധനയും പരിപാലനവും

പ്രതിമാസം	9	കേടുപാടുകൾ അല്ലെങ്കിൽ സ്ഥാനഭ്രംശം ഉണ്ടായെന്ന് ഡ്രൈവ് ബെൽറ്റ് പരിശോധിക്കുക.	പേജ് നമ്പർ. 7-8
	10	എയർ ഫിൽട്ടർ ഘടകം വൃത്തിയാക്കുക	പേജ് നമ്പർ. 7-14
	11	മൾട്ടി പർപ്പസ് ഗ്രീസ് ഉപയോഗിച്ച് എല്ലാ ലാച്ചുകളും ഹിംഗുകളും ലോക്കുകളുടെ ഗ്രീസ് ചെയ്യുക.	പേജ് നമ്പർ. 7-5
	12	ഗ്രീസ് ഗണ്ണിനൊപ്പം ഗ്രീസ് പ്രൊപ്പല്ലർ ഷാഫ്റ്റ് യൂണിറ്റിന്റേതല്ലാത്ത ജോയിന്റ്.	പേജ് നമ്പർ. 7-21
ആവശ്യമുള്ളപ്പോൾ ആവശ്യമുള്ള രീതിയിൽ	13	ക്ലച്ച് പെഡൽ പ്ലേ പരിശോധിക്കുക	പേജ് നമ്പർ. 7-16
	14	എഞ്ചിൻ പ്രവർത്തിക്കുമ്പോൾ ബ്രേക്ക് പ്രയോഗിച്ച് ബ്രേക്ക് പെഡൽ മുതൽ പ്ലോർ പാനലിലേക്കുള്ള ദൂരം പരിശോധിക്കുക.	പേജ് നമ്പർ. 7-18
	15	ശരിയായ ക്രമീകരണത്തിനായി പാർക്കിംഗ് ബ്രേക്ക് പരിശോധിക്കുക.	പേജ് നമ്പർ. 7-19

* വാഹനം ഒരു വശത്തേക്ക് വലിക്കുകയോ ഉയർന്ന വേഗതയിൽ വൈബ്രേറ്റ് ചെയ്യുകയോ ചെയ്താൽ വീൽ അലൈൻമെന്റും ബാലൻസിംഗും പരിശോധിക്കുക കൂടാതെ/അല്ലെങ്കിൽ ക്രമീകരിക്കുക.

ഡ്രൈവ് ബെൽറ്റ്

▲ മുന്നറിയിപ്പ്

എഞ്ചിൻ പ്രവർത്തിക്കുമ്പോൾ ചലിക്കുന്ന ഘാൽ, ഡ്രൈവ് ബെൽറ്റുകൾ എന്നിവയിൽ നിന്ന് കൈകൾ, മുടി, വസ്ത്രങ്ങൾ, ഉപകരണങ്ങൾ മുതലായവ അകലെ സൂക്ഷിക്കുക.

ഡ്രൈവ് ബെൽറ്റ് ടൈപ്പിംഗ് മെഷിൻ ഉപയോഗിക്കുന്നതിന് മുമ്പ്, ഡ്രൈവ് ബെൽറ്റ് അയഞ്ഞതല്ലെന്ന് ഉറപ്പാക്കുക. വേണ്ടത്ര ബ്ലാറ്റിംഗ് ചാർജിംഗ്, എഞ്ചിൻ ഓവർ ഹീറ്റിംഗ് അല്ലെങ്കിൽ അമിതമായ ബെൽറ്റ് ടൈപ്പിംഗ് എന്നിവ ഉണ്ടാകാം.

ബെൽറ്റുകൾക്ക് കേടുപാടുകൾ സംഭവിച്ചിട്ടില്ലെന്ന് ഉറപ്പാക്കാനും പരിശോധിക്കണം.

നിങ്ങൾക്ക് ബെൽറ്റ് മാറ്റുകയോ അല്ലെങ്കിൽ ചെയ്യുകയോ ആവശ്യമാണെങ്കിൽ നിങ്ങളുടെ മാരുതി സുസുക്കി അംഗീകൃത വർക്കിംഗ്ഷോപ്പിൽ ചെയ്യേണ്ടതാണ്.

എഞ്ചിൻ ഓയിലും ഫിൽട്ടറും സ്പെസിഫൈഡ് ഓയിൽ

ഇന്ത്യക്ക് വേണ്ടി

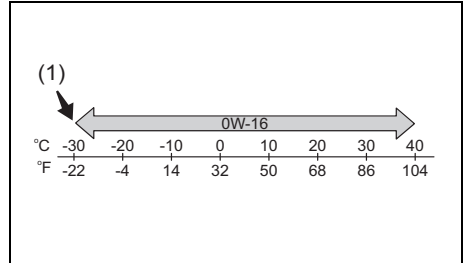

56RM07013

(1) മുൻഗണനയുള്ളത്

നിങ്ങൾ ഉപയോഗിക്കുന്ന എഞ്ചിൻ ഓയിൽ താഴെ പട്ടികയാക്കിയ ഗുണനിലവാരമുള്ള വിഭാഗത്തിൽ ഉൾപ്പെടുമോ എന്ന് പരിശോധിക്കുക.

- API SN അല്ലെങ്കിൽ SP
- ILSAC GF-6

മുകളിൽ നൽകിയിരിക്കുന്ന ചാർട്ട് (chart) അനുസരിച്ച് അനുയോജ്യമായ ഓയിൽ വിസ്കോസിറ്റി (oil viscosity) തിരഞ്ഞെടുക്കുക.

SAE 0W-16 (1) മികച്ച ഫ്യൂൽ എക്കോണമിയിടുന്നു. എഞ്ചിൻ കോമ്പസൈൽ നല്ല സ്റ്റാർട്ടിംഗ് ലഭിക്കാനും ഏറ്റവും മികച്ച തിരഞ്ഞെടുപ്പാണ്.

കുറിപ്പ്:

- നിങ്ങൾ തിരഞ്ഞെടുക്കുന്ന എഞ്ചിൻ ഓയിലിന്റെ തരം അനുസരിച്ച് അവ കൂടുതൽ നിറയ്ക്കാനുള്ള സമയം വ്യത്യാസപ്പെടുന്നു. ഈ വിഭാഗത്തിൽ "മെയിനറൻസ് ഷെഡ്യൂൾ" റഫർ ചെയ്യുക ബുദ്ധിമുട്ടേണ്ടിയിരിക്കില്ല.
- നിങ്ങൾ മാരുതി സുസുക്കി ജെനുവീൻ ഓയിൽ ഉപയോഗിക്കാൻ തങ്ങളുടെ ശുപാർശ ചെയ്യുന്നു. ഇത് വാങ്ങാൻ, മാരുതി സുസുക്കി അംഗീകൃത വർക്കിംഗ്ഷോപ്പ് സന്ദർശിക്കുക.

ഓയിൽ ലെവൽ പരിശോധന

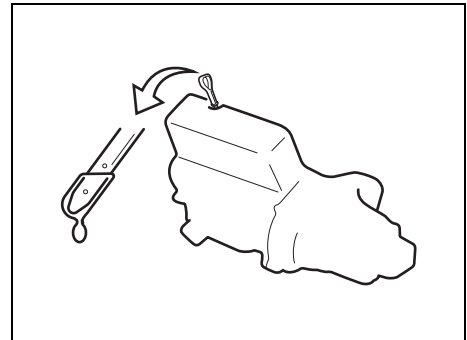

55RH07002

നിങ്ങളുടെ വാഹനത്തിന്റെ എഞ്ചിൻ ഓയിൽ ശരിയായ ലൂബ്രിക്കേഷനായി എഞ്ചിൻ ഓയിൽ ഉചിതമായ ലെവലിൽ സൂക്ഷിക്കേണ്ടത് പ്രധാനമാണ്. നിരപ്പായ പ്രതലത്തിൽ വാഹനം നിർത്തിയിട്ട് ഓയിൽ ലെവൽ പരിശോധിക്കുക. വാഹനം ചരിവിലാണെങ്കിൽ ഓയിൽ ലെവൽ

പരിശോധനയും പരിപാലനവും

സൂചന കൃത്യമായി ലഭിക്കില്ല. എഞ്ചിൻ ആരംഭിക്കുന്നതിന് മുമ്പ് എഞ്ചിൻ നിർത്തി 5 മിനിറ്റുകളും കഴിഞ്ഞോ ഓയിൽ ലെവൽ പരിശോധിക്കണം.

ഓയിൽ ഡിപ്സ്റ്റിക്ക് പുറത്തേടുക്കുക, വ്യത്യസ്തങ്ങളായ തൂണി ഉപയോഗിച്ച് ഓയിൽ തുടയ്ക്കുക, ഡിപ്സ്റ്റിക്ക് എഞ്ചിനിലേക്ക് കയറ്റി വയ്ക്കുക, തുടർന്ന് അത് വീണ്ടും നിക്കം ചെയ്യുക. സ്റ്റിക്കിലെ ഓയിൽ അതിൽ രേഖപ്പെടുത്തിയിട്ടുള്ള മുകളിലും താഴെയുമുള്ള പരിധികൾക്കിടയിലായിരിക്കണം. ഓയിൽ ലെവൽ സൂചകം താഴ്ന്ന പരിധിക്ക് അടുത്താണെങ്കിൽ, ലെവൽ ഉയർന്ന പരിധിയിലേക്ക് ഉയർത്താൻ ആവശ്യമായ ഓയിൽ ചേർക്കുക.

ശ്രദ്ധിക്കുക	
ഓയിൽ ലെവൽ പതിവായി പരിശോധിക്കുന്നതിൽ പരാജയപ്പെടുന്നത്, ആവശ്യത്തിന് ഓയിലിന്റെ അഭാവം ഗുരുതരമായ എഞ്ചിൻ തകരാറുകൾക്ക് കാരണമാകും.	

റിഫില്ലിംഗ്

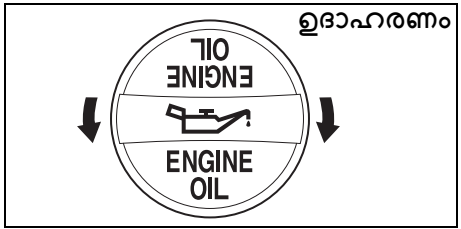

68PH00762

ഓയിൽ ഫില്ലർ ക്യാപ് നിക്കം ചെയ്ത് ഫില്ലർ ഹോളിലൂടെ സാവധാനം ഓയിൽ ഒഴിക്കുക, ഡിപ്സ്റ്റിക്കിലെ ഓയിൽ ലെവൽ മുകളിലെ പരിധിയിലേക്ക് കൊണ്ടുവരിക. അമിതമായി നിറയാതിരിക്കാൻ ശ്രദ്ധിക്കുക. അമിതമായി ഓയിൽ ഉപയോഗിക്കുന്നത് പോലെയൊന്നെ വളരെ കുറച്ച് ഓയിൽ ഉപയോഗിക്കുന്നതും ദോഷകരമാണ്. റിഫിൽ ചെയ്ത ശേഷം, എഞ്ചിൻ ആരംഭിച്ച് ഒരു മിനിറ്റ് നേരത്തേക്ക് ഐഡിംഗ് അനുവദിക്കുക. എഞ്ചിൻ നിർത്തുക, ഏകദേശം 5 മിനിറ്റ് കാത്തിരുന്ന് വീണ്ടും ഓയിൽ ലെവൽ പരിശോധിക്കുക.

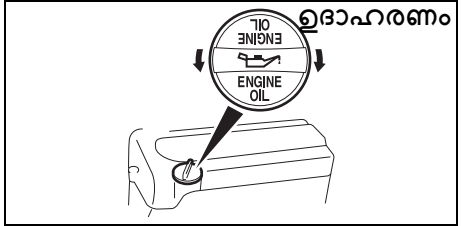

68PM00703

എഞ്ചിൻ ഓയിലും ഫിൽട്ടറും മാറ്റുന്നു

എഞ്ചിൻ ചൂടായിരിക്കുമ്പോൾ തന്നെ എഞ്ചിൻ ഓയിൽ ഒഴുക്കിക്കളയുക

- 1) ഓയിൽ ഫില്ലർ ക്യാപ് നിക്കം ചെയ്യുക.
- 2) ഡ്രെയിൻ പ്ലഗിന് കീഴിൽ ഒരു ഡ്രെയിൻ പാൻ വയ്ക്കുക.
- 3) ഒരു റെഞ്ച് ഉപയോഗിച്ച്, ഡ്രെയിൻ പ്ലഗ് നിക്കം ചെയ്ത് എഞ്ചിൻ ഓയിൽ ഒഴുക്കിക്കളയുക.

ജാഗ്രത	
ഡ്രെയിൻ പ്ലഗ് അയഞ്ഞിരിക്കുമ്പോൾ എഞ്ചിൻ ഓയിൽ താപനില നിങ്ങളുടെ കൈകൾക്ക് പൊള്ളലേൽക്കാൻ പാകത്തിൽ ഉയർന്നതായിരിക്കാം. നിങ്ങളുടെ കൈകൊണ്ട് സ്പർശിക്കാൻ ഡ്രെയിൻ പ്ലഗ് തണുക്കുന്നതു വരെ കാത്തിരിക്കുക.	

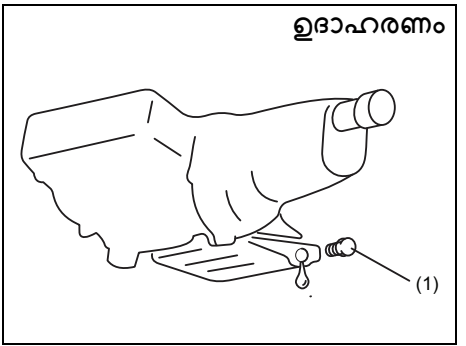

77PM07007

ഡ്രെയിൻ പ്ലഗിനുവേണ്ടി (drain plug)
 (1) ടോർക്ക് മുറുകൽ:
 50 Nm (5.1 kgf-m, 36.9 lbf-ft)

⚠ മുന്നറിയിപ്പ്

പുതിയതും ഉപയോഗിച്ചതുമായ ഓയിൽ അപകടകരമാണ്. പുതിയതോ ഉപയോഗിച്ചതോ ആയ ഓയിൽ അകത്തെത്തുന്നത കുട്ടികൾക്കും വളർത്തുമൃഗങ്ങൾക്കും ദോഷം ചെയ്യും. പുതിയതും ഉപയോഗിച്ചതുമായ ഓയിലും ഉപയോഗിച്ച ഓയിൽ ഫിൽട്ടറുകളും കുട്ടികളിൽ നിന്നും വളർത്തുമൃഗങ്ങളിൽ നിന്നും അകറ്റി സൂക്ഷിക്കുക. എഞ്ചിൻ ഓയിലുമായുള്ള ആവർത്തിച്ചുള്ള സമ്പർക്കം ചർമ്മ കാണ്സറിന് കാരണമാകും. ഉപയോഗിച്ച എണ്ണയുമായുള്ള ഹ്രസ്വ സമ്പർക്കം ചർമ്മത്തെ പ്രകോപിപ്പിക്കാം. ഉപയോഗിച്ച ഓയിലുമായി നിങ്ങളുടെ എക്സപോഷർ കുറയ്ക്കുന്നതിന് ഓയിൽ മാറ്റുമ്പോൾ നിളമുള്ള കൈയുള്ള ഷർട്ടും ഊർപ്പം പ്രതിരോധിക്കുന്ന തരത്തിലുള്ള കയ്യുറകളും (പാത്രം കഴുകുന്ന കയ്യുറകൾ പോലുള്ളവ) ധരിക്കുക. നിങ്ങളുടെ ചർമ്മത്തിൽ ഓയിൽ പൂർണ്ണമായാണെങ്കിൽ, സോപ്പും വെള്ളവും ഉപയോഗിച്ചു നന്നായി കഴുകുക. ഏതെങ്കിലും വസ്ത്രത്തിലോ തുണിയിലോ ഓയിൽ പറ്റുകയാണെങ്കിൽ അത് പെട്ടെന്ന് കഴുകിക്കളയുക. ഉപയോഗിച്ച ഓയിലും ഫിൽട്ടറുകളും റിസൈക്കിൾ ചെയ്യുക അല്ലെങ്കിൽ ശരിയായി നിർമാർജ്ജനം ചെയ്യുക.

4) പുതിയ ഗാസ്കറ്റിനൊപ്പം (gasket) ഡ്രെയിൻ പ്ലഗ് (drain plug) വിണ്ടും ഘടിപ്പിക്കുക. ഒരു റെഞ്ച് (wrench) ഉപയോഗിച്ചു നിർദ്ദിഷ്ട ടോർക്കിലേക്ക് ഷ്റ്റ് മുറുകുക.

പ്രത്യേക നടപടികളോടുകൂടി ആവശ്യമായതിനാൽ, ഈ ജോലി നിർവ്വഹിക്കാൻ ഒരു മാരുതി സുസുക്കി അംഗീകൃത വർക്ക്ഷോപ്പിനോട് (Maruti Suzuki authorised workshop) ആവശ്യപ്പെടുക.

ഓയിൽ ഫിൽട്ടർ മാറ്റിസ്ഥാപിക്കുക

- 1) ഒരു ഓയിൽ ഫിൽട്ടർ റെഞ്ച് ഉപയോഗിച്ചു ഓയിൽ ഫിൽട്ടർ എന്തിൻ ഘടീകാർശയിൽ തിരിച്ചു അത് നീക്കം ചെയ്യുക.
- 2) ഒരു വൃത്തിയുള്ള തുണിക്കുപ്പണം ഉപയോഗിച്ചു, പുതിയ ഫിൽട്ടർ ഊരിക്കുന്ന എഞ്ചിനിലെ മൗണ്ടിംഗ് പ്രതലം തുടയ്ക്കുക.
- 3) പുതിയ ഓയിൽ ഫിൽട്ടറിന്റെ റബ്ബർ ഗാസ്കറ്റിന് ചുറ്റും അല്പം എഞ്ചിൻ ഓയിൽ പുരട്ടുക.
- 4) ഫിൽട്ടർ ഗാസ്കറ്റ് മൗണ്ടിംഗ് പ്രതലവുമായി ബന്ധപ്പെടുന്നതുവരെ പുതിയ ഫിൽട്ടർ പ്ലഗ് കൈകൊണ്ട് സക്രൂ ചെയ്യുക.

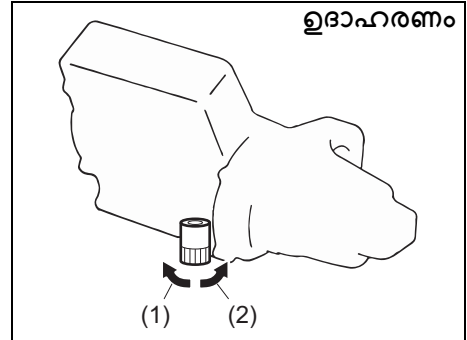

77PH017

- (1) അഴിക്കുക
- (2) മുറുകുക

പ്രത്യേക നടപടികളോടുകൂടി ആവശ്യമായതിനാൽ, ഈ ജോലി നിർവ്വഹിക്കാൻ ഒരു മാരുതി സുസുക്കി അംഗീകൃത വർക്ക്ഷോപ്പിനോട് (Maruti Suzuki authorised workshop) ആവശ്യപ്പെടുക.

പരിശോധനയും പരിപാലനവും

മുറുക്കുക (ഫിൽട്ടർ മുകളിൽ നിന്ന് കാണുന്നത്)

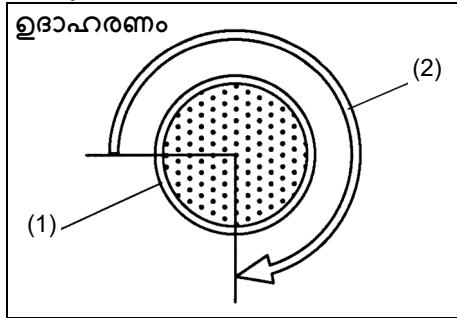

54G093

- (1) ഓയിൽ ഫിൽട്ടർ
- (2) 3/4 ടേൺ

ശ്രദ്ധിക്കുക
ഓയിൽ ഫിൽട്ടർ ശരിയായി മുറുക്കുന്നതിന്, ഫിൽട്ടർ ഗാസ്കറ്റ് ആദ്യം മൗണ്ടിംഗ് ഉപരിതലവുമായി ഉറപ്പിക്കുന്ന പൊസിഷൻ കൃത്യമായി തിരിച്ചറിയേണ്ടതാണ് പ്രധാനമാണ്.

5) ഒരു ഓയിൽ ഫിൽട്ടർ റെഞ്ച് ഉപയോഗിച്ച് മൗണ്ടിംഗ് ഉപരിതലവുമായുള്ള കോൺടാക്റ്റ് പോയിന്റിൽ നിന്ന് ഫിൽട്ടർ വ്യക്തമാക്കിയ ടേണിൽ (അല്ലെങ്കിൽ നിർദ്ദിഷ്ട ടോർക്കിലേക്ക്) മുറുക്കുക.

ഓയിൽ ഫിൽട്ടർ 3/4 ടേൺ അല്ലെങ്കിൽ 14 Nm (1.4 kgf-m, 10.3 lbf-ft) എന്ന ടൈറ്റിംഗ് ടോർക്കിലേക്ക് മുറുക്കുക

ശ്രദ്ധിക്കുക
ഓയിൽ ചോർച്ച തടയാൻ, ഓയിൽ ഫിൽട്ടർ മുറുക്കിയിരിക്കുന്നുവെന്ന് ഉറപ്പാക്കുക, പക്ഷേ അത് കൂടുതൽ മുറുക്കരുത്.

ഓയിൽ വീണ്ടും നിറയ്ക്കുക, ചോർച്ച പരിശോധിക്കുക

- 1) ഫിലർ ഹോളിലൂടെ എണ്ണ ഒഴിച്ച് ഫിലർ ക്യാപ് ഹീൽസാൾ ചെയ്യുക. ഓയിലിന്റെ ഏകദേശ കപ്പാസിറ്റി അറിയുന്നതിനായി, "സപൈസിഫിക്കേഷൻസ്" വിഭാഗത്തിലെ "കപ്പാസിറ്റികൾ" എന്ന സെക്ഷൻ കാണുക.
- 2) എഞ്ചിൻ സ്റ്റാർട്ട് ചെയ്യുക ഓയിൽ ഫിൽട്ടറിലൂടെ ഡ്രെയിൻ പ്ലഗിലും ചോർച്ചയുണ്ടോയെന്ന് ശ്രദ്ധാപൂർവ്വം നോക്കുക. കുറഞ്ഞത് 5 മിനിറ്റുകളിലും വിവിധ വേഗതയിൽ എഞ്ചിൻ പ്രവർത്തിപ്പിക്കുക.
- 3) എഞ്ചിൻ നിർത്തി ഏകദേശം 5 മിനിറ്റ് കാത്തിരിക്കുക. ഓയിൽ നില വീണ്ടും പരിശോധിക്കുക, ആവശ്യമെങ്കിൽ ഓയിൽ ചേർക്കുക. ചോർച്ച വീണ്ടും പരിശോധിക്കുക.

ശ്രദ്ധിക്കുക
<ul style="list-style-type: none"> • ഓയിൽ ഫിൽട്ടർ (oil filter) മാറുമ്പോൾ, ഒരു മാരുതി സുസുക്കി (MARUTI SUZUKI) ജെന്റുയിൻ ഫിൽട്ടർ ഉപയോഗിക്കാൻ ശുപാർശ ചെയ്യുന്നു. മാർക്കറ്റിൽ നിന്ന് വാങ്ങിയ മറ്റൊരു ഫിൽട്ടറാണ് നിങ്ങൾ ഉപയോഗിക്കുന്നതെങ്കിൽ തത്തുല്യമായ ഗുണനിലവാരം അതിനുണ്ടെന്ന് ഉറപ്പു വരുത്തുകയും നിർമ്മാതാവിന്റെ നിർദ്ദേശങ്ങൾ പിന്തുടരുകയും വേണം. • ഓയിൽ ഫിൽട്ടറിന്റെയോ ഡ്രെയിൻ പ്ലഗിന്റെയോ ചുറ്റുപാടിൽ നിന്ന് ഓയിൽ ചോരുന്നത് തെറ്റായ ഫിറ്റിംഗിലിന്റെയോ ഗ്യാസുകെറ്റ് തകർന്നിന്റെയോ സൂചനയാണ്. ചോർച്ചകൾ ഏതെങ്കിലും കണ്ടെത്തിയാൽ അതല്ലെങ്കിൽ ഫിൽട്ടർ നേരംപുറം മുറുക്കിയോ എന്ന് ഉറപ്പിപ്പിട്ടിരിക്കുകയോ ചെയ്താൽ നിങ്ങളുടെ മാരുതി സുസുക്കി അംഗീകൃത കമെർഷ്യൽ വർക്കിംഗ് (Maruti Suzuki authorised COMMERCIAL workshop) മുഖേന വാഹനം പരിശോധിക്കുക.

എഞ്ചിൻ കൂളിംഗ്

കൂളിംഗ് ലെവൽ പരിശോധന

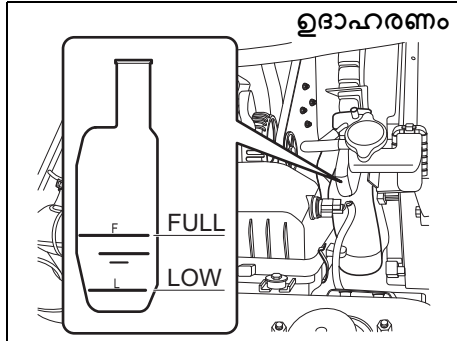

ഉദാഹരണം

77PM07010

റേഡിയേറ്ററിലെ റിസർവോയർ ടാങ്കിലെ കൂളിംഗ് ലെവൽ പരിശോധിക്കുക. കൂളിംഗ് ലെവൽ "ലോ" മാർക്കിന് താഴെയാണെങ്കിൽ, കൂളിംഗ് ചേർക്കണം.

കൂളിംഗ് കൂട്ടിച്ചേർക്കലും മാറ്റിസ്ഥാപിക്കലും

നിങ്ങളുടെ കൂളിംഗ് ചേർക്കുമ്പോൾ, റിസർവോയർ ടാങ്ക് ക്യാപ് നീക്കം ചെയ്യുകയും എഞ്ചിൻ തണുക്കുമ്പോൾ റിസർവോയർ ടാങ്ക് ലെവൽ "FULL" മാർക്കിൽ എത്തുന്നതുവരെ കൂളിംഗ് ചേർക്കുകയും ചെയ്യുക. FULL എന്നതിന് മുകളിൽ ഒരിക്കലും റിസർവോയർ ടാങ്ക് നിറയ്ക്കരുത്.

കൂളിംഗ് മാറ്റിസ്ഥാപിക്കുന്നതിന് പ്രത്യേക നടപടികൾമേണ്ടും

ആവശ്യമായതിനാൽ, ജോലിക്കായി മാരുതി സുസുക്കി (Maruti Suzuki) അംഗീകൃത വർക്കഷോപ്പിൽ ആവശ്യപ്പെടാവുന്നതാണ്.

⚠ മുന്നറിയിപ്പ്

എഞ്ചിൻ കൂളിംഗ് വിഴുങ്ങുന്നത് ഗുരുതരമായ പരിക്കിന്റേ മരണത്തിനോ കാരണമാകാം. കൂളിംഗ് മിസ് അല്ലെങ്കിൽ നിരാവിശ്വസിക്കുന്നതോ നിങ്ങളുടെ കണ്ണുകളിൽ കൂളിംഗ് പുരളുന്നതോ ഗുരുതരമായ പരിക്കിന് കാരണമാകും.

- ആന്റിഫ്രീസ് അല്ലെങ്കിൽ കൂളിംഗ് ലായനി കുടിക്കരുത്. വിഴുങ്ങുകയാണെങ്കിൽ, സ്വന്തമായി ഛർദ്ദി വരുത്താൻ ശ്രമിക്കരുത്. ഒരു പോയസൻ കൺട്രോൾ സെന്ററിലോ ഡോക്ടറുമായോ ഉടൻ ബന്ധപ്പെടുക.
- കൂളിംഗ് മിസ് അല്ലെങ്കിൽ ചൂടുള്ള നിരാവിശ്വസിക്കുന്നതോ ശ്വസിക്കുകയാണെങ്കിൽ, ശുദ്ധവായു ലഭിക്കുന്ന പ്രദേശത്തേക്ക് വ്യക്തിയെ ഉടൻ മാറ്റുക.
- കൂളിംഗ് കണ്ണിൽ പുരളുകയാണെങ്കിൽ വെള്ളം ഉപയോഗിച്ച് കഴുകി വൈദ്യസഹായം തേടുക.
- കൂളിംഗ് കൈകാര്യം ചെയ്ത ശേഷം കൈ നന്നായി കഴുകുക.
- എഞ്ചിൻ കൂളിംഗ് കുട്ടികൾക്കും വളർത്തുമൃഗങ്ങൾക്കും ലഭ്യമാകാതെ സൂക്ഷിക്കുക.

ശ്രദ്ധിക്കുക	
റിസർവോയർ ടാങ്കിൽ ക്യാപ് ഇടുമ്പോൾ, ക്യാപിലെ അടയാളവും ടാങ്കിലെ അടയാളവും സമാനമായ രീതിയിൽ വരേണ്ടതാണ്. ഈ വിന്യാസം പാലിക്കുന്നതല്ല പരാജയപ്പെടുമ്പോൾ കൂളിംഗ് ചോർച്ചയ്ക്ക് കാരണമാകും.	

കൂളിംഗ് തിരഞ്ഞെടുക്കുന്നത്

നിങ്ങളുടെ എഞ്ചിന്റെ ഒപ്റ്റിമൽ പെർഫോമൻസും ഈടും നിലനിർത്താൻ, **MARUTI SUZUKI** ഒറിജിനൽ കൂളിംഗ് അല്ലെങ്കിൽ തത്തുല്യമായത് ഉപയോഗിക്കുക. ഇനിപ്പറയുന്ന കാരണങ്ങളാൽ കൂളിംഗ് സിസ്റ്റത്തിന് ഈ കൂളിംഗ് ആണ് ഏറ്റവും മികച്ചത്:

- ശരിയായ എഞ്ചിൻ താപനില നിലനിർത്താൻ കൂളിംഗ് സഹായിക്കുന്നു.
- ഇത് ശീതീകരണത്തിനും തീളുന്നതിനുമെതിരെ ശരിയായ സംരക്ഷണം നൽകുന്നു.
- ശരിയായ എഞ്ചിൻ താപനില നിലനിർത്താൻ കൂളിംഗ് സഹായിക്കുന്നു.

ശരിയായ കൂളിംഗ് ഉപയോഗിക്കാതിരിക്കുന്നത് നിങ്ങളുടെ കൂളിംഗ് സിസ്റ്റത്തെ തകരാറിലാക്കും. മാരുതി സുസുക്കി (Maruti Suzuki) അംഗീകൃത വർക്കഷോപ്പുകൾ ശരിയായ കൂളിംഗ് തിരഞ്ഞെടുക്കാൻ നിങ്ങളെ സഹായിക്കും.

പരിശോധനയും പരിപാലനവും

ശ്രദ്ധിക്കുക

നിങ്ങളുടെ കൂളിംഗ് സിസ്റ്റത്തിന് കേടുപാടുകൾ സംഭവിക്കാതിരിക്കാൻ:

- കൃത്യമായ മിശ്രിത സാന്ദ്രതയിൽ വാറ്റിയെടുത്ത വെള്ളത്തിൽ ലയിപ്പിച്ച ഉയർന്ന നിലവാരമുള്ള എഥിലിൻ ഗ്ലൈക്കോൾ ബേസ് നോൺ-സിലിക്കേറ്റ് തരം കൂളിംഗ് എപ്പോഴും ഉപയോഗിക്കുക.
- അധിക ഇൻഹിബിറ്ററുകളും അഡിറ്റീവുകളും ചേർക്കരുത്. അവി നിങ്ങളുടെ കൂളിംഗ് സിസ്റ്റവുമായി പൊരുത്തപ്പെടണമെന്നില്ല.
- വ്യത്യസ്ത തരം ബേസ് കൂളിംഗുകൾ മിക്സ് ചെയ്യരുത്. അങ്ങനെ ചെയ്യുന്നത് സിലിൻറെ പെട്ടെന്നുള്ള തേയ്മാനത്തിനും കൂടാതെ അല്ലെങ്കിൽ കഠിനമായ അമിതമായ ചൂട് നീക്കം വിപുലമായ എഞ്ചിൻ/ട്രാൻസ്മിഷൻ കേടുപാടുകൾക്കും കാരണമായേക്കാം. കൂളിംഗ് മിക്സ്-അപ്പ് സംഭവിക്കുകയാണെങ്കിൽ, മാരുതി സുസുക്കി (Maruti Suzuki) അംഗീകൃത വർക്കിംഗ്ഷോപ്പിൽ നിങ്ങളുടെ വാഹനം പരിശോധിക്കുക.

കുറിപ്പ്:
 മാരുതി സുസുക്കി (Maruti Suzuki) ഒറിജിനൽ കൂളിംഗ് മാത്രം ഉപയോഗിക്കാൻ മാരുതി സുസുക്കി (Maruti Suzuki) ശുപാർശ ചെയ്യുന്നു. മാരുതി സുസുക്കി (Maruti Suzuki) യഥാർത്ഥ കൂളിംഗ് നിങ്ങളുടെ മാരുതി സുസുക്കി (Maruti Suzuki) ഉൽപ്പന്നത്തിനായി പ്രത്യേകം രൂപകൽപന ചെയ്തതാണ്, മാത്രമല്ല വാഹനത്തിന്റെ അനുയോജ്യമായ

പെർഫോമൻസിനും ഡ്രൈവിംഗ് അനുഭവത്തിനും സഹായകമാകുന്നു.

നിങ്ങളുടെ വാഹനത്തിന്റെ ഉൽപ്പാദന കാലയളവിനെ ആശ്രയിച്ച്, ഒരു പുതിയ കാറിൽ ആദ്യമത്ത് പിൻ ചെയ്ത കൂളിംഗ് തരം വ്യത്യസ്തപ്പെടേക്കാം. തരം തിരഞ്ഞെടുക്കേണ്ട കൂളിംഗ് ഉണ്ട്, SUZUKI LLC: Super (Blue) കൂളിംഗ്, SUZUKI LLC: Standard (Yellow) കൂളിംഗ്. റിസർവോയർ ടാങ്കിലെ കൂളിംഗിന്റെ നിറം ഉപയോഗിച്ച് നിങ്ങളുടെ വാഹനത്തിലെ യഥാർത്ഥ കൂളിംഗ് തരം എന്താണെന്നു പരിശോധിക്കാം (ചുവടെയുള്ള ചിത്രം കാണുക).

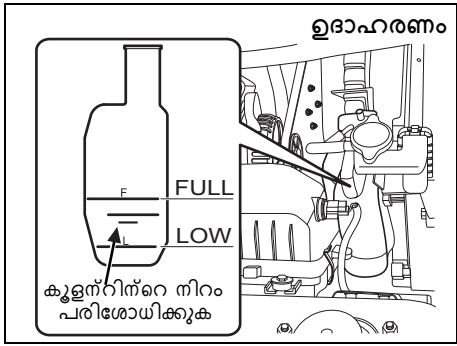

77PM07033

കുറിപ്പ്:
 ഒരു പുതിയ കാറിൽ നിറച്ച അത്രേ ഫിൽ ചെയ്ത തരത്തിൽപ്പെട്ട കൂളിംഗ് തന്നെ നിങ്ങൾ കൂടുതൽ കൂളിംഗ് ചേർക്കുമ്പോഴോ മാറ്റുമ്പോഴോ ഉപയോഗിക്കേണ്ടതാണ്.

കൂളിംഗ് നിറം	കൂളിംഗ് തരം
Blue	Suzuki LLC : Super
Yellow	Suzuki LLC : Standard

SUZUKI LLC: Super (Blue)

കൂളന്റ്:

ശ്രദ്ധിക്കുക	
<ul style="list-style-type: none"> ഈ കൂളന്റ് ശരിയായ ശതമാനത്തിൽ ലയിപ്പിച്ചതാണ്. അധികമായി ഡിസ്റ്റിൽ ചെയ്ത വെള്ളത്തിൽ ലയിപ്പിക്കരുത്. അങ്ങനെ ചെയ്യുന്നത് കൂളന്റ് ശീതികരണത്തിനോ/ അമിതമായി ചൂടാകുന്നതിനോ ഇടയാക്കിയേക്കാം. 	<ul style="list-style-type: none"> ചേർക്കുന്നത്: നിങ്ങളുടെ വാഹനത്തിൽ യഥാർത്ഥത്തിൽ SUZUKI LLC: Super (Blue) കൂളന്റ് നിറച്ചിട്ടുണ്ടെങ്കിൽ Standard (Yellow) കൂളന്റ് അല്ലെങ്കിൽ ഡിസ്റ്റിൽ ചെയ്ത വെള്ളം അല്ലെങ്കിൽ മറ്റെന്തെങ്കിലും അങ്ങനെയൊരു സാഹചര്യം ഉണ്ടാകുകയാണെങ്കിൽ, മാരുതി സുസുക്കി (Maruti Suzuki) അംഗീകൃത വർക്ക്ഷോപ്പിൽ വാഹനം പരിശോധിപ്പിക്കേണ്ടതാണ്

SUZUKI LLC: Standard (Yellow)

കൂളന്റ്:

ശ്രദ്ധിക്കുക	
<ul style="list-style-type: none"> ഉപയോഗിക്കേണ്ട മിശ്രിതത്തിന്റെ സാന്ദ്രതയിൽ 30% ആനറിഫിസും 70% ഡിസ്റ്റിൽ ചെയ്ത വെള്ളവുമാണ്. കൂളന്റും മാത്രമോ വെള്ളം മാത്രമോ ഉപയോഗിക്കരുത്. നിങ്ങളുടെ പ്രദേശത്തെ ഏറ്റവും കുറഞ്ഞ അന്തരീക്ഷ ഊഷ്മാവ് -15°C (5°F) അല്ലെങ്കിൽ അതിൽ താഴെയാണ് പ്രതീക്ഷിക്കുന്നതെങ്കിൽ, ആനറിഫിസും കളഞ്ഞ് നില നിർദ്ദേശങ്ങൾ പാലിച്ച് 60% വരെ ഉയർന്ന സാന്ദ്രത ഉപയോഗിക്കാം. 60% ത്തിൽ കൂടുതലുള്ള സാന്ദ്രത അമിത ചൂടാകലിന് അഥവാ ഓവർ ഹീറ്റിംഗിന് കാരണമാകും നിങ്ങളുടെ വാഹനം യഥാർത്ഥത്തിൽ SUZUKI LLC നിറച്ചിരിക്കുന്നത്: Standard (Yellow) കൂളന്റ് ഉപയോഗിച്ചാണെങ്കിൽ, SUZUKI LLC-യുടെ മെയിനററൻസ് ഷെഡ്യൂൾ പിന്തുടരുക: ഈ വിഭാഗത്തിലെ Standard (Yellow) കൂളന്റ്, നിങ്ങൾ SUZUKI LLC: Super (Blue) കൂളന്റ് ഉപയോഗിച്ച മാറിസ്ഥാപിക്കുകയാണെങ്കിൽ തുടർന്ന് മാരുതി സുസുക്കി (Maruti Suzuki) അംഗീകൃത വർക്ക്ഷോപ്പിൽ വാഹനം പരിശോധിക്കുക. 	

എയർ ക്ലീനർ

എയർ ക്ലീനറിൽ പൊടി മുലും അടഞ്ഞുപോയാൽ, ഇൻടേക്കു റെസിസ്റ്റൻസ് കൂടുതലായേക്കാം, ഇത് വൈദ്യുതി ഉൽപാദനം കുറയുകയും ഫ്യൂൽ ഉപഭോഗം കൂടുകയും ചെയ്യാൻ കാരണമാകുന്നു.

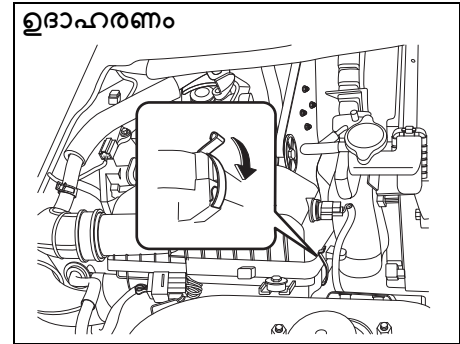

ഉദാഹരണം

77PM07011

സൈഡ് ക്യാമ്പുകൾ അഴിക്കുക, എയർ ക്ലീനർ കേസിൽ നിന്ന ഘടകം നീക്കം ചെയ്യുക.

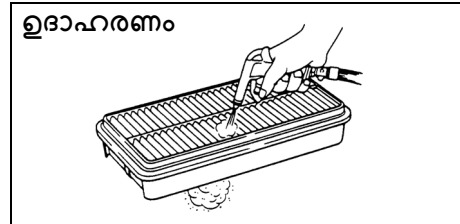

ഉദാഹരണം

60A183

പരിശോധനയും പരിപാലനവും

വൃത്തിഹീനമായി തോന്നുകയാണെങ്കിൽ, പീരിയോഡിക് മെയിന്റനൻസ് ഷെഡ്യൂൾ പ്രകാരം എയർ ക്ലീനർ വൃത്തിയാക്കുകയോ പകരം പുതിയത് സ്ഥാപിക്കുകയോ ചെയ്യുക.

പ്രത്യേക നടപടികളെടുക്കാൻ ആവശ്യമായതിനാൽ, ഈ ജോലി നിർവ്വഹിക്കാൻ ഒരു മാരുതി സുസുക്കി അംഗീകൃത വർക്ക്ഷോപ്പിനോട് (Maruti Suzuki authorised workshop) ആവശ്യപ്പെടുക.

സ്പാർക്ക് പ്ലഗുകൾ

സ്പാർക്ക് പ്ലഗുകൾ പരിശോധിക്കുന്നതും മാറ്റിസ്ഥാപിക്കുന്നതും

പ്രത്യേക മെറ്റീരിയലുകളും നടപടികളെടുക്കാനും ഉപകരണങ്ങളും ആവശ്യമായതിനാൽ, മാരുതി സുസുക്കി അംഗീകൃത വർക്ക്ഷോപ്പിൽ (Maruti Suzuki authorised workshop) ഈ ജോലി ഏൽപ്പിക്കാൻ ശുപാർശ ചെയ്യുന്നു.

ഗിയർ ഓയിൽ

മാനുവൽ ട്രാൻസ്മിഷൻ ഓയിൽ/ ഡിഫറൻഷ്യൽ ഓയിൽ

ഗിയർ ഓയിൽ ചേർക്കുമ്പോൾ താഴെയാളള ചാർട്ട് അനുസരിച്ച് ഉചിതമായ വിസ്കോസിറ്റിയും ഗ്രേഡും ഉള്ള ഗിയർ ഓയിൽ ഉപയോഗിക്കുക

മാനുവൽ ട്രാൻസ്മിഷൻ ഓയിൽ

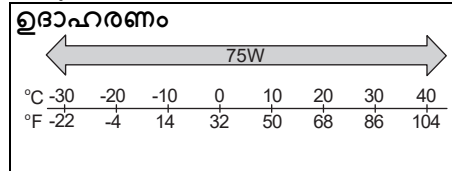

68LM728

മാനുവൽ ട്രാൻസ്മിഷൻ ഗിയർ ഓയിലിനായി "മാരുതി ജെനുവിൻ ഗിയർ ഓയിൽ 75W" ഉപയോഗിക്കാൻ ഞങ്ങൾ ശുപാർശ ചെയ്യുന്നു.

റിയർ ഡിഫറൻഷ്യൽ ഓയിൽ

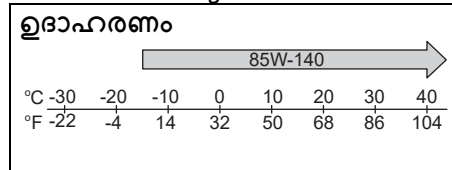

77PH075

പിൻ ഡിഫറൻഷ്യൽ ഓയിൽ ആയി "TOTALFINAELF TRANSELF LL 85W-140" ഉപയോഗിക്കാൻ ഞങ്ങൾ ശക്തമായി ശുപാർശ ചെയ്യുന്നു.

ഗിയർ ഓയിൽ ലെവൽ പരിശോധന

മാനുവൽ ട്രാൻസ്മിഷൻ

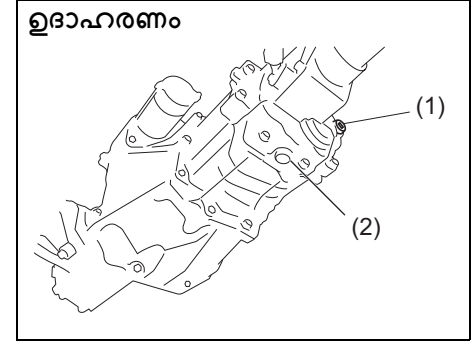

77PH078

റിയർ ഡിഫറൻഷ്യൽ

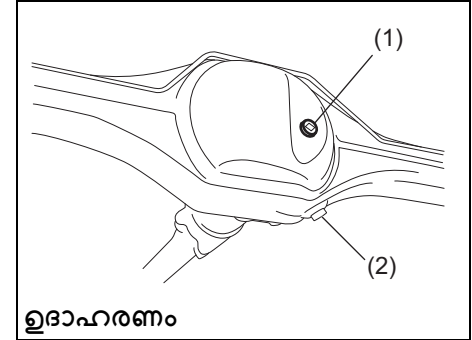

77PH047

1. ഓയിൽ ഫില്ലറും ലെവൽ പ്ലഗും (വീണ്ടും ഉപയോഗിക്കരുത്).
2. ഓയിൽ ഡ്രെയിൻ പ്ലഗ്.

ഗിയർ ഓയിൽ ലെവൽ പരിശോധിക്കുന്നതിന്, ഇനിപ്പറയുന്ന നടപടിക്രമം പാലിക്കുക:

- 1) പാർക്കിംഗ് ബ്രേക്ക് പ്രയോഗിച്ച് നിരപ്പായ പ്രതലത്തിൽ വാഹനം പാർക്ക് ചെയ്യുക. ശേഷം, എഞ്ചിൻ നിർത്തുക.
- 2) ഓയിൽ ഫില്ലറും ലെവൽ പ്ലഗും നീക്കം ചെയ്യുക (1).
- 3) നിങ്ങളുടെ വിരൽ കൊണ്ട് ദ്വാരത്തിന്റെ ഉള്ളിൽ പരിശോധിക്കുക. പ്ലഗ് ഹോളിന്റെ അടിയിലേക്ക് ഓയിൽ ലെവൽ വന്നിട്ടുണ്ടെങ്കിൽ, ഓയിൽ ലെവൽ ശരിയാണ്. അങ്ങനെയൊന്നെങ്കിൽ, പ്ലഗ് വീണ്ടും ഇൻസ്റ്റാൾ ചെയ്യുക.
- 4) ഓയിൽ കുറവാണെങ്കിൽ, ഓയിൽ ഫില്ലർ പ്ലഗ് ഹോളിലൂടെ (1) ഓയിൽ ലെവൽ ഫില്ലർ ഹോളിന്റെ അടിയിൽ എത്തുന്നതുവരെ ഗിയർ ഓയിൽ ചേർക്കുക, തുടർന്ന് പ്ലഗ് വീണ്ടും ഇൻസ്റ്റാൾ ചെയ്യുക.

ഓയിൽ ഫില്ലറിനും ലെവൽ പ്ലഗിനുമുള്ള ടൈറ്റിംഗ് ടോർക്ക് മാതൃവൽ ട്രാൻസ്മിഷൻ (1): **23 Nm (2.3 kgf-m, 17.0 lbf-ft)**
 റിയർ ഡിഫറൻഷ്യൽ (1): **25 Nm (2.5 kgf-m, 18.5 lbf-ft)**

കുറിപ്പ്:
 റിയർ ഡിഫറൻഷ്യലിനായി എപ്പോഴും ഒരു പുതിയ ഓയിൽ

ഫില്ലറും ലെവൽ പ്ലഗും (1) ഉപയോഗിക്കുക.

ജാഗ്രതജാഗ്രത

വാഹനം ഓടിച്ചതിന് ശേഷം, ഗിയർ ഓയിലിന്റെ താപനില നിങ്ങളുടെ ചർമ്മത്തിൽ പൊള്ളൽ എൽപ്പിക്കാൻ പര്യാപ്തമായേക്കാം. ഗിയർ ഓയിൽ ലെവൽ പരിശോധിക്കുന്നതിന് മുമ്പ് ഓയിൽ ഫില്ലർ പ്ലഗ് നിങ്ങളുടെ കൈകൊണ്ട് സ്പർശിക്കുന്നതിന് അതരണമെന്നു വരെ കാത്തിരിക്കുക.

ശ്രദ്ധിക്കുക

പ്ലഗ് മുറുക്കുമ്പോൾ, ഓയിൽ ചോർച്ച തടയാൻ ഇനിപ്പറയുന്ന സീലിംഗ് കോമ്പൗണ്ട് അല്ലെങ്കിൽ അതിനു തുല്യമായത് പ്ലഗ് ത്രെഡുകൾക്ക് മുകളിൽ പ്രയോഗിക്കുക.

മാരുതി സുസുക്കി ബോണ്ട് നമ്പർ "1216E" അല്ലെങ്കിൽ "1217G"

ഗിയർ ഓയിൽ ചേഞ്ച്

പ്രത്യേക നടപടിക്രമങ്ങൾ, സാധനങ്ങൾ, ഉപകരണങ്ങൾ ആവശ്യമായതിനാൽ ഈ ജോലി നിങ്ങളുടെ മാരുതി സുസുക്കി അംഗീകൃത വർക്കിംഗ്ഷോപ്പിനെ (Maruti Suzuki authorised workshop) എൽപ്പിക്കുന്നതാണ് ഉത്തമം

ക്ലച്ച് പെഡൽ കേബിൾ കൺട്രോൾ ക്ലച്ച്

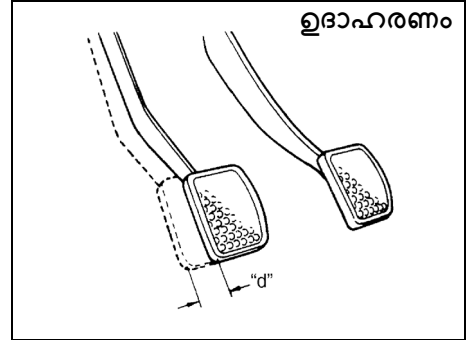

ക്ലച്ച് പെഡൽ പ്ലേ "d": 10 - 15 mm

കൈകൾകൊണ്ട് ക്ലച്ച് പെഡൽ നീക്കി (clutch pedal play), ചെറിയൊരു തടസ്സം അനുഭവപ്പെടുന്നതുവരെ അത് നീങ്ങുന്ന അകലം അളന്ന്, ക്ലച്ച് പെഡലിന്റെ പ്ലേ (play) അളക്കുക. ക്ലച്ച് പെഡലിലെ പ്ലേ നിശ്ചയിച്ചിട്ടുള്ള അളവുകൾക്കുള്ളിൽ (specified values) ആയിരിക്കണം. പ്ലേ മേൽപറഞ്ഞതിനേക്കാൾ കൂടുതലോ കുറവോ ആണെങ്കിൽ, അല്ലെങ്കിൽ പെഡൽ പൂർണ്ണമായും അമർത്തിയിരിക്കുമ്പോൾ ക്ലച്ച് ഡ്രാഗിംഗ് (clutch dragging) അനുഭവപ്പെടുകയാണെങ്കിൽ, നിങ്ങളുടെ മാരുതി സുസുക്കി ഓതന്റെസഡ് കോമേഴ്സ്യൽ വർക്കിംഗ്ഷോപ്പിൽ (Maruti Suzuki authorised COMMERCIAL workshop) കാണിച്ച ക്ലച്ച് പരിശോധിക്കുക.

ബ്രേക്കുകൾ

ബ്രേക്ക് ഫ്ലൂയിഡ്

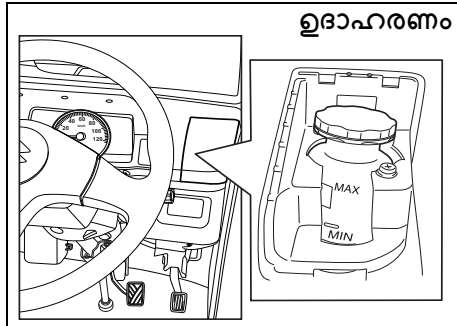

ഉദാഹരണം

77PM706

ഇൻസ്ട്രുമെന്റ് പാനലിലെ റിസർവോയറിൽ നോക്കി ബ്രേക്ക് ഫ്ലൂയിഡിന്റെ നിരപ്പ് പരിശോധിക്കുക. ബ്രേക്ക് ഫ്ലൂയിഡ് റിസർവോയറിലെ നിരപ്പ് പരിശോധിക്കുന്നതിന് വേണ്ടി സ്റ്റിയറിംഗ് വിലിനറെ റൈറ്റ് ഹാൻഡ് സൈഡിലെ കവർ നീക്കുക. ഫ്ലൂയിഡിന്റെ നിരപ്പ് "MAX" & "MIN" ലൈനുകളുടെ ഇടയിലാണോ എന്ന് പരിശോധിക്കുക.

⚠ മുന്നറിയിപ്പ്

- താഴെ പറഞ്ഞിട്ടുള്ള മാർഗ്ഗനിർദ്ദേശങ്ങൾ പിന്തുടരുന്നതിൽ വിഴിളി വരുത്തുന്നത് വ്യക്തിഗത പരികൂകൾക്കോ ബ്രേക്ക് സിസ്റ്റത്തിൽ ഗുരുതരമായ കൂഴപ്പങ്ങൾക്കോ കാരണമാകും.
- റിസർവോയറിലെ ബ്രേക്ക് ഫ്ലൂയിഡ് ഒരു നിശ്ചിത നിരപ്പിന് താഴെ ആണെങ്കിൽ ഇൻസ്ട്രുമെന്റ് ക്ലസ്റ്ററിലെ ബ്രേക്ക് വാണിംഗ് ലൈറ്റ് കത്തുന്നതാണ് (എഞ്ചിൻ റണ്ണിംഗ് ആയിരിക്കുകയും പാർക്കിംഗ് ബ്രേക്ക് തികച്ചും മുക്തമായിരിക്കുകയും വേണം). ലൈറ്റ് പ്രകാശിക്കുകയാണെങ്കിൽ ഉടൻതന്നെ ഒരു മാരുതി സൂസുക്കി അംഗീകൃത കമെർഷ്യൽ വർക്ക്ഷോപ്പിനോട് (MARUTI SUZUKI authorized commercial workshop) ബ്രേക്ക് സിസ്റ്റം പരിശോധിക്കാൻ ആവശ്യപ്പെടുക.
- ഫ്ലൂയിഡ് പെട്ടെന്ന് കുറയുന്നത് ബ്രേക്ക് സിസ്റ്റത്തിലെ ചോർച്ചയുടെ സൂചനയാണ്. ഈ സാഹചര്യത്തിൽ ഒരു മാരുതി സൂസുക്കി അംഗീകൃത കമെർഷ്യൽ വർക്ക്ഷോപ്പിനോട് ബ്രേക്ക് സിസ്റ്റം പരിശോധിക്കാൻ ആവശ്യപ്പെടുക (തുടരും)

⚠ മുന്നറിയിപ്പ്

- (തുടരും)
- മാരുതി ജെനുവിൻ ബ്രേക്ക് ഫ്ലൂയിഡ് (Maruti Genuine Brake Fluid - MGBF) അല്ലെങ്കിൽ DOT3 ബ്രേക്ക് ഫ്ലൂയിഡ് അല്ലാതെ മറ്റൊരു ഫ്ലൂയിഡും ഉപയോഗിക്കരുത്. പഴയതോ തുറന്നതോ ആയ പാത്രങ്ങളിൽ സൂക്ഷിച്ചിരിക്കുന്ന ഫ്ലൂയിഡോ അല്ലെങ്കിൽ റിക്ലെയിംഡ് ഫ്ലൂയിഡോ (reclaimed fluid) ഉപയോഗിക്കരുത്. ബ്രേക്ക് ഫ്ലൂയിഡ് റിസർവോയറിൽ (brake fluid reservoir) മറ്റ് ദ്രാവകങ്ങളോ ബാഹ്യ വസ്തുക്കളോ (foreign particles) കലരാതിരിക്കാൻ പ്രത്യേകം ശ്രദ്ധിക്കേണ്ടതാണ്. (തുടരും)

ഉയരങ്ങളിൽ അത് നിലയ്ക്കുന്നുണ്ടോ എന്ന പരിശോധിക്കുക. അങ്ങനെയല്ലെങ്കിൽ നിങ്ങളുടെ മാർട്ടി സുസുക്കി അംഗീകൃത കമെഴ്ഷ്യൽ വർക്കിംഗ്ഷോപ്പിൽ (Maruti Suzuki authorised COMMERCIAL workshop) ബ്രേക്ക് സിസ്റ്റം പരിശോധിപ്പിക്കുക. പതിവ് ഉയർങ്ങളിലെ ബ്രേക്ക് പെഡലിൽ സംശയം ഉണ്ടെങ്കിൽ, താഴെ പറയുന്ന പ്രകാരം അത് പരിശോധിക്കുക:

▲ മുന്നറിയിപ്പ്

(തുടരും)
 • ബ്രേക്ക് ഫ്ലൂയിഡ് (Brake fluid) വിഴുങ്ങുന്നതിൽ ഹാനികരമോ മരകമോ ആണ്, ചർമ്മം, നേത്രങ്ങളുമായുള്ള അതിർപ്പെടുമ്പോൾ രോഗകരമാണ്. അറിയാതെയെങ്ങാനും വിഴുങ്ങിയാൽ ഉൾഭാഗങ്ങൾ പ്രേരിപ്പിക്കരുത്. ഉടൻ തന്നെ ഒരു പോയിസൺ കൺട്രോൾ സെന്ററില്ലോ (poison control center) ഡോക്ടറെയോ സമീപിക്കുക. ബ്രേക്ക് ഫ്ലൂയിഡ് കണ്ണുകളിലായാൽ കണ്ണുകൾ വെള്ളം ഉപയോഗിച്ച് കഴുകുകയും വൈദ്യശുശ്രൂഷ തേടുകയും വേണം. ഉപയോഗ ശേഷം കൈകൾ നന്നായി കഴുകണം. ഈ ലായനി മൂലങ്ങളിലും വീശരുമാണ്. ഇത് കുട്ടികൾക്കും മൂലങ്ങളിലും എത്തിപ്പെടാത്തതിനായി സൂക്ഷിക്കുക.

▲ ജാഗ്രത

ബ്രേക്ക് ഡ്രാവകം നിങ്ങളുടെ കണ്ണുകൾക്ക് ദോഷം വരുത്തുകയും ചെയ്തിന്റേ ചെയ്ത പ്രതലങ്ങൾക്ക് കേടുപാടുകളുണ്ടാക്കുകയും. റിസർവോയർ റിഫിൽ ചെയ്യുമ്പോൾ ജാഗ്രത പാലിക്കുക.

ശ്രദ്ധിക്കുക

• ബ്രേക്ക് ഫ്ലൂയിഡിന്റെ നിരപ്പ് "MIN" ലെനിന്നു സമീപമാണെങ്കിൽ, ബ്രേക്ക് പാഡിനോ ഷുവിനോ തേയ്മാനം ബ്രേക്ക് ഫ്ലൂയിഡ് ലിക്വൈറ്റ് എനിവയർക്ക് സാദ്ധ്യതയുണ്ട്. ഇത്തരം സാഹചര്യത്തിൽ ഒരു മാർട്ടി സുസുക്കി അംഗീകൃത വർക്കിംഗ്ഷോപ്പിനോട് (MARUTI SUZUKI authorised workshop) ബ്രേക്ക് സിസ്റ്റം പരിശോധിക്കാൻ ആവശ്യപ്പെടുക.
 • ചെയ്തിന്റേ ചെയ്ത പ്രതലങ്ങൾക്ക് ബ്രേക്ക് ഫ്ലൂയിഡ് കേടുപാട് വരുത്തും. റിസർവോയർ നിറയ്ക്കുമ്പോൾ ശ്രദ്ധിക്കണം.

▲ മുന്നറിയിപ്പ്

• അമിതമായി ലോഡുചെയ്ത അവസ്ഥയിലാണ് വാഹനം ഓടിക്കുന്നതെങ്കിൽ, ബ്രേക്കിംഗ് ദൂരം കൂടുതലായേക്കാം, ഉയർന്ന പെഡൽ ഫോഴ്സ് ആവശ്യമായി വന്നേക്കാം.

കുറിപ്പ്:
 • ബ്രേക്ക് പാഡിനോ ഷുവിനോ തേയ്മാനം ബ്രേക്ക് ഫ്ലൂയിഡിന്റെ നിരപ്പ് ഉണ്ടെങ്കിൽ കുറഞ്ഞേക്കാം.
 • ബ്രേക്ക് ഫ്ലൂയിഡ് (brake fluid) കാലക്രമേണി വെള്ളം ആഗിരണം ചെയ്യുന്നതിനാൽ, വെള്ളം അമിതമായി ഉൾക്കൊണ്ട ബ്രേക്ക് ഫ്ലൂയിഡ് നിരാവിരമസ്യത്തിന് അല്ലെങ്കിൽ ബ്രേക്ക് സിസ്റ്റത്തിന്റെ പ്രവർത്തന കാരണമായേക്കാം. ഓണേഴ്സ് മാന്വലിലെ മെയിന്റനൻസ് ഷെഡ്യൂളിന് അനുസൃതമായി ബ്രേക്ക് ഫ്ലൂയിഡ് (brake fluid) മാറ്റി പുതിയത് നിറയ്ക്കുക.

ബ്രേക്ക് പെഡൽ ബ്രേക്ക് പെഡൽ (brake pedal) അമർത്തുമ്പോൾ അനായാസത അനുഭവപ്പെടാതെ പതിവ്

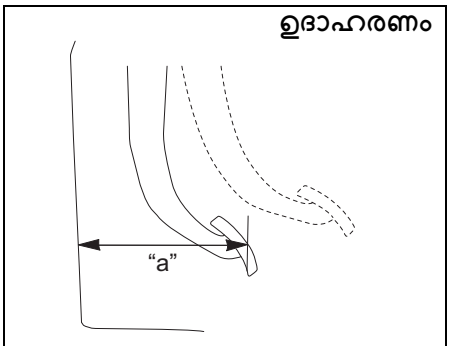

ഉദാഹരണം
 പെഡലിൽ നിന്ന് ഫ്രണ്ട് പാനലിലേക്ക് ഏറ്റവും കുറഞ്ഞ ദൂരം "a": പെട്രോൾ, സി എൻ ജി എഞ്ചിൻ മോഡൽ: 150 mm

എഞ്ചിൻ പ്രവർത്തിപ്പിക്കുമ്പോൾ, ഏകദേശം 30 കിലോഗ്രാം ബലം ഉപയോഗിച്ച് പെഡൽ അമർത്തിയാൽ ബ്രേക്ക് പെഡലും ഫ്രണ്ട് പാനലും തമ്മിലുണ്ടായേക്കാവുന്ന ദൂരം അളക്കുക. ആവശ്യമായ ഏറ്റവും കുറഞ്ഞ ദൂരം വ്യക്തമാക്കിയിട്ടുള്ളതാണ്. നിങ്ങളുടെ

പരിശോധനയും പരിപാലനവും

വാഹനത്തിന്റെ ബ്രേക്ക് സിസ്റ്റം സ്വയം ക്രമീകരിക്കുന്നതിനാൽ, പെഡൽ ക്രമീകരിക്കേണ്ട ആവശ്യമില്ല. പെഡലിൽ നിന്ന് ഫ്രണ്ട് പാനലിലേക്കുള്ള അകലം, മുകളിൽ അളന്നത് പ്രകാരം, ആവശ്യമായ കുറഞ്ഞ അകലത്തേക്കാൾ കുറവാണെങ്കിൽ, നിങ്ങളുടെ വാഹനം മാർുതി സുസുക്കി അംഗീകൃത കൊമേഴ്സ്യൽ വർക്കുഷോപ്പിൽ (Maruti Suzuki authorised COMMERCIAL workshop) പരിശോധിപ്പിക്കുക.

കുറിപ്പ്:
ബ്രേക്ക് പെഡലും ഫ്രണ്ട് പാനലും തമ്മിലുള്ള ദൂരം അളക്കുമ്പോൾ, നിങ്ങളുടെ അളവെടുപ്പിൽ ഫ്രണ്ട് പാനലിലെ ഫ്ലോർ മാറ്റോ റബ്ബറോ ഉൾപ്പെടുത്താതിരിക്കാൻ ശ്രദ്ധിക്കുക.

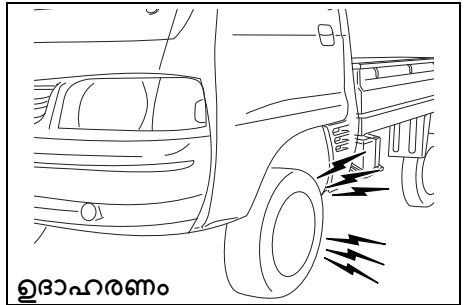

77PM07013

⚠ ജാഗ്രത

വാഹനത്തിന്റെ ബ്രേക്ക് സിസ്റ്റത്തിൽ ഇനീപ്പറയുന്ന ഏതെങ്കിലും പ്രശ്നങ്ങൾ അനുഭവപ്പെടുന്നുണ്ടെങ്കിൽ ഉടനെത്തന്നെ നിങ്ങളുടെ വാഹനം ഒരു മാർുതി സുസുക്കി അംഗീകൃത കൊമേഴ്സ്യൽ വർക്കുഷോപ്പിൽ (Maruti Suzuki authorised COMMERCIAL workshop) പരിശോധിപ്പിക്കുക.

- മോശമായ ബ്രേക്കിംഗ് പ്രകടനം
- സമാനമലാത്ത ബ്രേക്കിംഗ് (എല്ലാ വിലകളിലും ഒരേ രീതിയിൽ ബ്രേക്കുകൾ പ്രവർത്തിക്കുന്നില്ല)
- അമിതമായ പെഡൽ ട്രാവൽ
- ബ്രേക്ക് ഡ്രാഗിംഗ്

⚠ മുന്നറിയിപ്പ്

ബ്രേക്ക് പാഡ് ലൈനിംഗിന് തേയ്മാനം സംഭവിക്കുകയും അതിനെ ഏറ്റവും കനം കുറഞ്ഞ അവസ്ഥയിൽ എത്തുകയും ചെയ്താൽ, ബ്രേക്ക് ചെയ്യുമ്പോൾ ഞെരുക്കുന്നത പോലെയുള്ള ശബ്ദം കേൾക്കാവുന്നതാണ്. നിങ്ങൾ ഈ ശബ്ദം കേൾക്കുകയാണെങ്കിൽ, ഉടൻ തന്നെ ഒരു മാർുതി സുസുക്കി അംഗീകൃത വർക്കുഷോപ്പിൽ വാഹനം പരിശോധിപ്പിക്കുക. ഈ അവസ്ഥയിൽ തുടർച്ചയായി വാഹനമോടിക്കുന്നത അപകടത്തിന് കാരണമാകും.

പാർക്കിംഗ് ബ്രേക്ക്

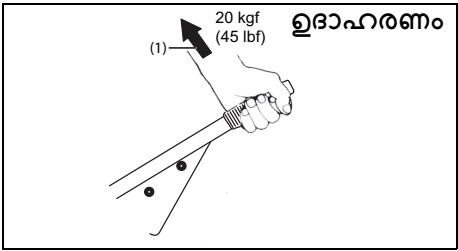

77PM702

റാച്ചറ്റ് ടൂത്ത് സ്പെസിഫിക്കേഷൻ 6-9 ടീത്ത
ലിവാർ പൂൾ ഫോഴ്സ് (1):
200 N (20 kgf, 45 lbf)

പാർക്കിംഗ് ബ്രേക്ക് ലിവാർ സാവധാനത്തിൽ പൂൾ ചെയ്ത് പൂർണ്ണമായി എൻഗേജ് ആകുന്ന ഘട്ടത്തിലേക്ക് എത്തുമ്പോഴേക്കും റാച്ചറ്റ് റീത്തിൽ നിന്നുള്ള ക്ലിപ്പുകളുടെ എണ്ണം കണക്കാക്കി പാർക്കിംഗ് ബ്രേക്ക് ക്രമീകരണം ശരിയല്ലേയെന്നു പരിശോധിക്കുക. പാർക്കിംഗ് ബ്രേക്ക് ലിവാർ നിർദ്ദിഷ്ട റാച്ചറ്റ് റീത്തുകൾക്കിടയിൽ നിൽക്കുകയും റിയർ വിലകൾ സുരക്ഷിതമായി ലോക്ക് ചെയ്യപ്പെടുകയും വേണം. പാർക്കിംഗ് ബ്രേക്ക് ശരിയായി ക്രമീകരിക്കപ്പെടുന്നില്ല അതല്ലെങ്കിൽ ലിവാർ പൂർണ്ണമായി മോചിപ്പിച്ച ശേഷവും ബ്രേക്കുകൾക്ക് വലിപ്പിൽ എനിവ് ഉണ്ടായാൽ നിങ്ങളുടെ മാർുതി സുസുക്കി അംഗീകൃത കൊമേഴ്സ്യൽ വർക്കുഷോപ്പിൽ (Maruti Suzuki authorised COMMERCIAL workshop) മുഖേന പാർക്കിംഗ് ബ്രേക്ക്

പരിശോധിപ്പിക്കുക അല്ലെങ്കിൽ അതുകൂടാതെ ക്രമീകരിക്കുക.

⚠️ മുന്നറിയിപ്പ്

- വാഹനം അമിതമായി ലോഡ് ചെയ്താൽ പാർക്കിംഗ് ബ്രേക്ക് ഫലപ്രദമാകണമെന്നില്ല. വാഹനം ഹോൾഡ് ചെയ്യാൻ അധിക ചോക്കുകൾ ഉപയോഗിക്കുക.

ബ്രേക്ക് ഡിസ്കുകളും ബ്രേക്ക് ഡ്രമ്മുകളും
ബ്രേക്ക് ഡിസ്ക്

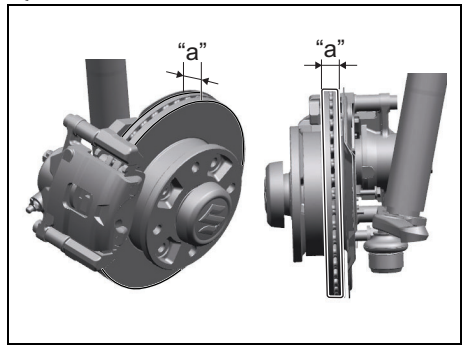

77PM709

ബ്രേക്ക് പൊസിഷൻ	ഏറ്റവും കുറവ് തിരിക്കെസ്സു "a"
ഫ്രണ്ട് വീലുകൾ	18.0 mm

ബ്രേക്ക് ഡ്രം

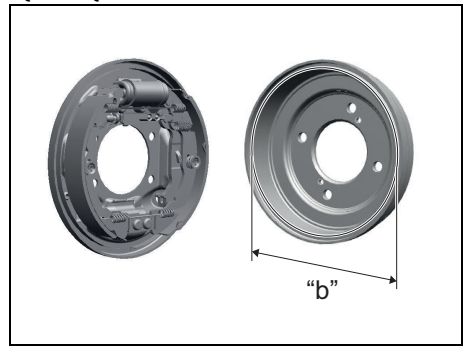

77PM708

ബ്രേക്ക് പൊസിഷൻ	പരമാവധി ആന്തരിക വ്യാസം "b"
റിയർ വീലുകൾ	202 mm

ഏറ്റവും കൂടുതൽ തേയ്മാനം സംഭവിച്ചിട്ടുള്ള ഭാഗത്തു നിന്നും അളന്ന കനം അല്ലെങ്കിൽ ആന്തരിക വ്യാസം മുകളിൽ സൂചിപ്പിച്ചിരിക്കുന്ന മൂല്യത്തേക്കാൾ കുറയുകയോ ചെയ്യുന്നുവെങ്കിൽ, ഈ ഭാഗങ്ങൾ എല്ലാം തന്നെ പുതിയവ ഉപയോഗിച്ച് മാറ്റിസ്ഥാപിക്കേണ്ടതാണ്. ഓരോ ബ്രേക്കും വിപ്ലവിക്കുന്നതിനും ഒരു മൈക്രോമീറ്റർ അല്ലെങ്കിൽ കാലിപ്പർ ഉപയോഗിക്കേണ്ടത് ആവശ്യമാണ്. ഇത് പ്രസക്തമായ സർവീസ് മാനുവലിൽ വിവരിച്ചിരിക്കുന്ന അല്ലെങ്കിൽ പ്രസക്തമായ റിപ്പയർ

വിവര സൈറ്റിൽ നിന്ന് ലഭ്യമായ നിർദ്ദേശങ്ങൾക്കനുസൃതമായി ചെയ്യണം.

സ്റ്റിയറിംഗ്

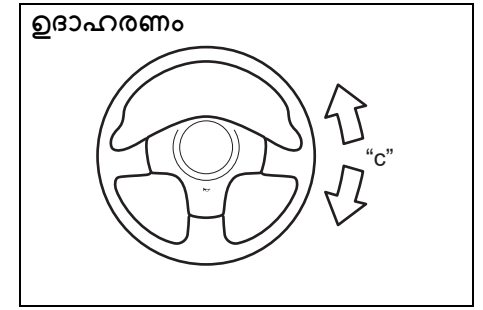

77PH042

സ്റ്റിയറിംഗ് വീൽ പ്ലേ "c":
0 - 30 mm

സ്റ്റിയറിംഗ് വീൽ ഇടത്തുനിന്ന് വലത്തോട്ടും വലത്തോട്ടും മുറുവായി കറക്കി, വീലുകൾക്ക് നേരെ നിൽക്കുകയും എഞ്ചിൻ അവസ്ഥയിലുമായിരിക്കുമ്പോൾ അത് പരിശോധിക്കുക. നിങ്ങൾക്ക് ചെയ്യാൻ പ്രതിരോധം അനുഭവപ്പെടുന്നതിന് മുമ്പ് സ്റ്റിയറിംഗ് ചലിക്കുന്ന ഭൂതം അളക്കുക. പ്ലേ നിർദ്ദിഷ്ട മൂല്യങ്ങൾക്കിടയിലായിരിക്കണം. വളരെ സാവധാനത്തിൽ വാഹനമോടിക്കുമ്പോൾ സ്റ്റിയറിംഗ് വീൽ വലത്തോട്ടും ഇടത്തോട്ടും റാറ്റിൽ ചെയ്യാതെ എളുപ്പത്തിലും സുഗമമായും തിരിയുന്നുണ്ടോയെന്ന് പരിശോധിക്കുക. നിർബാധ

പരിശോധനയും പരിപാലനവും

ചലനത്തിന്റെ തോത് നിർദ്ദിഷ്ട മൂല്യത്തിന് പുറത്താകുകയോ, അനുചിതമായി എൻജിനിലും കാണുകയോ ചെയ്താൽ, മാരുതി സുസുക്കി അംഗീകൃത കൊമേഴ്സ്യൽ വർക്കിംഗ്ഷോപ്പ് (Maruti Suzuki authorised COMMERCIAL workshop) മുഖേന ഒരു പരിശോധന ആവശ്യമാണ്.

പ്രൊപ്പല്ലർ ഷാഫ്റ്റ് യൂണിറ്റിന്റെ ജോയിന്റ്

ഫ്രണ്ട്

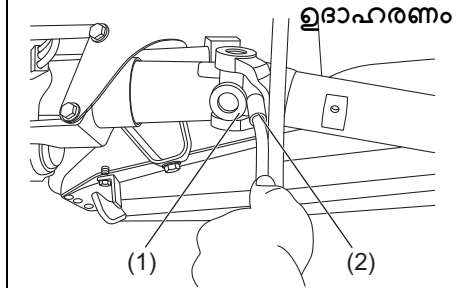

77PM703

റിയർ

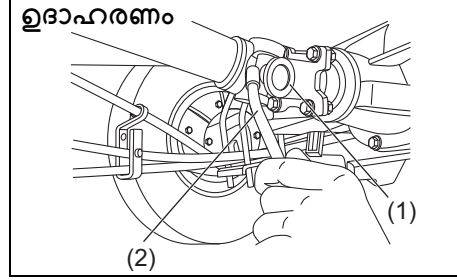

77PM704

ലൂബ്രിക്കേറ്റ് പ്രൊപ്പല്ലർ ഷാഫ്റ്റ് യൂണിറ്റിന്റെ ജോയിന്റ് (1) (ഫ്രണ്ട് & റിയർ) സർവീസ് ഷെഡ്യൂൾ അനുസരിച്ച് പ്രൊപ്പല്ലർ ഷാഫ്റ്റ് യൂണിറ്റിന്റെ ജോയിന്റ് ലൂബ്രിക്കേറ്റ് ചെയ്യുന്നതിന് നിങ്ങളുടെ ഗ്രീസ് ഗൺ (2), നിർദ്ദിഷ്ട ഗ്രീസ് NLGI ഗ്രേഡ് 2 എന്നിവ ഉപയോഗിക്കണം.

ടയറുകൾ

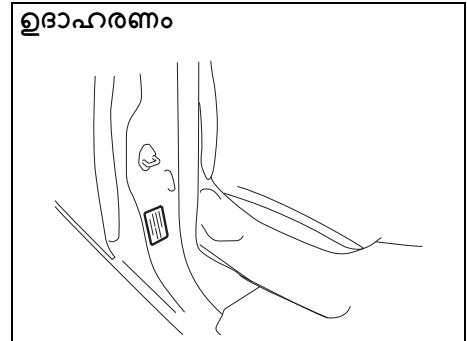

77PM705

നിങ്ങളുടെ വാഹനത്തിന്റെ റിയർ ടയറുകളുടെ പ്രഷർ സപൈസിഫിക്കേഷനുകൾ ടയർ ഇൻഫർമേഷൻ ലേബലിൽ ലിസ്റ്റ് ചെയ്തിരിക്കുന്നു. മൂന്നിലും പിന്നിലും ടയറുകൾക്ക് നിശ്ചിത ടയർ പ്രഷർ ഉണ്ടായിരിക്കണം. കോപാക്ട് സപൈർ ടയർ ഉണ്ടെങ്കിൽ ഈ മൂല്യം ബാധകമല്ല എന്നത് ശ്രദ്ധിക്കുക.

ടയർ പരിശോധന

ഇനിപ്പറയുന്ന പരിശോധനകൾ നടത്തി മാസത്തിൽ ഒരിക്കലെങ്കിലും നിങ്ങളുടെ വാഹനത്തിന്റെ ടയറുകൾ പരിശോധിക്കുക:

1) ഒരു ടയർ പ്രഷർ ഗേജ് ഉപയോഗിച്ച് വായു മർദ്ദം അളക്കുക. ആവശ്യമെങ്കിൽ പ്രഷർ ക്രമീകരിക്കുക. സ്പെയർ ടയർ കൂടി മറക്കാതെ പരിശോധിക്കുക.

▲ മുന്നറിയിപ്പ്

- ടയറുകൾ തണുക്കുമ്പോൾ മാത്രം വായു മർദ്ദം പരിശോധിക്കേണ്ടതാണ് അല്ലെങ്കിൽ നിങ്ങൾക്ക് കൃത്യമല്ലാത്ത റീഡിംഗുകൾ ലഭിച്ചേക്കാം.
- നിശ്ചിത പ്രഷർ ലഭിക്കുന്നതുവരെ, ടയറിൽ കാറ്റ് നിറയ്ക്കുമ്പോൾ സമയാനുസൃതമായ ഇൻഫ്ളേഷൻ പ്രഷർ പരിശോധിക്കുക.
- ടയറുകൾ ഒരിക്കലും അമിതമായോ കുറവായോ ഇൻഫ്ളേറ്റ് ചെയ്യരുത്.
- അണ്ടർ ഇൻഫ്ളേഷൻ അസാധാരണമായ ഹാൻഡ്ലിംഗ് സവിശേഷതകൾക്ക് കാരണമാകാം. അല്ലെങ്കിൽ ടയർ ബിഡിൽ റിംഗ് തെന്നി വീഴ്ചൻ കാരണമായേക്കാം, ഇത് മൂലം അപകടമോ ടയറിനോ നീമിനോ കേടുപാടോ സംഭവിക്കാം.
- ഓവർ ഇൻഫ്ളേഷൻ ടയർ പൊട്ടിത്തെറിക്കാൻ ഇടയാക്കാം, ഇത് അപകടങ്ങൾക്ക് കാരണമാകും. ഓവർ ഇൻഫ്ളേഷൻ അസാധാരണമായ ഹാൻഡ്ലിംഗ് സവിശേഷതകൾക്കും അത് വഴി അപകടത്തിനും കാരണമാകാം.

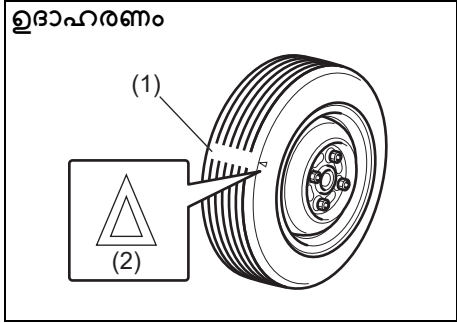

52KM110

- (1) ട്രെയ് വെയർ ഇൻഡിക്കേറ്റർ
 - (2) ഇൻഡിക്കേറ്റർ ലൊക്കേഷൻ മാർക്ക്
- 2) ട്രെയ് ഗ്രോവിന്റെ ആഴം 1.6 mm ൽ കുറയാതെ എന്ന് പരിശോധിക്കുക. ഇത് പരിശോധിക്കാൻ നിങ്ങളുടെ സഹായിക്കുന്നതിന്, ടയറുകളിൽ മോൾഡ്-ഇൻ ട്രെയ് വെയർ ഇൻഡിക്കേറ്ററുകൾ ഗ്രോവുകളിൽ ഉണ്ട്. ട്രെയ് ഉപരിതലത്തിൽ ഇൻഡിക്കേറ്ററുകൾ ട്രെയ് മാക്സുമ്പോൾ, ട്രെയിന്റെ ശേഷിക്കുന്ന ആഴം 1.6 mm മില്ലിമീറ്ററോ അല്ലെങ്കിൽ അതിൽ കുറവോ ആയിരിക്കും അതായത് ടയർ മാറ്റിസ്ഥാപിക്കേണ്ടതാണ്.
- 3) അസാധാരണമായ തേയ്മാനം, വിള്ളലുകൾ, കേടുപാടുകൾ എന്നിവ പരിശോധിക്കുക. വിള്ളലുകളോ മറ്റ് കേടുപാടുകളോ ഉള്ള ടയറുകൾ മാറ്റണം. ടയറുകളിൽ അസ്വാഭാവികമായ തേയ്മാനം കണ്ടാൽ, മുരുതി സുസൂക്ഷി അംഗീകൃത കോമേഴ്സ്യൽ വർക്കഷോപ്പ്

(Maruti Suzuki authorised COMMERCIAL workshop) മുഖേന പരിശോധിപ്പിക്കുക.

▲ ജാഗ്രത

വഴിയരികിലെ കുന്നുകളിൽ ഇടിക്കുന്നതും പാറക്കല്ലുകൾക്ക് മുകളിലൂടെ ഓടിക്കുന്നതും ടയറുകൾക്ക് കേടുപാട് വരുത്തുകയും വിലിന്റെ വിന്യാസത്തെ ബാധിക്കുകയും ചെയ്തേക്കാം. ടയറുകളും വിലിന്റെ വിന്യാസവും സമയാനുസൃതമായി ഒരു മാരുതി സുസൂക്ഷി അംഗീകൃത കോമേഴ്സ്യൽ വർക്കഷോപ്പിൽ (Maruti Suzuki authorised COMMERCIAL workshop) പരിശോധിപ്പിക്കുന്നത് ഉറപ്പ് വരുത്തുക.

- 4) അയഞ്ഞ വീൽ നട്ടുകൾ പരിശോധിക്കുക.
- 5) ടയറുകളിൽ ആണികളോ കല്ലുകളോ മറ്റ് പറ്റിപ്പിടിപ്പിച്ചിട്ടില്ലെന്ന് വസതുക്കളോ പരിശോധിക്കുക.

▲ മുന്നറിയിപ്പ്

- നിങ്ങളുടെ വാഹനത്തിൽ ഒരേ തരത്തിലും വലുപ്പത്തിലുമുള്ള ടയറുകൾ സജ്ജീകരിച്ചിരിക്കുന്നു. വാഹനത്തിന്റെ ശരിയായ സ്വീയറിംഗും ഹാൻഡിലിംഗും ഉറപ്പാക്കാൻ ഇത് പ്രധാനമാണ്. നിങ്ങളുടെ വാഹനത്തിന്റെ നാല് വിലകളിൽ ഒരിക്കലും വ്യത്യസ്ത വലിപ്പത്തിലോ തരത്തിലോ ഉള്ള ടയറുകൾ ഉപയോഗിക്കരുത്. ഉപയോഗിക്കുന്ന ടയറുകളുടെ വലുപ്പവും തരവും നിങ്ങളുടെ വാഹനത്തിന്റെ സ്റ്റാൻഡേർഡ് അല്ലെങ്കിൽ ഓപ്ഷണൽ ഭാഗങ്ങളായി മാരുതി സുസുക്കി അംഗീകരിച്ചവ മാത്രമായിരിക്കണം.
- നിങ്ങളുടെ വാഹനത്തിൽ സജ്ജീകരിച്ചിരിക്കുന്ന വിലകളും ടയറുകളും മാറ്റി പകരം വീപ്ണിയിൽ ലഭ്യമാകുന്ന മറ്റു പല വിലകളുടെയും ടയറുകളുടെയും കോമ്പിനേഷനുകൾ വയക്കുന്നത് നിങ്ങളുടെ വാഹനത്തിന്റെ സ്വീയറിംഗ് ക്ഷമ, ഹാൻഡിലിംഗ് സിവിശേഷതകൾ എന്നിവ ഗണ്യമായി മാറ്റാൻ കഴിയും.
- അതിനാൽ, നിങ്ങളുടെ വാഹനത്തിന് സ്റ്റാൻഡേർഡ് അല്ലെങ്കിൽ ഓപ്ഷണൽ ഉപകരണങ്ങളായി മാരുതി സുസുക്കി അംഗീകരിച്ച വീൽ, ടയർ കോമ്പിനേഷനുകൾ മാത്രം ഉപയോഗിക്കുക.

ശ്രദ്ധിക്കുക

ആദ്യത്തെ ടയറുകൾക്ക് പകരം വ്യത്യസ്ത വലുപ്പത്തിലുള്ള ടയറുകൾ ഉപയോഗിക്കുന്നത് സുപീഡോമീറ്ററിൽ അല്ലെങ്കിൽ ഓഡോമീറ്ററിൽ തെറ്റായ റിഡിംഗ് കാണിക്കാൻ ഇടയാക്കും. ആദ്യത്തെ ടയറുകളുടെ സ്ഥാനത്ത് വലുപ്പ വ്യത്യാസമുള്ള ടയറുകൾ വാങ്ങുന്നതിന് മുമ്പ് നിങ്ങളുടെ മാരുതി സുസുക്കി അംഗീകൃത കോമേഴ്സ്യൽ വർക്ക്ഷോപ്പിന്റെ (Maruti Suzuki authorised COMMERCIAL workshop) നിർദ്ദേശം തേടുക.

ടയർ റൊട്ടേഷൻ

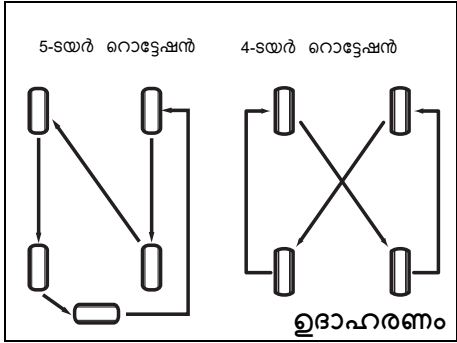

80JK7001

നിങ്ങളുടെ ടയറുകളുടെ സമാനമുഖത്തേയ്ക്കായി ഒഴിവാക്കാനും അവയുടെ കാലാവധി വർദ്ധിപ്പിക്കാനും, ചിത്രീകരിച്ചിരിക്കുന്നതുപോലെ ടയറുകൾ തിരിക്കുക. ഓരോ 10000 കിലോമീറ്ററിലും ടയറുകൾ റൊട്ടേറ്റ് ചെയ്യണം. റൊട്ടേഷനുശേഷം, നിങ്ങളുടെ

വാഹനത്തിന്റെ ടയർ ഇൻഫ്ലേഷൻ ലേബലിൽ ലിസ്റ്റ് ചെയ്തിരിക്കുന്ന സ്പെസിഫിക്കേഷനിലേക്ക് (ഫണ്ട്, റിയർ ടയർ പ്രഷർ ക്രമീകരിക്കുക).

വീൽ ബാലൻസ്
നിരപ്പായ റോഡിലും വാഹനം അസ്ഥിരമായി വൈബ്രേറ്റ് (vibrates) ചെയ്യുന്നുണ്ടെങ്കിൽ, മാരുതി സുസുക്കി ഓട്ടമൊഴി കോമേഴ്സ്യൽ വർക്ക്ഷോപ്പിൽ (Maruti Suzuki authorised COMMERCIAL workshop) വച്ച് വഹിൽ ബാലൻസിംഗ് (wheel balanced) ചെയ്യിക്കുക.

വീൽ അല്ലെൻമെന്റ്
അനുമതായ ടയർ തേയ്മാനം അല്ലെങ്കിൽ ഒരു വശത്തേക്ക് വലിപ്പ ശ്രദ്ധയിൽപ്പെട്ടാൽ, ഒരു മാരുതി സുസുക്കി അംഗീകൃത കോമേഴ്സ്യൽ വർക്ക്ഷോപ്പിൽ (Maruti Suzuki authorised COMMERCIAL workshop) വിലകൾ സന്തുലിതമാക്കുക

ബാറ്ററി

⚠ മുന്നറിയിപ്പ്

- ബാറ്ററികൾ ഹൈഡ്രജൻ വാതകം ഉത്പാദിപ്പിക്കുന്നു. തീക്ഷണമായ തിരിച്ചടിക്കുന്നതിനും തീജ്വാലകളുടെ തീപ്പൊരികളുടെയും ബാറ്ററിയുടെ അടുത്ത വരരുത് അല്ലെങ്കിൽ സഫോട്ടനം സംഭവിക്കാം. ബാറ്ററിയുടെ പരിസരത്ത് പ്രവർത്തിക്കുമ്പോൾ ഒരിക്കലും പുകവലിക്കരുത്.
- ബാറ്ററി പരിശോധിക്കുമ്പോൾ അല്ലെങ്കിൽ സർവീസ് ചെയ്യുമ്പോൾ, നെഗറ്റീവ് കേബിൾ വിച്ഛേദിക്കുക. ബാറ്ററി പോസ്റ്റുകളിലും വാഹനത്തിലും ഒരേ സമയം ലോഹ വസ്തുക്കൾ സ്പർശിക്കാൻ അനുവദിക്കുന്നതിലൂടെ ഷോർട്ട് സർക്യൂട്ട് ഉണ്ടാകാതിരിക്കാൻ ശ്രദ്ധിക്കുക.
- നിങ്ങളുടെ വാഹനത്തിനോ ബാറ്ററിക്കോ കേടുപാടുകൾ സംഭവിക്കാതിരിക്കാൻ, നിങ്ങളുടെ വാഹനം ജമ്പ് സ്റ്റാർട്ട് ചെയ്യേണ്ടതെ അത്യാവശ്യമാണെങ്കിൽ ഈ മാനുവലിലെ "അടിയന്തര സേവനം" വിഭാഗത്തിലെ ജമ്പ് സ്റ്റാർട്ടിംഗ് നിർദ്ദേശങ്ങൾ പാലിക്കുക.

(തുടരും)

⚠ മുന്നറിയിപ്പ്

- ബാറ്ററിയിൽ നിന്ന് പുറത്തേക്ക് തുക്തം നേർപ്പിച്ച സൾഫ്യൂറിക് ആസിഡ് ക്യാപ്പ് ചെയ്തതിനുശേഷമോ ക്യാപ്പ് ചെയ്യാതെ പോയെങ്കിലും കാരണമാകും. അനുയോജ്യമായ നേത്ര സംരക്ഷണ ഉപായങ്ങളും ഗ്ലാസും ഉപയോഗിക്കുക. കണ്ണുകൾ അല്ലെങ്കിൽ ശരീരം ധാരാളം പെട്ടെന്ന് ഉപയോഗിച്ച കഴുകുകയും കേൾ തോന്നിയാൽ ഉടൻതന്നെ വൈദ്യശുശ്രൂഷ തേടുകയും ചെയ്യുക. ബാറ്ററികൾ കുട്ടികൾക്ക് എത്തിപ്പെടാൻ സുക്ഷിക്കണം.

ഉദാഹരണം

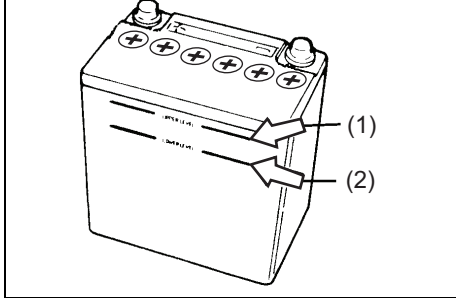

54GM701

മെയിനറനൽസ്-(ഫീ ക്യാപ്-ലെസ്) ബാറ്ററിക്ക് (ക്യാപ്-ലെസ്) ബാറ്ററിക്ക് ചേർക്കേണ്ടതില്ല വാട്ടർ ഫില്ലർ ക്യാപ് ഉള്ള പരമ്പരാഗത തിരത്തിലുള്ള ബാറ്ററിക്ക്, ബാറ്ററി ലായനിയുടെ

ലെവൽ എലയ്ക്ക് പോഴും അപർ ലെവൽ ലൈനിനും (1) ലോപ്പർ ലെവൽ ലൈനിനും (2) ഇടയിലായിരിക്കണം നിങ്ങളുടെ ഇടയ്ക്കിടെ ബാറ്ററി, കെയ്സ് ബാറ്ററി ടെർമിനലുകൾ, ബാറ്ററി പോൾഡ്-ഡൗൺ ബ്രാക്കറ്റ് എന്നിവയിൽ കേടുപാടുകൾ, തുരുമ്പ് എന്നിവ ഉണ്ടായെന്ന് പരിശോധിക്കണം. ദ്രവമായ ബ്രഷും അമോണിയലായനി അല്ലെങ്കിൽ ബേക്കിംഗ് സോഡു ലായനിയും ഉപയോഗിച്ച് തുരുമ്പ് നിന്നും ചെയ്യുക. തുരുമ്പ് നിന്നും ചെയ്ത ശേഷം ശുദ്ധമായ വെള്ളത്തിൽ കഴുകുക.

നിങ്ങളുടെ വാഹനം ഒരു മാസം അല്ലെങ്കിൽ അതിൽ കൂടുതലായി ഓടിക്കാതില്ലെങ്കിൽ, ബാറ്ററിയിലെ നെഗറ്റീവ് ടെർമിനലിൽ നിന്നുള്ള കേബിൾ അഴിച്ചുപയ്ക്കുക; ഇതിലൂടെ ബാറ്ററി ഡിസചാർജ്ജ ആവുന്നതിൽ തടയാം.

⚠ മുന്നറിയിപ്പ്

ബാറ്ററിയുടെ താഴ്ന്ന ലെവൽ ലൈൻ ആയ "MIN" (2) ന് താഴെ ലെവൽ ആയിരിക്കെ ബാറ്ററി ഉപയോഗിച്ചാൽ അതിനറെ ആയുർദൈർഘ്യം കുറയുകയോ, പുറമെ ചൂട് വർദ്ധിക്കുകയോ, ബാറ്ററിയിൽ നിന്ന് ഉണ്ടാകുന്ന ഹൈഡ്രജൻ വാതകം നിമിത്തം സഫോട്ടനം സംഭവിക്കുകയോ ചെയ്തേക്കാം. "MIN" (2) ന് താഴെ ലെവൽ ലൈനുള്ള ബാറ്ററി ഉപയോഗിക്കരുത്.

ശ്രദ്ധിക്കുക

- ഉയർന്ന ലെവൽ ലൈൻ ആയ “MAX” (1) ന് മുകളിൽ ബാറ്ററി ലിക്വിഡ് നിറച്ചാൽ, ഡ്രൈവിംഗ് വേളയിലെ കുലുക്കം നീമിത്തം ലിക്വിഡ് ചോർന്നേക്കാം അതല്ലെങ്കിൽ ബാറ്ററിയുടെ ചാർജിംഗ് അവസ്ഥയെ ആശ്രയിച്ച് ലിക്വിഡ് പുറത്തേക്ക് ഒഴുകിയേക്കാം. ബാറ്ററിക്ക് സമീപമുള്ള പാർട്ടുകൾക്ക് ഇത് കേടുപാട് വരുത്തും. ബാറ്ററിയിൽ നിന്ന് ലിക്വിഡ് പുറത്തേക്ക് തൂകിയാൽ ഉടൻ വെള്ളം ഉപയോഗിച്ച് കഴുകിക്കളയുക. പരമാവധി നിരപ്പ് “MAX” (1) ന് മുകളിൽ ബാറ്ററി ലിക്വിഡ് നിറയ്ക്കരുത്.

കുറിപ്പ്:
ഉപഭോഗ ഫലമായി ബാറ്ററി ലിക്വിഡ് ക്രമേണ കുറയും. പരമാവധി നിരപ്പായ “MAX” (1) നും താഴ്ന്ന നിരപ്പായ “MIN” (2) നും മധ്യത്തിൽ ലെവൽ എത്തുമ്പോൾ, പരമാവധി ലെവൽ ലൈൻ ആയ “MAX” (1) എത്തുന്നത് വരെ അതിൽ ഡിസ്റ്റിൽഡ് വാട്ടർ ചേർക്കുക.

(ബാറ്ററി ലേബൽ)

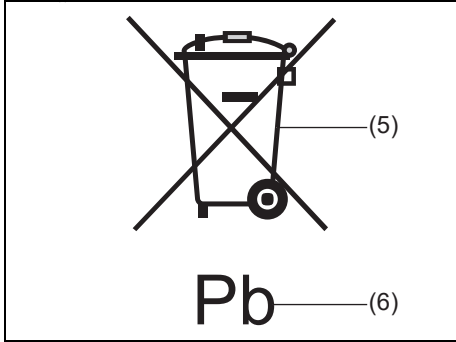

(5) ക്രോസ്-ഔട്ട് ചെയ്ത ചക്രങ്ങളുള്ള ബിൻ അടയാളം
(6) “Pb” യുടെ രാസ ചിഹ്നം

ബാറ്ററി ലേബലിൽ സ്ഥിതി ചെയ്യുന്ന ക്രോസഡ് ഔട്ട് ചെയ്ത ചക്രങ്ങളുള്ള ബിൻ ചിഹ്നം (5) സൂചിപ്പിക്കുന്നത്, ഉപയോഗിച്ച ബാറ്ററി സാധാരണ ഗാർഹിക മാലിന്യങ്ങൾ നിക്ഷേപിക്കുന്ന ചവറുകൂട്ടയിൽ നിന്ന് പ്രത്യേകമായി ശേഖരിക്കണം എന്നാണ്. “Pb” (6) ന്റെ രാസ ചിഹ്നം സൂചിപ്പിക്കുന്നത് ബാറ്ററിയിൽ 0.004% ൽ കൂടുതൽ ലെഡ് അടങ്ങിയിട്ടുണ്ട് എന്നാണ്.

ഉപയോഗിച്ച ബാറ്ററി ശരിയായി നിർമാർജനം ചെയ്യുന്നു എന്നോ റിസൈക്കിൾ ചെയ്യുന്നു എന്നോ ഉറപ്പാക്കുന്നതിലൂടെ ബാറ്ററിയുടെ അന്തിമമായ നിർമാർജനം മൂലം പരിസ്ഥിതിക്കും മനുഷ്യന്റെ ആരോഗ്യത്തിനും ഉണ്ടാകാനിടയുള്ള പ്രതികൂല പ്രത്യാഘാതങ്ങൾ തടയാൻ

നിങ്ങൾ സഹായിക്കും. വസ്തുക്കളുടെ പുനരുപയോഗം പ്രകൃതി വിഭവങ്ങൾ സംരക്ഷിക്കാൻ സഹായിക്കും. ഉപയോഗിച്ച ബാറ്ററി കളയുന്നതിനെ കുറിച്ചോ റിസൈക്കിൾ ചെയ്യുന്നതിനെ കുറിച്ചോ ഉള്ള കൂടുതൽ വിശദമായ വിവരങ്ങൾക്ക്, മാർഗ്ഗനിർദ്ദേശങ്ങൾക്കിടയിൽ അന്വേഷിച്ചറിയുക.

ഫ്യൂസുകൾ

താഴെ വിവരിച്ചിരിക്കുന്നതുപോലെ നിങ്ങളുടെ വാഹനത്തിന് മൂന്ന് തരം ഫ്യൂസുകൾ ഉണ്ട്:

ഫ്യൂസിബിൾ ലിങ്ക് വയറും മെയിൻ ഫ്യൂസും
മെയിൻ ഫ്യൂസ് ബാറ്ററിയിൽ നിന്ന് നേരിട്ട് കറന്റ് എടുക്കുന്നു.

പ്രൈമറി ഫ്യൂസുകൾ
ഈ ഫ്യൂസുകൾ പ്രധാന ഫ്യൂസിനും ഇൻഡിവിജ്വൽ ഫ്യൂസുകൾക്കും ഇടയിലാണ്. കൂടാതെ ഇവ ഇലക്ട്രിക്കൽ ലോഡ് ശൃംഗുകൾക്കുള്ളതാണ്.

ഇൻഡിവിജ്വൽ ഫ്യൂസുകൾ
ഈ ഫ്യൂസുകൾ വ്യക്തിഗത ഇലക്ട്രിക്കൽ സർക്യൂട്ടുകൾക്കുള്ളതാണ്.

- കുറിപ്പ്:**
- നിങ്ങളുടെ വാഹനത്തിന്റെ ഫ്യൂസ് ബോക്സിന്റെ കവറിൽ ഫ്യൂസിന്റെ പേര് ലഭ്യമാണെങ്കിലും, വകഭേദം അനുസരിച്ച് ഫ്യൂസ് ബോധകമല്ലെന്നാണ് “ബ്ലാക്ക്” എന്നതിന് സൂചിപ്പിക്കുന്നത്.
 - വാഹനത്തിന്റെ വകഭേദം അനുസരിച്ച് ചില ഫ്യൂസ് നിങ്ങളുടെ വാഹനത്തിന് ബോധകമായേക്കില്ല എന്നാൽ അവ

ബ്ലാക്ക് ആയി സൂചിപ്പിക്കാതെയുചിരിക്കാം

ഒരു ഫ്യൂസ് നീക്കം ചെയ്യാൻ, റിലേ ബോക്സിൽ നൽകിയിരിക്കുന്ന ഫ്യൂസ് പുളുർ (2) ഉപയോഗിക്കുക.

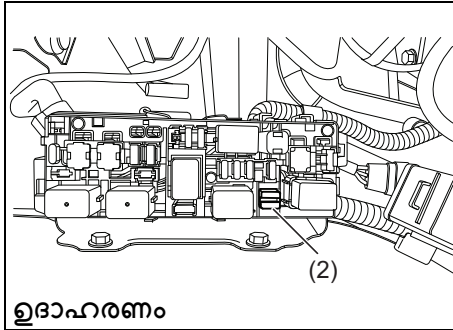

ഉദാഹരണം

77PM07012

കുറിപ്പ്: ബ്ലാക്ക് ആയി സൂചിപ്പിച്ചിട്ടില്ലെങ്കിലും, വാഹനത്തിന്റെ വകഭേദം അനുസരിച്ച് ചില ഫ്യൂസ് നിങ്ങളുടെ വാഹനത്തിന് ബാധകമായേക്കാവൂ.

എഞ്ചിൻ കമ്പാർട്ട്മെന്റിലെ ഫ്യൂസുകൾ

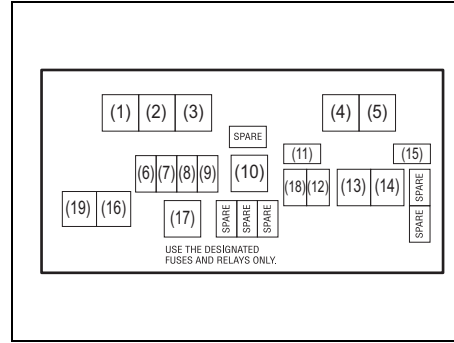

77PM07034

മെയിൻ ഫ്യൂസ് / പ്രൈമറി ഫ്യൂസ് / റിലേ		
ക്രമ സംഖ്യ	റേറ്റിംഗ്	ഫ്യൂസ് / റിലേ
(1)	-	സി എൻ ജി വാൽവ് റിലേ*
(2)	-	ഫ്യൂസ് പുളുർ
(3)	-	റേഡിയേറ്റർ ഫാൻ റിലേ
(4)	-	ഫ്യൂൽ പമ്പ് റിലേ
(5)	-	സ്റ്റാർട്ടിങ്ങ് മോട്ടോർ റിലേ
(6)	7.5A	സി എൻ ജി വാൽവ്*
(7)	20A	ഫ്യൂൽ ഇഞ്ചക്ഷൻ
(8)	30A	സ്റ്റാർട്ടിങ്ങ് മോട്ടോർ
(9)	15A	ഹോൺ
(10)	70A	ആൾട്ടർനേറ്റർ
(11)	7.5A	സി എൻ ജി*
(12)	10A	അപകടം വാർണ്ണിംഗ് ലൈറ്റ്
(13)	40A	ബാറ്ററി
(14)	40A	ഇഗ്നിഷൻ സ്വിച്ച്
(15)	7.5A	എസ്ടി എസപിജി 2 (സ്റ്റാർട്ടിങ്ങ് സിസ്റ്റം)

പരിശോധനയും പരിപാലനവും

(16)	30A	റേഡിയേറ്റർ ഫാൻ
(17)	-	എഫ് ഐ മെയിൻ റിലേ
(18)	25A	ABS SOL
(19)	40A	ABS MOT

*: സി എൻ ജി മോഡലിന്

മെയിൻ ഫ്യൂസ് (main fuse) പ്രൈമറി ഫ്യൂസ് (primary fuse) കത്തിപ്പോയാൽ, വാഹനം ഒരു മാർട്ടി സുസുക്കി (MARUTI SUZUKI) ജെനയൂയിൻ റിപ്ലേസ്മെന്റ് (genuine replacement) ഉപയോഗിക്കുക. ഒരു ഫ്യൂസ് നികം ചെയ്യാൻ, റിലേ ബോക്സിൽ നൽകിയിരിക്കുന്ന ഫ്യൂസ് പുളളൻ (2) ഉപയോഗിക്കുക. ഓരോ ഫ്യൂസിന്റെയും ആമ്പിയർ ഫ്യൂസ് ബോക്സ് കാണിച്ചിരിക്കുന്നു.

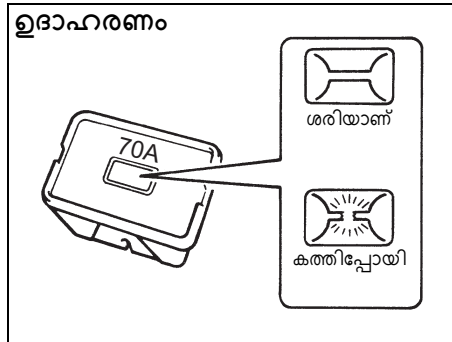

60G111

⚠ മുന്നറിയിപ്പ്

മെയിൻ ഫ്യൂസ് (main fuse) അല്ലെങ്കിൽ പ്രൈമറി ഫ്യൂസ് (primary fuse) കത്തിപ്പോയാൽ, വാഹനം ഒരു മാർട്ടി സുസുക്കി അംഗീകൃത കൊമേഴ്സ്യൽ വർക്കഷോപ്പിൽ (MARUTI SUZUKI authorised COMMERCIAL workshop) പരിശോധനയ്ക്ക് നൽകണം. എപ്പോഴും മാർട്ടി സുസുക്കി ജെനയൂയിൻ റിപ്ലേസ്മെന്റ് പാർട്ട് (MARUTI SUZUKI genuine replacement part) മാത്രം ഉപയോഗിക്കുക. താൽക്കാലിക അറ്റകുറ്റപ്പണികൾക്കായി പോലും വയർ (Wire) പോലുള്ള മറ്റ് പകുറ്റ സംവിധാനങ്ങൾ ഉപയോഗിക്കരുത്; ഇത് വലിയ രീതിയിലുള്ള ഇലക്ട്രിക്കൽ ഡാമേജിനോ (electrical damage) തീപിടുത്തത്തിനോ കാരണമായേക്കാം.

കുറിപ്പ്:
ഫ്യൂസ് ബോക്സിൽ എല്ലായ്പ്പോഴും സ്പെയർ ഫ്യൂസുകളും ഫ്യൂസ് പുളളനും ഉണ്ടെന്ന് ഉറപ്പാക്കുക.

ഡാഷ് ബോർഡിന് കീഴിലുള്ള ഫ്യൂസുകൾ

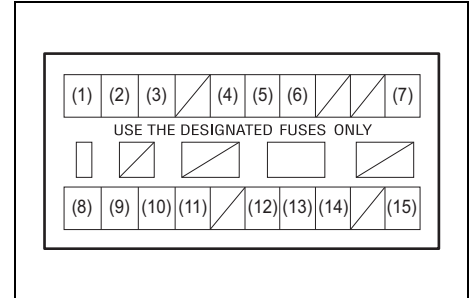
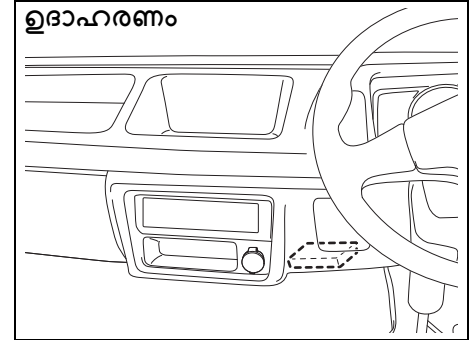

77PH043

മെയിൻ ഫ്യൂസ്/പ്രൈമറി ഫ്യൂസ്		
(1)	10A	ഹെഡ്‌ലൈറ്റ് (വലത്)
(2)	10A	ഹെഡ്‌ലൈറ്റ് (ഇടത്)
(3)	10A	ഡോം ലൈറ്റ്
(4)	10A	ട്രെയിൽ ലൈറ്റ്
(5)	10A	സ്റ്റോപ്പ് ലൈറ്റ്
(6)	15A	റേഡിയോ
(7)	10A	സ്റ്റാർട്ടിങ് സിഗ്നൽ
(8)	10A	മീറ്റർ
(9)	15A	ഇഗ്നിഷൻ
(10)	10A	ബാക്ക്-അപ്പ് ലൈറ്റ്
(11)	15A	ഫണ്ട് വൈപ്പർ
(12)	15A	ആക്സസറി 2
(13)	10A	ആക്സസറി
(14)	7.5A	സി എൻ ജി ഇഗ്നിഷൻ*
(15)	10A	ABS

*: സി എൻ ജി മോഡലിന്

ഡാഷ്ബോർഡിന് താഴെയാണ് ഫ്യൂസ് ബോക്സ് സ്ഥിതി ചെയ്യുന്നത്.



65D046

⚠ മുന്നറിയിപ്പ്

കത്തിപ്പോയ ഫ്യൂസിന് പകരം ശരിയായ ആമ്പിയർ ഉള്ള ഫ്യൂസ് ഇടുന്നത് ഉറപ്പാക്കുക. കത്തിപ്പോയ ഫ്യൂസിന് പകരം അലൂമിനിയം ഫോയിൽ അല്ലെങ്കിൽ വയർ പോലുള്ള ഒരു ബദൽ വസ്തു ഒരിക്കലും ഉപയോഗിക്കരുത്. നിങ്ങളുടെ ഒരു ഫ്യൂസ് മാറ്റി പുതിയതെടുക്കുമ്പോൾ അതിന്റെ സമയത്തിനുള്ളിൽ കത്തിപ്പോകുകയാണെങ്കിൽ, നിങ്ങളുടെ ഒരു മറ്റെന്തിലും വൈദ്യുത പ്രശ്നമുണ്ടാകാം. നിങ്ങളുടെ വാഹനം ഉടനേത്തന്നെ ഒരു മാർട്ടി സുസുക്കി അംഗീകൃത കോമേഴ്സ്യൽ വർക്കുഷോപ്പിൽ (Maruti Suzuki authorised COMMERCIAL workshop) പരിശോധനയ്ക്ക് വിധേയമാക്കുക.

ബൾബ് മാറ്റിസ്ഥാപിക്കൽ

⚠ ജാഗ്രത

- ലൈറ്റ് ബൾബുകൾ ഓഫാക്കിയതിന് ശേഷം നിങ്ങളുടെ വിരൽ കത്തുന്ന തരത്തിൽ ചൂടുണ്ടായേക്കാം. ഹാലോജൻ ഹെഡ്‌ലൈറ്റ് ബൾബുകൾക്ക് ഇത് പ്രത്യേകിച്ചും ശ്രദ്ധിക്കണം. ബൾബുകൾ ആവശ്യത്തിന് തണുത്തതിന് ശേഷം മാറ്റിസ്ഥാപിക്കുക.
- ഹെഡ്‌ലൈറ്റ് ബൾബുകളിൽ പ്രഷറൈസ്ഡ് ഹാലോജൻ വാർകം നിറഞ്ഞിരിക്കുന്നു. ഇടിച്ചാലോ വിഴുന്മോഴോ അവ പൊട്ടിത്തെറിക്കുകയും നിങ്ങളെ പരിക്കേൽക്കുകയും ചെയ്യും. അവ ശ്രദ്ധയോടെ കൈകാര്യം ചെയ്യുക.
- ബോഡി-യുടെ മുൻഭാഗത്തുള്ള ഭാഗങ്ങളിൽ കൊണ്ട് മുറിവേൽക്കാതിരിക്കാൻ, ലൈറ്റ് ബൾബ്സ് (Light Bulbs) മാറ്റുമ്പോൾ ഹാൻഡ് ഗ്ലൗസുകളും (Hand Gloves) ലോങ്ങ്-സ്ലീവഡ് ഷർട്ടും (Long-sleeved Shirt) ധരിക്കുക.

ശ്രദ്ധിക്കുക

- നിങ്ങളുടെ ചർമ്മത്തിൽ നിന്നുള്ള എണ്ണ ഒരു ഹാലോജൻ ബൾബ് അമിതമായി ചൂടാകാനും ലൈറ്റുകൾ ഓണായിരിക്കുമ്പോൾ പൊട്ടാനും ഇടയാക്കും. വ്യത്യസ്തങ്ങളായ തുണി ഉപയോഗിച്ച പുതിയ ബൾബ് പിടിക്കുക. (തുടരും)

ശ്രദ്ധിക്കുക

(തുടരും)

- ബൾബ് ഇടയ്ക്കിടെ മാറ്റിസ്ഥാപിക്കേണ്ടി വരുന്നതു വരെ വൈദ്യുത സംവിധാനത്തിന് പരിശോധന ആവശ്യമാണ് എന്ന് സൂചിപ്പിക്കുന്നു. നിങ്ങളുടെ മാരുതി സൂസുക്കി അംഗീകൃത വർക്കുഷോപ്പ് സന്ദർശിച്ചു ഇത് നടപ്പിലാക്കണം.
- ബൾബ് മാറ്റിസ്ഥാപിക്കുമ്പോൾ, പ്രസ്തുത ബൾബ്/യൂണിറ്റ് കൂടാതെ/ആല്ലെങ്കിൽ സ്പെസിഫിക്കേഷനുകളിൽ സൂചിപ്പിച്ചിരിക്കുന്ന അതേ ബൾബ് നമ്പർ തന്നെ വാഹനത്തിൽ എപ്പോഴും ഉപയോഗിക്കുക.

കുറിപ്പ്:
 മഴയത്ത് ഡ്രൈവ് ചെയ്യുമ്പോഴോ അതിനു ശേഷമോ കാർ കഴുകിയ ശേഷമോ പുറത്തെ ലൈറ്റുകളുടെ ലെൻസുകളിൽ (ഹെഡ്ലൈറ്റ്, റിയർ കോമ്പിനേഷൻ ലൈറ്റ് മുതലായവ) മൂടൽമുത്തം രൂപപ്പെടേക്കാം. ലൈറ്റിന്റെ അകത്തും പുറത്തുമുള്ള താപനിലയിലെ വ്യത്യാസം മൂലം സംഭവിക്കുന്ന ഒരു സ്വാഭാവിക പ്രതിഭാസമാണിത്. ലെൻസിലെ താൽക്കാലിക മൂടൽമുത്തം ഒരു തകരാറല്ല. വാഹനമോടിക്കുമ്പോൾ ഇതുമൂലം യാതൊരു തടസ്സവും ഉണ്ടാക്കില്ല. പുറത്തെ പരിസ്ഥിതിയിൽ സൂര്യപ്രകാശം വരുമ്പോഴോ ഹെയ്ലായ്പ്പ് ഓണാക്കുമ്പോഴോ മൂടൽമുത്തം മായുന്നതാണ്. എന്നിരുന്നാലും, ലാമ്പിനുള്ളിൽ വെള്ളം ചോരുന്നില്ലെങ്കിൽ, നിങ്ങളുടെ മാരുതി സൂസുക്കി അംഗീകൃത വർക്കുഷോപ്പുമായി

(Maruti Suzuki authorised workshop) ബന്ധപ്പെടുക.

കുറിപ്പ്:
 ഹെഡ് ലൈറ്റുകൾ അല്ലെങ്കിൽ റിയർ കോമ്പിനേഷൻ ലൈറ്റുകൾ പോലുള്ളവയുടെ ലെൻസുകളുടെ ആന്തരിക പ്രതലത്തിൽ, മഴയ്ക്കുള്ള ദ്രവസങ്ങളിൽ ഡ്രൈവ് ചെയ്യുന്നതിനിമിത്തം അല്ലെങ്കിൽ വാഹനം കഴുകുന്നതിന് കാരണമായി മൂടൽ സംഭവിക്കുകയോ നീരാവി ഘനീഭവിക്കുകയോ ചെയ്തേക്കാം. ലൈറ്റുകളുടെ അകമേയും പുറമേയുമുള്ള താപനില വ്യതിയാനം കാരണമായി ഉണ്ടാകുന്ന ഒരു താൽക്കാലിക പ്രതിഭാസമാണിത്. (മഴയ്ക്കുള്ള ദ്രവസങ്ങളിൽ വിൻഡോകൾക്ക് മൂടൽ ഉണ്ടാകുന്നതും ഇതേ കാരണത്താലാണ്). ലെൻസുകളുടെ അരികു വശത്തെ വെള്ളത്തുള്ളി കാരണമായി വെള്ളം ലൈറ്റുകളിലേക്കും പ്രവേശിക്കാറുണ്ട്. ചിലിന്റ ബാഹ്യഭാഗവുമായുള്ള വെള്ളത്തിന്റെ താദാത്മ്യം നിമിത്തം സംഭവിക്കുന്ന ഒരു താൽക്കാലിക പ്രതിഭാസമാണിത്. മുകളിൽ സൂചിപ്പിച്ച പ്രതിഭാസം വാഹനത്തിന്റെ പ്രവർത്തന വൈകല്യമല്ല. എന്നിരുന്നാലും, ലൈറ്റുകളിൽ വെള്ളം കുമിഞ്ഞു കൂടുകയോ ലെൻസുകളുടെ ആന്തരിക പ്രതലത്തിലേക്ക് വലിയ വെള്ളത്തുള്ളികൾ കടക്കുകയോ ചെയ്താൽ, ഒരു മാരുതി സൂസുക്കി അംഗീകൃത വർക്കുഷോപ്പിൽ (Maruti Suzuki authorized workshop) നിങ്ങളുടെ വാഹനം പരിശോധിപ്പിക്കുക.

ഹെഡ്ലൈറ്റുകൾ

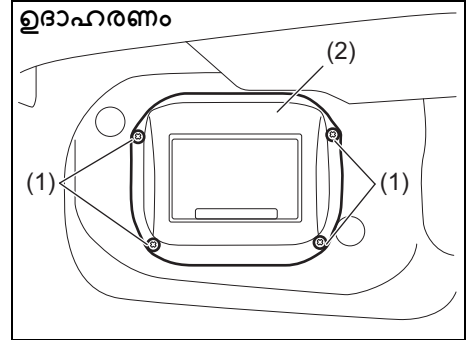

77PH050

1) സ്കൂൾ (1)നീക്കം ചെയ്തതിനു ശേഷം ഫ്ലിയർ ഇൻലെറ്റ് ബോക്സ് (2) നീക്കം ചെയ്യുക

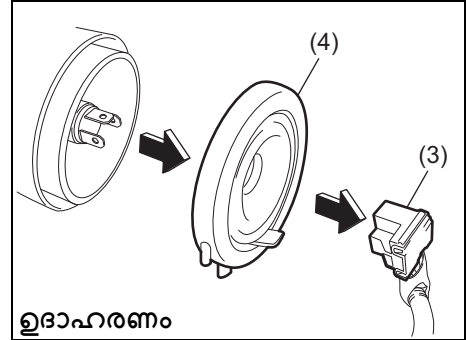

77PH051

2) കപ്പർ (3)വിച്ഛേദിക്കുക. സീലിംഗ് റബ്ബർ (4) നീക്കം ചെയ്യുക.

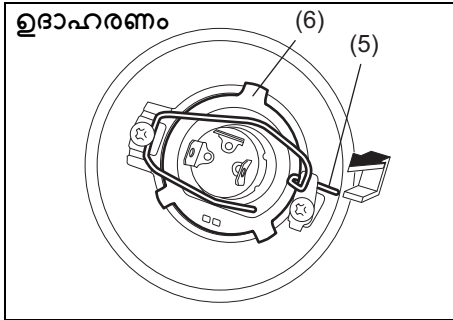

77PH052

3) റീറ്റയ്നിങ്ങ് സ്പ്രിംഗ് (5) മുന്നോട്ട് തള്ളുക, അത് അഴിക്കുക. അതിനുശേഷം ബൾബ് (6) നീക്കം ചെയ്യുക. നീക്കം ചെയ്ത നടപടികളുടെ വിപരീത ക്രമത്തിൽ ഒരു പുതിയ ബൾബ് ഇൻസ്റ്റാൾ ചെയ്യുക.

**ഫ്രണ്ട് ടേബിൾ സിഗ്നൽ ലൈറ്റ്
ഫ്രണ്ട് പൊസിഷൻ ലൈറ്റ്**

സവിശേഷ നടപടികളെടുത്ത് ആവശ്യമായതിനാൽ ബൾബ് മാറ്റി പകരം വെക്കുന്നതിനായി നിങ്ങളുടെ വാഹനം ഒരു മാരുതി സുസുക്കി അംഗീകൃത കോമേഴ്സ്യൽ വർക്കിംഗ്ഷോപ്പിൽ (Maruti Suzuki authorised COMMERCIAL workshop) എത്തിക്കാൻ ഞങ്ങൾ നിർദ്ദേശിക്കുന്നു.

റിയർ കോമ്പിനേഷൻ ലൈറ്റ്

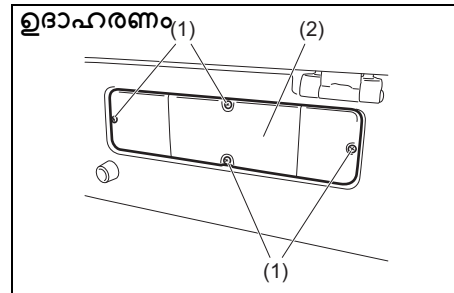

77PH055

1) സ്ക്രൂകൾ (1) നീക്കം ചെയ്യുക, കവർ (2) നീക്കം ചെയ്യുക.

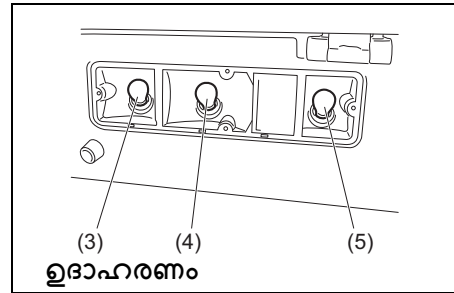

77PH056

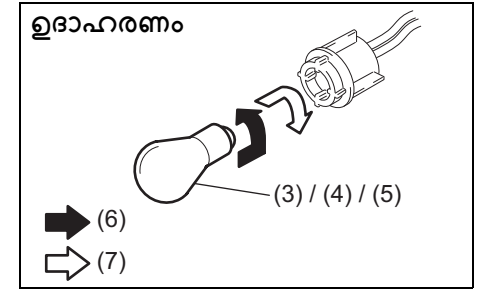

76MH0A123

(6) നീക്കം ചെയ്യുക
(7) ഇൻസ്റ്റാൾ ചെയ്യുക

2) ടേബിൾ സിഗ്നൽ ലൈറ്റിന്റെയോ (3), ട്രെയിൽ/ബ്രേക്ക് ലൈറ്റിന്റെയോ (4) അല്ലെങ്കിൽ റിവേഴ്സിംഗ് ലൈറ്റിന്റെയോ (5) ബൾബ് ഹോൾഡറിൽ നിന്നും നീക്കം ചെയ്യാൻ, ബൾബിൽ അമർത്തി എതിർ ഘടികാരദിശയിൽ തിരിക്കുക.. ഒരു പുതിയ ബൾബ് ഇൻസ്റ്റാൾ ചെയ്യാൻ, അത് ഉള്ളിലേക്ക് ഘടികാരദിശയിൽ തിരിക്കുക.

പരിശോധനയും പരിപാലനവും

ലൈസൻസ് പ്ലേറ്റ് ലൈറ്റ്

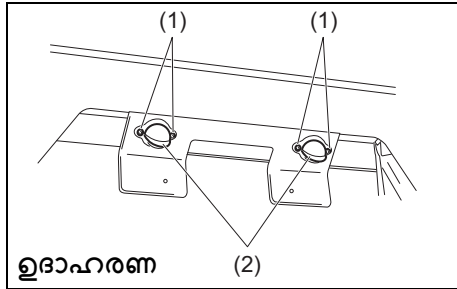

77PH066

- 1) സ്ക്രൂകൾ (1) നീക്കം ചെയ്യുക, കവർ (2) നീക്കം ചെയ്യുക.

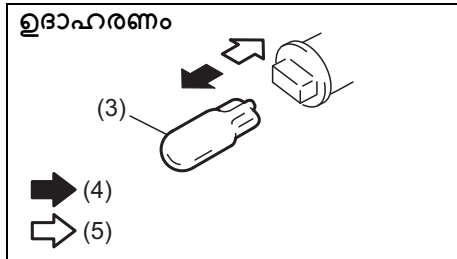

77PH063

- (4) നീക്കം ചെയ്യുക
- (5) ഇൻസ്റ്റാൾ ചെയ്യുക
- 2) ലൈസൻസ് പ്ലേറ്റ് ലൈറ്റിന്റെ (3) ബൾബ് നീക്കം ചെയ്യാനും ഇൻസ്റ്റാൾ ചെയ്യാനും, ബൾബ് പുറത്തെയ്ക്ക് വലിച്ചെടുക്കുകയോ തള്ളുകയോ ചെയ്യുക.

ഇന്റീരിയർ ലൈറ്റ്

ചിത്രത്തിൽ കാണിച്ചിരിക്കുന്നതുപോലെ മുദ്രവായ തുണികൊണ്ട് പൊതിഞ്ഞ പ്ലാറ്റ് ബ്ലേഡ് സ്ക്രൂഡ്രൈവർ ഉപയോഗിച്ച് ലൈസൻസ് നീക്കം ചെയ്യുക, ഇത് ഇൻസ്റ്റാൾ ചെയ്യാൻ, അത് തിരികെ അകത്തേക്ക് തള്ളുക.

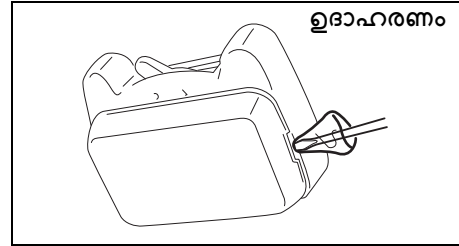

77PH057

വൈപ്പർ ബ്ലേഡുകൾ

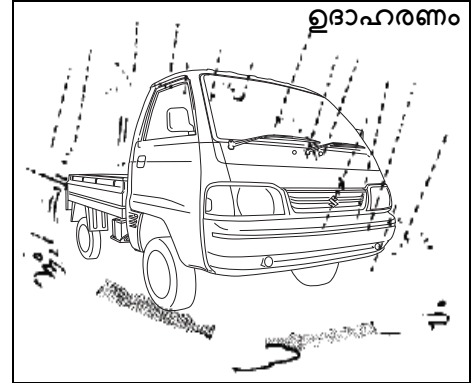

77PM07028

വൈപ്പർ ബ്ലേഡുകൾ പൊട്ടുകയോ കേടാകുകയോ ചെയ്യുകയോ തുടയ്ക്കുമ്പോൾ അല്ലെങ്കിൽ തുടയ്ക്കുമ്പോൾ സൂക്ഷ്മമായി ഉണ്ടാക്കുകയോ ചെയ്താൽ, വൈപ്പർ ബ്ലേഡുകൾ മാറ്റിസ്ഥാപിക്കുക.

പുതിയ വൈപ്പർ ബ്ലേഡുകൾ ഇൻസ്റ്റാൾ ചെയ്യുന്നതിന്, ചുവടെയുള്ള നടപടിക്രമങ്ങൾ പാലിക്കുക.

ശ്രദ്ധിക്കുക	
• വിൻഡോയിൽ ഉണ്ടാക്കുകയോ ഉണ്ടാക്കുകയോ ചെയ്യാതിരിക്കാൻ വൈപ്പർ ബ്ലേഡ് മാറ്റിസ്ഥാപിക്കുമ്പോൾ ആം വിൻഡോയിൽ അടിക്കരുത്.	സ്ക്രാച്ച് പൊട്ടൽ
• വൈപ്പർ ബ്ലേഡുകൾ അവയുടെ പ്രാരംഭ സ്ഥാനത്ത് നിന്ന് അൽപം മുകളിൽ നിന്നുപോകുന്ന സാഹചര്യങ്ങളിൽ, വൈപ്പർ ബ്ലേഡുകളെ അവയുടെ യഥാർത്ഥ സ്ഥാനത്തേക്ക് തിരികെ കൊണ്ടുവരുന്നതിന് ദയവായി ഒരു വൈപ്പിംഗ് ആവൃത്തി കൂടുതലായി നിർവ്വഹിക്കുക.	

കുറിപ്പ്:
 ചില വാഹനത്തിന്റെ പ്രത്യേകതകൾ അനുസരിച്ച് ഇവിടെ വിവരിച്ചതിൽ നിന്ന് വ്യത്യസ്തമായിരിക്കാം. അപകാരം ആണെങ്കിൽ, ശരിയായ റിപ്പേയസ്മെന്റ് രീതിക്കായി നിങ്ങളുടെ മാരുതി സുസുക്കി അംഗീകൃത കമെഴ്ഷ്യൽ വർക്കുഷോപ്പിന്റെ (Maruti Suzuki authorised COMMERCIAL workshop) ഉപദേശം തേടുക.

വിൻഡ്ഷീൽഡ് വൈപ്പറുകൾക്ക്:

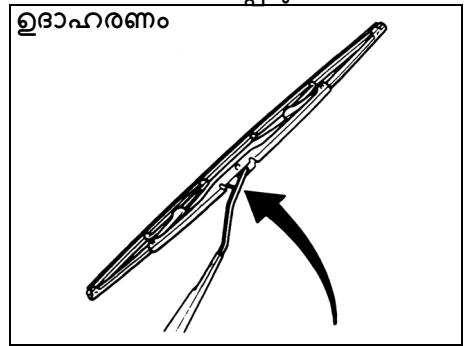

70G119

1) വൈപ്പർ ആം വിൻഡ്ഷീൽഡിൽ നിന്ന് മാറ്റി പിടിക്കുക.

കുറിപ്പ്:
 ഫണ്ട് വൈപ്പർ ആം രണ്ടും ഉയർത്തുമ്പോൾ, ആദ്യം ഡ്രൈവറുടെ സൈഡിലെ വൈപ്പർ ആം മുകളിലേക്ക് ഉയർത്തുക. ആ ഭാഗത്തെ വൈപ്പർ ആം താഴെത്തുമ്പോൾ, ആദ്യം ധാരകാരന്റെ ഭാഗത്തെ സ്പ്രിംഗ് വൈപ്പർ ആം ഉയർത്തുക.. അല്ലെങ്കിൽ, വൈപ്പർ ആമുകൾ പരസ്പരം തട്ടാനിടയുണ്ട്.

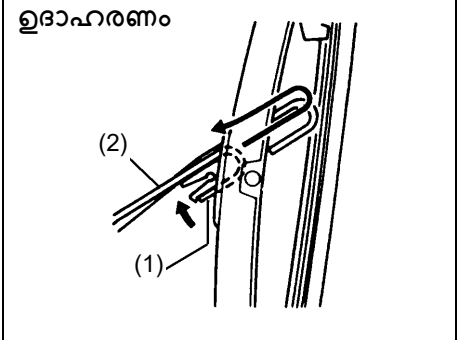
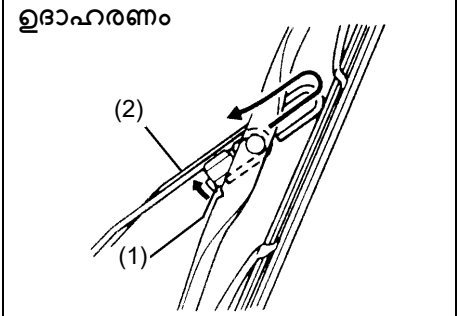

54G130

- 2) കാണിച്ചിരിക്കുന്നതുപോലെ ലോക്ക് (1) വൈപ്പർ ആം (2) നേരെ അമർത്തി, ഒരുകയിൽ നിന്ന് വൈപ്പർ ഫ്രെയിം നീക്കം ചെയ്യുക..
- 3) വൈപ്പർ ബ്ലേഡിന്റെ ലോക്ക് അൺലോക്ക് ചെയ്ത ലോക്ക് കാണിച്ചിരിക്കുന്നതുപോലെ ബ്ലേഡ് പുറത്തേക്ക് സ്പ്രിംഗ് ചെയ്യുക.

പരിശോധനയും പരിപാലനവും

നീക്കം ചെയ്യുക

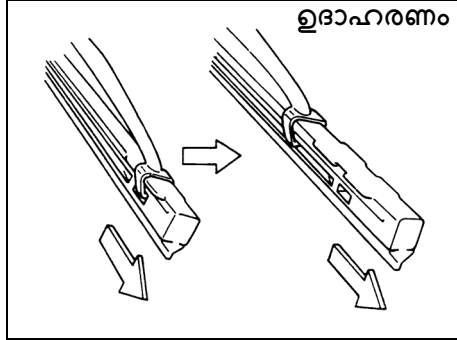

60A260

ഇൻസ്റ്റലേഷൻ

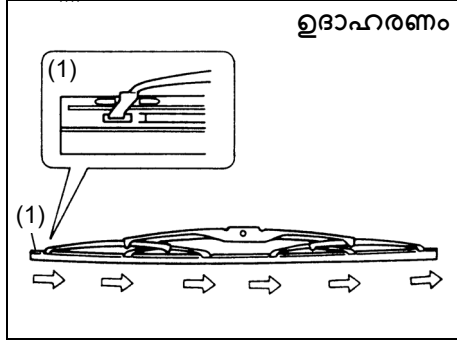

54G132

(1) ലോക്കർ എൻഡ്

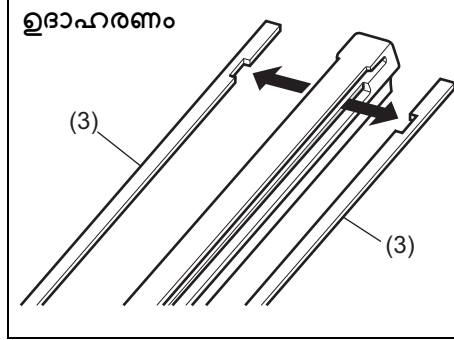

68PH00754

(3) റീടെനർ
 4) രണ്ടു മെറ്റൽ റിബ്ബറുകൾ ഇല്ലാതെയാണു പുതിയ ബ്ലേഡ് നൽകിയതെങ്കിൽ അവയെ പഴയ ബ്ലേഡിൽ നിന്ന പുതിയതിലേക്ക് മാറ്റുക.

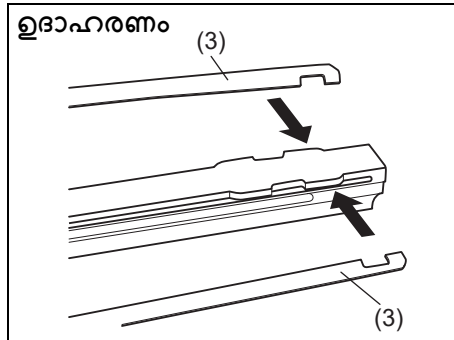

60MH071

ഉദാഹരണം

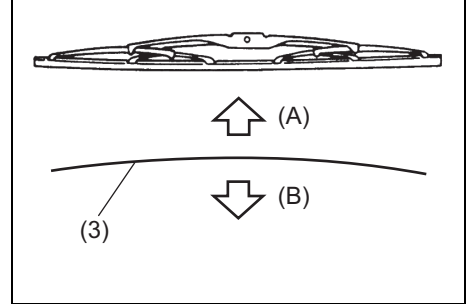

60MH072

(A) മുകളിലേക്ക്
 (B) താഴേക്ക്

കുറിപ്പ്:
 നിങ്ങൾ മെറ്റൽ റിബ്ബറുകൾ (3) ഇൻസ്റ്റാൾ ചെയ്യുമ്പോൾ, മുകളിൽ പറഞ്ഞിരിക്കുന്ന ചിത്രങ്ങളിൽ കാണിച്ചിരിക്കുന്നതുപോലെ മെറ്റൽ റിബ്ബറുകൾക്കുൾക്കുള്ളിലേക്ക് ഉറപ്പാക്കുക.

5) നീക്കം ചെയ്തതിന്റെ വിപരീത ക്രമത്തിൽ, ലോക്കഡ് എൻഡ് വെപ്പർ ആമിൻ നേരെ വരുമ്പോൾ പുതിയ ബ്ലേഡ് ഇൻസ്റ്റാൾ ചെയ്യുക. എല്ലാ ഹുക്കുകളിലും ബ്ലേഡ് ശരിയായി നിലനിർത്തിയിട്ടുണ്ടെന്ന് ഉറപ്പാക്കുക. ബ്ലേഡിന്റെ അറ്റം ഉചിതമായി ലോക്ക് ചെയ്യുക.

6) ലോക്ക് ലിവർ, ആമിൻ സുരക്ഷിതമായി സനാപ്പ് ചെയ്തിട്ടുണ്ടെന്ന് ഉറപ്പാക്കിക്കൊണ്ട്, വെപ്പർ ഫ്രെയിം ആം വിണ്ടും ഇൻസ്റ്റാൾ ചെയ്യുക.

വിൻഡ്‌ഷീൽഡ് വാഷർ പ്ലൂയിഡ് (ഉണ്ടെങ്കിൽ)

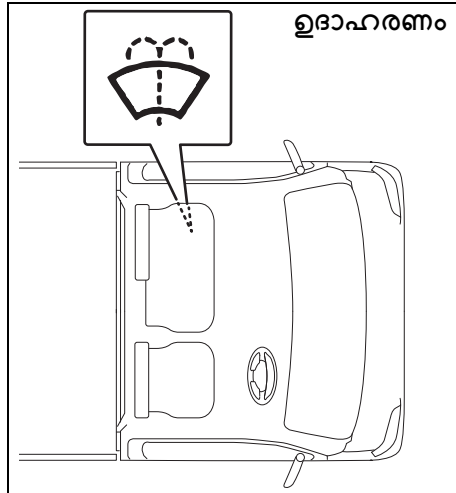

77PM07027

ടാക്കിൽ വാഷർ ഫ്ലൂയിഡ് ഉണ്ടോയെന്ന് വാഷർ ഫ്ലൂയിഡ് നോക്കി പരിശോധിക്കുക. റേക്കി ആവശ്യമെങ്കിൽ വിണ്ടും നിറയ്ക്കുക. ആവശ്യാനുസരണം വെള്ളത്തിൽ ലയിപ്പിച്ച നല്ല നിലവാരമുള്ള വിൻഡ്‌ഷീൽഡ് വാഷർ ഫ്ലൂയിഡ് ഉപയോഗിക്കുക.

ശ്രദ്ധിക്കുക
വാഹനത്തിൽ ലൈം സ്കെയിൽ രൂപപ്പെടുന്നത് തടയാൻ കഠിനജലം ഉപയോഗിക്കുന്നത് ഒഴിവാക്കുക.

⚠ മുന്നറിയിപ്പ്

- വിൻഡ്‌ഷീൽഡ് വാഷർ റിസർവ്വോയറിൽ റേഡിയേറ്റർ ആന്റിഫ്രീസ് ഉപയോഗിക്കരുത്. വിൻഡ്‌ഷീൽഡിൽ സ്പ്രേ ചെയ്യുന്ന വേളയിൽ കാഴ്ചയെ അത ഗുരുതരമായി മറയ്ക്കും. വാഹനത്തിന്റെ പെയിന്റിന് കേടുപാട് വരുത്തുകയും ചെയ്യും.
- വാഷർ പ്ലൂയിഡിൽ ആൽക്കഹോൾ അടങ്ങിയിട്ടുള്ളതിനാൽ എഞ്ചിൻ ചൂടായിരിക്കുമ്പോൾ അല്ലെങ്കിൽ പ്രവർത്തിക്കുന്ന സമയത്ത് വാഷർ പ്ലൂയിഡ് നിറയ്ക്കരുത്, അത് എഞ്ചിനിലേക്ക് തുകിയാൽ തിപിടിച്ചേക്കാം.

ശ്രദ്ധിക്കുക
വാഷർ ടാക്കിൽ പ്ലൂയിഡ് ഇല്ലാത്ത വാഷർ മോട്ടോർ പ്രവർത്തിപ്പിച്ചാൽ കേടുപാടുകൾ സംഭവിക്കാം.

എമർജൻസി സർവീസ്

ടയർ മാറ്റുന്നതിനുള്ള ഉപകരണം 8-1

ജാക്കിംഗ് നിർദ്ദേശങ്ങൾ 8-2

വീലുകൾ മാറ്റുന്നതിന് 8-5

ജമ്പ് സ്റ്റാർട്ടിങ് നിർദ്ദേശങ്ങൾ 8-6

ടോവിങ് 8-8

ബാറ്ററി തീർന്നുപോകുന്നത് 8-9

സ്റ്റാർട്ടർ പ്രവർത്തിക്കുന്നില്ലെങ്കിൽ 8-9

സ്റ്റാർട്ടർ സ്റ്റാർട്ട് ആകുന്നില്ലെങ്കിൽ 8-9

എഞ്ചിനിൽ വെള്ളം കയറിയിട്ടുണ്ടെങ്കിൽ 8-9

മുന്നറിയിപ്പ് ത്രികോണം 8-10

എഞ്ചിൻ ഓവർ ഹീറ്റ് ആകുമ്പോൾ 8-11

തട്ടുന്നതിലൂടെ വരുന്ന അണ്ടർബോഡി ഭ്രമിൾ 8-11

മുന്നറിയിപ്പ് ത്രികോണം 8-11

ഫയർ എക്സ്റ്റിൻഗ്വിഷർ (ഉണ്ടെങ്കിൽ) 8-11

ടയർ മാറ്റുന്നതിനുള്ള ഉപകരണം

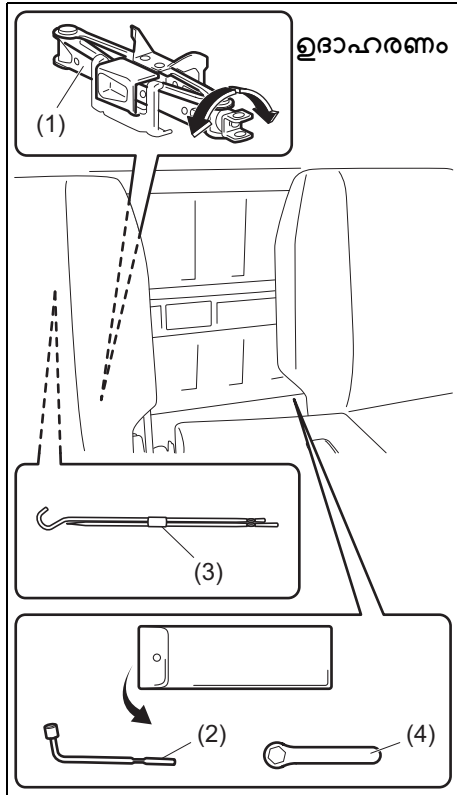

77PH202

- (1) ജാക്ക്
- (2) വീൽ ബ്രേസ്
- (3) ജാക്ക് ഹാൻഡിൽ
- (4) സപാനർ

ടയർ മാറ്റുന്നതിനുള്ള ഉപകരണങ്ങൾ ഡ്രൈവർ സിറ്റിന് പിന്നിൽ വെച്ചിരിക്കുന്നു. ജാക്ക് നീക്കം ചെയ്യാൻ, അതിന്റെ ഷാഫ്റ്റ് എതിർ ഘടികാരദിശയിൽ തിരിക്കുകയും സ്റ്റോറേജ് ബ്രാക്കറ്റിൽ നിന്ന് ജാക്ക് പുറത്തെടുക്കുകയും ചെയ്യുക. ജാക്ക് ഘടിപ്പിക്കാൻ, സ്റ്റോറേജ് ബ്രാക്കറ്റിൽ വയ്ക്കുക. ജാക്ക് സുരക്ഷിതമായി നിൽക്കുന്നതുവരെ ഷാഫ്റ്റ് ഘടികാരദിശയിൽ തിരിക്കുക.

സ്പെയർ ടയർ ബെഡിന് അടിയിൽ സൂക്ഷിച്ചിരിക്കുന്നു. സ്പെയർ ടയർ നീക്കം ചെയ്യാൻ:

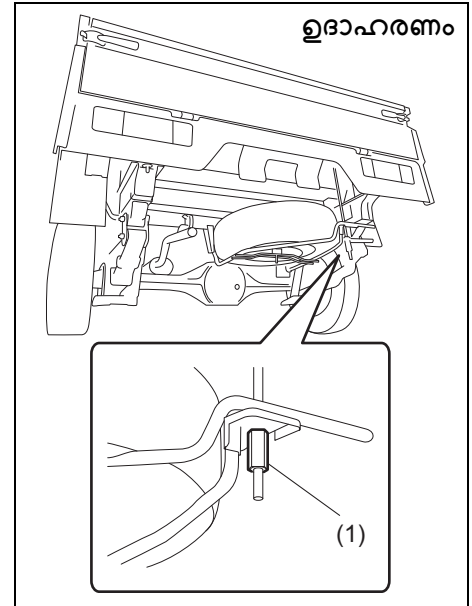

77PH099

- 1) സ്പെയർ ടയർ ഹോൾഡർ ഹുക്ക് നട്ട് അഴിക്കുക (1).
- 2) സ്പെയർ ടയർ ഹോൾഡർ അഴിച്ച് പുതുക്കെ താഴ്ത്തുക.
- 3) സ്പെയർ ടയറിന്റെ ഡയറോൾട്ടുള്ള സ്ക്രൂ നീക്കം ചെയ്യുക, ടയർ നീക്കം ചെയ്യുക.

▲ മുന്നറിയിപ്പ്
 ടയർ മാറ്റുന്ന ഉപകരണങ്ങൾ ഉപയോഗിച്ചതിന് ശേഷം, അവ്വ സുരക്ഷിതമായി സൂക്ഷിക്കുന്നു എന്ന് ഉറപ്പാക്കുക അല്ലെങ്കിൽ ഒരു അപകടം ഉണ്ടായാൽ അവ്വ മൂലം പരിക്കേൽക്കാനിടയുണ്ട്.

▲ ജാഗ്രത
 ചക്രങ്ങൾ മാറ്റാൻ മാത്രമേ ജാക്ക് ഉപയോഗിക്കാവൂ. ജാക്ക് ഉപയോഗിക്കാൻ ശ്രമിക്കുന്നതിന് മുമ്പ് ഈ വിഭാഗത്തിലെ ജാക്കിംഗ് നിർദ്ദേശങ്ങൾ വായിക്കേണ്ടതാണ് പ്രധാനമാണ്.

ജാക്കിംഗ് നിർദ്ദേശങ്ങൾ

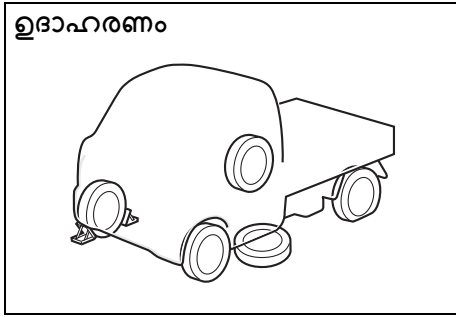

77PH054

- 1) വാഹനം നിരപ്പായ, ഉറപ്പോലുള്ള സ്ഥലത്തു ആയിരിക്കണം.
- 2) പാർക്കിംഗ് ബ്രേക്ക് ഉറപ്പായി ഏർപ്പെടുത്തി "R" (റിവേഴ്സ്) ലേക്ക് മാറ്റുക.

▲ മുന്നറിയിപ്പ്

- നിങ്ങൾ വാഹനം ജാക്ക് അപ്പ് ചെയ്യുമ്പോൾ "R" (റിവേഴ്സ്) ലേക്ക് മാറ്റുന്നുവെന്നു ഉറപ്പാക്കേണ്ടതാണ്.
- "N" (ന്യൂട്രൽ) ട്രാൻസ്മിഷനിൽ ആയിരിക്കുമ്പോൾ വാഹനം ഒരിക്കലും ജാക്ക് അപ്പ് ചെയ്യരുത്. അല്ലെങ്കിൽ, ഉറപ്പില്ലാത്ത ജാക്ക് മൂലം അപകടങ്ങൾ ഉണ്ടായേക്കാം.

- 3) നിങ്ങളുടെ വാഹനം ട്രാഫിക്കിന് സമീപമാണെങ്കിൽ അപകട മുന്നറിയിപ്പ് ഫ്ലാഷർ ഓണാക്കുക.
- 4) ഊർത്തിയ വീലിന് വിപരീതമായുള്ള ചക്രത്തിന്റെ

മുൻഭാഗവും പിൻഭാഗവും ബ്ലോക്ക് ചെയ്യുക.
 5) ജാക്ക് തെന്നി വീഴുകയാണെങ്കിലോ എന്ന സാഹചര്യം കണക്കാക്കി ചിത്രീകരണത്തിൽ കാണിച്ചിരിക്കുന്നതുപോലെ ഊർത്തിയ വീലിന് സമീപം സ്പെയർ വീൽ വയ്ക്കുക.

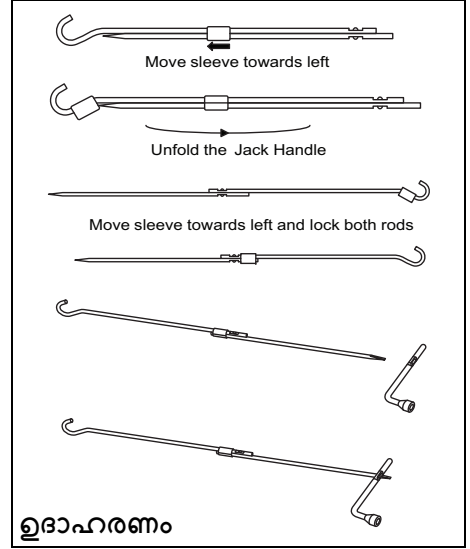

ഉദാഹരണം

77PH802

എമർജൻസി സർവീസ്

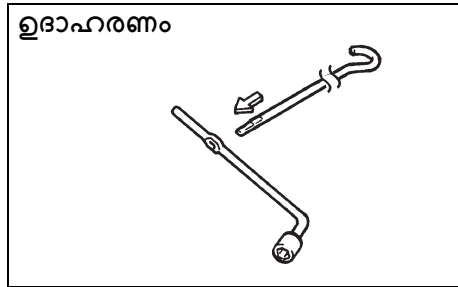

54G253

ഫ്രണ്ട് ജാക്കിംഗ് പോയിന്റ്

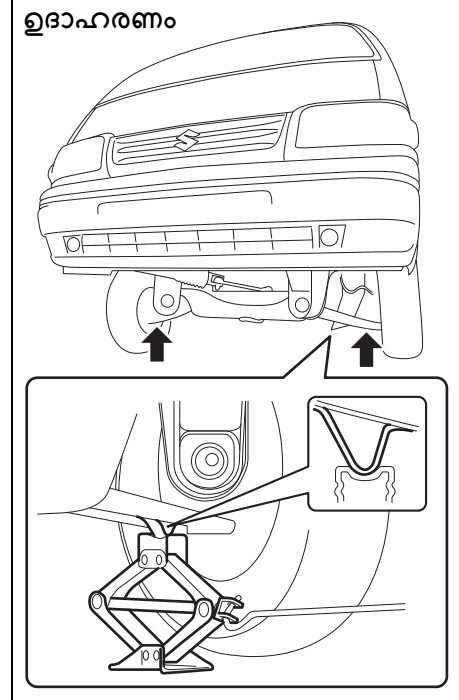

77PH084

റിയർ ജാക്കിംഗ് പോയിന്റ്

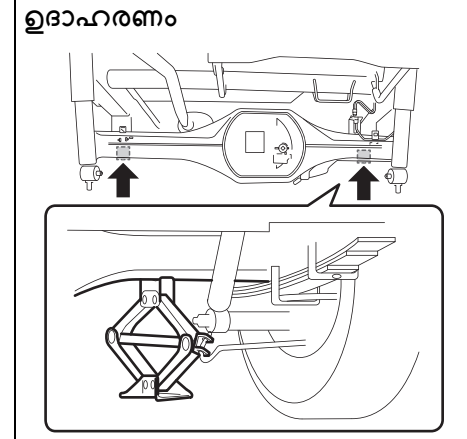

77PH106

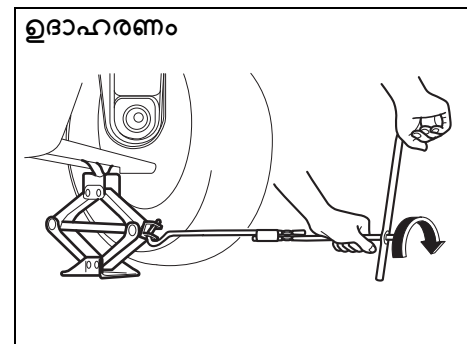

77PS052

- 6) ജാക്ക് കുത്തനെ വയ്ക്കുക വയ്ക്കുക, വാഹന ബോധിക്ക് താഴെയുള്ള ജാക്കിംഗ് ബാറിന് ചുറ്റും ജാക്ക് ഹെഡ് ഗ്രോവ് യോജിപ്പിക്കുന്നത വരെ ജാക്ക് ഹാൻഡിൽ ഘടികാരദിശയിൽ തിരിച്ചു കൊണ്ട് ജാക്ക് ഉയർത്തുക. ചിത്രീകരണങ്ങൾ കാണുക.
- 7) ടയർ നിലത്തു നിന്നും ഉയരുന്നത് വരെ ജാക്ക് സാവധാനത്തിലും സുഗമമായും ഉയർത്തുന്നതുടരുക. വാഹനം ആവശ്യത്തിലധികം ഉയർത്തരുത്.

ഒരു ഗാരേജ് ജാക്ക് ഉപയോഗിച്ച് വാഹനം ഉയർത്താൻ

- താഴെ സൂചിപ്പിച്ചിരിക്കുന്ന പോയിന്റുകളിലൊന്നിലേക്ക് ഗാരേജ് ജാക്ക് പ്രയോഗിക്കുക.
- ഉയർത്തിയ വാഹനത്തിനു താഴെ സൂചിപ്പിച്ചിരിക്കുന്ന പോയിന്റുകളിൽ ജാക്ക് സ്റ്റാൻഡുകൾ ഉപയോഗിച്ച് സപ്പോർട്ട് നിൽക്കുക.

ഗാരേജ് ജാക്കിനുള്ള ഫ്രണ്ട് ജാക്കിംഗ് പോയിന്റ് (1)

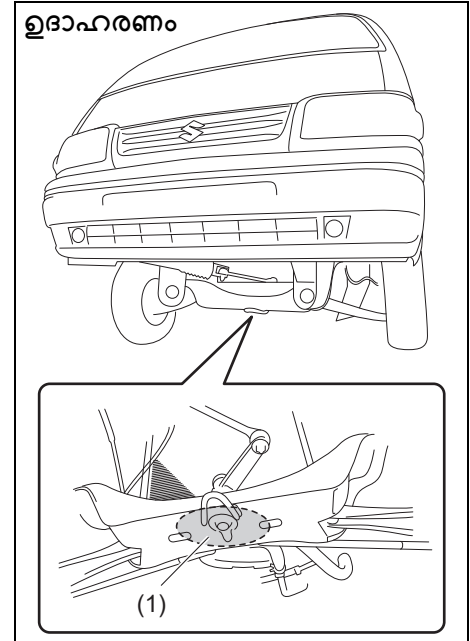

77PH060

⚠ മുന്നറിയിപ്പ്

- നിരപ്പായ റെപ്പുള്ള പ്രദേശങ്ങളിൽ മാത്രം വീലുകൾ മാറ്റുന്നതിനുള്ള ജാക്ക് ഉപയോഗിക്കുക.
- ഒരിക്കലും ചെരിഞ്ഞ പ്രതലത്തിൽ വാഹനം ജാക്ക് അപ്പ് ചെയ്യരുത്.
- മാറ്റേണ്ട വീലിനു സമീപമുള്ള നിർദ്ദിഷ്ട ജാക്കിംഗ് പോയിന്റ് (ചിത്രത്തിൽ കാണിച്ചിരിക്കുന്നത്) അല്ലാതെ മറ്റൊരു സ്ഥലത്തും ജാക്ക് ഉപയോഗിച്ച് വാഹനം ഉയർത്തരുത്.
- ഒരു ജാക്കിന് അടിയിൽ തടികൊണ്ടുള്ള കട്ടകളോ സമാനമായ വസ്തുക്കളോ ഉപയോഗിക്കരുത്.
- ജാക്ക് സപ്പോർട്ട് ചെയ്യുന്ന വാഹനത്തിനടിയിൽ ഒരിക്കലും കയറരുത്. ജാക്ക് ഉപയോഗിച്ച് ഉയർത്തി നിർത്തിയിരിക്കുന്ന വാഹനത്തിന് താഴെ നിങ്ങളുടെ കൈകളോ കാലുകളോ വെക്കരുത്.
- വാഹനം ജാക്ക് സപ്പോർട്ടിൽ ആയിരിക്കുമ്പോൾ ഒരിക്കലും എഞ്ചിൻ പ്രവർത്തിപ്പിക്കരുത്. വാഹനത്തിൽ തുടരാൻ യാത്രക്കാരെ അനുവദിക്കരുത്.

എമർജൻസി സർവീസ്

ഗാരേജ് ജാക്കിനുള്ള റിയർ ജാക്കിംഗ് പോയിന്റ് (2)

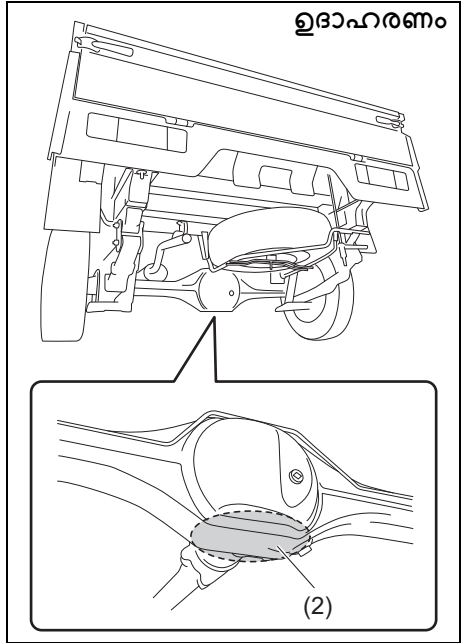

77PH101

ജാക്ക് സ്റ്റാൻഡ് (3) അല്ലെങ്കിൽ റൂ കോളം ലിഫ്റ്റ് പ്രയോഗിക്കുന്ന പോയിന്റ്

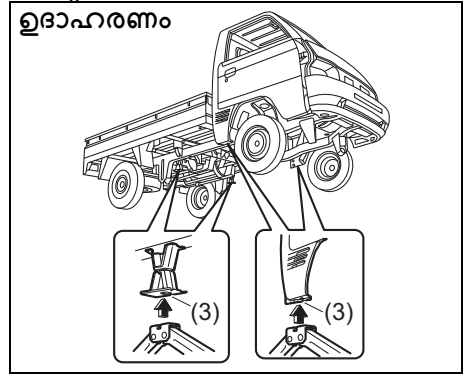

77PS057

ശ്രദ്ധിക്കുക

- എക്സ്ഹോസ്റ്റ് റോക്കറ്റും ഗാരേജ് ജാക്ക് പ്രയോഗിക്കരുത്.
- ജാക്ക് സ്റ്റാൻഡോ റൂ കോളം ലിഫ്റ്റോ പിൻ വൃശത്തെ അപിക്കേണ്ടൻ പോയിന്റിലേക്ക് പ്രയോഗിക്കുമ്പോൾ, പാർക്കിംഗ് കേബിളോ ചുറ്റൽ ടാക്കിന്റെ ഫ്ലോബോർഡ് പോലെ അതിന് ചുറ്റുമുള്ള ഭാഗങ്ങളിൽ തട്ടാതിരിക്കാൻ ശ്രദ്ധിക്കുക.

കുറിപ്പ്: കുടുതൽ വിവരങ്ങൾക്ക്, ദയവായി ഒരു മാരുതി സുസുക്കി അംഗീകൃത കൊമേഴ്സ്യൽ വർക്ക്ഷോപ്പുമായി (Maruti Suzuki authorised COMMERCIAL workshop) ബന്ധപ്പെടുക.

വീലുകൾ മാറ്റുന്നതിന്

⚠ മുന്നറിയിപ്പ്
 ട്രാഫിക് ഉള്ള വഴികളിൽ വച്ചു ഒരിക്കലും വീൽ മാറ്റരുത്. വീൽ മാറ്റുന്നതിനായി എപ്പോഴും വാഹനം റോഡിൽ നിന്ന്, ട്രാഫിക്കിലാത്തു നിരപ്പായ, ഉറപ്പുള്ള ഗ്രൗണ്ടിലേക്ക് മാറ്റുക. കൂടുതൽ സഹായത്തിന് നിങ്ങളുടെ അടുത്തുള്ള മാരുതി സുസുക്കി അംഗീകൃത വർക്ക്ഷോപ്പുമായി ബന്ധപ്പെടുക.

ഒരു വീൽ മാറ്റാൻ, ഇനിപ്പറയുന്ന നടപടികളും ഉപയോഗിക്കുക:

- 1) വാഹനത്തിൽ നിന്ന് എല്ലായ്യാത്രക്കാരെയും ചരക്കുകളും നീക്കുക
- 2) വാഹനത്തിൽ നിന്ന് ജാക്ക്, ഉപകരണങ്ങൾ, സ്പെയർ വീൽ എന്നിവ നീക്കം ചെയ്യുക.
- 3) വീൽ നട്ട്സ് അഴിക്കുക, എന്നാൽ നീക്കം ചെയ്യരുത്.
- 4) വാഹനം ജാക്ക് അപ്പ് ചെയ്യുക.

⚠ ജാഗ്രത
 വാഹനം ഓടിച്ചു ഉടൻ, ചക്രങ്ങൾ, വീൽ നട്ട്സ്, ബ്രേക്കിന് ചുറ്റുമുള്ള ഭാഗം എന്നിവ വളരെ ചൂടായേക്കാം. ഈ ഭാഗങ്ങളിൽ സ്പർശിക്കുന്നത അപകടകാരണമായേക്കാം വാഹനം ഡ്രൈവ് ചെയ്യുന്നതു തൊട്ടു പിറകേ ഈ ഭാഗങ്ങളിൽ സ്പർശിക്കരുത്.

- 5) വീൽ നട്ടുകളും വീലും നീക്കം ചെയ്യുക.
- 6) പുതിയ വീൽ ഇൻസ്റ്റാൾ ചെയ്യുന്നതിനുമുമ്പ്, വീലിന്റെയും

ഹബ്ബിന്ററെയും ഉപരിതലത്തിൽ ഏതെങ്കിലും ചെളിയോ അഴുക്കോ ഉണ്ടെങ്കിൽ വൃത്തിയാക്കൂ. തുണി ഉപയോഗിച്ച് വൃത്തിയാക്കുക. ഹബ്ബ് ശ്രദ്ധാപൂർവ്വം വൃത്തിയാക്കുക; വാഹനമോടിക്കുന്നത് വഴി ഇത് ചൂടായിട്ടുണ്ടാകാം.

7) പുതിയ വീൽ ഇൻസാൾ ചെയ്ത് വീൽ നട്ടുകൾ മാറ്റി അവയുടെ കോൺ അക്യൂതിയിലുള്ള അഗ്രം വീലിനെ അഭിമുഖമായി വരുന്ന രീതിയിൽ വയ്ക്കുക. വീൽ ഹബ്ബിൽ സുരക്ഷിതമായി ഇരിക്കുന്നതുവരെ ഓരോ നട്ടും കൈകൊണ്ട് മുറുക്കുക. അതിനു ശേഷം

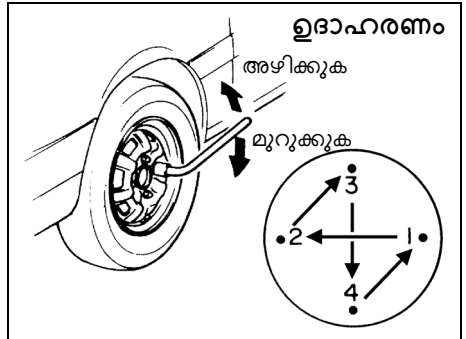

54G116

വീൽ നട്ട് 100 Nm (10.2 kgf-m, 73.8 lbf-ft) ടൈറ്റനിംഗ് ടോർക്കിലേക്ക് മുറുക്കുക

8) ജാക്ക് താഴ്ത്തി, ചിത്രീകരണത്തിൽ കാണിച്ചിരിക്കുന്നതുപോലെ ഒരു റെഞ്ച് ഉപയോഗിച്ച് ക്രിസ്കോസ് രീതിയിൽ നട്ട് പൂർണ്ണമായി മുറുക്കുക.

⚠ മുന്നറിയിപ്പ്

യഥാർത്ഥ വീൽ നട്ടുകൾ മാത്രം ഉപയോഗിക്കുക, ചക്രങ്ങൾ മാറ്റിയതിന് ശേഷം കഴിയുന്നത്ര വേഗം അവയെ നിർദ്ദിഷ്ട ടോർക്കിലേക്ക് മുറിക്കുക. തെറ്റായ വീൽ നട്ടുകൾ ഉപയോഗിക്കുകയോ അവ ശരിയായി മുറുകിയിട്ടില്ല എങ്കിലോ വീൽ നട്ടുകൾ അഴിഞ്ഞുവീണേക്കാം, അത് അപകടത്തിൽ കലാശിച്ചേക്കാം. നിങ്ങളുടെ പക്കൽ ഒരു ടോർക്ക് റെഞ്ച് ഇല്ലെങ്കിൽ, ഒരു മാരുതി സുസുക്ക് അംഗീകൃത കൊമേഴ്സ്യൽ വർക്കിംഗ്ഷോപ്പിൽ (Maruti Suzuki authorised COMMERCIAL workshop) വീൽ നട്ടിനെ ടോർക്ക് പരിശോധിക്കുക.

ജമ്പ് സ്റ്റാർട്ടിങ് നിർദ്ദേശങ്ങൾ

⚠ മുന്നറിയിപ്പ്

- ബാറ്ററി തോന്നുകയാണെങ്കിൽ മരവിച്ചതായി നിങ്ങളുടെ വാഹനം ടൈപ്പിന്റെ ചെയ്യാൻ ശ്രമിക്കരുത്. ജമ്പ് സ്റ്റാർട്ടിംഗ് ശ്രമിച്ചാൽ ഈ അവസ്ഥയിലുള്ള ബാറ്ററികൾ പൊട്ടിത്തെറിക്കുകയോ പൊട്ടുകയോ ചെയ്യാം.
- ജമ്പ് ലൈഡ് കണക്ഷനുകൾ ഉണ്ടാക്കുമ്പോൾ, നിങ്ങളുടെ കൈകളും ജമ്പ് ലൈഡുകളും പുള്ളികൾ, ബെൽറ്റുകൾ, ഫാന്റുകൾ എന്നിവയിൽ തട്ടുന്നില്ലെന്ന് ഉറപ്പാക്കുക.
- ബാറ്ററികൾ തീപിടിക്കുന്ന ടൈപ്പിന്റെ വാതകം ഉത്പാദിപ്പിക്കുന്നു. തീജ്വാലകളും തീപൊരികളും ബാറ്ററിയുടെ അടുത്ത വരരുത്. അല്ലെങ്കിൽ സഫോട്ടനം സംഭവിച്ചേക്കാം. ബാറ്ററിയുടെ പരിസരത്ത് പ്രവർത്തിക്കുമ്പോൾ ഒരിക്കലും പുകവലിക്കരുത്.
- ജമ്പ് സ്റ്റാർട്ടിംഗിനായി നിങ്ങളുടെ ഉപയോഗിക്കുന്ന ബുസ്മർ ബാറ്ററി മറ്റൊരു വാഹനത്തിൽ ഇൻസാൾ ചെയ്തിട്ടുണ്ടെങ്കിൽ, ഇൻസാൾ വാഹനങ്ങളും പരസ്പരം സ്പർശിക്കുന്നില്ലെന്ന് ഉറപ്പാക്കുക. (Continued)

▲ മുന്നറിയിപ്പ്

- വ്യക്തമായ കാരണമൊന്നും ഇല്ലാതെ ബാറ്ററി അമ്പത്തിയെട്ടു വീണ്ടും ചാർജ്ജ് ആകുന്നുണ്ടെങ്കിൽ, ഒരു മാരുതി സുസുക്കി അംഗീകൃത കോമേഴ്സ്യൽ വർക്കിംഗ്ഷോപ്പിൽ (Maruti Suzuki authorised COMMERCIAL workshop) നിങ്ങളുടെ വാഹനം പരിശോധിപ്പിക്കുക.
- നിങ്ങളുടെ വാഹനത്തിനോ ബാറ്ററിക്കോ കേടുപാടുകൾ സംഭവിക്കാതിരിക്കാൻ, നിങ്ങളുടെ വാഹനം ജമ്പ് സ്റ്റാർട്ട് ചെയ്യേണ്ടതിനായി താഴെ തന്നിട്ടുള്ള നിർദ്ദേശങ്ങൾ കൃത്യമായി പാലിക്കുക. നിങ്ങൾക്ക് സംശയമുണ്ടെങ്കിൽ, യോഗ്യതയുള്ള റോഡ് സേവനങ്ങൾക്കായി വിളിക്കുക.

ശ്രദ്ധിക്കുക

നിങ്ങളുടെ വാഹനം തുളളുകയോ വലിക്കുകയോ ചെയ്തുകൊണ്ടേ സ്റ്റാർട്ട് ചെയ്യരുത്. ഇങ്ങനെ സ്റ്റാർട്ട് ചെയ്യുന്നത കൺവെർട്ടിംഗ് കേടുപാടുകൾ വരുത്തിയേക്കാം. ദുർബലമായ, ഫ്ലാറ്റർ ആയ ബാറ്ററിയുള്ള വാഹനം സ്റ്റാർട്ട് ചെയ്യാൻ ജമ്പ് ലെയറുകൾ ഉപയോഗിക്കുക.

നിങ്ങളുടെ വാഹനം സ്റ്റാർട്ട് ചെയ്യാനായി, ഇനിപ്പറയുന്ന നടപടികളും ഉപയോഗിക്കുക:

- 1) നിങ്ങളുടെ വാഹനം സ്റ്റാർട്ട് ചെയ്യാൻ 12 വോൾട്ട് ബാറ്ററി മാത്രം ഉപയോഗിക്കുക. മികച്ച 12-വോൾട്ട് ബാറ്ററി നിങ്ങളുടെ വാഹനത്തിന് സമീപം സ്ഥാപിക്കുക, അതുവഴി ജമ്പ് ലെയറുകൾ രണ്ട് ബാറ്ററികളിലും എത്തിയേക്കാം. മറ്റൊരു വാഹനത്തിൽ ഘടിപ്പിച്ച ബാറ്ററി ഉപയോഗിക്കുമ്പോൾ, വാഹനങ്ങൾ തമ്മിൽ സ്പർശിക്കാൻ അനുവദിക്കരുത്. രണ്ട് വാഹനങ്ങളിലും പാർക്കിംഗ് ബ്രേക്കുകൾ പൂർണ്ണമായും സജ്ജമാക്കേണ്ടതാണ്.
- 2) സുരക്ഷാ കാരണങ്ങളാൽ ഉപയോഗിക്കാൻ ആവശ്യമായവ ഒഴികെ (ഉദാഹരണത്തിന്, ഹെഡ്ലൈറ്റുകൾ അല്ലെങ്കിൽ ഹസാർഡ് ഫ്ലൈറ്റുകൾ) എല്ലാ വാഹന ആകസസറികളും ഓഫ് ചെയ്യുക.

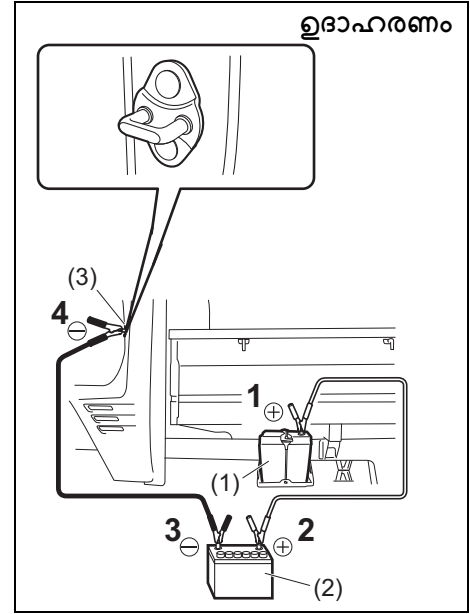

77PS056

3) ജമ്പ് ലീഡ് കണക്ഷനുകൾ ഇനിപ്പറയുന്ന രീതിയിൽ ഉണ്ടാക്കാം:

1. ആദ്യത്തെ ജമ്പ് ലെയിന്റ്റെ ഒരറ്റം ഫ്ലാറ്റ് ബാറ്ററിയുടെ (1) പോസിറ്റീവ് (+) ടെർമിനലുമായി ബന്ധിപ്പിക്കുക.
2. ബൂസ്റ്റർ ബാറ്ററിയുടെ (2) പോസിറ്റീവ് (+) ടെർമിനലിലേക്ക് മറ്റേ അറ്റം ബന്ധിപ്പിക്കുക.

- 3. രണ്ടാമത്തെ ജമ്പ് ലെഡിന്റേ ഒരറ്റം ബുസ്സർ ബാറ്ററിയുടെ (2) നെഗറ്റീവ് (-) ടെർമിനലുമായി ബന്ധിപ്പിക്കുക.
- 4. ഫ്ലാറ്റ് ബാറ്ററി (1) ഉപയോഗിച്ച് വാഹനത്തിന്റേ പെയിന്റ് ചെയ്യാത്ത, ഹെവി മെറ്റൽ ഭാഗത്തേക്ക് (അതായത് ഡോർ ലാച്ച് സ്ട്രൈക്കർ (3)) അവസാന കണക്ഷൻ ഉണ്ടാക്കുക.

- 5) ഫ്ലാറ്റ് ബാറ്ററി ഉപയോഗിച്ച് വാഹനത്തിന്റേ എഞ്ചിൻ സ്റ്റാർട്ട് ചെയ്യുക.
- 6) നിങ്ങളുടെ അവയെ ബന്ധിപ്പിച്ച രീതിയുടെ വിപരീത ക്രമത്തിൽ ജമ്പ് ലെഡുകൾ നീക്കം ചെയ്യുക.

- 2) പിന്നിൽ നിന്ന്, റിയർ വീലുകൾ ഉയർത്തി ഫ്രണ്ട് വീലുകൾ നിലത്തു തറ്റി സ്റ്റിയറിങ്ങും ഡ്രൈവ് ചെയ്യുന്നും പ്രവർത്തനക്ഷമമായ അവസ്ഥയിൽ. ടോവിംഗിന് മുമ്പ്, സ്റ്റിയറിംഗ് വീൽ അൻലോക്ക് ചെയ്തിട്ടുണ്ടെന്ന് ഉറപ്പാക്കുക (ഇഗ്നിഷൻ കീ "ACC" സ്ഥാനത്തായിരിക്കണം), ടോവിംഗ് സർവീസിനായി രൂപകൽപ്പന ചെയ്ത ഒരു ക്ലമ്പിംഗ് ഉപകരണം ഉപയോഗിച്ച് സ്റ്റിയറിംഗ് വീൽ സുരക്ഷിതമാക്കിയിരിക്കുന്നു.

⚠ മുനറിയിപ്പ്

ഡിസ്ചാർജ്ജ് ചെയ്ത ബാറ്ററിയുടെ നെഗറ്റീവ് (-) ടെർമിനലിലേക്ക് ഒരിക്കലും ജമ്പ് ലെഡ് നേരിട്ട് ബന്ധിപ്പിക്കരുത്, ഇത് ഒരു സഹോടനത്തിനു സംഭവിക്കാം.

⚠ ജാഗ്രത

എഞ്ചിൻ മൗണ്ട് ബ്രാക്കറ്റിലേക്ക് ജമ്പ് ലെഡ് സുരക്ഷിതമായി ബന്ധിപ്പിക്കുക. എഞ്ചിൻ സ്റ്റാർട്ട് ചെയ്യുമ്പോഴുള്ള കുലുക്കം കാരണമായി എഞ്ചിൻ മൗണ്ട് ബ്രാക്കറ്റിൽ നിന്ന് ജമ്പ് ലെഡ് വേർപെടുന്നുവെങ്കിൽ, ജമ്പ് ലെഡ് ഡ്രൈവ് ബെൽറ്റുകളിൽ കുടുങ്ങിയിട്ടുണ്ടാകാം.

ടോവിംഗ്
നിങ്ങളുടെ വാഹനം ടോവിംഗ് (വലിച്ചു കൊണ്ട് പോകുക) ഒരു പ്രൊഫഷണൽ സേവനവുമായി ബന്ധപ്പെടുക. നിങ്ങളുടെ ഡ്രൈവർക്ക് ടോവിംഗ് സംബന്ധിച്ച വിശദമായ നിർദ്ദേശങ്ങൾ നൽകാൻ കഴിയും.

ശ്രദ്ധിക്കുക

വലിച്ചുകൊണ്ടു പോകുന്ന സമയത്ത് നിങ്ങളുടെ വാഹനത്തിന് കേടുപാടുകൾ സംഭവിക്കാതിരിക്കാൻ, ശരിയായ ഉപകരണങ്ങളും ടോവിംഗ് നിടപടിക്രമങ്ങളും ഉപയോഗിക്കേണ്ടതുണ്ട്.

ശ്രദ്ധിക്കുക

വലിച്ചു കൊണ്ട് പോകുമ്പോൾ ഫ്രണ്ട് വീലുകളിൽ നിന്നുണ്ടാകുന്ന ആഘാതങ്ങളെ ചെറുക്കാൻ സ്റ്റിയറിംഗ് കോളും ശക്തമല്ല വിലിക്കുന്നതിനു മുൻപ് എല്ലായ്പ്പോഴും സ്റ്റിയറിംഗ് വീൽ അൻലോക്ക് ചെയ്യുക.

- 4) നിങ്ങൾ ഉപയോഗിക്കുന്ന ബുസ്സർ ബാറ്ററി മറ്റൊരു വാഹനത്തിൽ ഘടിപ്പിച്ചിട്ടുണ്ടെങ്കിൽ, ബുസ്സർ ബാറ്ററി ഉപയോഗിച്ച് വാഹനത്തിന്റേ എഞ്ചിൻ സ്റ്റാർട്ട് ചെയ്യുക. മിതമായ വേഗതയിൽ എഞ്ചിൻ പ്രവർത്തിപ്പിക്കുക.

2-വീൽ ഡ്രൈവ് (2WD) മാനുവൽ ട്രാൻസ്മിഷൻ
മാനുവൽ ട്രാൻസ്മിഷൻ ആവശ്യമായ വാഹനങ്ങൾ ഇനിപ്പറയുന്ന ഏതു രീതി ഉപയോഗിച്ചും വലിച്ചുകൊണ്ട് പോകാം.

- 1) മുന്നിൽ നിന്ന് ഫ്രണ്ട് വീലുകൾ ഉയർത്തി റിയർ വീലുകൾ നിലത്തു തട്ടുന്ന രീതിയിൽ, ടോവിംഗിന് മുമ്പ്, ട്രാൻസ്മിഷൻ ന്യൂട്രലാണെന്നും പാർക്കിംഗ് ബ്രേക്ക് റിലീസ് ചെയ്തിട്ടുണ്ടെന്നും ഉറപ്പാക്കുക.

ബാറ്ററി തീർന്നുപോകുന്നത്

താഴെ പറയുന്ന സാഹചര്യങ്ങളിൽ ലെഡ്-അസിഡ് ബാറ്ററി (lead-acid battery) തീർന്നുപോകും.

- എഞ്ചിൻ ഓൺ ചെയ്യാൻ ശ്രമിക്കുമ്പോൾ ബാറ്ററി വ്യാപ്തമാകുന്നില്ല. അല്ലെങ്കിൽ, എഞ്ചിൻ സ്റ്റാർട്ട് ചെയ്യാൻ ആകാത്ത വിധം സ്റ്റാർട്ടിംഗ് കറന്റ് തിരളമല്ലാത്തതാണ്.
- ഹെഡ് ലൈറ്റിന്റെ പ്രകാശം തീരെ കുറവാണ് അല്ലെങ്കിൽ ഹോണിന്റെ ശബ്ദം കുറവാണ്.

സ്റ്റാർട്ടർ പ്രവർത്തിക്കുന്നില്ലെങ്കിൽ

- 1) ബാറ്ററിയുടെ അവസ്ഥ നിർണ്ണയിക്കാൻ ഹെഡ്ലൈറ്റുകൾ ഓൺ ചെയ്ത് ഇൻഷൻ സ്വിച്ച് "START" സ്ഥാനത്തേക്ക് തിരിക്കാൻ ശ്രമിക്കുക. ഹെഡ്ലൈറ്റുകൾ അമിതമായി മങ്ങുകയോ ഓഫാക്കുകയോ ചെയ്താൽ, ബാറ്ററി ഫ്ലാറ്റ് ആയിരിക്കുന്നുവെന്നോ ബാറ്ററി ടെർമിനൽ കോൺടാക്റ്റ് മോശമാണെന്നോ അർത്ഥമാക്കാം. ബാറ്ററി റിചാർജ് ചെയ്യുക അല്ലെങ്കിൽ ആവശ്യമെങ്കിൽ ബാറ്ററി ടെർമിനൽ കോൺടാക്റ്റ് ശരിയാക്കുക.
- 2) ഹെഡ്ലൈറ്റുകൾ തെളിച്ചമുള്ളതാണെങ്കിൽ, ഫ്യൂസുകൾ പരിശോധിക്കുക സ്റ്റാർട്ടിംഗ് പരാജയത്തിന്റെ കാരണം വ്യക്തമല്ലെങ്കിൽ,

എന്തെങ്കിലും ഗുരുതരമായ ഇലക്ട്രിക്കൽ പ്രശ്നങ്ങൾ ഉണ്ടാകാം. വാഹനം നിങ്ങളുടെ മാരുതി സുസുക്കി അംഗീകൃത കോമേഴ്ഷ്യൽ വർക്കിംഗ്ഷോപ്പിൽ (Maruti Suzuki authorised COMMERCIAL workshop) പരിശോധിക്കുക.

സ്റ്റാർട്ടർ സ്റ്റാർട്ട് (Starter start) ആകുന്നില്ലെങ്കിൽ

വാഹനത്തിൽ വേണ്ടത്ര ഫ്യൂവലും ബാറ്ററിയും ഉണ്ടെന്ന് ഉറപ്പ് വരുത്തുക. വലിയ തണുത്ത അവസ്ഥയിൽ എഞ്ചിൻ സ്റ്റാർട്ട് ആകുന്നില്ലെങ്കിൽ, ആകസ്മികമായി പെഡൽ അങ്ങേയറ്റം അമർത്തിപ്പിടിച്ചു എഞ്ചിൻ ക്രാക്ക് ചെയ്യുക. "ഓപ്പറേറ്റിംഗ് യൂവർ വെഹിക്കിൾ" (OPERATING YOUR VEHICLE) സെക്ഷനിലെ "സ്റ്റാർട്ടിംഗ് എഞ്ചിൻ" (Starting engine) പരിശോധിക്കുക എന്നിടും എഞ്ചിൻ സ്റ്റാർട്ട് ആകുന്നില്ലെങ്കിൽ, വാഹനം നിങ്ങളുടെ മാരുതി സുസുക്കി അംഗീകൃത കോമേഴ്ഷ്യൽ വർക്കിംഗ്ഷോപ്പിൽ (Maruti Suzuki authorised COMMERCIAL workshop) പരിശോധിപ്പിക്കുക.

- 12 സെക്കൻഡിൽ അധികനേരം സ്റ്റാർട്ടർ മോട്ടോർ (starter motor) പ്രവർത്തിപ്പിക്കരുത്.

കുറിപ്പ്:
 എഞ്ചിൻ സ്റ്റാർട്ടായില്ലെങ്കിൽ ഒരു നിശ്ചിത സമയം കഴിഞ്ഞാൽ സ്റ്റാർട്ടർ മോട്ടോർ (starter motor) തിനിയെ നീൽക്കും. സ്റ്റാർട്ടർ മോട്ടോർ തിനിയെ നിന്ന ശേഷം അല്ലെങ്കിൽ എഞ്ചിൻ സ്റ്റാർട്ടിംഗ് സിസ്റ്റത്തിൽ (starting system) അസ്വാഭാവികമായി എന്തെങ്കിലും ഉണ്ടെങ്കിൽ, ഇൻഷൻ സ്വിച്ച് (ignition

switch) "സ്റ്റാർട്ട്" (START) ലേക്ക് തിരിക്കുകയോ എഞ്ചിൻ സ്വിച്ച് (engine switch) അമർത്തി പിടിക്കുകയോ ചെയ്താൽ മാത്രമേ സ്റ്റാർട്ടർ മോട്ടോർ പ്രവർത്തിക്കുകയുള്ളൂ.

എഞ്ചിനിൽ വെള്ളം കയറിയിട്ടുണ്ടെങ്കിൽ

എഞ്ചിനിൽ പുഴുൽ അമിതമായി നിറയുകയാണെങ്കിൽ, അത് സ്റ്റാർട്ട് ചെയ്യാൻ പ്രയാസമാണ്. ഇങ്ങനെ സംഭവിക്കുകയാണെങ്കിൽ, ആകസ്മികമായി പെഡൽ തുറയിലേക്ക് മുഴുവൻ അമർത്തി എഞ്ചിൻ ക്രാക്ക് ചെയ്തു ഹോൾഡ് ചെയ്യുക സ്റ്റാർട്ടർ മോട്ടോർ 12 സെക്കൻഡിൽ കൂടുതൽ പ്രവർത്തിപ്പിക്കരുത്.

എഞ്ചിൻ ഓവർ ഹീറ്റ് ആകുമ്പോൾ

കഠിനമായ സാഹചര്യങ്ങളിൽ താൽക്കാലികമായി ഡ്രൈവിംഗ് എഞ്ചിൻ ഡ്രൈവിംഗ് സമയത്ത് ചൂടാക്കാം. എഞ്ചിൻ കുളിർന്ന താപനില വാർണിംഗ് ലൈറ്റ് ഓണാണെങ്കിൽ:

- 1) വാഹനം സുരക്ഷിത സ്ഥാനത്തേക്ക് കൊണ്ടുപോയി പാർക്ക് ചെയ്യുക.
- 2) ഉയർന്ന എഞ്ചിൻ കൂളിംഗ് സെമ്പറേഷൻ ലൈറ്റ് ഓഫ് ആകുന്നതുവരെ എഞ്ചിൻ സാധാരണ ഐഡിഡിംഗ് വേഗതയിൽ കുറച്ച മിനിറ്റ് പ്രവർത്തിക്കാൻ അനുവദിക്കുക.

⚠ മുന്നറിയിപ്പ്

നിരാവിപുറത്തേക്കൊഴുകുന്നത് നിങ്ങൾ കാണുകയോ ശബ്ദം കേൾക്കുകയോ ചെയ്താൽ, വാഹനം സുരക്ഷിതമായ സ്ഥലത്തു നിർത്തി ഉടൻ എഞ്ചിൻ ഓഫ് ചെയ്തു തിണുക്കാൻ അനുവദിക്കുക. നിരാവി ഉള്ളപ്പോൾ എഞ്ചിൻ കമ്പാർട്ട്മെന്റ് തുറക്കരുത്. നിരാവി കാണാനോ ശബ്ദം കേൾക്കാനോ കഴിയാതെ വരുമ്പോൾ, കുളിർന്ന ഇപ്പോഴും നില്ക്കുന്നുണ്ടോ എന്നറിയാൻ എഞ്ചിൻ കമ്പാർട്ട്മെന്റ് തുറക്കുക. ഉണ്ടെങ്കിൽ, തുടരുന്നതിനായി അത് തിട്ടയെന്നു നിലയ്ക്കുന്നതുവരെ നിങ്ങൾ കാത്തിരിക്കണം.

ഉയർന്ന എഞ്ചിൻ കൂളിംഗ് താപനില വാർണിംഗ് ലൈറ്റ് ഓഫ് ആകുന്നില്ലെങ്കിൽ:

- 1) എഞ്ചിൻ ഓഫാക്കി വാട്ടർ പമ്പ് ബെൽറ്റും പുളളികളും

കേടാകുകയോ തെന്നി വീഴുകയോ ചെയ്തിട്ടില്ലെന്ന് പരിശോധിക്കുക. എന്തെങ്കിലും അസ്വാഭാവികത കണ്ടെത്തിയാൽ, അത് ശരിയാക്കുക. റിസർവോയറിലെ ശീതീകരണ നില പരിശോധിക്കുക. "LOW" ലൈനിനേക്കാൾ താഴ്ന്നതായി കണ്ടെത്തിയാൽ, റേഡിയേറ്റർ, വാട്ടർ പമ്പ്, റേഡിയേറ്റർ, ഹീറ്റ് ഹോസുകൾ എന്നിവയിൽ ചോർച്ചകൾ ഉണ്ടോയെന്ന പരിശോധിക്കുക. ഓവർ ഹീറ്റിംഗിന് കാരണമായേക്കാവുന്ന എന്തെങ്കിലും ചോർച്ച നിങ്ങൾ കണ്ടെത്തുകയാണെങ്കിൽ, ഈ പ്രശ്നങ്ങൾ ശരിയാക്കുന്നത് വരെ എഞ്ചിൻ പ്രവർത്തിപ്പിക്കരുത്.

- 3) നിങ്ങൾ ഒരു ചോർച്ച കണ്ടെത്തിയില്ലെങ്കിൽ, റിസർവോയറിനിലേക്കും തുടർന്ന് ആവശ്യമെങ്കിൽ റേഡിയേറ്റർ തുടർന്ന് ആവശ്യമെങ്കിൽ റേഡിയേറ്ററിനിലേക്കും ശ്രദ്ധാപൂർവ്വം കുളിർന്ന ചേർക്കുക ("പരിശോധനയും" ചേർക്കുക) സെക്ഷനിലെ "എഞ്ചിൻ കൂളിംഗ്" റഫർ ചെയ്യുക.)

കുറിപ്പ്:
 എഞ്ചിൻ അമിതമായി ചൂടാകുകയും എന്തെങ്കിലും ചെയ്യണമെന്ന നിങ്ങൾക്ക് നിശ്ചയവുമില്ലെങ്കിൽ, നിങ്ങളുടെ മാരുതി സൂസുക്കി അംഗീകൃത കോമേഴ്ഷ്യൽ വർക്ക്ഷോപ്പുമായി (Maruti Suzuki authorised COMMERCIAL workshop) ബന്ധപ്പെടുക.



ഉദാഹരണം 65D350d

⚠ മുന്നറിയിപ്പ്

- ജലത്തിന്റെ ഉഷ്ണമാവ് കൂടുതലായിരിക്കുമ്പോൾ റേഡിയേറ്റർ ക്യാപ് (അല്ലെങ്കിൽ ഡിസ്ക് ക്യാപ്) നിന്നും ഉയർന്നു നിൽക്കുന്ന അപകടകരമാണ്, കാരണം മർദ്ദം മൂലം ചൂടുപൊങ്ങുന്ന ദ്രാവകവും നിരാവിയും പുറത്തേക്കു പോകാം. ശീതീകരണ താപനില കുറയുമ്പോൾ മാത്രമേ ക്യാപ് ഊരി മാറേണ്ടതുണ്ടൂ.
- പരിക്കുകൾ തടയാൻ, കൈകളും ഉപകരണങ്ങളും വസ്തുക്കളും മറ്റും എഞ്ചിൻ കൂളിംഗ് പാകിൽ നിന്ന് അകറ്റി നിർത്തുക. ഈ ഇലക്ട്രിക് ഫാനുകൾക്ക് മുന്നറിയിപ്പില്ലാതെ സ്വയമേവ ഓണാകാനാകും.

തട്ടുന്നതിലൂടെ വരുന്ന അണ്ടർബോഡി ട്രബിൾ

വാഹനത്തിന്റെ അണ്ടർബോഡി എവിടെയെങ്കിലും തട്ടിയാൽ, മാറുതി സുസൂക്ഷി അംഗീകൃത കോമേഴ്ഷ്യൽ വർക്ക്ഷോപ്പിനോട് (Maruti Suzuki authorised COMMERCIAL workshop) പരിശോധിക്കാൻ ആവശ്യപ്പെടുക. അല്ലെങ്കിൽ സ്റ്റിയറിംഗ്, സസ്പെൻഷൻ, ഡ്രൈവ് ലൈൻ, ബ്രേക്ക് മുതലായവയ്ക്ക് കേടുപാടുകൾ സംഭവിച്ചാൽ നിങ്ങൾക്ക് സുരക്ഷിതമായി ഡ്രൈവ് ചെയ്യാനാകില്ല.

മുന്നറിയിപ്പ് ത്രികോണം

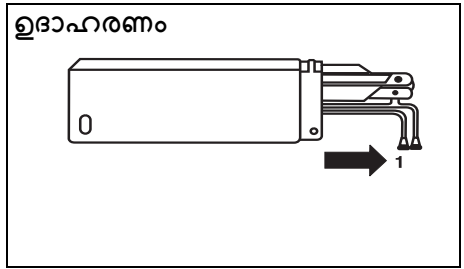

MHO-07-001

വാഹനം തകരാറിലാകുമ്പോഴോ അല്ലെങ്കിൽ അടിയന്തരമായി നിർത്തിയിടുന്നപ്പോഴോ, നിങ്ങളുടെ വാഹനം ട്രാഫിക് കുരുക്ക് ഉണ്ടാക്കാൻ സാധ്യതയുള്ള സന്ദർഭങ്ങളിൽ, നിങ്ങളുടെ വാഹനത്തിനോപ്പം നൽകിയിരിക്കുന്ന വാർണിംഗ് ട്രയാങ്കിൾ, വാഹനത്തിന് പിന്നിൽ തടസ്സങ്ങൾ ഉണ്ടാകാതെ

തരത്തിൽ ഏകദേശം 50-100 മീറ്റർ അകലെ. റോഡിൽ സൂക്ഷിക്കുക, അങ്ങനെ പിന്നീട് വരുന്ന വാഹനങ്ങൾക്ക് മുന്നറിയിപ്പ് നൽകുക. ട്രക്കിളിന്റെ പ്രതിഫലിന ശേഷിയുള്ള വശം വരുന്ന വാഹനങ്ങളെ അഭ്യർത്ഥിക്കുന്ന രീതിയിലായിരിക്കണം. വാർണിംഗ് ട്രയാങ്കിൾ വയ്ക്കുന്നതിനായി വാഹനം നിർത്തി റോഡുനന്നതിന് മുമ്പ് അപകട മുന്നറിയിപ്പ് ലൈറ്റുകൾ സജീവമാക്കുക.

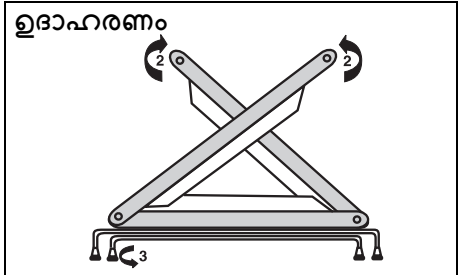

MHO-07-014-1

- ആരോമാർക്ക് 1 കാണിക്കുന്നത് പോലെ വാർണിംഗ് ട്രയാങ്കിൾ കവറിൽ നിന്ന് ശ്രദ്ധാപൂർവ്വം നീക്കം ചെയ്യുക.
- ആരോമാർക്കിൽ കാണിക്കുന്നത് പോലെ രണ്ട് റിപ്പുകടർ ആമുകളും തുറന്നു വലതുഭാഗത്തെ ആമിൽ നൽകിയിരിക്കുന്ന ക്ലിപ്പ് ഉപയോഗിച്ച് ആമുകൾ പരസ്പരം ലോക്ക് ചെയ്യുക. ആരോമാർക്ക് 3 ൽ കാണിച്ചിരിക്കുന്നതുപോലെ താഴെയുള്ള സ്റ്റാൻഡ് എതിർ ഘടികാരദിശയിൽ തുറക്കുക. വാർണിംഗ് ട്രയാങ്കിൾ വാഹനത്തിന്

പിന്നിൽ ഒരു പ്ലെയിൻ പ്രതലത്തിൽ സ്ഥാപിക്കുക.

- ഉള്ളിലെ കവർ നീക്കം ചെയ്യാനുള്ള നട്ടപ്പടികരം വിപരീത രീതിയിൽ പിന്തുടരുക.

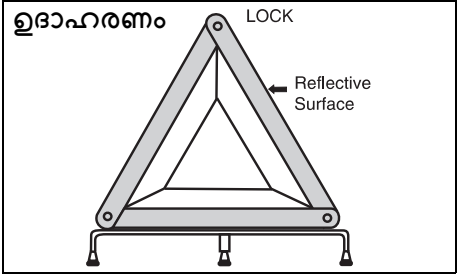

MHO-07-014

ഫയർ എക്സ്റ്റിൻഗ്വിഷർ (ഉണ്ടെങ്കിൽ)

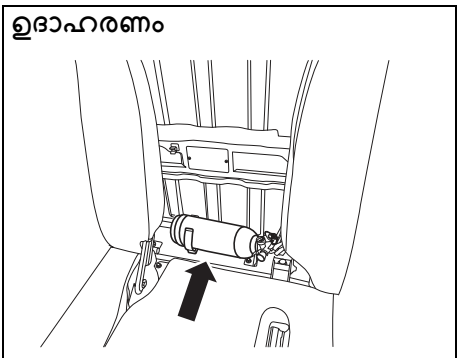

77PM08009

ഫയർ എക്സ്റ്റിൻഗ്വിഷർ സിറ്റുകൾക്ക് പരിമിത ഡ്രൈവർ സിറ്റിനും പാസഞ്ചർ സിറ്റിനും ഇടയിൽ സൂക്ഷിച്ചിരിക്കുന്നു.

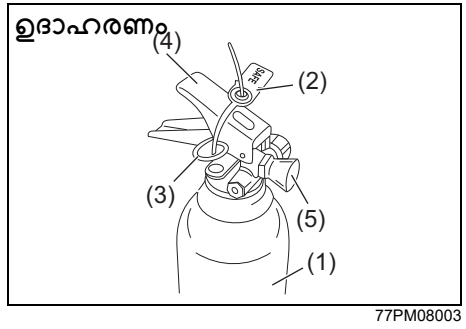

- (1) ഫയർ എക്സ്റ്റിൻഗ്വിഷർ സിലിണ്ടർ
- (2) സീൽ
- (3) സുരക്ഷാ പിൻ
- (4) ലീവർ
- (5) നോസൽ

ഫയർ എക്സ്റ്റിൻഗ്വിഷർ നീക്കം ചെയ്യുന്നതും പുനഃസ്ഥാപിക്കുന്നതും ഫയർ എക്സ്റ്റിൻഗ്വിഷർ നീക്കം ചെയ്യുന്നതിന്

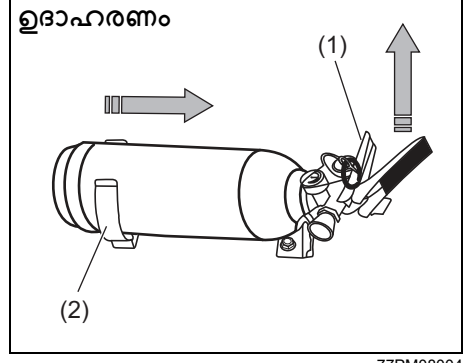

ഫയർ എക്സ്റ്റിൻഗ്വിഷർ റിംഗ്റെ ലീവർ (1) ഉയർത്തുക, ചെറുതായിമുകളിലേക്ക് വേർപെടുത്താൻ ക്ലാമ്പിൽ (2) നിന്ന് എക്സ്റ്റിൻഗ്വിഷർ ചിത്രത്തിൽ കാണിച്ചിരിക്കുന്ന ദിശയിലേക്ക് വലിക്കുക.

ഫയർ എക്സ്റ്റിൻഗ്വിഷർ പുനഃസ്ഥാപിക്കുന്നതിന്

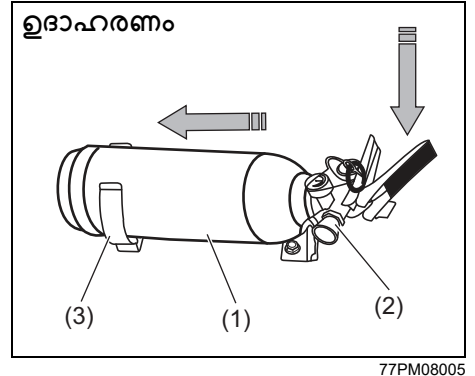

ഫയർ എക്സ്റ്റിൻഗ്വിഷറിന്റെ (1) ബോഡി ക്ലാമ്പിലേക്ക് (3) തിരുകുക, കൂടാതെ നോസൽ (2) ശ്രദ്ധാപൂർവ്വം താഴേക്ക്, ക്ലാമ്പിൽ വയ്ക്കുക.

കുറിപ്പ്: അനിശ്ചിത കാലത്തിനുള്ളിൽ നോസൽ ക്ലാമ്പിൽ ശരിയായി സ്ഥാപിച്ചിട്ടുണ്ടെന്ന് ഉറപ്പാക്കുക.

എമർജൻസി സർവീസ്

പ്രവർത്തനത്തിന്റെ നടപടിക്രമം

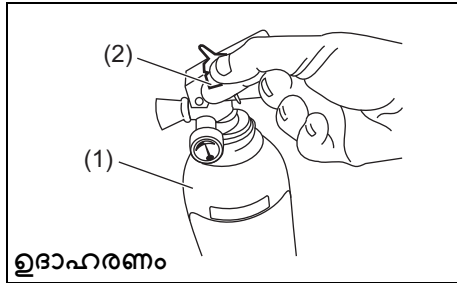

77PM08006

- 1) അഗ്നിശമന ഉപകരണം (1) കുത്തുനെ പിടിക്കുക.
- 2) സ്പെർറ്റി പിൻ (3) തിരിക്കുന്നതിലൂടെ തകർക്കുക (2).

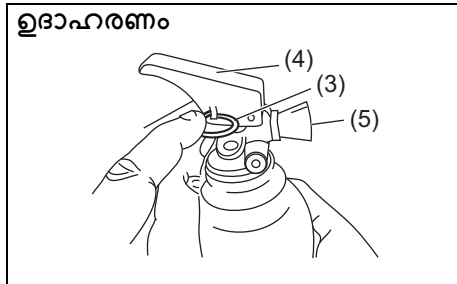

77PM08007

- 3) സ്പെർറ്റി പിൻ (3) പുറത്തേക്ക് വലിക്കുക
- 4) ലിവർ (4) അമർത്തി, നോസിലിൽ നിന്ന് (5) ദ്രുതവേഗത്തിലുള്ള സിപ്പിംഗ് മോഷൻ ഉപയോഗിച്ചു

തീപിടുത്തം ഉണ്ടായ ഭാഗത്തിന്റെ ഒരറ്റത്തേക്ക് ജെറ്റ് നിട്ടിപ്പിടിക്കുക.



77PM08008

- 5) തീ അണയുന്നതു വരെ തീയിലേക്ക് പിടിക്കുക

കുറിപ്പ്:

ഫയർ എക്സ്റ്റിൻഗ്വിഷർ ബാഹ്യ സ്രോതസ്സുകളിലൂടെ വാഹനത്തിൽ ഉണ്ടാകുന്ന ചെറിയ തീപിടുത്തം മാത്രമാണ് കൈകാര്യം ചെയ്യുന്നത്.

ചെയ്യേണ്ടവയും ചെയ്യരുതാത്തതും

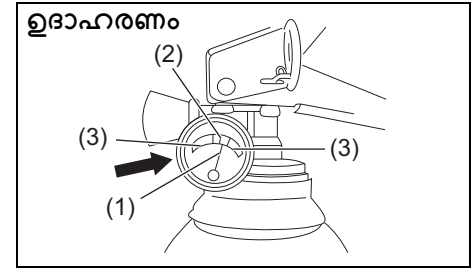

77PM08001

ചെയ്യേണ്ടവ

- 1) പ്രഷർ ഗേജ് ഇടയ്ക്കിടെ പരിശോധിക്കുക. പരമാവധി ചാർജിംഗ് മർദ്ദം 15Kgf/cm² ആണ് (ഗ്രീൻ സോണിൽ (2)).
- 2) മർദ്ദം കുറയുമ്പോൾ, ഇൻഡിക്കേറ്റർ നീഡിൽ (1) റെഡ് സോണിലേക്ക് (3) മാറും. ഫയർ എക്സ്റ്റിൻഗ്വിഷർ ഉപകരണത്തിൽ നൽകിയിരിക്കുന്ന വിവരങ്ങൾ അനുസരിച്ച് ഉടൻ തന്നെ ഫയർ എക്സ്റ്റിൻഗ്വിഷർ നിർമ്മാതാക്കളുമായി ബന്ധപ്പെടുക.
- 3) ഫയർ എക്സ്റ്റിൻഗ്വിഷർ നിർമ്മാതാവിന്റെ സർവീസ് സെന്ററിലൂടെ മാത്രം സേവനം ലഭ്യമാക്കുക. അടുത്തുള്ള സർവീസ് സെന്റർ കണ്ടെത്താൻ ഫയർ എക്സ്റ്റിൻഗ്വിഷർ ഉപകരണത്തിൽ നൽകിയിരിക്കുന്ന വിവരങ്ങൾ പരിശോധിക്കുക.

- 4) ഫയർ എക്സ്റ്റിൻഗ്വിഷർ ഉപകരണം എപ്പോഴും വാഹനത്തിൽ നിശ്ചിത സ്ഥാനത്ത് സൂക്ഷിച്ചിട്ടുണ്ടെന്നു ഉറപ്പാക്കുക.

5) ഉപയോഗത്തിന് ശേഷം ഉടൻ തന്നെ ഫയർ എക്സിൻഗ്വിഷർ ഉപകരണം റിഫിൽ ചെയ്യുക.

ചെയ്യരുത്

- 1) അഗ്നിശമന ഉപകരണം വ്യത്തിയാക്കാൻ വെള്ളം ഉപയോഗിക്കരുത്. (പൊടി നീക്കം ചെയ്യാൻ വ്യത്തിയുള്ള തുണി ഉപയോഗിക്കുക)
- 2) ഉപയോഗിച്ചതോ ഡിസ്ചാർജ് ചെയ്തതോ ആയ അഗ്നിശമന ഉപകരണത്തെ ആശ്രയിക്കരുത്.

കുറിപ്പ്:

- ഓരോ ഉപയോഗത്തിനും ശേഷം റിഫിൽ ചെയ്യേണ്ടത് ആവശ്യമാണ്.
- ഫയർ എക്സിൻഗ്വിഷർ ഉപകരണം ഉപയോഗിച്ചില്ലെങ്കിലും ഓരോ 3 വർഷത്തിനും ശേഷവും റിഫിൽ ചെയ്യേണ്ടതുണ്ട്.

വാഹനത്തിന്റെ പുറംപരിപാലനം

തേയ്മാനം പ്രതിരോധിക്കുന്നത് 9-1
വാഹനം വൃത്തിയാക്കൽ 9-2

തേയ്മാനം പ്രതിരോധിക്കുന്നത്

നിങ്ങളുടെ വാഹനം തേയ്മാനമില്ലാതെ സംരക്ഷിക്കാൻ അത് നിന്നായി ശ്രദ്ധിക്കേണ്ടത പ്രധാനമാണ്. തേയ്മാനം തടയാൻ നിങ്ങളുടെ വാഹനം എങ്ങനെ പരിപാലിക്കണം എന്നതിനുള്ള നിർദ്ദേശങ്ങൾ ചുവടെ പട്ടികപ്പെടുത്തിയിരിക്കുന്നു. ഈ നിർദ്ദേശങ്ങൾ ശ്രദ്ധാപൂർവ്വം വായിച്ചു പിന്തുടരുക.

തേയ്മാനത്തെ കുറിച്ചുള്ള പ്രധാനപ്പെട്ട വിവരങ്ങൾ

തേയ്മാനത്തിനായുള്ള സാധാരണ കാരണങ്ങൾ

- 1) വാഹനത്തിനടിയിലോ ഫ്രെയിമിലോ എത്തിച്ചേരാൻ പ്രയാസമുള്ള സ്ഥലങ്ങളിൽ റോഡിലെ ലവണങ്ങൾ, അഴുക, ഊർപ്പം, അല്ലെങ്കിൽ രാസവസ്തുക്കൾ എന്നിവ അടിഞ്ഞുകൂടുന്നത്
- 2) ചെറിയ അപകടങ്ങൾ അല്ലെങ്കിൽ കല്ലുകളും ചരലും കൊണ്ട് ഉൾച്ചിലുകൾ മുലും വിള്ളൽ, പോറ്റലുകൾ, ട്രിറ്റ് ചെയ്തതോ പെയിന്റ് ചെയ്തതോ ആയ ലോഹ പ്രതലങ്ങളിൽ എന്തെങ്കിലും കേടുപാടുകൾ.
- 3) താഴെ പറഞ്ഞിരിക്കുന്ന ഏതെങ്കിലും അല്ലെങ്കിൽ എല്ലാ പോയിന്റുകളും:
 - തുടർച്ചയായി സൂര്യപ്രകാശം എൽക്കുന്നത
 - വാഹനവുമായി സമ്പർക്കം പുലർത്തുന്ന കടൽ വെള്ളവും ലാവണജലവും.
 - പൂട്ട് റബ്ബിംഗ് (സ്കർട്ടിംഗ്).

തേയ്മാനത്തെ ത്വരിതപ്പെടുത്തുന്ന പാരിസ്ഥിതിക സാഹചര്യങ്ങൾ

- 1) റോഡിലെ ലവണങ്ങൾ, പൊടി നിയന്ത്രണ രാസവസ്തുക്കൾ, കടുൽ വായു അല്ലെങ്കിൽ വ്യാവസായിക മലിനീകരണം എന്നിവയെല്ലാം ലോഹത്തിന്റെ ദ്രവീകരണത്തെ ത്വരിതപ്പെടുത്തും.
- 2) ഉയർന്ന ഊർപ്പം ദ്രവീകരണത്തിന്റെ തോത വർദ്ധിപ്പിക്കും. പ്രത്യേകിച്ചും താപനില പരിധി ശീതീകരിക്കുന്ന പോയിന്റിന് മുകളിലായതിരിക്കുമ്പോൾ.
- 3) ബോഡിയലെ മറ്റ് ഭാഗങ്ങൾ പൂർണ്ണമായും ഉണങ്ങിയിരിക്കാമെങ്കിലും, വാഹനത്തിന്റെ ചില ഭാഗങ്ങളിൽ ദീർഘനേരം ഊർപ്പം നിലനിൽക്കുന്നതും ദ്രവീകരണത്തിനു കാരണമാകുന്നു
- 4) പെട്ടെന്ന് ഉണങ്ങാൻ സാധ്യതയില്ലാത്ത വായുസഞ്ചാരമില്ലാത്ത വാഹന ഭാഗങ്ങളിൽ ഉയർന്ന താപനിലയുള്ളതും ത്വരിതഗതയിലുള്ള ദ്രവീകരണത്തിന് കാരണമാകും.

നിങ്ങളുടെ വാഹനം (പ്രത്യേകിച്ച് അടിവശം) കഴിയുന്നത്ര വൃത്തിയാക്കും ഉണക്കിയും സൂക്ഷിക്കേണ്ടതിന്റെ ആവശ്യകത ഈ വിവരങ്ങളിലൂടെ വ്യക്തമാകുന്നു. പെയിന്റ് അല്ലെങ്കിൽ സംരക്ഷിത കോട്ടിംഗുകൾക്ക് കേടുപാടുകൾ വരുന്നത് എത്രയും വേഗം നന്നാക്കുക എന്നതും പ്രധാനമാണ്.

ദ്രവീകരണത്തിനെ പ്രതിരോധിക്കാൻ എങ്ങനെ സഹായിക്കാനാകും

നിങ്ങളുടെ വാഹനം ഇടയ്ക്കിടെ കഴുകുക

നിങ്ങളുടെ വാഹനത്തിന്റെ ഫിനിഷ് സംരക്ഷിക്കാനും തുരുമ്പെടുക്കാതിരിക്കാനും സഹായിക്കുന്ന ഏറ്റവും നല്ല മാർഗ്ഗം ഇടയ്ക്കിടെ കഴുകി വൃത്തിയാക്കുക എന്നതാണ്. ശൈത്യകാലത്ത് ഒരിക്കലേങ്കിലും കൂടാതെ ശീതകാലം കഴിഞ്ഞയുടനെയും വാഹനം കഴുകുക. നിങ്ങളുടെ വാഹനം, പ്രത്യേകിച്ച് അടിവശം, കഴിയുന്നത്ര വൃത്തിയാക്കുകയും ഉണങ്ങിയതുമായി സൂക്ഷിക്കുക. ലൂബ്രിക്കേഷനുള്ള റോഡുകളിലൂടെ നിങ്ങളുടെ ഇടയ്ക്കിടെ വാഹനമോടിക്കുന്നുവെങ്കിൽ, ശൈത്യകാലത്തും നിങ്ങളുടെ വാഹനം മാസത്തിൽ ഒരിക്കലേങ്കിലും കഴുകണം. നിങ്ങൾ സമുദ്രത്തിന് സമീപമാണ് താമസിക്കുന്നതെങ്കിൽ, നിങ്ങളുടെ വാഹനം വർഷം മുഴുവനും മാസത്തിൽ ഒരിക്കലേങ്കിലും കഴുകണം.

വാഷിംഗ് നിർദ്ദേശങ്ങൾക്കായി, "വാഹനം വൃത്തിയാക്കൽ" സെക്ഷൻ കാണുക.

അന്യവസ്തുക്കൾ അടിഞ്ഞുകൂടിയത് നീക്കം ചെയ്യുക

ലവണങ്ങൾ, രാസവസ്തുക്കൾ, റോഡ് ഓയിൽ അല്ലെങ്കിൽ ടാർ, മരത്തിന്റെ പശ, പക്ഷി കാഷം, വ്യാവസായികമായ ഉപോലം എന്നിവ പോലുള്ള നിങ്ങളുടെ വാഹനം പെയിന്റ് ചെയ്ത പ്രതലങ്ങളിൽ അതിന്റെ

ഫിനിഷിനു ഹാനികരമാകുന്നതാണ്. ഇത്തരം കറകൾ എത്രയും വേഗം നീക്കം ചെയ്യുക. ഇവ കഴുകാൻ പ്രയാസമാണെങ്കിൽ, ഒരു അധിക കീനർ ആവശ്യമായി വന്നേക്കാം. നിങ്ങൾ ഉപയോഗിക്കുന്ന ഏതെങ്കിലും കീനർ ചെയിനിൻ ചെയത പ്രതലങ്ങൾക്ക് ഹാനികരമല്ലെന്നും നിങ്ങളുടെ ആവശ്യങ്ങൾക്കായി പ്രത്യേകം ഉദ്ദേശിച്ചിട്ടുള്ളതാണെന്നും ഉറപ്പാക്കുക. ഈ പ്രത്യേക കളിനർ ഉപയോഗിക്കുമ്പോൾ നിർമ്മാതാവിന്റെ നിർദ്ദേശങ്ങൾ പാലിക്കുക

റിപ്പയർ ഫിനിഷ് കേടുപാടുകൾ

ചായം പൂശിയ പ്രതലങ്ങളിൽ കേടുപാടുകൾ ഉണ്ടായെന്ന് മനസ്സിലാക്കാൻ നിങ്ങളുടെ വാഹനം ശ്രദ്ധപൂർവ്വം പരിശോധിക്കുക. പെയിന്റിൽ എന്തെങ്കിലും പിടിച്ചെടുക്കുന്ന പോറലുകളോ കണ്ടാൽ, തുരുമ്പെടുക്കുന്നത് തടയാൻ ഉടൻ തന്നെ അവ ശരിയാക്കുക. പിടിച്ചെടുക്കുന്ന പോറലുകളോ ലോഹ ഭാഗത്തേയ്ക്ക് എത്താൻ തുടങ്ങിയാൽ ഒരു സർവീസ് യോഗ്യതയുള്ള ബോഡി ഷോപ്പ് സന്ദർശിച്ചു റിപ്പയർ ചെയ്യുക. പാസഞ്ചർ, ലഗേജ് കമ്പാർട്ട്മെന്റുകൾ വ്യത്യസ്തമായി സൂക്ഷിക്കുക

പോർ മാറ്റുകൾക്ക് താഴെ ഞാൻപും അഴുക്ക് അല്ലെങ്കിൽ ചെളി അടിഞ്ഞുകൂടുകയും നാശത്തിന് കാരണമാവുകയും ചെയ്യും. ഇടയ്ക്കിടെ, ഈ പ്രദേശം വൃത്തിയാക്കാനും വർണ്ടതുമാണെന്നു ഉറപ്പാക്കാൻ ഈ മാറ്റുകൾ മാറി അറുപ്പയ്ക്ക് കീഴിൽ പരിശോധിക്കുക. ഓഫ് റോഡിലോ നനഞ്ഞ കാലാവസ്ഥയിലോ ആണ് വാഹനം ഉപയോഗിക്കുന്നതെങ്കിൽ കൂടുതൽ

ഇടവേളകളിൽ പരിശോധനകൾ ആവശ്യമാണ്.

രൂസവസ്തുക്കൾ, വളങ്ങൾ, കീനറുകൾ, ലവണങ്ങൾ മുതലായ ചില ചരക്കുകൾ അങ്ങേയറ്റം നശികരണ സ്വഭാവമുള്ളവയാണ്. ഈ അടച്ച കണ്ടൈനറുകളിൽ കൊണ്ടുപോകണം. തുളുമ്പിപ്പോകുകയോ ചോരുകയോ സംഭവിക്കുകയാണെങ്കിൽ, ഉടൻ തന്നെ ആ ഭാഗം വൃത്തിയാക്കി ഉണക്കുക.

വരണ്ടതും നനായ് വായുസഞ്ചാരമുള്ളതുമായ സ്ഥലത്ത് നിങ്ങളുടെ വാഹനം സൂക്ഷിക്കുക

സൂര്യപ്രകാശം നേരിട്ട് എൽക്കുന്നതിൽ നിന്ന വാഹനത്തെ സംരക്ഷിക്കാൻ വാഹനം സൂരക്ഷിതമായി പാർക്ക് ചെയ്യുക. നിങ്ങളുടെ വാഹനം ഞാൻപുമുള്ളതും വായുസഞ്ചാരമില്ലാത്തതുമായ സ്ഥലത്ത് പാർക്ക് ചെയ്യരുത്. നിങ്ങൾ പലപ്പോഴും നിങ്ങളുടെ വാഹനം ഗാരേജിൽ വെച്ച് കഴുകുകയോ നനഞ്ഞ സ്ഥലങ്ങളിലൂടെ ഓടിക്കുകയോ ചെയ്യുകയാണെങ്കിൽ, നിങ്ങളുടെ ഗാരേജ് നനഞ്ഞിരിക്കാം. ഗാരേജിലെ ഉയർന്ന ഞാൻപും ദ്രവിക്കുന്നതിനു കാരണമാകാം അല്ലെങ്കിൽ അതിന്റെ നിരക്ക് വർദ്ധിപ്പിക്കാം. വെനറിലേക്കു മോശമാണെങ്കിൽ ചൂടായ ഗാരേജിൽ പോലും നനഞ്ഞ വാഹനത്തിൽ തുരുമ്പ് വരാനുള്ള സാധ്യതയുണ്ട്.

⚠ മുന്നറിയിപ്പ്

കാറ്റലിക്	കൺവെർട്ടർ,
എക്സ്ഹോസ്റ്റ്	ഡ്രൈവ്ഷാഫ്റ്റ്
മുതലായവ	എക്സ്ഹോസ്റ്റ് സിസ്റ്റം
ഘടകങ്ങളിലോ	ചുറ്റുപാടിയിലോ
എക്സ്ഹോസ്റ്റ് അണുർകോട്ടിംഗ്	അല്ലെങ്കിൽ
തുരുമ്പ് പ്രതിരോധിക്കുന്നതിനുള്ള	കോട്ടിംഗ് പ്രയോഗിക്കരുത്.

വാഹനം വൃത്തിയാക്കൽ

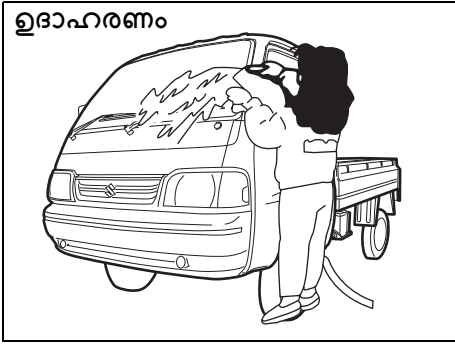

77PM09001

▲ മുന്നറിയിപ്പ്

വാഹനത്തിന്റെ പുറമോ വൃത്തിയാക്കുമ്പോൾ, തിന്നുകൾ, പെട്രോൾ, അല്ലെങ്കിൽ ബ്ലീച്ചുകളോ വിട്ടുപോയ ഷിറ്റർജെനറുകളോ പോലുള്ള ശുചീകരണ ഏന്നിങ്ങനെ വേഗം തീ പിടിക്കുന്ന സോൾവെന്റുകൾ ഉപയോഗിക്കരുത്. ഈ വസ്തുക്കൾ വ്യക്തിഗതമായി വരുത്തുകയോ കേട്പാട് ചെയ്തേക്കാം.

ഇന്റീരിയർ വൃത്തിയാക്കൽ

വിനൈൽ അപ്ഹോൾസ്റ്ററി ഷെറുചുടുള്ള പെട്ടെത്തിൽ അല്ലെങ്കിൽ ഡിറ്റർജന്റ് കലക്കി ഒരു സ്പോഞ്ച് അല്ലെങ്കിൽ മൃദുവായ ഉപയോഗിച്ച് പ്രയോഗിക്കുക. ഇളകിപ്പോകുവാൻ മൂക്കിടിയുക. അഴുക്കും സോപ്പ് ചായനിയും നന്നത്തുമായ തുണി ഉപരിതലത്തിൽ അഴുക്ക് ഇപ്പോഴും അപശേഷിക്കുന്നുണ്ടെങ്കിൽ, നസപടിക്രമം ആവർത്തിക്കുക.

ഫാബ്രിക് അപ്ഹോൾസ്റ്ററി (മുന്നിലെ യാത്രക്കാരുടെ സീറ്റ് ഒഴികെ) ഒരു വാക്വം ക്ലീനർ ഉപയോഗിച്ച് ഇളകിവന്ന അഴുക്ക് നീക്കം ചെയ്യുക. വീര്യം കുറഞ്ഞ സോപ്പ് ഉപയോഗിച്ച്, വൃത്തിയുള്ള നനഞ്ഞ തുണി ഉപയോഗിച്ച് കറ പുരണ്ട ഭാഗങ്ങൾ തുടയ്ക്കുക. സോപ്പ് നീക്കം ചെയ്യാൻ, പെട്ടെത്തിൽ ഉപയോഗിച്ച് പ്രദേശങ്ങൾ തുടയ്ക്കുക. കറ നിങ്ങളുമാണ് എന്തെങ്കിലും ആവർത്തിക്കുക, അല്ലെങ്കിൽ കടുപമുള്ള കറകൾക്കായി വാണിജ്യ ഫാബ്രിക് ഉപയോഗിക്കുക. നിങ്ങളുടെ ഫാബ്രിക് ഉപയോഗിക്കുകയാണെങ്കിൽ, നിർമ്മാതാവിന്റെ നിർദ്ദേശങ്ങളും മുൻകരുതലുകളും പിന്തുടരുക.

▲ ജാഗ്രത

- മുൻവശത്തെ യാത്രക്കാരുടെ സീറ്റിൽ (ദ്രാവകമോ വാപന്മയലുള്ളതായോ പാദാർഥങ്ങളെ ഒഴിക്കരുത് മുൻവശത്തെ യാത്രക്കാരുടെ സീറ്റിൽ ഇവ വിഴാൻ ഇടയാക്കാൻ, ഉടൻ തന്നെ മൃദുവായ തുണി ഉപയോഗിച്ച് തുടയ്ക്കുക. സെൻസറിൽ (ദ്രാവകം പുരളുന്ന സീറ്റ് ബെൽറ്റ് റിമൈൻഡർ സെൻസറിന്റെ പ്രവർത്തനത്തെ ബാധിച്ചേക്കാം.) സീറ്റ് അപ്ഹോൾസ്റ്ററിയിലൂടെ തുളച്ചുകയാണെന്നും സെൻസറിന് കേടുപാടുകൾ വരുത്താനും കഴിയുന്ന മുൻകരുതലുകളോടൊത്ത് കേടുപാടുകളോടൊത്ത് അയ വസ്തുക്കളൊന്നും പാസ്ചർ സീറ്റിൽ വയക്കരുത്.

ഫാബ്രിക് അപ്ഹോൾസ്റ്ററി (മുന്നിലെ യാത്രക്കാരുടെ സീറ്റിന്) വൃത്തിയാക്കാൻ (ദ്രാവകം ഉപയോഗിക്കരുത്, കാരണം അത് തുണിയിൽ തുളച്ചുകയറുകയും സീറ്റ് സെൻസറിന് കേടുപരുത്തുകയും ചെയ്യും.)

തുകൽ അപ്ഹോൾസ്റ്ററി
 ഒരു വാക്വം ക്ലീനർ ഉപയോഗിച്ച് ഇളകിവന്ന അഴുക്ക് നീക്കം ചെയ്യുക. വീര്യം കുറഞ്ഞ സോപ്പ് അല്ലെങ്കിൽ സോപ്പ് ഉപയോഗിച്ച്, വൃത്തിയുള്ള നനഞ്ഞ തുണി ഉപയോഗിച്ച് അഴുക്ക് തുടയ്ക്കുക. സോപ്പ് നീക്കം ചെയ്യാൻ, പെട്ടെത്തിൽ ഉപയോഗിച്ച് പ്രദേശങ്ങൾ തുടയ്ക്കുക. മൃദുവായ തുണി ഉപയോഗിച്ച് അ ഭാഗങ്ങൾ വിണ്ടും തുണി ഉപയോഗിച്ച് ഉണങ്ങിയ പ്രദേശങ്ങൾ തുടയ്ക്കുക. അഴുക്കും കറയും മാറുന്നതിന് വരെ ഇത് ആവർത്തിക്കുക, അല്ലെങ്കിൽ കടുപമുള്ള അഴുക്കുകൾക്കും കറകൾക്കും ഒരു കൊമേഷ്യൽ ലെതർ ക്ലീനർ ഉപയോഗിക്കുക. നിങ്ങളുടെ ഒരു ലെതർ ക്ലീനർ ഉപയോഗിക്കുകയാണെങ്കിൽ, നിർമ്മാതാവിന്റെ നിർദ്ദേശങ്ങളും മുൻകരുതലുകളും (ശബ്ദപൂർവ്വം പിന്തുടരുക. സോൾവന്റ് ടൈപ്പ് ക്ലീനർ അല്ലെങ്കിൽ അബ്രാസീവ് ക്ലീനറുകൾ ഉപയോഗിക്കരുത്.

കുറിപ്പ്:
 • ലെതർ അപ്ഹോൾസ്റ്ററി മികച്ചതായി നിലനിർത്തുന്നതിന്, വർഷത്തിൽ രണ്ടുതവണയെങ്കിലും വൃത്തിയാക്കണം.
 • ലെതർ അപ്ഹോൾസ്റ്ററി നന്നത്താൽ, ഉടൻ തന്നെ ടിഷ്യൂ പേപ്പറോ മൃദുവായ തുണിയോ ഉപയോഗിച്ച്

ഉണ്ടാകുക. തുടച്ചുമാറ്റിയില്ലെങ്കിൽ തുകൽ ദൃഡീകരണങ്ങളെക്കുറിച്ചും ചുരുങ്ങാനും വെള്ളം കാരണമായേക്കാം.

- സന്നിദിപസങ്ങളിൽ പാർക്ക് ചെയ്യുമ്പോൾ, തണലുള്ള സ്ഥലം തിരഞ്ഞെടുക്കുക അല്ലെങ്കിൽ സൺഷെയ്ഡ് ഉപയോഗിക്കുക. ലൈൻ അപ്പോൾസ്റ്ററിയൽ ദീർഘനേരം നേരിട്ട സുരൂപകാശം ഏൽക്കുകയാണെങ്കിൽ, അത് നിറം മാറുകയും ചുരുങ്ങുകയും ചെയ്യും.
- പ്രകൃതിദത്ത വസ്തുക്കളിൽ സാധാരണമായ പോലെ, തുകൽ ക്രമരഹിതമാണെന്നും അതിന്റെ സാഭാവിക അവസ്ഥയിൽ പാടുകൾ ഉള്ളതുമാണ്. ഇവ ലൈനിന്റെ പ്രകൃതിദത്ത ഒരു തരത്തിലും ബാധിക്കില്ല.

സീറ്റ് ബെൽറ്റുകൾ

വീര്യം കുറഞ്ഞ സ്പോപ്പും വെള്ളവും ഉപയോഗിച്ച് സീറ്റ് ബെൽറ്റുകൾ വൃത്തിയാക്കുക. ബെൽറ്റുകളിൽ ബ്ലീച്ചോ സൈയോ ഉപയോഗിക്കരുത്. അർവർ ബെൽറ്റുകളിലെ തുണിയെ ദുർബലപ്പെടുത്തിയേക്കാം.

വിനൈൽ ഫ്ലോർ മാറ്റുകൾ

സാധാരണ അഴുക്കുകൾ വെള്ളം അല്ലെങ്കിൽ മൃദലായ സോപ്പ് ഉപയോഗിച്ച് വിനൈലിൽ നിന്ന് നീക്കം ചെയ്യും. അഴുക്ക് ഇളകാൻ സഹായിക്കുന്നതിന് ഒരു ബ്രഷ് ഉപയോഗിക്കുക. ഇളകിപ്പോയില്ലെങ്കിൽ നന്നായി വെള്ളത്തിൽ കഴുകി തണലിൽ ഉണക്കുക.

കാർപെറ്റുകൾ

ഒരു വാക്വം ക്ലീനർ ഉപയോഗിച്ച് കഴിയുന്നത്ര അഴുക്കും മണ്ണും നീക്കം

ചെയ്യുക. വീര്യം കുറഞ്ഞ സോപ്പ് ലായനിയും വൃത്തിയുള്ള നനഞ്ഞ തുണിയും ഉപയോഗിച്ച് കറുപ്പുരണ്ട ഭാഗങ്ങൾ തുടയ്ക്കുക. സോപ്പ് നീക്കം ചെയ്യാൻ, വെള്ളം നനച്ച തുണി ഉപയോഗിച്ച് ആ ഭാഗങ്ങൾ വീണ്ടും തുടയ്ക്കുക. കറ നിങ്ങളുന്നതു വരെ ഇത് ആവർത്തിക്കുക, അല്ലെങ്കിൽ കഠിനമായ കറകൾക്കായി വാങ്ങാൻ ലഭിക്കുന്ന ഒരു കാർപെറ്റ് ക്ലീനർ ഉപയോഗിക്കുക. നിങ്ങൾ ഒരു കാർപെറ്റ് ക്ലീനർ ഉപയോഗിക്കുകയാണെങ്കിൽ, നിർമ്മാതാവിന്റെ നിർദ്ദേശങ്ങളും മുൻകരുതലുകളും ശ്രദ്ധാപൂർവ്വം പിന്തുടരുക.

ഇൻസ്ട്രുമെന്റ് പാനലും കൺസോളും

ഒരു വാക്വം ക്ലീനർ ഉപയോഗിച്ച് ഇളകിപ്പോയില്ലെങ്കിൽ നീക്കം ചെയ്യുക ദൃഡമായി പിഴിഞ്ഞ നനഞ്ഞ വൃത്തിയുള്ള തുണി ഉപയോഗിച്ച് അഴുക്ക് പതുക്കെ തുടയ്ക്കുക. അഴുക്ക് വൃത്തിയാക്കുന്നതു വരെ ഇത് ആവർത്തിക്കുക.

ശ്രദ്ധിക്കുക

സിപ്പുകൾ പോലെയുള്ള ഇലക്ട്രിക്കൽ ഘടകങ്ങൾ തുടയ്ക്കാൻ സിലിക്കൺ അടങ്ങിയ രാസവസ്തുക്കൾ ഉപയോഗിക്കരുത്. ഇവ ഘടകങ്ങൾക്ക് കേടുപാടുകൾ വിരുത്തും.

ഇൻസ്ട്രുമെന്റ് കസറ്റിലോ മറ്റേതെങ്കിലും ഇലക്ട്രിക്കൽ അല്ലെങ്കിൽ ഇലക്ട്രോണിക് ഘടകങ്ങളിലോ വെള്ളമോ ദ്രാവകമോ നേരിട്ട് തളിക്കരുത്. ഇത് കേടുപാടുകൾക്കും കൂടാതെ ആ ഭാഗം പ്രവർത്തനരഹിതമാകുന്നതിലേക്കും നയിച്ചേക്കാം.

ഉദാഹരണം

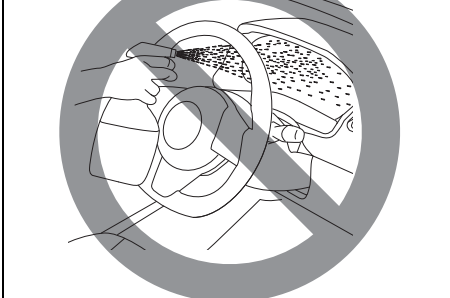

81RM08005

വാഹനത്തിന്റെ പുറംപരിപാലനം

പുറംഭാഗം വൃത്തിയാക്കൽ

ശ്രദ്ധിക്കുക

നിങ്ങളുടെ വാഹനം വൃത്തിയാക്കാനും അഴുക്കിൽ നിന്ന് മുക്തമായും സൂക്ഷിക്കേണ്ടതും പ്രധാനമാണ്. നിങ്ങളുടെ വാഹനം വൃത്തിയാക്കി സൂക്ഷിക്കുന്നതിൽ പരാജയപ്പെടുന്നതും വാഹനത്തിന്റെ വിവിധ ഭാഗങ്ങളിൽ പെയിന്റ് മങ്ങുകയോ തുരുമ്പെടുക്കുകയോ ചെയ്യുന്നതിന് കാരണമാകും.

കഴുകൽ

▲ മുന്നറിയിപ്പ്

- എഞ്ചിൻ പ്രവർത്തിക്കുമ്പോൾ നിങ്ങളുടെ വാഹനം കഴുകാനും വാക്സ് ചെയ്യാനും ഒരിക്കലും ശ്രമിക്കരുത്.
- ബോഡിയുടെയും ഫെൻഡറിന്റെയും അടിവശം വൃത്തിയാക്കുമ്പോൾ, മുർച്ചയുള്ള അരികുകളുള്ള ഭാഗങ്ങൾ ഉണ്ടാകാവില്ലെന്ന്, നിങ്ങളുടെ കൈകൾ മുറിവേൽക്കാതെ സംരക്ഷിക്കാൻ നിങ്ങൾ കയ്യാളും നീളൻ കൈയുള്ള ഷർട്ടും ധരിക്കണം.
- നിങ്ങളുടെ വാഹനം കഴുകിയ ശേഷം, ബ്രേക്കുകൾ അറിയപ്പെട്ട സാധാരണ കാര്യങ്ങളിലേക്ക് എത്തിയെന്ന് ഉറപ്പാക്കാൻ ഡ്രൈവ് ചെയ്യുന്നതിനുമുമ്പ് ശ്രദ്ധാപൂർവ്വം പരിശോധിക്കുക.

കൈകൾകൊണ്ട് കഴുകി വൃത്തിയാക്കൽ



82DY0

വാഹനം കഴുകുമ്പോൾ, നേരിട്ട് സൂര്യപ്രകാശം പതിക്കാത്തതിന് പൂർണ്ണമായും താഴെ പറയുന്ന നിർദ്ദേശങ്ങൾ പാലിക്കുക:

- 1) ചെട്ടിയും അവശിഷ്ടങ്ങളും നീക്കം ചെയ്യുന്നതിനായി ബോഡിയുടെയും വീൽ ഹാസുകളുടെയും അടിവശം പ്രഷർ വെള്ളം ഉപയോഗിച്ച് ഫ്ലഷ് ചെയ്യുക. ധാരാളം വെള്ളം ഉപയോഗിക്കുക.

ശ്രദ്ധിക്കുക

വാഹനം കഴുകുമ്പോൾ:

- പ്ലാസ്റ്റിക് ഭാഗങ്ങളിൽ 80°C (176°F)-ൽ കൂടുതൽ നിരാവിയോ ചൂടുവെള്ളമോ സ്പർശിക്കാനിടയാകുന്നത് ഒഴിവാക്കുക.
- എഞ്ചിൻ ഘടകങ്ങൾക്ക് കേടുപാടുകൾ വരുത്താതിരിക്കാൻ, എഞ്ചിൻ കമ്പാർട്ട്മെന്റിൽ പ്രഷർ വെള്ളം ഉപയോഗിക്കരുത്.

2) അഴുക്ക് കളയാൻ ബോഡി കഴുകുക. ഒഴുകുന്ന വെള്ളം ഉപയോഗിച്ച് ബോഡിയ്ക്ക് പുറത്തുള്ള അഴുക്കും ചെട്ടിയും നീക്കം ചെയ്യുക. നിങ്ങൾക്ക് മുഖ്യമായ സ്പോഞ്ച് അല്ലെങ്കിൽ ബ്രഷ് ഉപയോഗിക്കാൻ പെയിന്റിലോ പ്ലാസ്റ്റിക്കിലോ പോറ്റൽ വിഴ്ത്തുന്ന കട്ടിയുള്ള വസ്തുക്കൾ ഉപയോഗിക്കരുത്. ഹെഡ്ലൈറ്റ് കവരുകൾ അല്ലെങ്കിൽ ലെൻസുകൾ പല കേസുകളിലും പ്ലാസ്റ്റിക് കൊണ്ടാണ് നിർമ്മിച്ചിരിക്കുന്നത് എന്ന ഓർക്കുക.

ശ്രദ്ധിക്കുക

പെയിന്റ് അല്ലെങ്കിൽ പ്ലാസ്റ്റിക് ഉപരിതലത്തിലെ കേടുപാടുകൾ ഒഴിവാക്കാൻ, ആവശ്യത്തിന് വെള്ളം ഉപയോഗിച്ച് തന്നെ അഴുക്ക് തുടച്ചു മാറ്റുക. മുകളിൽ പറഞ്ഞ നടപടികളും പാലിക്കുന്നത് ഉറപ്പാക്കുക.

3) ഒരു സ്പോഞ്ച് അല്ലെങ്കിൽ മൃദുവായ തുണിയും അതിനോപ്പം വിരട്ടുകുറഞ്ഞ ഡിറ്റർജന്റോടുകൂടി വാഷ് സോപ്പോ ഉപയോഗിച്ച പുറംഭാഗം മുഴുവൻ കഴുകുക. സ്പോഞ്ചോ തുണിയോ സോപ്പു ലായനിയിൽ ഇടയ്ക്കിടെ മുക്കിവയ്ക്കണം.

ശ്രദ്ധിക്കുക

വാങ്ങാനാകുന്ന ഒരു കാർ വാഷ് ഉൽപ്പന്നം ഉപയോഗിക്കുമ്പോൾ, നിർമ്മാതാവ് വ്യക്തമാക്കിയ മുൻകരുതലുകൾ നിരീക്ഷിക്കുക. ശക്തമായ ഗാർഹിക ഡിറ്റർജന്റുകളും സോപ്പുകളും ഒരിക്കലും ഉപയോഗിക്കരുത്.

- 4) അഴുക്ക് പൂർണ്ണമായും നീക്കം ചെയ്യുകഴിഞ്ഞാൽ, ഒഴുകുന്ന വെള്ളത്തിൽ ഡിറ്റർജന്റു കഴുകിക്കളയുക.
- 5) കഴുകിയ ശേഷം, നനഞ്ഞ തുണി ഉപയോഗിച്ച് വാഹന ബോഡി തുടച്ചു തണലിൽ ഉണങ്ങാൻ അനുവദിക്കുക.
- 6) പെയിന്റ് ചെയ്ത പ്രതലങ്ങൾക്ക് കേടുപാടുകൾ ഉണ്ടായെന്ന് ശ്രദ്ധാപൂർവ്വം പരിശോധിക്കുക. എന്തെങ്കിലും കേടുപാടുകൾ ഉണ്ടായാൽ, താഴെ പറയുന്ന നടപടികളും അനുസരിച്ച് കേടുപാടുകൾ തീർക്കേണ്ടതാണ്:
1. കോയ് എല്ലാ ഭാഗങ്ങളും വൃത്തിയാക്കി ഉണങ്ങാൻ അനുവദിക്കുക.
 2. പെയിന്റ് ഇളക്കി ഒരു ചെറിയ ബ്രഷ് ഉപയോഗിച്ച് കോയ ഭാഗങ്ങളിൽ ചെറുതായി പെയിന്റ് ചെയ്ത് അപ്പു നടത്തുക.
 3. പെയിന്റ് പൂർണ്ണമായും ഉണങ്ങാൻ അനുവദിക്കുക.

ശ്രദ്ധിക്കുക

നിങ്ങൾ ഒരു ഓട്ടോമാറ്റിക് കാർ വാഷ് ഉപയോഗിക്കുകയാണെങ്കിൽ, നിങ്ങളുടെ വാഹനത്തിന്റെ സ്പോയിലറുകൾ പോലുള്ള പാർട്ടികൾക്ക് കേടുപാടുകൾ സംഭവിക്കുന്നില്ലെന്ന് ഉറപ്പാക്കുക. നിങ്ങൾക്ക് എന്തെങ്കിലും സംശയമുണ്ടെങ്കിൽ, ഉപദേശത്തിനായി കാർ വാഷ് ഓപ്പറേറ്ററെ സമീപിക്കുക.

വാക്സിംഗ്

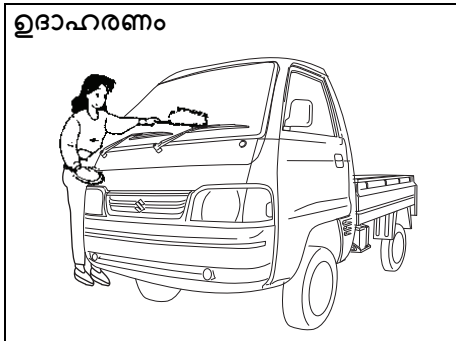

77PM09002

വാഹനം കഴുകിയ ശേഷം വാക്സിംഗ്, പോളിഷിംഗ് എന്നിവ ചെയ്യുന്നത് പെയിന്റ് കൂടുതൽ സംരക്ഷിക്കാനും മനോഹരമാക്കാനും ശുപാർശ ചെയ്യുന്നു.

- ഗുണമേന്മയുള്ള വാക്സുകളും പോളിഷുകളും മാത്രം ഉപയോഗിക്കുക.

- വാക്സുകളും പോളിഷുകളും ഉപയോഗിക്കുമ്പോൾ, നിർമ്മാതാക്കൾ വ്യക്തമാക്കിയ മുൻകരുതലുകൾ ശ്രദ്ധിക്കുക.

പൊതുവിവരങ്ങൾ

വാഹന ഐഡൻറിഫിക്കേഷൻ	10-1
ഫാസ്റ്റ്ടാഗ് (ഉണ്ടെങ്കിൽ).....	10-1
ഐഡൻറിഫിക്കേഷൻ നമ്പർ (ഉണ്ടെങ്കിൽ)	10-2
ഹൈ സെക്യൂരിറ്റി രജിസ്ട്രേഷൻ പ്ലേറ്റ് (എച്ച്.എസ്.ആർ.പി. (HSRP)) (ബോധകമെങ്കിൽ)	10-3

**വാഹന ഐഡൻറിഫിക്കേഷൻ
ചേസിസ് സീരിയൽ നമ്പർ**

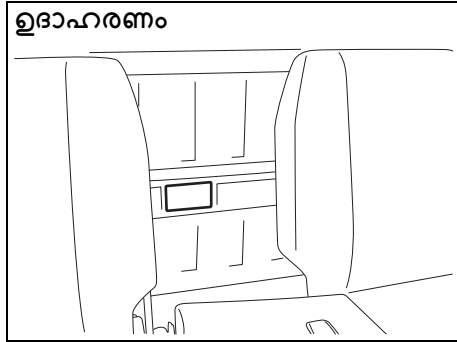

77PH059

വാഹനം രജിസർ ചെയ്യാൻ ചാസിസ് കുടുതെ/അല്ലെങ്കിൽ എഞ്ചിൻ സീരിയൽ നമ്പറുകൾ ഉപയോഗിക്കുന്നു. പ്രത്യേക സേവന വിവരങ്ങൾ ഓർഡർ ചെയ്യുമ്പോഴോ റഫർ ചെയ്യുമ്പോഴോ നിങ്ങളുടെ ഡിലറെ സഹായിക്കാനും അവ ഉപയോഗിക്കുന്നു. നിങ്ങളുടെ മാരുതി സുസുക്കി അംഗീകൃത കൊമേഴ്സ്യൽ വർക്കുഷോപ്പുമായി (Maruti Suzuki authorised COMMERCIAL workshop) കണ്ടുമുട്ടാൻ നിങ്ങൾക്ക് അവസരം ലഭിക്കുമ്പോൾ, ഈ നമ്പർ ഉപയോഗിച്ച് നിങ്ങളുടെ വാഹനം തിരിച്ചറിയാൻ ഓർമ്മിക്കുക. നമ്പർ വായ്ക്കാൻ ബുദ്ധിമുട്ടാണെങ്കിൽ, ഐഡൻറിഫിക്കേഷൻ പ്ലേറ്റിലും നിങ്ങൾക്ക് അത് കണ്ടെത്താനാകും.

എഞ്ചിൻ സീരിയൽ നമ്പർ

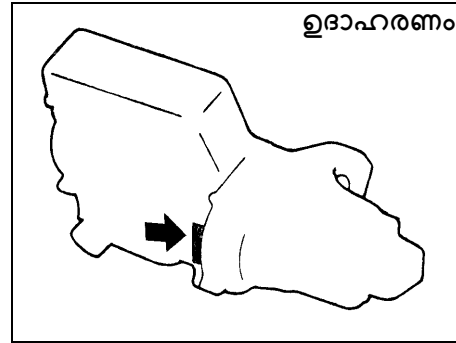

54G082

ചിത്രീകരണത്തിൽ കാണിച്ചിരിക്കുന്നതുപോലെ എഞ്ചിൻ സീരിയൽ നമ്പർ സിലിണ്ടർ ബ്ലോക്കിൽ സ്ഥാപിച്ചിരിക്കുന്നു.

ഫാസ്റ്റാഗ് (ഉണ്ടെങ്കിൽ)

റോഡ് ഗതാഗതം, ഹൈവേ മന്ത്രാലയത്തിലെ നിയമങ്ങൾ അനുസരിച്ച്, ഇലക്ട്രോണിക് ടോൾ പിരിവിനോട് അല്ലെങ്കിൽ ഇന്റഗ്രേറ്റഡ് നെറ്റ്വർക്ക് അനുബന്ധമായി ഉണ്ടാക്കേണ്ടുന്ന ഫാസ്റ്റാഗ് (FASTag) ഓരോ വാഹനത്തിനും (1) നിർബന്ധമാണ്.

ഫാസ്റ്റാഗിന് (FASTag) എന്തെങ്കിലും തകരാർ സംഭവിക്കുകയോ അല്ലെങ്കിൽ ഫ്രണ്ട് വിൻഡസക്രിൻ (front wind-screen) മാറ്റി പകരം വെക്കുകയോ ചെയ്യുന്ന സാഹചര്യത്തിൽ, ദയവായി ഏറ്റവും അടുത്തുള്ള നിങ്ങളുടെ മാരുതി സുസുക്കി അംഗീകൃത വർക്കുഷോപ്പുമായി (Maruti Suzuki authorised workshop) ബന്ധപ്പെടുക.

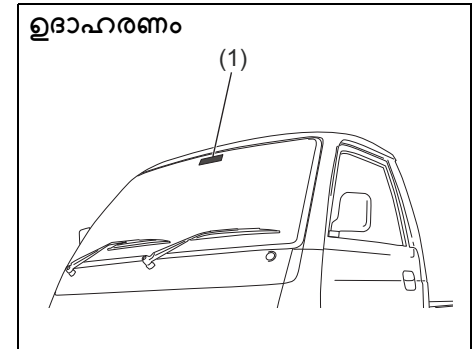

66MM01001

വാഹനത്തിന്റെ ഉള്ളിൽ നിന്ന് കാണുന്നത പോലെ

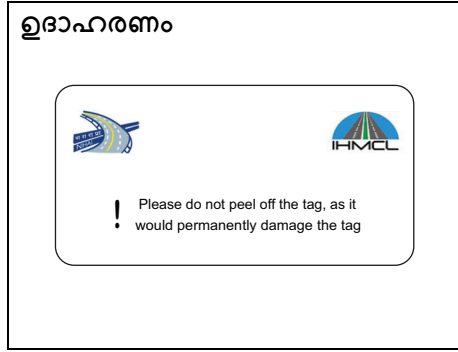

കുറിപ്പ്: കാണിച്ചിരിക്കുന്ന ചിത്രം സൂചക ആവശ്യങ്ങൾക്ക് മാത്രമുള്ളതാണ്. വാഹനത്തിൽ ഘടിപ്പിച്ചിരിക്കുന്ന യഥാർത്ഥ ഉപകരണത്തിന്റെ ആന്തരിക ഘടന വ്യത്യസ്തമായിരിക്കാം.

വാഹനത്തിന് പുറത്ത് നിന്ന് കാണുന്നത പോലെ

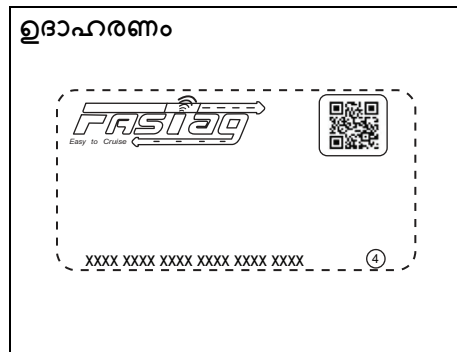

കുറിപ്പ്: കാണിച്ചിരിക്കുന്ന ചിത്രം സൂചക ആവശ്യങ്ങൾക്ക് മാത്രമുള്ളതാണ്. വാഹനത്തിൽ ഘടിപ്പിച്ചിരിക്കുന്ന യഥാർത്ഥ ഉപകരണത്തിന്റെ ആന്തരിക ഘടന വ്യത്യസ്തമായിരിക്കാം.

- കുറിപ്പ്:
- വീൻഡ്സ്ക്രീനിൽ നിന്ന് ടാഗ് നീക്കം ചെയ്യാനുള്ള ഏതൊരു ശ്രമവും ടാഗിന് നഷ്ടിരമായ കേടുപാടുകൾക്ക് കാരണമാകും.
 - ടാഗ് ഘടിപ്പിച്ചിരിക്കുന്ന വീൻഡ്സ്ക്രീൻ ഏറ്റിയ വ്യത്തിയാക്കാൻ കെമിക്കൽ ക്ലീനർ ഉപയോഗിക്കുന്നത് ടാഗിന് കേടുവരുത്തും.
 - ടാഗിൽ ഏതെങ്കിലും മുർച്ചയുള്ള വസ്തുക്കൾ ഉപയോഗിക്കുന്നത് ടാഗിന് കേടുവരുത്തും.

സി എൻ ജി കിറ്റ് ഐഡൻറിഫിക്കേഷൻ നമ്പർ (ഉണ്ടെങ്കിൽ)

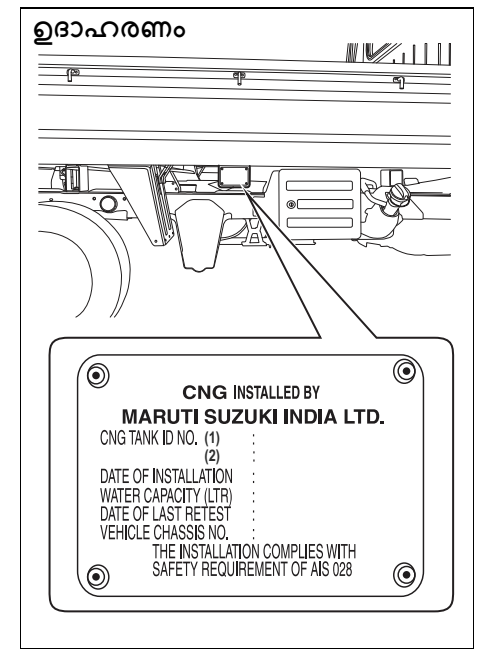

സി എൻ ജി സിലിണ്ടർ ഐഡൻറിഫിക്കേഷൻ നമ്പറും സി എൻ ജി കിറ്റ് ഇൻസ്റ്റാളേഷൻ തീയതിയും ഇൻസ്റ്റാളേഷൻ കാണിച്ചിരിക്കുന്നതുപോലെ കാർഗോ

പൊതുവിവരങ്ങൾ

ബോഡിയുടെ വലതുവശത്ത് രേഖപ്പെടുത്തിയിരിക്കും.

ഹൈ സെക്യൂരിറ്റി രജിസ്ട്രേഷൻ പ്ലേറ്റ് (എച്ച്.എസ്.ആർ.പി. (HSRP)) (ബാധകമെങ്കിൽ)

റോഡ് ട്രാൻസ്പോർട്ട് ആൻഡ് ഹൈവേ മന്ത്രാലയമനുസരിച്ച്, ഓരോ പുതിയ വാഹനത്തിനും എച്ച്.എസ്.ആർ.പി. (HSRP) ഉണ്ടായിരിക്കണം. എച്ച്.എസ്.ആർ.പി. (HSRP) യിൽ അടങ്ങിയിരിക്കുന്നവ:

- ഫണ്ട് റിയർ എച്ച്.എസ്.ആർ.പി. (HSRP), നമ്പർ പ്ലേറ്റ് ഏരിയയിൽ നിന്നും 2 സ്ക്രൂപ്പ് ലോക്കുകൾ വീതം ഘടിപ്പിച്ചിരിക്കും.
- മുൻവശത്തെ വിൻഡ്ഷീൽഡിലെ മൂന്നാമത്തെ ലൈസൻസ് പ്ലേറ്റ്.

മൂന്നാമത്തെ ലൈസൻസ് പ്ലേറ്റ്

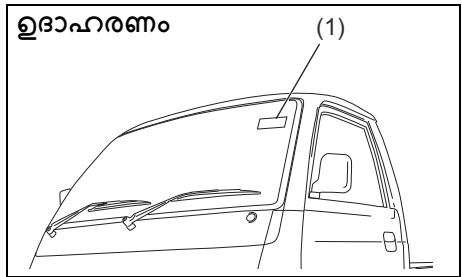

64MM01005

(1) മൂന്നാമത്തെ ലൈസൻസ് പ്ലേറ്റ്

മൂന്നാമത്തെ ലൈസൻസ് പ്ലേറ്റ് വാഹനത്തിന് പുറത്ത് നിന്ന് കാണുന്നത് പോലെ

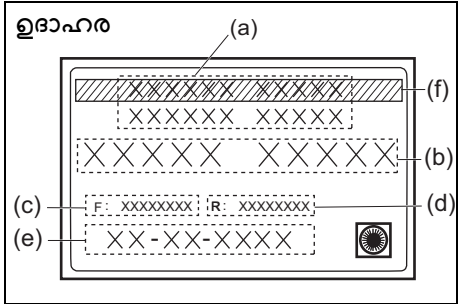

72RM09002

- (a) എച്ച്.എസ്.ആർ.പി. (HSRP) നൽകുന്ന അതോറിറ്റിയുടെ പേര്
- (b) വാഹന രജിസ്ട്രേഷൻ നമ്പർ
- (c) യൂണിക് ലേസർ നമ്പർ - ഫണ്ട് പ്ലേറ്റ്
- (d) യൂണിക് ലേസർ നമ്പർ - പിൻ പ്ലേറ്റ്
- (e) രജിസ്ട്രേഷൻ തീയതി (DD-MM-YYYY ഫോർമാറ്റിൽ)
- (f) ഗ്രീൻ സിംഗിപ്പുകൾ (BS6 വാഹനം)

കുറിപ്പ്: കാണിച്ചിരിക്കുന്ന ചിത്രം സൂചക ആവശ്യങ്ങൾക്ക് മാത്രമുള്ളതാണ്. വാഹനത്തിൽ ഘടിപ്പിച്ചിരിക്കുന്ന യഥാർത്ഥ ലേബലിന്റെ ആന്തരിക ഘടന വ്യത്യസ്തമായിരിക്കാം.

കുറിപ്പ്:

- വിൻഡ്സ്ക്രീനിൽ നിന്ന് മൂന്നാമത്തെ ലൈസൻസ് പ്ലേറ്റ് നിക്കും ചെയ്യാനുള്ള ഏതൊരു ശ്രമവും ലേബലിന്റെ സ്ഥിരമായ കേടുപാടുകൾക്ക് കാരണമാകും.
- ലേബൽ ഘടിപ്പിച്ചിരിക്കുന്ന വിൻഡ്സ്ക്രീൻ ഏരിയ വ്യത്തിയാക്കാൻ കെമിക്കൽ ക്ലിനർ ഉപയോഗിക്കുന്നത് അതിനെ കേടുവരുത്തും.
- ലേബലിൽ മുർച്ചയുള്ള എന്തെങ്കിലും വസ്തുക്കൾ ഉപയോഗിക്കുന്നത് ലേബലിലെ കേടുപാടുകൾക്ക് കാരണമാകും.
- മൂന്നാമത്തെ ലൈസൻസ് പ്ലേറ്റ് മാറ്റിസ്ഥാപിക്കുന്ന സാഹചര്യത്തിൽ, അംഗീകൃത അതോറിറ്റിയുമായി ബന്ധപ്പെടാവുന്നതാണ്.

മൂന്നാമത്തെ ലൈസൻസ് പ്ലേറ്റ് വാഹനത്തിന്റെ ഉള്ളിൽ നിന്ന് കാണുന്നത് പോലെ

ഉദാഹരണം

Notice

It is unlawful for any person to duplicate, alter, change, deface, destroy, mutilate, remove, tear down this Third Registration Plate Sticker, except if done by authority of law. Do not wipe with harsh abrasive materials, detergents, etc. as it may deface or damage this Sticker.

64MM01009

കുറിപ്പ്:
കാണിച്ചിരിക്കുന്ന ചിത്രം സൂചക
ആവശ്യങ്ങൾക്ക് മാത്രമുള്ളതാണ്.

കുറിപ്പ്:
റോഡ് ഗതാഗത, ഹൈവേ മന്ത്രാലയം
നിർവചിച്ചിരിക്കുന്ന എച്ച്എസ്ആർപി
ചട്ടപ്രകാരമാണ് മൂന്നാമത്തെ
ലൈസൻസ് പ്ലേറ്റിന്റേ നിറം
(പിന്നിലെ).

സ്പെസിഫിക്കേഷനുകൾ

സ്പെസിഫിക്കേഷനുകൾ

കുറിപ്പ്:

അറിയിപ്പ് കൂടാതെ സ്പെസിഫിക്കേഷനുകൾ മാറ്റുന്നതിന് വിധേയമാണ്.

"ചേസിസ്" വകഭേദങ്ങളുമായി ബന്ധപ്പെട്ട സ്പെസിഫിക്കേഷൻ "ബോഡിഫാബ്രിക്കേഷനുള്ള നിർദ്ദേശങ്ങൾ" റഫർ ചെയ്യുന്നു

ഇനം: അളവുകൾ		യൂണിറ്റ്: mm
മൊത്തം ദൈർഘ്യം		3800
മൊത്തം വീതി		1562
മൊത്തത്തിലുള്ള ഉയരം		1883
വീൽബേസ്		2110
ട്രാക്ക്	ഫ്രണ്ട്	1345
	റിയർ	1330

ഇനം: മാസ്സ് (ഭാരം)		യൂണിറ്റ്: കിലോ (kg)
കർബ്ബ് മാസ്സ് (ഭാരം)	പെട്രോൾ	870
	സി.എൻ.ജി	990
ഗ്രോസ് വെഹിക്കിൾ മാസ്സ് (ഭാരം) റെറ്റിംഗ്		1620
അനുവദനീയമായ പരമാവധി ആകസിൽ ഭാരം	ഫ്രണ്ട്	900
	റിയർ	1020

ഇനം: എഞ്ചിൻ	പെട്രോൾ & സിഎൻജി
തരം	K12N (DOHC)
സിലിണ്ടറുകളുടെ എണ്ണം	4
ബോർ	73.0 mm
സ്ട്രോക്ക്	71.5 mm
സ്ഥാനചലനം	1197 cm ³ (1197 cc)
കമ്പ്രഷൻ അനുപാതം	12.0: 1

ഇനം: ഇലക്ട്രിക്കൽ	
സ്പാർക്ക് പ്ലഗ്	NGK ILZKR6F11
ബാറ്ററി	38B20R 20HR 35Ah CCA 332A (JIS)
ഫ്യൂസുകൾ	പരിശോധനയും അറ്റകുറ്റപ്പണിയും എന്ന സെക്ഷൻ കാണുക.

ഇനം: ലൈറ്റുകൾ	വാട്ടേജ്	ബൾബ് നമ്പർ.
ഹെഡ്ലൈറ്റ്	12V 60/55W	H4
പൊസിഷൻ ലൈറ്റ്	12V 5W	W5W
സിഗ്നൽ ലൈറ്റ് തിരിക്കുക	ഫ്രണ്ട്	12V 21W
	റിയർ	12V 21W
ബ്രേക്ക്/ടെയിൽ ലൈറ്റ്	12V 21/5W	P21/5W
റിവേഴ്സ് ലൈറ്റ്	12V 21W	P21W
ലൈസൻസ് പ്ലേറ്റ് ലൈറ്റ്	12V 5W	W5W
ഇന്റീരിയർ ലൈറ്റ്	12V 5W	C5W

സ്പെസിഫിക്കേഷനുകൾ

ഇനം: വീലുകളും ടയറുകളും	
ടയർ വലുപ്പം, ഫ്രണ്ട്, റിയർ, സ്പെയർ	155R13 LT 8PR 89/88S* / 155R13 LT 8PR 90/89Q*
റിം വലിപ്പം	13X4J
ടയർ പ്രഷർ	നിർദ്ദിഷ്ട ടയർ മർദ്ദത്തിന്, ഡ്രൈവറുടെ ഡോർലോക്ക് പില്ലറിൽ സ്ഥിതിചെയ്യുന്ന ടയർ വിവര ലേബൽ കാണുക.

* നിർദ്ദിഷ്ട ലോഡ് ഇൻഡക്സ് നിരക്കും സ്പീഡ് സിംബലും ഉള്ള ഒരു ടയർ സാജ്കജീകരിക്കാൻ കഴിയുന്നില്ലെങ്കിൽ, ഉയർന്ന ലോഡ് ഇൻഡക്സ് നിരക്കും സ്പീഡ് സിമ്പൽ ഉള്ള ഒരു ടയർ സജ്ജീകരിക്കാവുന്നതാണ്.

സ്പെസിഫിക്കേഷനുകൾ

താഴെ പട്ടികയാക്കിയിട്ടുള്ള ശേഷികൾ ഏകദേശ രൂപമാണ്. മാറ്റി പുനസ്ഥാപിക്കുമ്പോൾ യഥാർത്ഥ അളവിൽ വ്യത്യാസം വന്നേക്കാം.

ഇനം: ശുപാർശ ചെയ്യുന്ന ഇനം / ലൂബ്രിക്കന്റുകൾ			കപ്പാസിറ്റി
ഫ്യൂൽ	പെട്രോൾ (Petrol)		30 L#
	സിഎൻജി (CNG)	പെട്രോൾ (Petrol)	5 L#
	സിഎൻജി (CNG)		35 L × 2 ടാങ്കുകൾ#
എഞ്ചിൻ ഓയിൽ	പെട്രോൾ (Petrol)	വർഗ്ഗീകരണം: API SN or SP ILSAC GF-6 വിസ്കോസിറ്റി: SAE 0W-16	3.8 L (ഓയിൽ ഫിൽട്ടർ ഉപയോഗിച്ച് മാറ്റിസ്ഥാപിക്കൽ)
	സിഎൻജി (CNG)		4.2 L (ഓയിൽ ഫിൽട്ടർ ഉപയോഗിച്ച് മാറ്റിസ്ഥാപിക്കൽ)
എഞ്ചിൻ കൂളന്റ്	പെട്രോൾ (Petrol)	"SUZUKI LLC: Super (Blue) Coolant" *1	3.6 L (റിസർവോയർ ടാങ്ക് ഉൾപ്പെടെ)
	സിഎൻജി (CNG)	"SUZUKI LLC: Standard (Yellow) Coolant" *1	3.65 L (റിസർവോയർ ടാങ്ക് ഉൾപ്പെടെ)
മാനുവൽ ട്രാൻസ്മിഷൻ ഓയിൽ		മാരുതി യഥാർത്ഥ ഗിയർ ഓയിൽ 75W	1.4 L
റിയർ ഡിഫറൻഷ്യൽ ഓയിൽ		"ടോട്ടൽഫിനേൽഫ് ട്രാൻസ്മിഷൻ ഓയിൽ LL 85W-140"	1.6 L
ബ്രേക്ക് ഫ്ലൂയിഡ്		മാരുതി യഥാർത്ഥ ബ്രേക്ക് ഫ്ലൂയിഡ് (MGBF) അല്ലെങ്കിൽ DOT 3	പരിശോധനയും അറ്റകുറ്റപ്പണിയും വിഭാഗത്തിൽ നിർദ്ദേശങ്ങൾ അനുസരിച്ച് ശരിയായ ഓയിൽ ലെവലിലേക്ക് റീഫിൽ ചെയ്യുക.

*1: നിങ്ങളുടെ വാഹനത്തെ ശ്രദ്ധിച്ച് ശുപാർശ ചെയ്യുന്ന കൂളന്റ് വ്യത്യാസപ്പെടുന്നു. "പരിശോധനയും അറ്റകുറ്റപ്പണിയും" എന്ന സെക്ഷൻ റഫർ ചെയ്യുക.

#: ഇനം ടാങ്ക് കപ്പാസിറ്റി നിങ്ങൾക്ക് നിറയ്ക്കാൻ കഴിയുന്ന പുതുവലിന്ററെ ശുപാർശ ചെയ്ത അളവിനേക്കാൾ അല്പം കൂടുതലാണ്. സുരക്ഷയും ശാസ്ത്രീയവുമായ കാരണങ്ങൾ മുന്നിർത്തി കൂടുതൽ സ്ഥലം നൽകിയിട്ടുണ്ട്.

ബോഡി ഫാബ്രിക്കേഷനുള്ള നിർദ്ദേശങ്ങൾ (ചേസിസ് വേരിയന്റ്)

ക്യാബ്-ചേസിസ് വാഹനത്തിന്റെ ബോഡി ഫാബ്രിക്കേഷൻ ഇനിപ്പറയുന്ന നിർദ്ദേശങ്ങളും ബൗണ്ടറി വ്യവസ്ഥകളും ഉറപ്പാക്കി നടപ്പിലാക്കണം:

(a) **ബോഡി എക്സ്പോഷർ:** വാഹനത്തിന്റെ ബാഹ്യ പ്രതലത്തിൽ മുൻച്ചയുള്ള അരികുകളോ മുൻച്ചയുള്ള പ്രൊജക്റ്റിംഗ് ഭാഗങ്ങളോ ഉണ്ടാകാത്ത വിധത്തിലാണ് ലോഡ് ബോഡി/ആപ്ലിക്കേഷൻ നിർമ്മിച്ചിരിക്കുന്നത്, ഒരു കൂട്ടിയിടി ഉണ്ടായാൽ ബോഡി വർക്ക് അല്ലെങ്കിൽ ബ്രഷിംഗ് മൂലം ഒരു വ്യക്തിക്ക് ശാരീരിക പരിക്കിന്റെ അപകടസാധ്യതയോ തീവ്രതയോ വർദ്ധിപ്പിക്കാൻ ഇത് സാധ്യതയുണ്ട്. പൂർണ്ണമായ വാഹനം നിശ്ചലമായിരിക്കുമ്പോഴും ചലനത്തിലായിരിക്കുമ്പോഴും ഇത് സാധുവാണ്. ബാഹ്യ അരികുകളിലും പ്രൊജക്റ്റിംഗ് ഭാഗങ്ങളിലും ഇത് കുറഞ്ഞത് 2.5 മില്ലീമീറ്ററോ അതിൽ കൂടുതലോ വക്രതയുള്ള ആരം ഉണ്ടെന്നു ഉറപ്പാക്കണം. CMVR റൂൾ 124(1)-11 പ്രകാരം നിർവ്വചിച്ചിരിക്കുന്ന വ്യവസ്ഥകൾ ബോഡി നിർമ്മാണം പാലിക്കേണ്ടതാണ്

ബോഡി ലേഔട്ടുകൾക്ക് (ടിപ്പർ ആപ്ലിക്കേഷൻ പോലെ), ബാറ്ററി മൗണ്ടിംഗുകൾ തുറന്നുകാട്ടുന്നിടത്ത്, CMVR റൂൾ 124(1)-11 പ്രകാരം നിർവ്വചിച്ചിരിക്കുന്നത് പോലെ ബാഹ്യ പ്രൊജക്ഷനുകളുടെ ആവശ്യമായ ആവശ്യകതകൾ നിറവേറ്റുന്നതിനായി ഒരു കവർ നൽകും.

(b) **റിഫ്ലക്റ്റീവ് ടേപ്പ്:** ബോഡി ബിൽഡർ വാഹനത്തിന്റെ പിൻഭാഗത്ത് ബോഡിയുടെ വീതിയിൽ പ്രവർത്തിക്കുന്ന ചുവന്ന പ്രതിഫലന ടേപ്പ് (20 മില്ലീമീറ്ററിൽ കുറയാത്ത വീതി) ഒട്ടിക്കുകയും CMVR റൂൾ നമ്പർ 104 പ്രകാരമുള്ള ആവശ്യകതകൾ പാലിക്കുകയും വേണം.

(c) **ഹെഡ് ലാമ്പ്:** ബോഡി ഫാബ്രിക്കേഷനുശേഷം, ഹെഡ്ലാമ്പിന്റെ ഇനീഷ്യൽ ഇൻകലിനേഷൻ ഹെഡ്ലാമ്പിൽ അടയാളപ്പെടുത്തിയിരിക്കുന്നതുപോലെ ക്രമീകരിക്കണം (CVMR 124 (1)-20 പ്രകാരം). GVW കണ്ടിഷൻ ബാധകമായ ഹെഡ് ലാമ്പ് ലെവലിംഗ് സിച്ച് സ്ഥാനം ബോഡി ഫാബ്രിക്കേറ്റർ ഉപഭോക്താവിന് വ്യക്തമാക്കും.

(d) **ബോഡി ബിൽഡേഴ്സ് പ്ലേറ്റ്:** CMVR റൂൾ 122 പ്രകാരം ബോഡി ബിൽഡർ ബോഡി ബിൽഡേഴ്സ് പ്ലേറ്റ് ലോഡ് കയറ്റാത്ത ഭാരം, പേലോഡ്, മറ്റ് വിശദാംശങ്ങൾ എന്നിവ വ്യക്തമാക്കണം.

(e) **ഫോം 22A ഭാഗം II:** CMVR റൂൾ 47 പ്രകാരം ബോഡി ബിൽഡർ ഫോം 22A ഭാഗം II നൽകും.

(f) **ബോഡി ഫാബ്രിക്കേഷൻ സമയത്ത് ബോഡി ബിൽഡർ ഇലക്ട്രിക്കൽ വയറിംഗ്, ഇലക്ട്രിക്കൽ ഉപകരണങ്ങൾ, ബ്രേക്ക് കണക്ഷനുകൾ, ബ്രേക്ക് പൈപ്പിംഗ്, ഇന്ധന കണക്ഷൻ, എക്സഹോസ്റ്റ് സിസ്റ്റം, ചാസിസ് ഘടകങ്ങൾ എന്നിവയിൽ മാറ്റം വരുത്തരുത്.**

ബോഡി ഫാബ്രിക്കേഷനുള്ള നിർദ്ദേശങ്ങൾ

(g) അളവുകൾ: നിർമ്മാതാവ് വിതരണം ചെയ്യുന്ന ക്യാബ് ചേസിസ് വാഹനത്തിൽ നിർമ്മിക്കേണ്ട ലോഡ് ബോഡി/അഡ്ജക്ഷൻ ചുവടെയുള്ള ചിത്രീകരണത്തിൽ വ്യക്തമാക്കിയതിനനുസരിച്ചുപോലെ ഏറ്റവും കുറഞ്ഞതും കൂടിയതുമായ എൻവലപ്പിന്റുള്ളിൽ ഉൾക്കൊള്ളുന്ന തരത്തിൽ രൂപകൽപ്പന ചെയ്തിരിക്കണം.

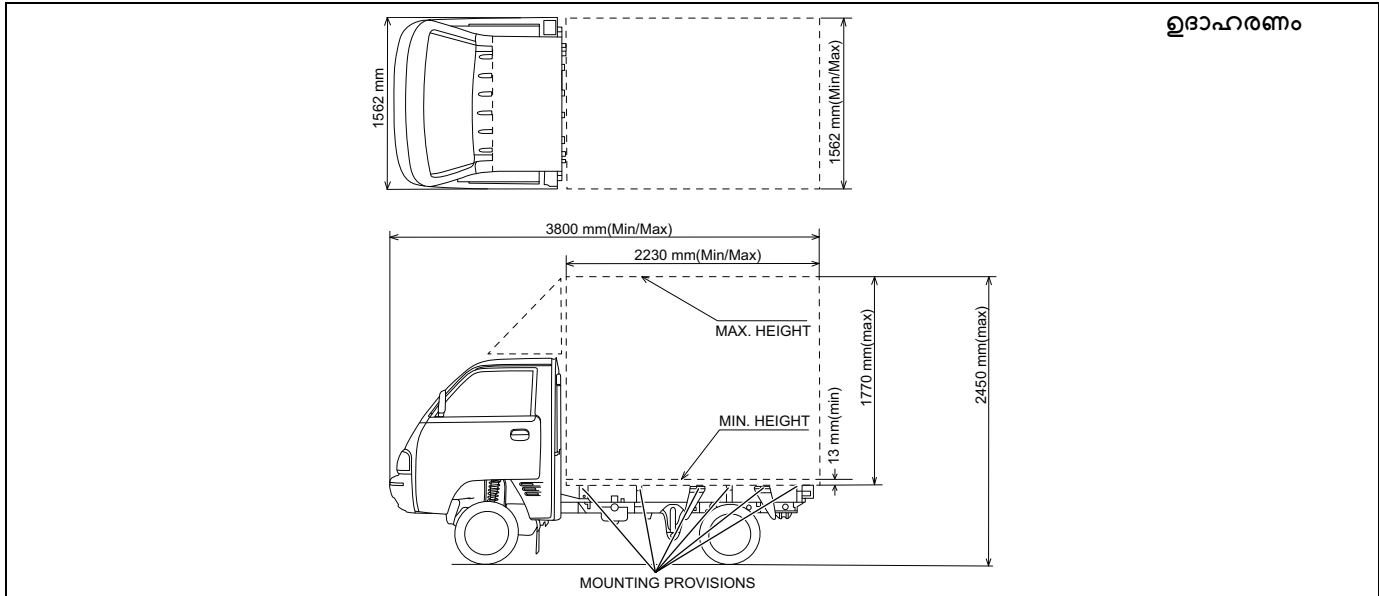

77PM12003

ബോഡി ഫാബ്രിക്കേഷനുള്ള നിർദ്ദേശങ്ങൾ

ബോഡി ഫാബ്രിക്കേഷനുള്ള നിർദ്ദേശങ്ങൾ

പെട്രോൾ മോഡൽ ടിപ്പറിന് (ഓപ്പൺ ടിപ്പർ / ക്ലോസ്ഡ് ടിപ്പർ)

നിർമ്മാതാവ് വിതരണം ചെയ്യുന്ന ക്യാബ് ചേസിസ് വാഹനത്തിൽ നിർമ്മിക്കേണ്ട ലോഡ് ബോഡി/ആപ്ലിക്കേഷൻ ചുവടെയുള്ള ചിത്രീകരണത്തിലെ നപോലെ നിർദ്ദിഷ്ട അളവിനുള്ളിൽ യോജിച്ചതായിരിക്കണം.

- ഓപ്പൺ ടിപ്പർ :

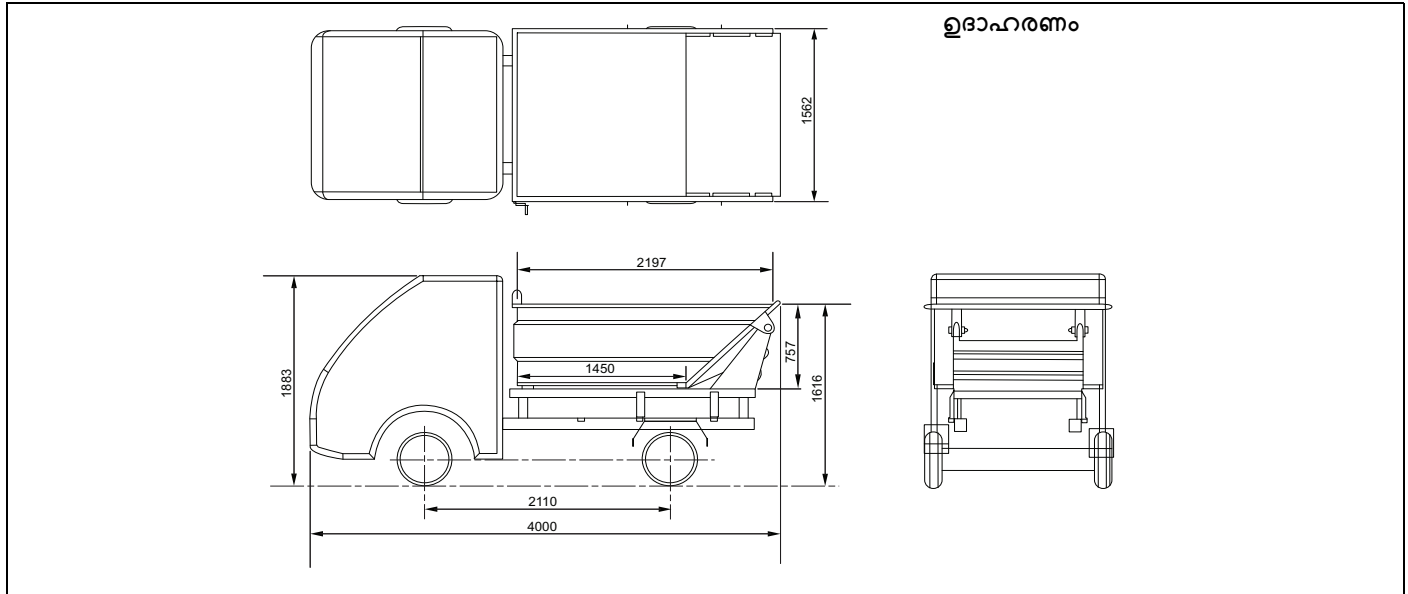

77PM12006

- ക്ളോസ്ഡ് ട്രിപ്പർ:

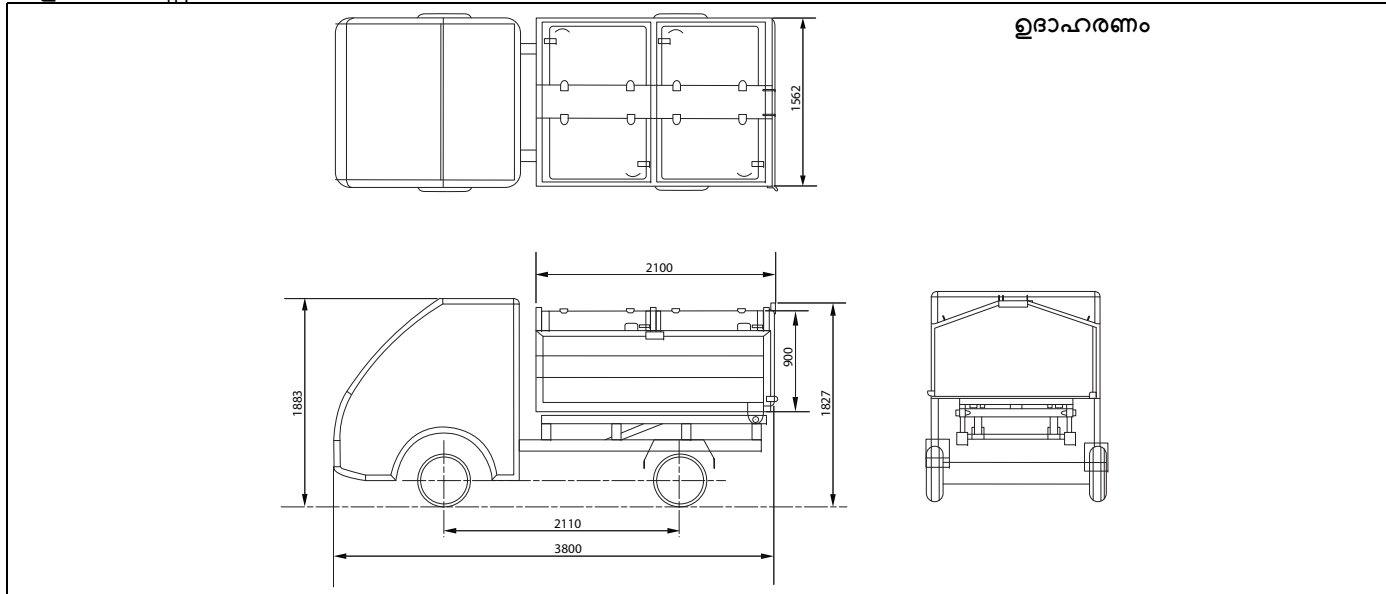

77PM12007

(h) ഭാരവും അതിന്റെ വിതരണവും: പൂർണ്ണമായ വാഹനത്തിന്റെ ഏറ്റവും കുറഞ്ഞ ഭാരം 870kg (പെട്രോൾ), 990kg (സിഎൻജി), പൂർണ്ണമായ വാഹനത്തിന്റെ പരമാവധി ഭാരം 1140kg (പെട്രോൾ), 1255kg (സിഎൻജി) എന്നിവ പരിഗണിച്ചാണ് ലോഡ് ബോഡി/ആപ്ലിക്കേഷൻ നിർമ്മിക്കുന്നത്. ഫ്രണ്ട് ആക്സിലിന്റെയും പിൻ ആക്സിലിന്റെയും കർബ് ഭാരത്തിന്റെ അനുപാതം 1.45 (പെട്രോൾ), 1.25 (സിഎൻജി) കവിയാൻ പാടില്ല. പെട്രോൾ മോഡൽ ട്രിപ്പർ ആപ്ലിക്കേഷനായി, ലോഡ് ബോഡി/ആപ്ലിക്കേഷൻ ഇനിപ്പറയുന്ന കർബ് വെയ്റ്റ് കണക്കിലെടുത്ത് നിർമ്മിച്ചതായിരിക്കും.

ഓപ്പൺ ട്രിപ്പറിന്റെ കെർബ് ഭാരം: 1070kg
 ക്ളോസ്ഡ് ട്രിപ്പറിന്റെ കെർബ് ഭാരം: 1140kg
 ഫ്രണ്ട് ആക്സിലിന്റെയും പിൻ ആക്സിലിന്റെയും അനുപാതം കർബ് ഭാരം 1.45 കവിയാൻ പാടില്ല.

ബോഡി ഫാബ്രിക്കേഷനുള്ള നിർദ്ദേശങ്ങൾ

(i) ലൈറ്റിംഗും സിഗ്നലിംഗ് ഉപകരണങ്ങളും: ക്യാബിനോപ്പം ഇൻബിൽറ്റ് ചെയ്ത ഹെഡ് ലാമ്പ് അസംബ്ലിയും റിയർ കോമ്പിനേഷൻ ലാമ്പുകളും രജിസ്ട്രേഷൻ പ്ലേറ്റ് ലാമ്പുകളുമുള്ള ഒരു താൽക്കാലിക പാനലും ക്യാബ് ചേസിസിനു നൽകുന്നു. ഹെഡ് ലാമ്പ് അസംബ്ലിയുടെ സ്ഥാനത്ത് ഒരു മാറ്റവും വരുത്താൻ പാടില്ല. പിൻഭാഗത്തെ കോമ്പിനേഷൻ ലാമ്പുകൾ, രജിസ്ട്രേഷൻ പ്ലേറ്റ് ലാമ്പുകൾ, പാർക്കിംഗ് സെൻസറുകൾ (ഈ ബോക്സിൽ വാഹനത്തോടൊപ്പം നൽകിയിരിക്കുന്നത്) എന്നിവ ലോഡ് ബോഡിയിൽ/അപ്ലിക്കേഷനിൽ താഴെ ചിത്രീകരിച്ചിരിക്കുന്നതുപോലെ നിർദ്ദിഷ്ട സ്ഥാനം അനുസരിച്ച് ഘടിപ്പിച്ചിരിക്കണം.

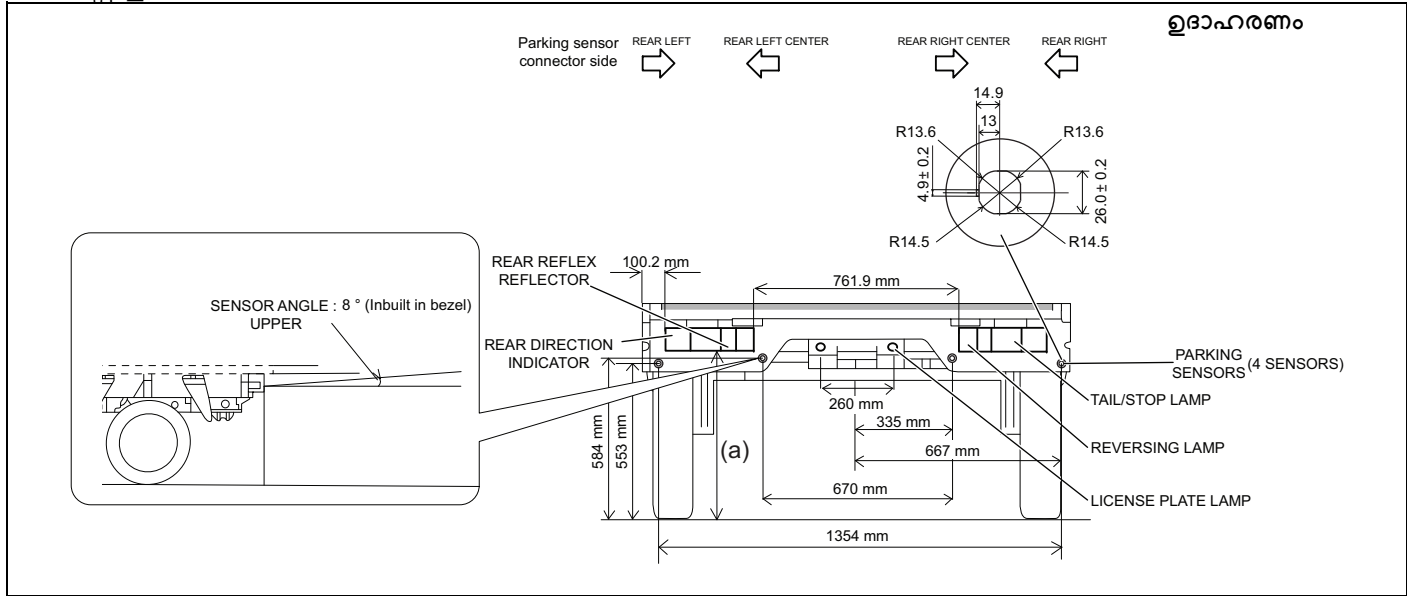

77PM12008

“a” വില	
ചേസിസ് ആപ്ലിക്കേഷനുകൾ (പെട്രോൾ / സിഎൻജി)	612 mm
പെട്രോൾ മോഡൽ ഓപ്പൺ ടിപ്പർ ആപ്ലിക്കേഷൻ	620 mm
പെട്രോൾ മോഡൽ ക്ളോസ്ഡ് ടിപ്പർ ആപ്ലിക്കേഷൻ	660 mm

(j) **HMSL ഇൻസ്റ്റാളേഷൻ:** (പുഴ മെറ്റൽ ബോഡി ആപ്ലിക്കേഷൻ ബാധകം)

- CMVR റൂൾ 124(1)-20 അനുസരിച്ച്, പരമാവധി പവർ ലിമിറ്റ് 25 വാട്ട് ഉള്ള ഹെ മൗണ്ട് സ്റ്റോപ്പ് ലാമ്പ് (HMSL) ഇൻസ്റ്റാൾ ചെയ്യാനാകുമെന്ന് ബോഡി ഫാബ്രിക്കേറ്റർ ഉറപ്പാക്കണം.
- HMSL വയറിംഗ് പ്രൊവിഷനും അത് പ്രവർത്തനക്ഷമതയ്ക്കും, റിയർ കോമ്പിനേഷൻ ലാമ്പ് (RCL) കണക്ടറുകൾക്ക് താഴെയുള്ള ചിത്രം-1 ൽ കാണിച്ചിരിക്കുന്നത് പോലെ പോസിറ്റീവ് സപ്ലൈ ആവശ്യമാണ്. ഇലക്ട്രിക്കൽ വയറിംഗ് ഹാൻഡ്ബുക്കിൽ കൃത്യമായ കാണിക്കാതെ ബോഡി ഫാബ്രിക്കേറ്റർ ഇത് ഉപയോഗിക്കണം. ഗ്രൗണ്ടിംഗ് ഫിക്സ് ടെർമിനൽ RCL ഗ്രൗണ്ട് പോയിന്റു മായി ശരിയായി ബന്ധിക്കേണ്ടതാണ്.

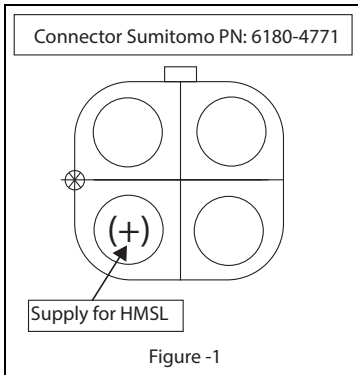

ബോഡി ഫാബ്രിക്കേഷനുള്ള നിർദ്ദേശങ്ങൾ

(k) വീൽ ഗാർഡ്: വീൽ ഗാർഡുകൾ CMVR റൂൾ നമ്പർ 124(1)-13 പ്രകാരമുള്ള ആവശ്യകതകൾ പാലിക്കണം. വീൽ ഗാർഡ് (റിയർ) താഴെ ചിത്രീകരണത്തിൽ വ്യക്തമാക്കിയ ഡിസൈൻ പാരാമീറ്ററുകൾ അനുസരിച്ച് നിർമ്മിക്കണം.

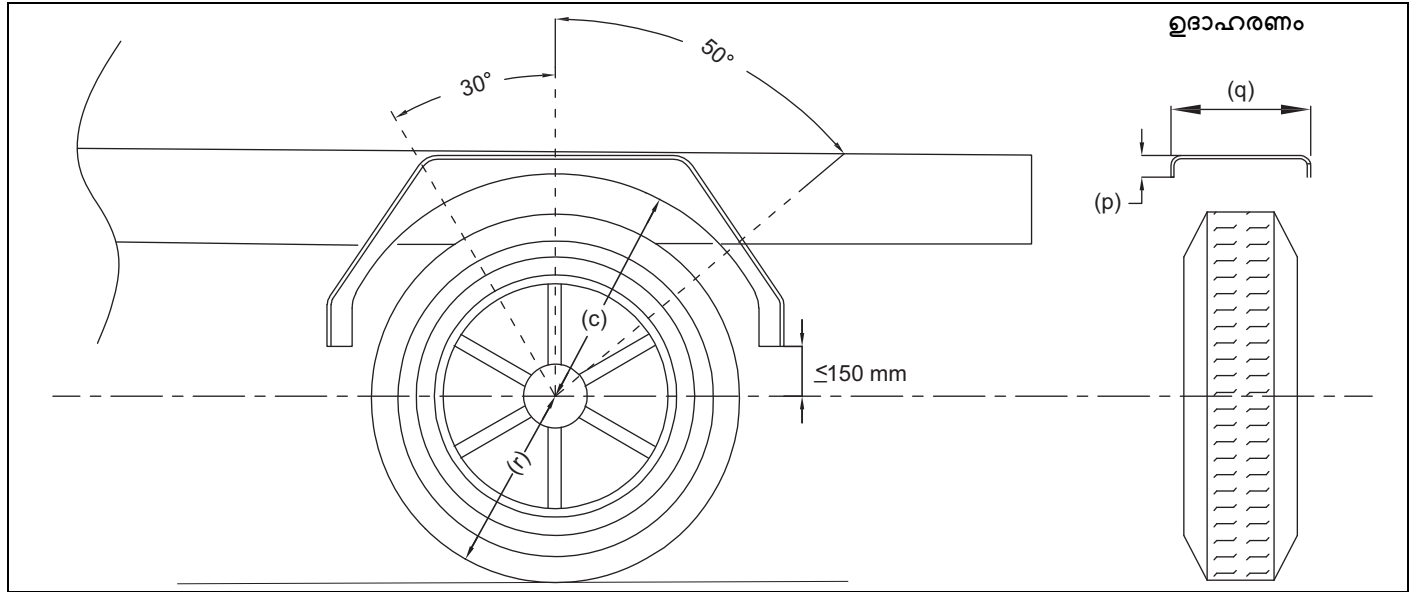

77PM12106

c	≤ 2r
p	> 30 mm
q	> മൊത്തം ടയർ വീതി
r	ടയർ സ്റ്റാറ്റിക് റേഡിയസ്

(I) വേരിയന്റിനായുള്ള അപേക്ഷ:

സി.എൻ.ജി. (CNG) ലേബൽ:

ബോഡി ബിൽഡർ താഴെയുള്ള മാർഗ്ഗനിർദ്ദേശങ്ങൾ അനുസരിച്ച് പിൻ വശത്ത് ലോഡ് ബോഡിയിൽ "സി.എൻ.ജി. (CNG) ലേബൽ" (വാഹന ട്രൂൾ കീറ്റ് പാക്കറ്റിനൊപ്പം നൽകിയിരിക്കുന്നു) ഒട്ടിക്കും.

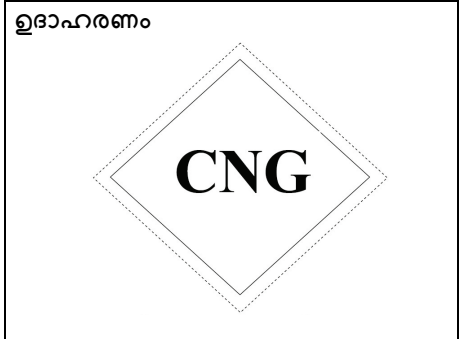

77PM12011

- (a) പ്രായോഗികമായി വാഹന നമ്പർ പ്ലേറ്റിന് അടുത്തായി പരന്നു പ്രതിലത്തിൽ ലംബമായ സ്ഥാനത്ത് (മുകളിൽ കാണിച്ചിരിക്കുന്നത് പോലെ) ലേബൽ ഒട്ടിച്ചിരിക്കണം.
- (b) ഒട്ടിച്ച ലേബൽ പിൻ വശങ്ങളിൽ നിന്നുള്ള ദൃശ്യപരത ഉറപ്പാക്കും.
- (c) ലേബൽ എലായ്പ്പോഴും സ്ഥാനത്ത് ഉണ്ടായിരിക്കും, നല്ല രീതിയിലായിരിക്കണം, കുടാൽ അകൃതി, കളറിംഗ്, അക്ഷരങ്ങൾ എന്നിവ എളുപ്പത്തിൽ തിരിച്ചറിയാൻ കഴിയും.

സി.എൻ.ജി. (CNG) കീറ്റ് നമ്പർ തിരിച്ചറിയാൽ:

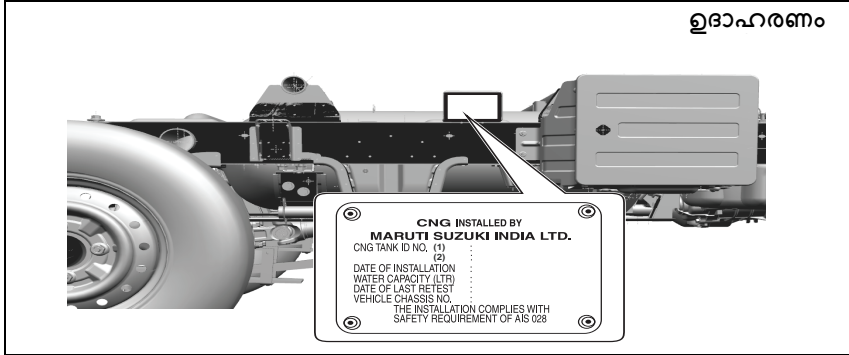

ഉദാഹരണം

77PM07032

സി.എൻ.ജി. (CNG) കമ്പയർൻസ് പ്ലേറ്റിന്റെ ദൃശ്യപരതയെ ബാധിക്കാത്ത തരത്തിൽ ലോഡ് ബോഡി/ആപ്ലിക്കേഷൻ നിർമ്മിച്ചതായിരിക്കണം.







നിരാകരണം:

സൂപ്പർ ക്യാരി ഷാസി വേരിയന്റിന്റെ ബോഡി ഫാബ്രിക്കേഷനുമായി ബന്ധപ്പെട്ട് കാലാകാലങ്ങളിൽ ബാധകമായ CMVR ആവശ്യകതകളും സംസ്ഥാന മോട്ടോർ വാഹന നിയമങ്ങളും ഉടമ/ബോഡി ബിൽഡർ പാലിക്കേണ്ടതാണ്. നിർമ്മാതാവിന്റെ നിർദ്ദേശങ്ങൾക്കും നിലവിലുള്ള ചട്ടങ്ങൾക്കും വിരുദ്ധമായി, ബോഡി/ആപ്ലിക്കേഷൻ കെട്ടിച്ചമച്ചത് മൂലം ഉണ്ടാകുന്ന, ബാധകമായ നിയമങ്ങൾ പാലിക്കാത്തതിന് വാഹന നിർമ്മാതാവ് ബാധ്യസ്ഥനായിരിക്കില്ല.

▲ ജാഗ്രത

ഡെക്ക്/ബോഡി ഫാബ്രിക്കേഷൻ ഇല്ലാതെ നിങ്ങളുടെ സൂപ്പർ ക്യാരി വാഹനം സൂക്ഷിക്കരുത്

ബാറ്ററി ലേബൽ ചിഹ്നത്തിന്റെ അർത്ഥങ്ങൾ

	<p>പുക വലിക്കരുത്, ആവരണമില്ലാത്ത തീയുടെ സാമീപ്യം അരുത്, തീപ്പൊരികൾ അരുത്</p>		<p>ബാറ്ററി ആസിഡ്</p>
	<p>നേത്ര കവചം ഉപയോഗിക്കുക</p>		<p>പ്രവർത്തന നിർദ്ദേശങ്ങൾ ശ്രദ്ധിക്കുക</p>
	<p>കുട്ടികൾക്ക് പ്രാപ്യമല്ലാത്തിടത്ത് സൂക്ഷിക്കുക</p>		<p>സ്ഫോടക വാതകം</p>

Prepared by
MARUTI SUZUKI INDIA LIMITED

 Service Division
 May, 2026

 Part No. 99011M77UD0-745
 Printed in India

For round-the-clock on-road assistance, call Maruti On-road Service at 1800 102 1800# / 1800 1800 180#
 #No STD code to be prefixed.

ഏതു സമയത്തും ഓൺ റോഡ് സഹായത്തിന് മാരുതി ഓൺ റോഡ് സർവീസിലേക്ക് 1800 102 1800# / 1800 1800 180# ലേക്ക് വിളിക്കുക.
 # STD കോഡ് മുന്നിൽ വെക്കേണ്ടതില്ല

Service Division

MARUTI SUZUKI INDIA LIMITED

Palam Gurgaon Road, Gurgaon - 122 015 (Haryana)

www.marutisuzuki.com

 **MARUTI SUZUKI**
GENUINE ACCESSORIES

 **MARUTI SUZUKI**
GENUINE PARTS

TRUE VALUE

 **MARUTI SUZUKI**
INSURANCE BROKING

PRAGATI
— Unnati ke Saathi —

 **MARUTI SUZUKI**
ROAD SERVICE