

# **NEW SUPER CARRY**

## OWNER'S MANUAL

Refer for vehicle usage at all time. Contains warranty policy and important information on safety, operation & maintenance

**oggu ekfyd**

xkVh mi ; k dsfy, ges k n [ k bl ea l g { W dk Z, oaj [ kj [ ko  
ds cljs ea o j v h ulfr v k eg bi w z t kud j h nh x ; h g d

Part No. 99011M77UD0-742 May, 2026	(ENG.) (HIN.)
---------------------------------------	---------------

This owners manual applies to the Super Carry series produced by MARUTI SUZUKI INDIA LIMITED.

ek#fr l q qh bM; k fyfeVM }lk fufeZ ; g esoy e.MY SUPER CARRY dsfy, ylxwga

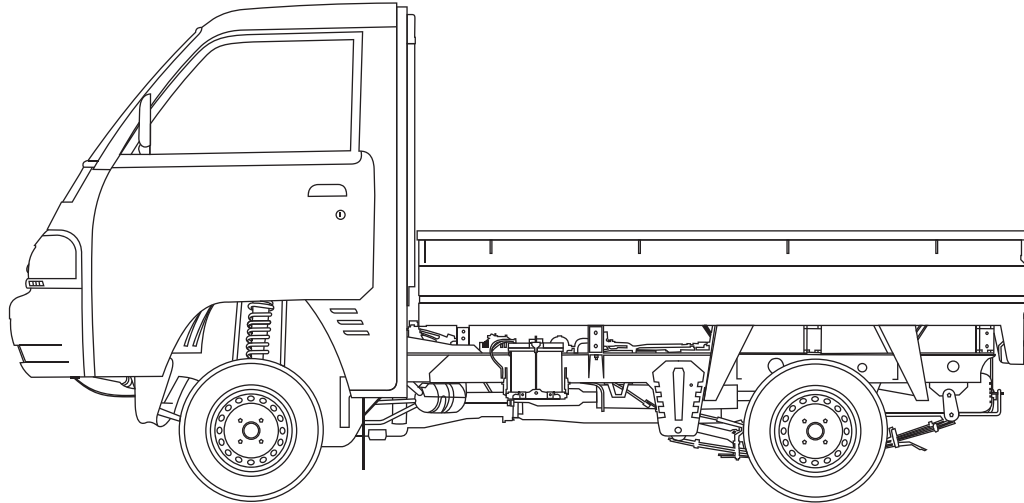

© COPYRIGHT MARUTI SUZUKI INDIA LIMITED 2026  
© d,ijlv ek fr l q qh bM; k fyfeVM 2026

NOTE: The illustrated models are one of the Super Carry series.  
ulw : n'hz kx; k e.MY SUPER CARRY J[lyk eal s, d ga

---

## FOREWORD

The digital Owner's Manual is an essential part of your vehicle a rich document which familiarizes you with the vehicle by providing information such as features, warnings, operations and equipment description etc. Please read this manual carefully before operating your new MARUTI SUZUKI vehicle and review the manual from time to time. It is recommended to download this manual (from the "Maruti Suzuki" mobile application with your registered mobile number) and save a soft copy of the same for easy access all times. Please visit MARUTI SUZUKI authorised workshop for availing any service.

To prolong the life of your vehicle and reduce maintenance cost, the periodic maintenance must be carried out according to "PERIODIC MAINTENANCE SCHEDULE" described in "INSPECTION AND MAINTENANCE" section of this manual. It is essential for preventing trouble and accidents to ensure your satisfaction and safety.

Daily inspection and care as per "DAILY INSPECTION CHECKLIST" described in the "OPERATING YOUR VEHICLE" section of this manual is essential for prolonging the life of the vehicle and for safe driving.

Vehicle and the available features/accessories therein should be used and plied by the owner/user in accordance with the applicable legal requirements.

MARUTI SUZUKI INDIA LIMITED believes in conservation and protection of Earth's natural resources.

To that end, we encourage every vehicle owner to recycle, trade-in or properly dispose of, as appropriate, used Engine Oil, coolant and other fluids, batteries and tyres etc.

### MARUTI SUZUKI INDIA LIMITED

---

**All information in this manual is based on the latest product information available at the time of publication. Due to improvements or other changes, there may be discrepancies between information in this manual and your vehicle. MARUTI SUZUKI INDIA LIMITED reserves the right to make production changes at any time, without notice and without incurring any obligation to make the same or similar changes to vehicles previously built or sold.**

**This vehicle may not comply with standards or regulations of other countries. Before attempting to register this vehicle in any other country, check all applicable regulations and make any necessary modifications.**

---

## IMPORTANT

### ▲ WARNING/ ▲ CAUTION/NOTICE/ NOTE

Please read this manual and follow its instructions carefully. To emphasize special information, the symbol ▲ and the words **WARNING**, **CAUTION**, **NOTICE** and **NOTE** have special meanings. Pay particular attention to messages highlighted by these signal words:

#### ▲ WARNING

Indicates a potential hazard that could result in death or serious injury.

#### ▲ CAUTION

Indicates a potential hazard that could result in minor or moderate injury.

#### NOTICE

Indicates a potential hazard that could result in vehicle damage.

#### NOTE:

Indicates special information to make maintenance easier or instructions clearer.

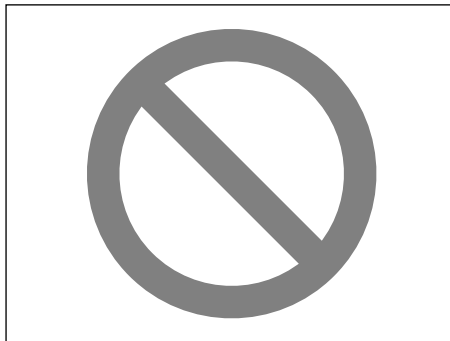

75F135

The circle with a slash in this manual means “Don’t do this” or “Don’t let this happen”.

#### NOTE:

- Words like *car*, *model/variant* are invariably used in this manual to denote the “Vehicle”.
- Pictorial representations used in this manual are for reference purposes only.

## MODIFICATION WARNING

### ▲ WARNING

Do not modify your vehicle. Modification could adversely affect safety, handling, performance, or durability and may violate governmental regulations. In addition, damage or performance problems resulting from modification shall not be covered under warranty.

#### NOTICE

Improper installation of mobile communication equipment such as cellular telephones or CB (Citizen’s Band) radios may cause electronic interference with your vehicle’s ignition system, resulting in vehicle performance problems. Consult your MARUTI SUZUKI authorized COMMERCIAL dealer for advice on installing such mobile communication equipment.

#### NOTICE

Severe damage may be caused by the use of either poor quality fuel and/or lubricants not recommended by MARUTI SUZUKI.

# “WARNING”



Vehicle may **break-down**, meet with an **accident** or **catch fire** due to

1. Installation of
  - High wattage bulbs
  - Non genuine lamps / horns
  - Modified suspension / wheels
  - Non genuine parts / accessories etc.
2. Retrofitment of LPG / CNG fuel systems/kits.
3. Usage of domestic LPG.
4. Short circuiting due to tampering of wiring harness.

CAUTION: DO NOT STORE OR CARRY INFLAMMABLE MATERIALS IN THE VEHICLE.



Avoid driving into or starting the vehicle in a heavily water logged area. Vehicle may **break-down** or engine may fail due to

1. Water entry into the engine (which may lead to hydrostatic lock).
2. Short circuiting of the electrical systems.

**If the vehicle is stuck in deep water, do not start / crank the vehicle until the level of water drops below the level of exhaust pipe.**

NOTE:

IF THE VEHICLE IS SUBMERGED IN WATER, REPORT TO THE NEAREST AUTHORIZED WORKSHOP.

## “CAUTION”

1. Retro-fitment of LPG / CNG kit may deteriorate vehicle performance, reduce engine & engine related component's life and also warranty will be null and void for such vehicles.
2. Do not use domestic LPG/LPG cylinder for your factory fitted LPG vehicles.
3. Usage of domestic LPG for running vehicles is prohibited as per law.
4. Do not remove company fitted LPG/CNG kit to install some other kit. It may affect vehicle performance and may cause fire.
5. Drive slowly on wet roads. Tires may slip while braking at higher speeds due to aquaplaning. (reduced contact area between tire and road due to presence of water)
6. Do not leave engine running in garages or confined areas, with passengers inside. This may result in accumulation of carbon-monoxide in cabin and may lead to suffocation or breathing problems.
7. Do not park vehicle on dry leaves or grass. This may lead to fire due to hot catalytic converter, igniting the dry leaves/grass.
8. If the vehicle is equipped with CNG/LPG, ensure availability of fire extinguisher in the vehicle all the time.
9. Always wear seat belt at all the times.
10. Do not use mobile phone while driving.
11. Avoid Smoking in the car, live bud thrown in car may cause fire.
12. Do not put any body part under the vehicle when it is supported on a Jack.
13. Do not use non-genuine accessories in your vehicle.
14. Do not fit accessories from unauthorized workshops/sources.
15. Usage of non-approved electrical accessories in your vehicle may result in spark, fire or personal injury.

---

## To experience and use the Digital Owner's Manual, download Maruti Suzuki application



**Maruti Suzuki application** ensures a hassle free ownership experience. Get easy access to all the services and information you need by downloading the application



### How to download Owners manual from Maruti Suzuki application

Step 1: Download the "Maruti Suzuki" mobile application from the Apple App Store or Google Play Store.

Step 2: Enter your registered mobile number and verify with the OTP received via SMS.

Step 3: Tap the "Offerings" icon on the bottom bar.

Step 4: Select "Owner's Manual" to access your car's digital manual.

Step 5: Tap on download icon at top right of the page to download the Owner's Manual.

Now, the Owner's Manual is available on your mobile phone for reference at all times.

**(For assistance, contact Maruti Suzuki authorized workshop)**

---

## WARRANTY POLICY

Maruti Suzuki India Limited (hereinafter called “Maruti Suzuki”), warrants that each new Maruti Suzuki vehicle distributed in India by Maruti Suzuki and sold by a Maruti Suzuki authorised dealer will be free, under normal use and service, from any defects in material and workmanship at the time of manufacture SUBJECT TO THE FOLLOWING TERMS AND CONDITIONS:

### (1) Qualification:

To qualify for this warranty the vehicle must be delivered by a Maruti Suzuki authorised dealer and set-up, and serviced by a Maruti Suzuki authorised workshop.

### (2) Term:

**The term of this warranty shall be Thirty-Six (36) months or 1,00,000 kilometers (whichever occurs first) from the date of invoice to the first owner, except for the following part for which the term is as under:**

#### NOTE:

*Maruti Suzuki offers warranty for the below part in vehicle, as follows:*

- *Lead acid battery – Twenty four (24) months or 40,000 kilometers (whichever occurs first).*

### (3) Maruti Suzuki Warranty Obligation:

If any defect(s) should be found in a Maruti Suzuki vehicle within the term stipulated above, Maruti Suzuki's only obligation is to repair or replace at its sole discretion any part shown to be defective, with a new part or the equivalent at no cost to the owner for parts or labour, when Maruti Suzuki acknowledges that such a defect is attributable to faulty material or workmanship at the time of manufacture. Such defective parts, which have been replaced, will become the property of Maruti Suzuki. The owner is responsible for any repair or replacements which are not covered by this warranty. The decision of Maruti Suzuki shall be final & binding.

### (4) Limitation:

This warranty shall not apply to:

- Normal maintenance service required other than the four free services, including without limitation, oil and fluid changes, Consumables, headlight aiming, fastener retightening, wheel balancing, wheel alignment and tyre rotation, cleaning of injectors, adjustments of clutch and valve clearance.
- The normal wear of parts including without limitation, bulbs, tyres\* and tubes, spark plugs, belts, hoses, filters, wiper blades, brushes, contact points, fuses, clutch disc, brake shoes, brake pads, cable and all rubber parts (except oil seal and glass run).  
(\* - If there is a complaint related to tyre, the customer may contact respective tyre manufacturer.)
- Any vehicle which has been used for competition, rallies or racing.
- Any repairs or replacement arising from accidents or collision.
- Any defect/ damage caused by misuse, negligence, abnormal use, insufficient care, vandalism, theft, riot, fire, flooding - not limited to entry of water in the components resulting in engine seizure, hydrostatic lock, etc. or external damages to the body/ components.
- Any damage resulting due to usage of adulterated fuel/ lubricants/ oil/ coolant/ fluids/ polishing products and fuel/ lubricants/ oil/ coolant/ fluids used other than those specified in the Owner's Manual.
- Any vehicle which has been modified or altered, including without limitation, the installation of performance accessories, enlargements of lights, other changes and external/ consequential reasons.
- Any vehicle on which parts or accessories not approved by Maruti Suzuki (Non-MSGA, Non-MSGP) have been used.
- Any vehicle which has not been operated in accordance with the operating instructions in this Owner's Manual.

- 
- (j) Any vehicle which has not received the service inspections prescribed in this Owner's Manual.
  - (k) Any vehicle which has been assembled, disassembled, adjusted or repaired by other than a Maruti Suzuki authorised workshop.
  - (l) Any vehicle which has been used for purposes other than what it was designed for.
  - (m) Any damage or deterioration caused by airborne fallout, industrial fallout, acid rain, hail or hail storm, wind storm, lightning, bird droppings, rodents bite / rat bite and such other thing that result in damage to the vehicle.
  - (n) Insignificant defects/noise which do not affect the function of the vehicle including without limitation, sound, vibration and fluid seep.
  - (o) Any natural wear and tear including without limitation, ageing, wear & tear or deterioration such as discoloration, fading, deformation or blurring and fabric discoloration.
  - (p) Installation and usage of domestic LPG gas/LPG Cylinder.
  - (q) V-belts, hoses and gas leaks.
  - (r) Any vehicle retrofitted with LPG/CNG kits.
  - (s) Repainting including patchwork, bodywork and mouldings and interior trims.
  - (t) Corrosion, rusting of body parts and/ or components.
  - (u) Any vehicle on which odometer has been changed unauthorisedly or odometer reading has been modified/ tampered with/ or not matching the service records.
  - (v) The damage(s) caused to the vehicle being unattended despite knowledge that the defect exists and ignorance by the owner/ user of the vehicle.
  - (w) Any damage(s) caused to vehicle including battery/ tyre due to improper maintenance or prolonged parking of the vehicle in idle condition for long duration.
  - (x) Any vehicle on which the retro-fitment is not authorized and/ or type approved as per the standards prescribed by the relevant authority including but not limited to Automotive Standards of India.

- (y) Any vehicle on which the retro-fitment is such which directly or indirectly causes any damage to the vehicle or affects the functions of the vehicle in any manner whatsoever.

#### **(5) Extent of Warranty:**

This warranty is the entire written warranty given by Maruti Suzuki for Maruti Suzuki vehicles and no dealer or its or his agent or employee is authorised to extend or enlarge this warranty and no dealer or its or his agent or employee is authorised to make any oral warranty or representation or assurance on behalf of Maruti Suzuki.

Maruti Suzuki reserves the right to add any improvements or change the design of any model at any time with no obligation to make the same changes on units previously sold.

#### **(6) Warranty Service:**

To obtain warranty service, the complete vehicle must be presented at the owner's expenses to Maruti Suzuki authorised workshop.

The customer shall be responsible for his belongings or accessories fitted in the vehicle at the time of presenting the vehicle for service and no claim shall be entertained in any manner under any circumstances.

#### **(7) Owner's Warranty Obligations:**

<b>NOTICE</b>
<b>The owner shall not use the vehicle in a damaged condition and report the same immediately to the nearest Maruti Suzuki authorized workshop. This would result in early inspection and repair of the vehicle and any possible harm to the person or aggravation of damage to the vehicle can be prevented.</b>

---

It is responsibility of each owner to:

- Have performed, at his own expenses, by a Maruti Suzuki authorised workshop all the service inspections specified in the Owner's Manual described in "INSPECTION AND MAINTENANCE" section".
- Should you resell the vehicle, please guide the new users/ owners to download this manual (from the "Maruti Suzuki" mobile application with your registered mobile number).Also the soft copy of the manual must be passed on to new users/ owners when resold or otherwise transferred.

If the Owner's Manual is lost due to any reason, the owner or user may download a soft copy of the same (from the "Maruti Suzuki" mobile application with the mobile number) and save it for easy access at any point of time".

**(8) Disclaimer of Consequential Damage:**

Maruti Suzuki assumes no responsibility for loss of vehicle, loss of time, inconvenience or any other indirect incidental or consequential damage resulting from the vehicle not being available to the owner because of any defect covered by this warranty.

**(9) Change of Owner**

Even if ownership of the vehicle changes, the remaining warranty period is effective for the new owner.

This Warranty is applicable only in India and not transferable to any other country.

---

## TABLE OF CONTENTS

<b>FUEL RECOMMENDATION</b>	<b>1</b>
<b>BEFORE DRIVING</b>	<b>2</b>
<b>OPERATING YOUR VEHICLE</b>	<b>3</b>
<b>DRIVING TIPS</b>	<b>4</b>
<b>OTHER CONTROLS AND EQUIPMENT</b>	<b>5</b>
<b>VEHICLE LOADING AND TOWING</b>	<b>6</b>
<b>INSPECTION AND MAINTENANCE</b>	<b>7</b>
<b>EMERGENCY SERVICE</b>	<b>8</b>
<b>APPEARANCE CARE</b>	<b>9</b>
<b>GENERAL INFORMATION</b>	<b>10</b>
<b>SPECIFICATIONS</b>	<b>11</b>
<b>INSTRUCTIONS FOR BODY FABRICATION (Chassis Variant)</b>	<b>12</b>

# FUEL RECOMMENDATION

Fuel Recommendation ..... 1-1

## FUEL RECOMMENDATION

### Fuel Recommendation

#### (For Petrol and CNG Engine Model)

##### For Petrol Engine Model

To avoid damaging catalytic converter, you must use unleaded petrol with an octane number (RON) of 95 or higher.

##### Gasoline/Ethanol blends

Blends of unleaded gasoline and ethanol, also known as gasohol, are commercially available in the country and can vary with location. Gasoline Ethanol blend up to E20 can be used as fuel for this vehicle.

##### Gasoline containing MTBE

Unleaded gasoline containing MTBE (methyl tertiary butyl ether) may be used in your vehicle if the MTBE content is not greater than 15%. This oxygenated fuel does not contain alcohol.

##### CNG and CBG Fuels

CNG/CBG/any blend or mixture of CNG and CBG that are commercially available and conforming to IS 16087 (as issued by Bureau of Indian Standards), can be used as a fuel for this vehicle.

#### CAUTION

**Use of spurious, low quality, adulterated fuel can cause damage to the engine and engine auxiliaries, affect functioning of engine and degrade engine performance including but not limited to engine seizure.**

#### NOTICE

- The fuel tank has an air space to allow for fuel expansion in hot weather. If you continue to add fuel after the filler nozzle has automatically shut off or an initial blowback occurs, the air chamber will become full. Exposure to heat when fully fuelled in this manner will result in leakage due to fuel expansion. To prevent such fuel leakage, stop filling after the filler nozzle has automatically shut off, or when initial vent blowback occurs, if using an alternative non-automatic system.
- Be careful not to spill fuel containing alcohol while refueling. If fuel is spilled on the vehicle body, wipe it up immediately. Fuels containing alcohol can cause paint damage, which is not covered under the New Vehicle Limited Warranty.

### For CNG Engine Model

#### CNG

CNG (Compressed Natural Gas) is principally constituted by methane. CNG is considered as clean burning fuel. Due to low density of CNG, it is compressed at a pressure of around 200 bars to enhance the vehicle on-board storage capacity.

#### CAUTION

- In case of any symptom of CNG leakage or releasing noise or any external damage to CNG piping or during accident, do not panic.**
- Stop the vehicle and switch off the engine, roll down the windows and open all the doors.
  - Ensure to close manual shut off valve.
  - Contact **MARUTI SUZUKI** authorised **COMMERCIAL** workshop immediately for further assistance.

---

**BEFORE DRIVING**

Keys .....	2-1
Door Locks .....	2-2
Tailgate .....	2-2
Windows .....	2-3
Mirrors .....	2-4
Seats .....	2-5
Seat Belts .....	2-5
Instrument Cluster .....	2-11
Speedometer .....	2-12
Fuel Gauge .....	2-12
Information Display .....	2-12
Warning and Indicator Lights .....	2-16
Lighting Control Lever .....	2-20
Headlight Leveling Switch .....	2-21
Turn Signal Control Lever .....	2-21
Hazard Warning Switch .....	2-22
Windshield Wiper and Washer Lever .....	2-22
Horn .....	2-24
CNG Cylinder Warning Label (if equipped) .....	2-24
CNG Warning Label (if equipped) .....	2-24
CNG Manual Shut-OFF Valve (if equipped) .....	2-25
Instructions / Guidelines for CNG Cylinder Dis-assembly .....	2-27

## BEFORE DRIVING

### Keys

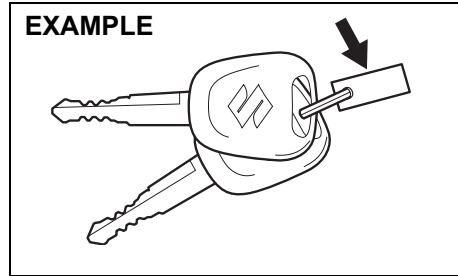

51KM024

Your vehicle comes with a pair of keys. The key(s) may or may not be equipped with a transmitter depending on model variant. Keep the spare key in a safe place. One key can open all of the locks on the vehicle.

The key identification number is stamped on a metal tag provided with the keys or on the keys. Keep the tag (if equipped) in a safe place. If you lose your keys, you will need this number to have new keys made. Write the number below for your future reference.

KEY NUMBER:

### Immobilizer system

This system is designed to help prevent vehicle theft by electronically disabling the engine starting system.

The engine can be started only with your vehicle's original immobilizer ignition key, which has an electronic identification code programmed into it. The key communicates the identification code to the vehicle when the ignition switch is turned to "ON" position. If you need to make spare keys, see a Maruti Suzuki authorised workshop. The vehicle must be programmed with the correct identification code for the spare. A key made by an ordinary locksmith will not work.



65D239

If the immobilizer system warning light blinks when the ignition switch is in "ON" position, the engine will not start.

If this light blinks, turn the ignition switch to "LOCK" position, and then turn it back to "ON" position.

If the light still blinks after the ignition switch is turned back to "ON" position, there may be something wrong with your

key or with the immobilizer system. Ask a Maruti Suzuki authorised workshop to have the system inspected.

#### NOTE:

- If you lose your immobilizer ignition key, ask a Maruti Suzuki authorised workshop as soon as possible to deactivate the lost one, and to make a new key.
- If you own other vehicles with immobilizer keys, keep those keys away from the ignition switch when using your MARUTI SUZUKI vehicle. Otherwise, the engine may not be started because they may interfere with your MARUTI SUZUKI vehicle's immobilizer system.
- If you attach any metal objects to the immobilizer key, it may not start the engine.
- This immobilizer system is maintenance-free.

#### NOTICE

**The immobilizer key is sensitive electronic instrument. To avoid damaging it:**

- Do not expose it to impacts, moisture or high temperature such as on the dashboard under direct sunlight.
- Keep it away from magnetic objects.

**Door Locks**

**Side Door Locks  
Driver's door**

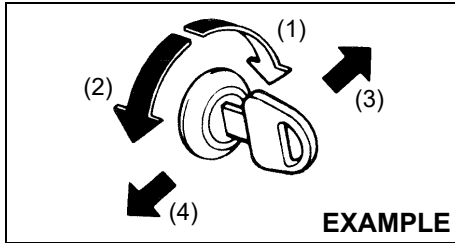

**EXAMPLE**

76MHOA001

- (1) LOCK
- (2) UNLOCK
- (3) Front
- (4) Rear

To lock a driver's door from outside the vehicle:

- Insert the key and turn the top of the key toward the front of the vehicle, or
- Push the lock knob down, then pull and hold the door handle as you close the door.

To unlock a driver's door from outside the vehicle, insert the key and turn the top of the key toward the rear of the vehicle.

To lock a passenger's door from outside the vehicle, push the lock knob down, then pull and hold the door handle as you close the door.

**EXAMPLE**

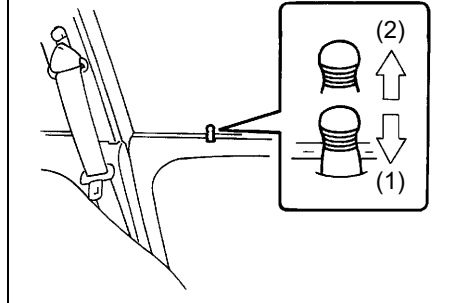

54G005

- (1) LOCK
- (2) UNLOCK

**Tailgate**

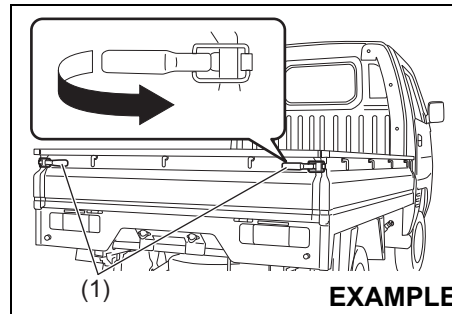

**EXAMPLE**

77PH025

The tailgate can be opened by pulling the lock handles (1). When closing, lock them firmly.

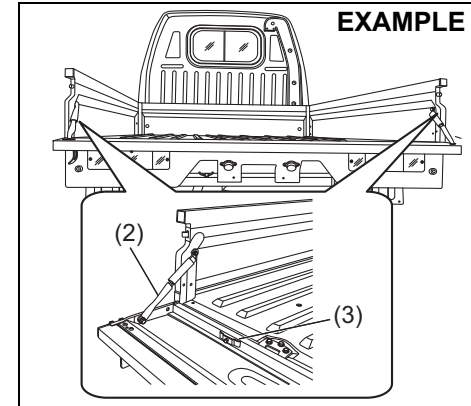

77PM201

The tailgate can also be locked in an intermediate position with the help of tailgate chain (2).

**NOTICE**

**Lock the tailgate chain (2) with pin (3) when not in use.**

## BEFORE DRIVING

### ⚠ WARNING

- Driving with the tailgate in open / intermediate position will allow the tailgate to swing and hit others, causing injury or even death.
- The tailgate in open / intermediate position will hinder other drivers from seeing the taillights, causing accidents. Make sure the tailgate is closed and locked firmly before driving.
- Make sure that the tailgate is always closed and locked firmly to prevent cargo from being thrown out of the vehicle in the event of an accident.
- Do not stand, put load or put cargo on the tailgate when locked at an intermediate position.
- If the tailgate is in fully open condition, vehicle rear lighting devices such as position lamp, turn signal indicator and stop lamp get hidden, and are not visible.

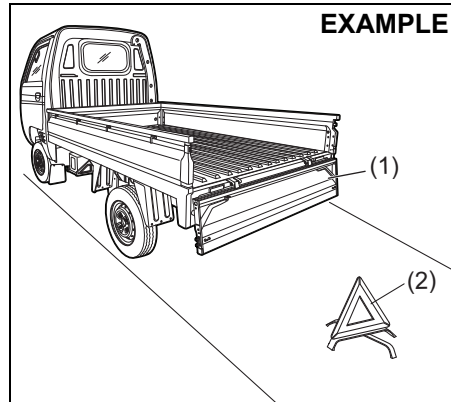

77PM202

### ⚠ WARNING

- If the loading and unloading is done while tailgate (1) is in fully open position, a warning triangle (2) must be placed on the road in visible manner to alert other users about the presence of the vehicle.

## Windows

### Manual Window Control

#### EXAMPLE

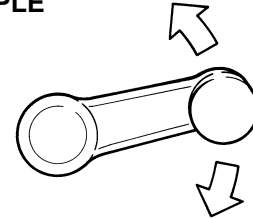

60G010

Raise or lower the door windows by turning the handle located on the door panel.

### Rear Window

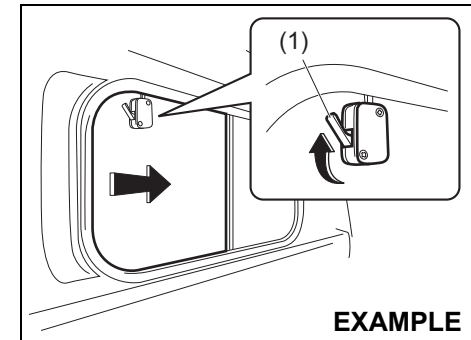

77PH073

To open the window, push the lock (1) and slide the window.

**Mirrors**

**⚠ WARNING**

Failure to observe following point may result in loss of vehicle control and cause an accident, leading to death or serious injury. Always follow below points while driving.

- Always unfold all the outside rearview mirrors and adjust properly before driving.
- Do not place objects in the rear of the vehicle which may hinder visibility or interfere with your vision from the rear window glass.

**Inside Rearview Mirror**

You can adjust the inside rearview mirror by hand so as to see the rear of your vehicle in the mirror.

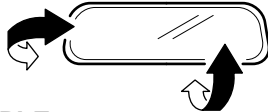

**EXAMPLE**

74LHT0235

**⚠ CAUTION**

Do not modify the inside rearview mirror or install a non-genuine wide mirror. It could result in injury during accident.

**Outside Rearview Mirror(s)**

Adjust the outside rearview mirror(s) so you can just see the side of your vehicle in the mirror(s).

**⚠ WARNING**

Be careful when judging the size or distance of a vehicle or other object seen in the side convex mirror. Be aware that objects look smaller and appear farther away than when seen in a flat mirror.

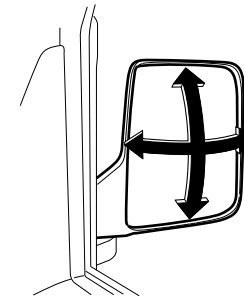

**EXAMPLE**

64P0190

## BEFORE DRIVING

### Seats

#### Seat Adjustment (driver's seat)

##### ⚠ WARNING

Never attempt to adjust the driver's seat while driving. The seat could move unexpectedly, causing loss of control. Make sure that the driver's seat is properly adjusted before you start driving.

##### ⚠ WARNING

To avoid excessive seat belt slack, which reduces effectiveness of the seat belts as a safety device, make sure that the seats are adjusted before the seat belts are fastened.

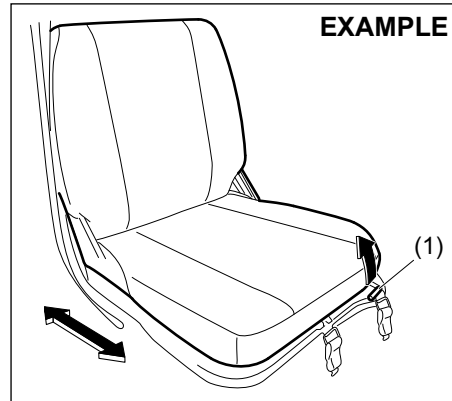

77PH087

#### Seat position adjustment lever (1)

Pull the lever up and slide the seat.

After adjustment, try to move the seat forward and rearward to ensure that it is securely latched.

##### ⚠ CAUTION

While adjusting the seat, be careful that the seat does not pinch your hands, or hit your body.

#### NOTE:

To operate the seat back smoothly, pull the seat back adjustment lever (1) in upward direction. Ensure to move seat back only after lever is moved to fully up position. After adjustment of seat back, release the lever gently. Check that seat back is locked by moving it forward and backward.

### Seat Belts

#### EXAMPLE

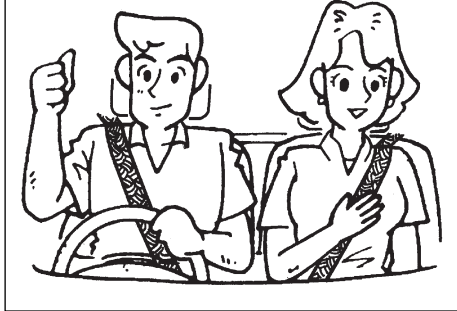

65D231S

##### ⚠ WARNING

Wear Your Seat Belts at All Times.

##### ⚠ WARNING

The driver and the passenger must be properly restrained by wearing seat belts at all times even if driving for a very short distance, whether or not an air bag is mounted at their seating position, to minimize the risk of severe injury or death in the event of a crash.

**⚠ WARNING**

Do not modify, remove, disassemble seat belts. Doing so may prevent them from functioning properly and cause the risk of severe injury or death in the event of a collision.

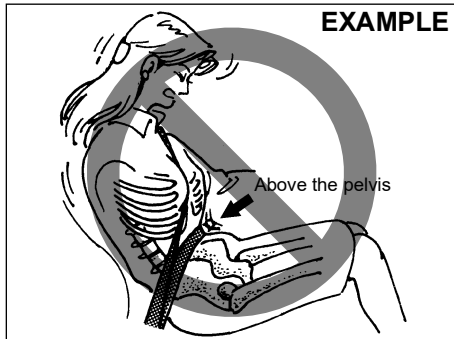

65D606

**⚠ WARNING**

- Never allow persons to ride in the cargo area of a vehicle. In the event of an accident, there is a much greater risk of injury for persons who are not riding in a seat with their seat belt securely fastened.
- Ensure that all seat belts are worn correctly. An improperly worn seat belt increases the risk of injury or death if a collision occurs.
- Seat belts should always be adjusted as follows:
  - the lap portion of the belt should be worn low across the pelvis, not across the waist.
  - the shoulder straps should be worn on the outside shoulder only, and never under the arm.
  - the shoulder straps should be away from your face and neck, but not falling off your shoulder.

(Continued)

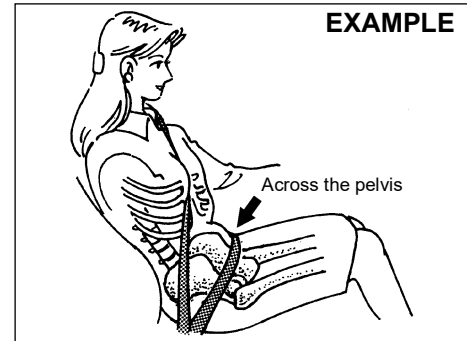

65D201

**⚠ WARNING**

(Continued)

- Seat belts should never be worn with the straps twisted and should be adjusted as tightly as is comfortable to provide the protection for which they have been designed. A slack belt will provide less protection than one which is snug.
- Make sure that each seat belt buckle is inserted into the proper buckle catch.

(Continued)

## BEFORE DRIVING

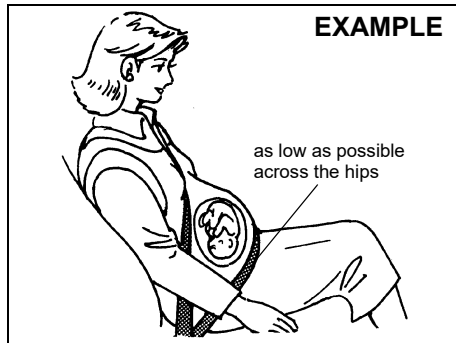

65D199

### ⚠ WARNING

(Continued)

- Pregnant women should use seat belts, although specific recommendations about driving should be made by the woman's medical advisor. Remember that the lap portion of the belt should be worn as low as possible across the hips, as shown in the diagram.
- Do not wear seat belts over hard, fragile, or sharp items such as pens, keys, eyeglasses, etc. in pockets or on clothing. The pressure from seat belt on such items can cause injury in case of an accident.
- Do not wear your seat belt over hard or breakable objects in your pockets or on your clothing. If an accident occurs, objects such as glasses, pens, etc. under the seat belt can cause injury.

(Continued)

### ⚠ WARNING

(Continued)

- Never use the same seat belt on more than one occupant and never attach a seat belt over an infant or child being held on an occupant's lap. Such seat belt use could cause serious injury in the event of an accident.
- Periodically inspect seat belt assemblies for excessive wear and damage. Seat belts should be replaced if webbing becomes frayed, contaminated, or damaged in any way. It is essential to replace the entire seat belt assembly after it has been worn in a severe impact, even if damage to the assembly is not obvious.
- Infants and small children should never be transported unless they are properly restrained.
- For children, if the shoulder belt irritates the neck or face, move the child closer to the center of the vehicle.
- Avoid contamination of seat belt webbing by polishes, oils, chemicals, and particularly battery acid. Cleaning may safely be carried out using mild soap and water.

(Continued)

**▲ WARNING**

(Continued)

- Do not insert any items such as coins, clips, etc. into the seat belt buckles, and be careful not to spill liquids into these parts. If foreign materials get into a seat belt buckle, the seat belt may not work properly.

**Lap-Shoulder Belt**

**Emergency Locking Retractor (ELR)**

The seat belt has an emergency locking retractor (ELR), which is designed to lock the seat belt only during a sudden stop or impact. It also may lock if you pull the belt across your body very quickly. If this happens, let the belt go back to unlock it, then pull the belt across your body more slowly.

**Safety reminder**

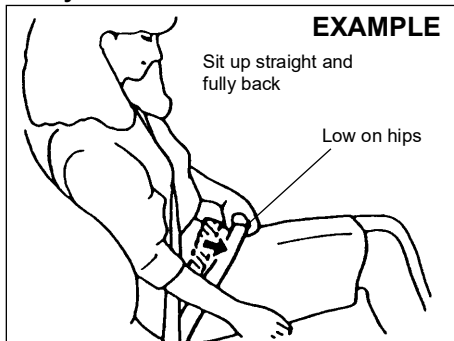

60A038

**EXAMPLE**

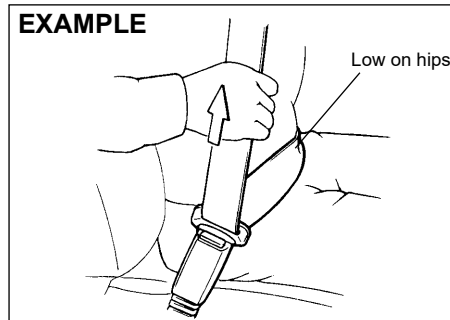

60A040

To reduce the risk of sliding under the belt during a collision, position the lap portion of the belt across your lap as low on your hips as possible and adjust it to a snug fit by pulling the shoulder portion of the belt upward through the latch plate. The length of the diagonal shoulder strap adjusts itself to allow freedom of movement.

**EXAMPLE**

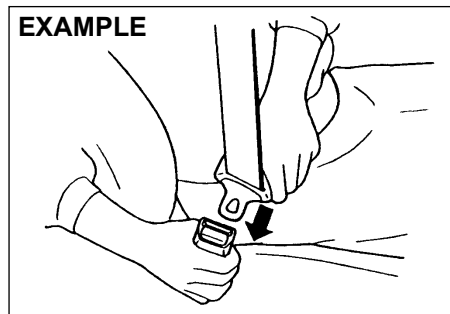

60A036

To fasten the seat belt, sit up straight and well back in the seat, pull the latch plate attached to the seat belt across your body and press it straight into the buckle until you hear a click. After pressing the latch plate into the buckle, pull the seat belt to make sure it is securely latched.

**NOTE:**

*If the seat belt cannot be pulled from its fully retracted position, firmly pull the belt and release it. Then smoothly pull the belt out of the retractor.*

**EXAMPLE**

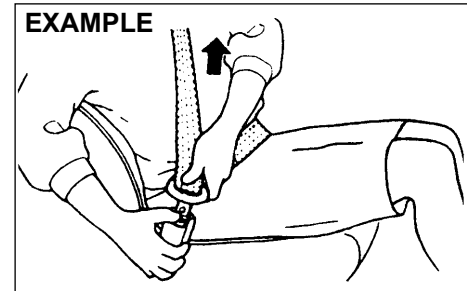

60A039

To unfasten the seat belt, push the button on the buckle and retract the belt slowly while attaching a hand to the belt or/and the latch plate.

## BEFORE DRIVING

### Seat Belt Reminder

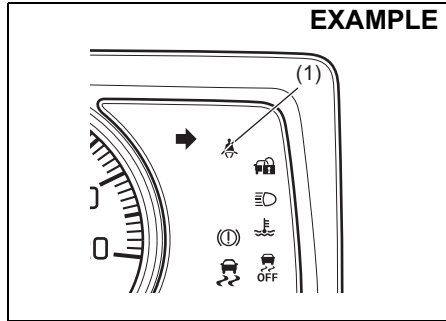

77PM02020

- (1) Driver's seat belt reminder light / front passenger's seat belt reminder light

When the driver and / or front passenger do / does not fasten their seat belts, the seat belt reminder light will come on or blink and a buzzer will sound to remind the driver and/or passenger to fasten their seat belts. For more details, refer to the explanation below.

#### **▲ WARNING**

**It is absolutely essential that the driver and passengers fasten their seat belts at all times. Persons who are not fastening seat belts have a much greater risk of injury if an accident occurs. Make a regular habit of buckling your seat belt before putting the key in the ignition switch.**

#### **NOTE:**

*The driver's seat belt reminder light / front passenger's seat belt reminder light is for both the driver and front passenger.*

#### **Driver's or front passenger's seat belt reminder**

If the driver's or front passenger's seat belt remains unbuckled when the ignition switch is turned "ON", the reminder works as follows:

- 1) The driver's or front passenger's seat belt reminder light will come on.
- 2) After the vehicle's speed has reached about 15 km/h, the driver's or front passenger's seat belt reminder light will blink and a buzzer will sound for about 95 seconds.
- 3) After step 2) has finished, the reminder light will remain on until the driver's or front passenger's seat belt is buckled.

If the driver or front passenger has buckled his or her seat belt and later unbuckles the seat belt, the reminder system will be activated from Step 1) or 2) according to the vehicle's speed. When the vehicle's speed is less than 15 km/h, the reminder will start from Step 1). When the vehicle's speed is more than 15 km/h, the reminder will start from Step 2). The reminder will be automatically canceled when the driver's or front passenger's seat belt is buckled or the ignition switch is turned off.

#### **Front passenger's seat belt reminder**

If there is a person sitting on the front passenger seat and the front passenger seat belt is unbuckled when the ignition switch is turned to "ON" position, the front passenger's seat belt reminder will activate.

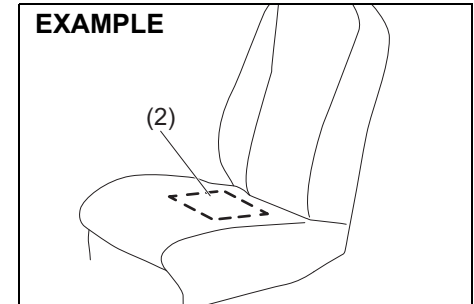

69RH203

- (2) The sensor of the front passenger's seat belt reminder

The seat belt reminder sensor (2) detects whether a person is sitting in the front seat. The sensor of the front passenger's seat belt reminder is located in the seat cushion. The front passenger's seat belt reminder works in the same manner as the driver's seat belt reminder.

**NOTICE**

- The sensor of the front passenger's seat belt reminder is located in the seat cushion. If heavy or sharp objects are put on the seat cushion, or a removal, disassembly and modification of the passenger's seat are performed, the sensor may not work properly or can be damaged. Do not put heavy or sharp objects on the seat cushion. Do not remove, disassemble and modify the passenger's seat.
- Depending on the variety of seat cover, operation of the sensor may be adversely affected. MARUTI SUZUKI highly recommends that you use MARUTI SUZUKI genuine seat cover exclusively for this vehicle.
- If you spill liquid such as liquid aromatics, soft drinks or juice on the front passenger's seat cushion, the sensor of the front passenger's seat belt reminder located in the seat cushion can be damaged. Immediately wipe it dry with a soft cloth when spilled.

(Continued)

**NOTICE**

(Continued)

- When sitting on the front passenger's seat, it is very important that the passenger sits upright, leaning against the seat backrest and centered on the seat cushion in order for the seatbelt reminder system to function effectively. An occupant sitting improperly (slouches, turns sideways, sits forward or sideways) may hamper the functioning of this system as it may not detect the occupant.

**NOTE:**

- If you put an object on the passenger's seat, the weight of the object will be sensed by the sensor and the front passenger's seat belt reminder light will come on and then the interior buzzer may beep.
- If a child or a small sized person sits on the front passenger's seat or the cushion is put on the front passenger's seat, the weight may not be sensed by the sensor and the interior buzzer may not beep.

**NOTE:**

Maruti Suzuki recommends use of Maruti Suzuki Genuine accessory of "Seat cover".

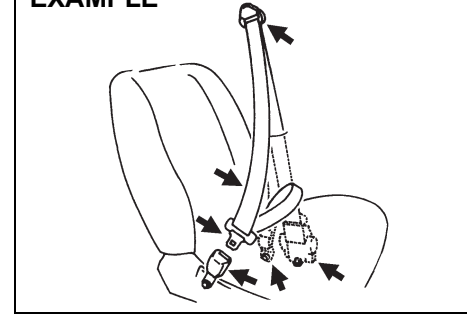
**Seat Belt Inspection****EXAMPLE**

65D209S

Periodically inspect the seat belts to make sure they work properly and are not damaged. Check the webbing, buckles, latch plates, retractors, anchorages, and guide loops. Replace any seat belts which do not work properly or are damaged.

**⚠ WARNING**

Be sure to inspect all seat belt assemblies after any collision. Any seat belt assembly which was in use during a collision (other than a very minor one) should be replaced, even if damage to the assembly is not obvious. Any seat belt assembly which was not in use during a collision should be replaced if it does not function properly or if it is damaged in any way.

## BEFORE DRIVING

### Instrument Cluster

1. Speedometer
2. Information display
3. Trip meter selector knob
4. Warning and indicator lights

#### EXAMPLE

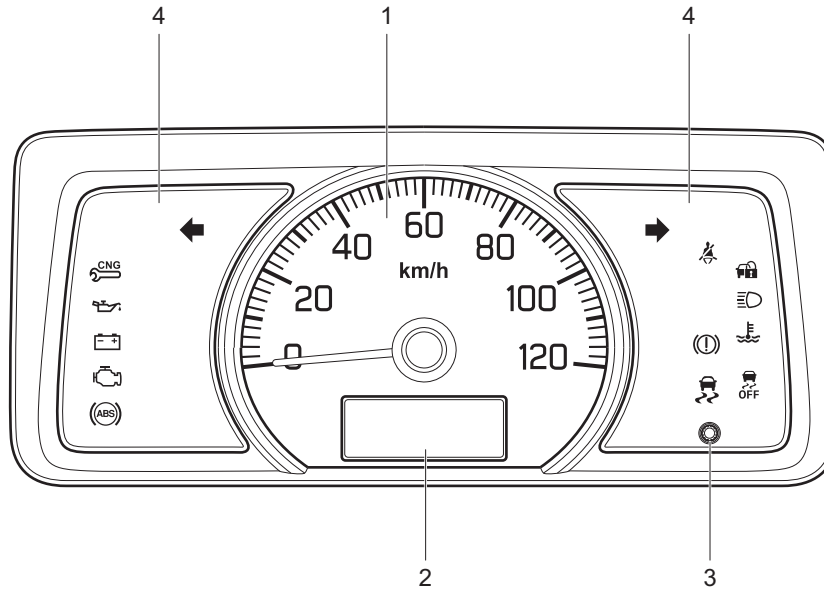

77PM02021

## Speedometer

The speedometer indicates vehicle speed.

**NOTE:**

Maximum speed of the vehicle is 80 km/hr as per government regulation.

## Fuel Gauge

### Petrol Model

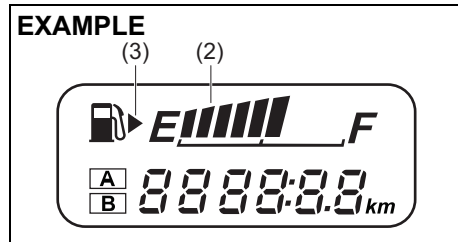

77PM02018

### CNG Model

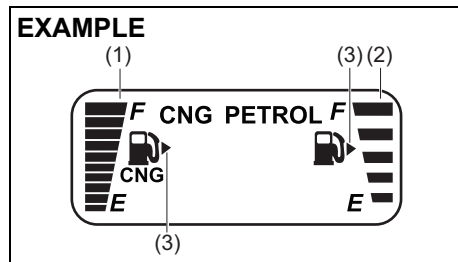

77PM07019

- (1) Indicates CNG fuel gauge.
- (2) Indicates Petrol fuel gauge.

When the ignition switch is in the “ON” position, this gauge gives an approximate indication of the amount of fuel in the fuel tank. “F” stands for full and “E” stands for empty.

If the fuel meter indicator shows only one segment to “E”, refill the tank as soon as possible.

The mark (3) indicates that the fuel filler door is located on the right side of the vehicle.

<b>NOTICE</b>
<p>To minimize the possibility of damage to catalytic converter or other components of the vehicle, avoid driving the vehicle near empty fuel tank level.</p>

**NOTE:**

If the last segment blinks, it means that the fuel is almost empty.

## Information Display

### For CNG Model

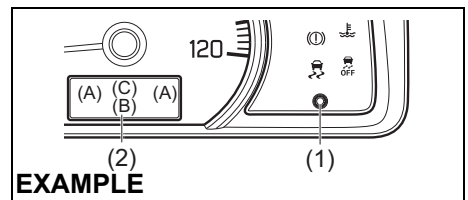

77PM07026

### For Petrol Model

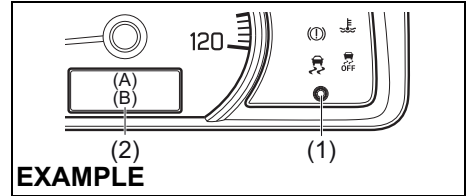

77PM07035

- (1) Trip meter selector knob
- (2) Information display

When the ignition switch is in the “ON” position, the information display shows the following information.

### Display (A)

Fuel gauge

### Display (B)

Odometer / Trip meter / Clock / Brightness control

### Display (C)

Fuel modes (if equipped)

## Fuel Gauge

When the ignition switch is in the “ON” position, the display (A) shows the fuel gauge.

Refer to “Fuel Gauge” in this section.

## BEFORE DRIVING

### Odometer / Trip meter / Clock / Brightness Control

When the ignition switch is in the "ON" position, the display (B) shows one of the following indications, odometer, trip meter A, trip meter B or clock.

To switch the display indication (B), push the trip meter selector knob (1) quickly.

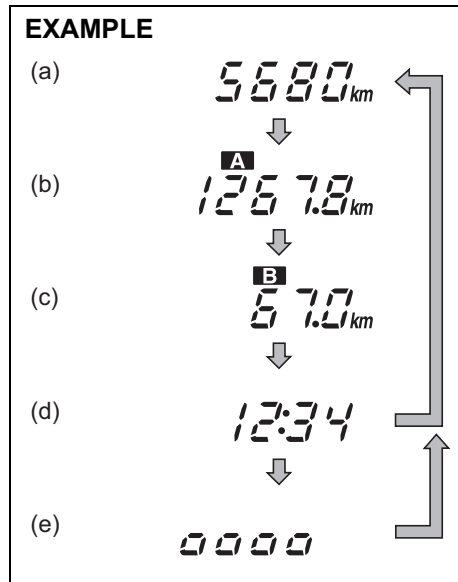

77PH007

- (a) Odometer
- (b) Trip meter A

- (c) Trip meter B
- (d) Clock
- (e) Brightness control\*

\* The brightness control will appear when the position lights and/or headlights are on.

#### ⚠ WARNING

**If you attempt to adjust the display while driving, you could lose control of the vehicle.**

**Do not attempt to adjust the display while driving.**

#### NOTE:

*Indications will change when you push and release the knob.*

#### Odometer

The odometer records the total distance for which the vehicle has been driven.

#### NOTICE

**Keep track of your odometer reading and check the maintenance schedule regularly for required services. Increased wear or damage to certain parts can result from failure to perform required services at the proper mileage intervals.**

#### Trip meter

The trip meter can be used to measure the distance traveled on short trips or between fuel stops.

You can use the trip meter A or trip meter B independently.

To reset the trip meter to zero, push and hold the trip meter selector knob (1) for a while when the display shows the trip meter.

#### NOTE:

*The indicated maximum value of the trip meter is 9999.9. When you run past the maximum value, the indicated value will return to 0.0.*

#### Clock

The display shows the time.

To change the time indication:

- 1) Push and hold the trip meter selector knob (1) until the minute indication blinks.
- 2) To change the minute indication, push the trip meter selector knob (1) repeatedly when the minute indication blinks. To change the minute indication quickly, push and hold the trip meter selector knob (1). To set the minute indication, wait for about 5 seconds till the hour indication starts to blink.
- 3) To change the hour indication, push the trip meter selector knob (1) repeatedly till the minute indication begins to blink. Wait for about 5 seconds and hour indication will begin to blink. To change the

hour indication, quickly push and hold the trip meter selector knob (1). To set the hour indication, wait for about 5 seconds.

**⚠ WARNING**

**If you attempt to adjust the display while driving, you could lose control of the vehicle.**

**Do not attempt to adjust the display while driving.**

**NOTE:**

*When you reconnect the negative (-) terminal to the battery, the clock indication will be reinitialized. Change the indication again to your preference.*

**Brightness control**

When the position lights and/or headlights are ON, you can control the meter illumination intensity.

To change the brightness of the instrument panel lights, push and hold the trip meter selector knob (1).

**⚠ WARNING**

**If you attempt to adjust the display while driving, you could lose control of the vehicle.**

**Do not attempt to adjust the display while driving.**

**NOTE:**

- *If you do not push the trip meter selector knob within about 10 seconds of activating the brightness control display, the brightness control display will be canceled automatically.*
- *When you reconnect the battery, the brightness of the instrument panel lights will be reinitialized. Readjust the brightness according to your preference.*

**Fuel Modes for CNG model (if equipped)**

There are three fuel modes in the vehicle Petrol, Auto and Forced CNG modes which are selectable by pressing the selector switch(1) located on the right side of the steering wheel on the dashboard.

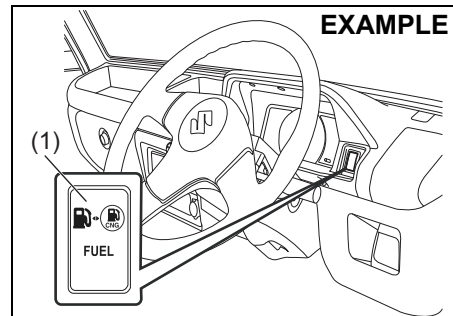

77PM02005

**Petrol Mode**

**EXAMPLE**



77PM02002

In this mode vehicle starts in petrol and continue running in petrol mode. In this mode, petrol indicator is continuously displayed and CNG indicator will remain "OFF".

**Auto Mode**

**EXAMPLE**



77PM02003

In this mode engine starts in petrol mode and then automatically changes to CNG after reaching programmed warming up condition. With ignition switch ON and vehicle started in "AUTO MODE", CNG indicator blinks on the display and PETROL indicator is displayed. After change-over to CNG, CNG indicator will be

## BEFORE DRIVING

displayed and Petrol indicator will switch OFF automatically.

### NOTE:

- It is always recommended to start the vehicle in AUTO MODE or PETROL MODE to enhance the engine life.
- The fuel changeover to CNG may not happen if the vehicle is started when the ambient / engine temperature is below Zero Degree Celsius. In such a case, run the engine in PETROL MODE till it warms up and then try restarting the engine to changeover to CNG.

### Forced CNG Mode

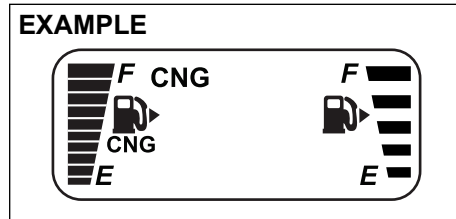

77PM02004

This is emergency mode and may be used in cases where there is no petrol in petrol tank. In this mode vehicle starts in CNG mode and continues running in CNG mode. With ignition "ON" and engine not running, press and hold the changeover switch till only CNG indicator is displayed. In this mode, CNG indicator is displayed and Petrol indicator remains "OFF".

### NOTE:

- It is recommended to keep sufficient amount of petrol in the petrol tank.
- The vehicle may not start in Forced CNG mode if the ambient / engine temperature is below Zero Degree Celsius. It is recommended to start the vehicle in Auto mode.

### Automatic Changeover From CNG Mode To Petrol Mode

If CNG is finished while the engine is running, vehicle will automatically changeover from CNG mode to Petrol mode & CNG malfunction warning lamp will start blinking. Petrol indicator will be displayed continuously and CNG indicator will switch OFF automatically.

To acknowledge this information, press the changeover switch once. The CNG malfunction warning lamp will stop blinking after the changeover switch is pressed and Petrol indicator will glow continuously. However the CNG malfunction indicator lamp will continue to blink after every subsequent Ignition ON - Ignition OFF condition until the vehicle is refilled with CNG. In case CNG is refilled, please press the fuel changeover switch once to changeover to CNG. Then, vehicle can run on CNG.

### NOTE:

- It is recommended to keep sufficient amount of petrol in the petrol tank to prevent engine stalling while automatic changeover from CNG mode to Petrol mode.
- In case the CNG malfunction warning lamp does not stop blinking after pressing the changeover switch, have the vehicle inspected at the nearest Maruti Suzuki authorised COMMERCIAL workshop.

## Warning and Indicator Lights

### NOTE:

If warning and indicator lights blink or come on, the corresponding messages may be shown on the information display.

### Brake System Warning Light

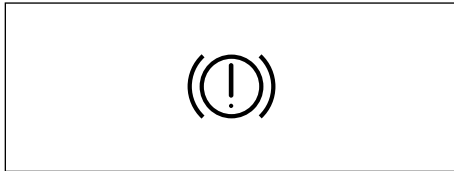

82K170

Four different types of operations exist depending on the vehicle's specification.

- 1) The light comes on briefly when the ignition switch is turned to the "ON" position.
- 2) The light comes on when the parking brake is engaged with the ignition switch in the "ON" position.
- 3) The light comes on when under either or both of above two conditions.
- 4) The light also comes on when the fluid in the brake fluid reservoir falls below the specified level.

The light should go out after starting the engine and fully releasing the parking brake, if the fluid level in the brake fluid reservoir is adequate.

The light also comes on together with the ABS warning light when the rear brake force control function (proportioning valve function) of the ABS system fails.

If the brake system warning light comes on while you are driving the vehicle, it may mean that there is something wrong with the vehicle's brake system. If this happens, you should:

- 1) Pull off the road and stop carefully.

### ⚠ WARNING

**Remember that stopping distance may be longer, you may have to push harder on the pedal, and the pedal may go down farther than normal.**

- 2) Test the brakes by carefully starting and stopping at the side of the road.
  - If you determine that it is safe, drive carefully at low speed to the nearest dealer for repairs, or
  - Have the vehicle towed to the nearest Maruti Suzuki authorised COMMERCIAL workshop for repairs.

### ⚠ WARNING

**If any of the following conditions occur, you should immediately ask your Maruti Suzuki authorised COMMERCIAL workshop to inspect the brake system.**

- If the brake system warning light does not go out after the engine has been started and the parking brake has been fully released.
- If the brake system warning light does not come on when the ignition switch is turned to the "ON" position.
- If the brake system warning light comes on at any time during vehicle operation.

### NOTE:

*Because the brake system is self-adjusting, the fluid level will drop as the brake pads become worn. Replenishing the brake fluid reservoir is considered normal periodic maintenance.*

## BEFORE DRIVING

### Anti-lock Brake System (ABS) warning light (if equipped)

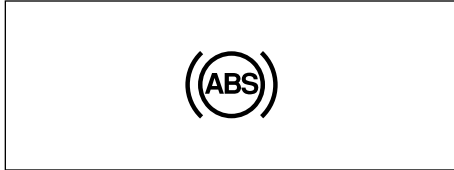

65D529

When the ignition switch is turned to “ON” position, the light comes on briefly so you can check that the light is working. If the light stays on, or comes on when driving, there may be something wrong with the ABS.

If this happens:

- 1) Pull off the road and stop carefully.
- 2) Turn the ignition switch to “LOCK” position and then start the engine again.

If the warning light comes on briefly and then turns off, the system is normal. If the warning light still stays on, something is wrong with the system.

If the light and the brake system warning light stay on, or come on simultaneously when driving, your ABS system is equipped with the rear brake force control function (proportioning valve function) and there may be something wrong with both the rear brake force control function and the anti-lock function of the ABS system.

If one of the above occur, have the system inspected by a MARUTI SUZUKI authorized workshop.

If the ABS becomes inoperative, the brake system will function as an ordinary brake system that does not have this ABS system.

For details of ABS system, refer to “Anti-lock Brake System (ABS)” in “OPERATING YOUR VEHICLE” section.

### Malfunction Indicator Light

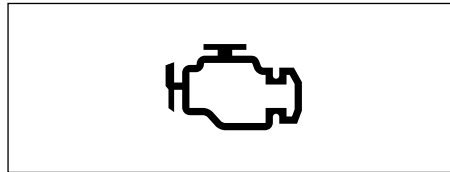

63J031

Your vehicle has a computer-controlled emission control system. A malfunction indicator light is provided on the instrument panel to indicate when it is necessary to have the emission control system serviced. The malfunction indicator light comes on when the ignition switch is turned to “ON” position to let you know the light is working and goes out when the engine is started.

If the malfunction indicator light comes on when the engine is running, there is a problem with the emission control system. Take the vehicle to your nearest Maruti Suzuki authorised COMMERCIAL workshop to have the damage fixed.

### NOTICE

**Continuing to drive the vehicle when the malfunction indicator light is on can cause permanent damage to the vehicle’s emission control system, and can affect fuel economy and driveability.**

### Oil Pressure Light

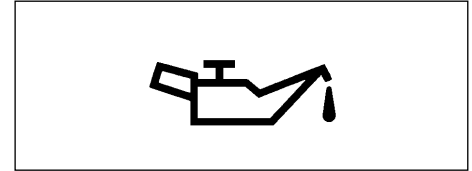

50G051

This light comes on when the ignition switch is turned to the “ON” position, and goes out when the engine is started. The light will come on and remain on if there is insufficient oil pressure. If the light comes on when driving, pull off the road as soon as you can and stop the engine.

Check the oil level and add recommended engine oil if necessary. If there is enough oil, the lubrication system should be inspected by your Maruti Suzuki authorised COMMERCIAL workshop before you drive the vehicle again.

**NOTICE**

- If you operate the engine with this light on, severe engine damage can result.
- Do not rely on the Oil Pressure Light to indicate the need to add oil. Be sure to periodically check the engine oil level.

**Charging Light**

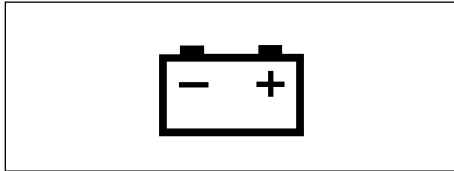

50G052

This light comes on when the ignition switch is turned to the “ON” position, and goes out when the engine is started. The light will come on and remain on if there is something wrong with the battery charging system. If the light comes on when the engine is running, the charging system should be inspected immediately by your Maruti Suzuki authorised COMMERCIAL workshop.

**Driver’s Seat Belt Warning Light / Front Passenger’s Seat Belt Warning Light**



60G049

When the driver or front passenger does not buckle his or her seat belt, this light will come on and/or blink.

For details about the seat belt reminder, refer to “Seat Belts and Child Restraint Systems” in this section.

**High Engine Coolant Temperature Warning Light (red color)**

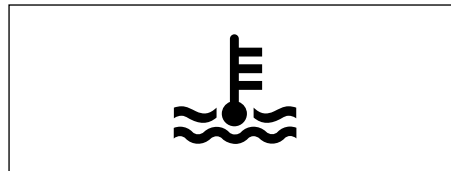

54G344

When the ignition switch is turned to the “ON” position, this light comes on briefly so you can check that the light is working. If this light blinks while driving, it means the engine is running hot. If the light stays on after blinking, then the engine is overheating. To avoid actual overheating, if this light

blinks or stays on while driving, Follow the instructions in the “If the Engine Overheats” of “EMERGENCY SERVICE” section.

**NOTICE**

**Continuing to drive the vehicle when engine overheating is indicated can result in severe engine damage.**

**Turn Signal Indicators**

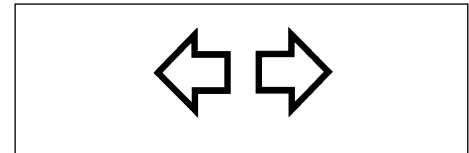

50G055

When you turn on the left or right turn signals, the corresponding green arrow on the instrument panel will flash along with the respective turn signal lights. When you turn on the hazard warning switch, both arrows will flash along with all of the turn signal lights.

**NOTE:**

*If any abnormality of the turn signals is observed, such as fast blinking, there may be malfunction in the turn signal system. Ask your Maruti Suzuki authorized workshop to inspect the system.*

## BEFORE DRIVING

### Main Beam (High beam) Indicator Light

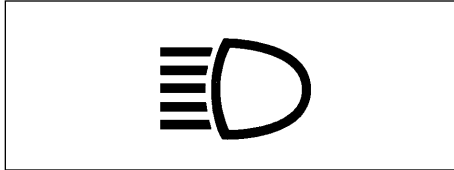

50G056

This indicator comes on when headlight main beams (high beams) are turned on.

### Immobilizer system warning light

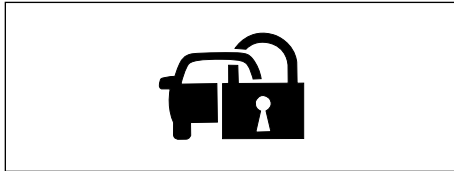

65D239

When the ignition switch is turned to the "ON" position, this light comes on to let you know the light is working. If this light blinks with the ignition switch turned to "ON", there may be something wrong with the immobilizer system. Ask a Maruti Suzuki authorised workshop to have the system inspected.

### ESP® Warning light (if equipped)



56RM02033

ESP® is a registered trademark of Daimler AG.

This light blinks 5 times per second when one of the following systems is activated.

- Stability control system
- Traction control system

If this light blinks, drive carefully.

When the ignition switch is turned to "ON" position, the light comes on briefly so you can check that the light is working. If the light stays ON, or comes on when driving and remains ON, there may be something wrong with the ESP® systems (other than ABS). You should have the system inspected by a Maruti Suzuki authorized workshop.

For details of the ESP® systems, refer to "Electronic Stability Program (ESP®) (if equipped)" in "OPERATING YOUR VEHICLE" section.

### WARNING

**The ESP® systems cannot prevent accidents. Always drive carefully.**

### ESP® OFF indicator light (if equipped)



56RM02034

When the ignition switch is turned to the "ON" position, this light comes on briefly so you can check that the light is working.

When the ESP® OFF switch is pushed to turn off the ESP® systems (other than ABS), the ESP® OFF indicator light comes on and stays on.

For details of the ESP® systems, refer to "Electronic Stability Program (ESP®) (if equipped)" in "OPERATING YOUR VEHICLE" section.

### CNG Malfunction Warning Light (if equipped)

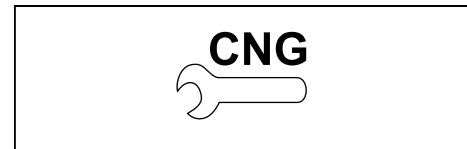

77PMC015

When the ignition switch is turned "ON", this CNG malfunction warning lamp comes

on briefly, to check that the CNG malfunction lamp is trouble free.

- If CNG malfunction warning lamp glows continuously, with ignition "ON" there is some problem with the CNG system. Immediately get your vehicle checked by Maruti Suzuki authorised COMMERCIAL workshop.
- If CNG malfunction warning lamp blinks during engine running, it means there is some problem in CNG system in which vehicle cannot continue running in CNG-MODE and automatically switchover to petrol mode. Have your vehicle checked at Maruti Suzuki authorised COMMERCIAL workshop.

**NOTE:**

*With ignition switch "ON" and engine not running, blinking of CNG lamp indicates that fuel lid is open. Vehicle will not start in this condition. Close the lid in order to start the vehicle.*

**Lighting Control Lever**

**EXAMPLE**

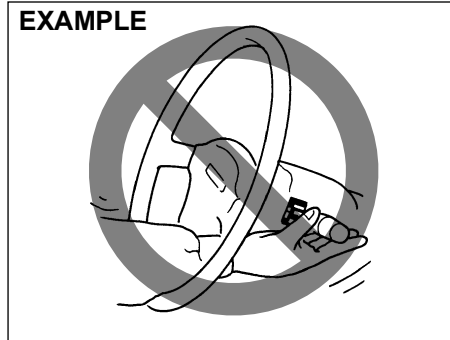

65D611

**⚠ WARNING**  
**To avoid possible injury, do not operate controls by reaching through the steering wheel.**

**Lighting Operation**

**EXAMPLE**

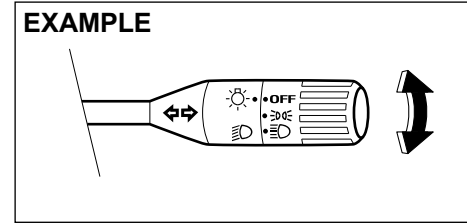

77PH110

To turn the lights on or off, twist the knob at the end of the lever. There are three positions:

**OFF**

All lights are off.



Front position lights, tail lights, license plate lights and instrument lights are on, but headlights are off.



Front position lights, tail lights, license plate lights, instrument lights and headlights are on.

## BEFORE DRIVING

### EXAMPLE

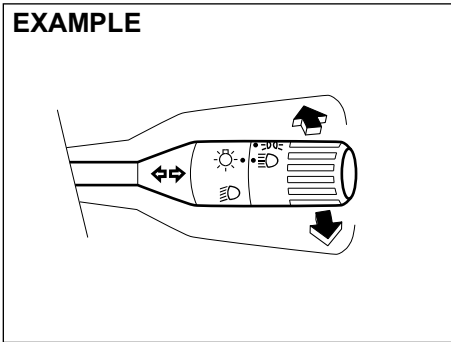

77PH111

With the headlights on, push the lever forward to switch to the high beams (main beams) or pull the lever toward you to switch to the low beams. When the high beams (main beams) are on, main beam (high beam) indicator light on the instrument panel will come on. To momentarily activate the high beams (main beams) as a passing signal, pull the lever slightly toward you and release it when you have completed the signal.

### Headlight Leveling Switch

#### EXAMPLE

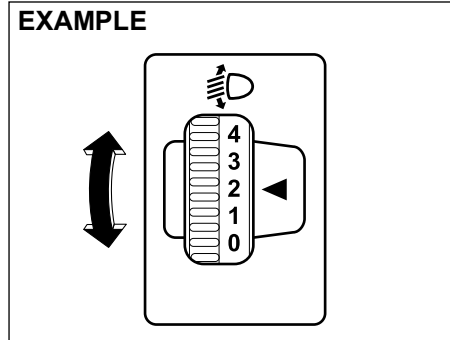

77PH010

Level the headlight beam according to the load condition of your vehicle by turning this switch. The chart below shows the appropriate switch position for different vehicle-load conditions.

Vehicle Load Condition	Switch Position
Driver only	0
Driver + full cargo	3

### Turn Signal Control Lever

#### EXAMPLE

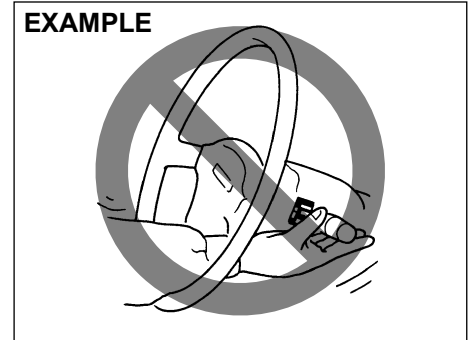

65D611

#### **⚠ WARNING**

**To avoid possible injury, do not operate controls by reaching through the steering wheel.**

**Turn Signal Operation**

With the ignition switch in the “ON” position, move the lever up or down to activate the right or left turn signals.

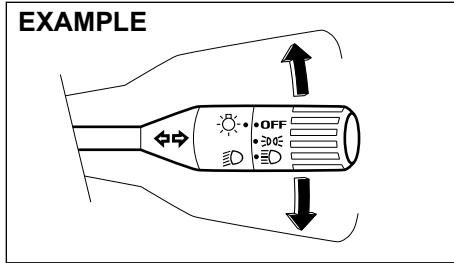

Move the lever upward or downward to signal. When the turn is completed, the signal will cancel and the lever will return to its normal position.

**Hazard Warning Switch**

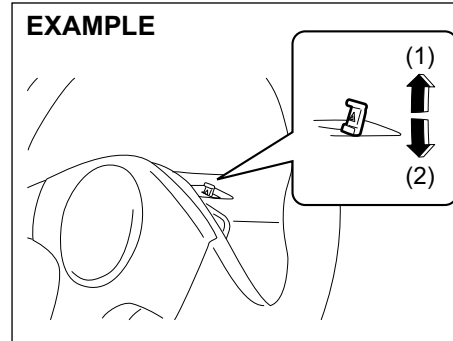

- (1) ON
- (2) OFF

Pull up the hazard warning switch to activate the hazard warning lights. All turn signal lights and both turn signal indicators will flash simultaneously. To turn off the lights, push down the switch.

Use the hazard warning lights to warn other traffic during emergency parking or when your vehicle could otherwise become a traffic hazard.

**Windshield Wiper and Washer Lever**

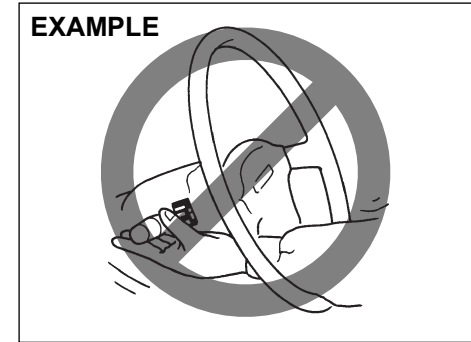

**⚠ WARNING**  
**To avoid possible injury, do not operate controls by reaching through the steering wheel.**

**Wiper Operation**

When the ignition switch is in the “ON” position, you can use the wiper lever.

## BEFORE DRIVING

### Windshield Wipers

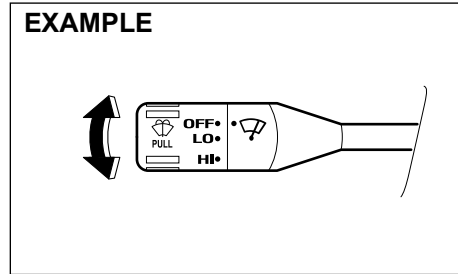

77PM02015

To turn the windshield wipers on, twist the knob at the end of the lever to one of the operating positions. In the “LO” position, the wipers operate at a steady low speed. In the “HI” position, the wipers operate at a steady high speed. To turn off the wipers, twist the lever back to the “OFF” position.

### Windshield Washer

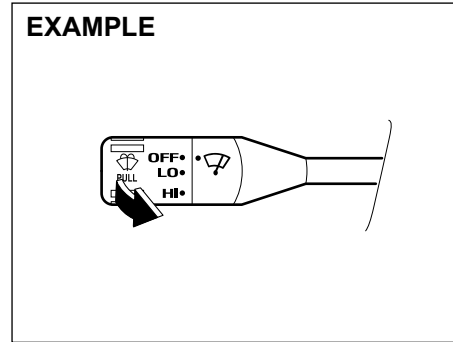

77PM02016

To spray windshield washer fluid, pull the lever towards you.

### **⚠ WARNING**

**Do not use radiator antifreeze in the windshield washer reservoir. It can severely impair visibility when sprayed on the windshield, and can also damage your vehicle’s paint.**

### **NOTICE**

To help prevent damage to the windshield wiper and washer system components, you should take the following precautions:

- Do not continue to hold in the lever when there is no windshield washer fluid being sprayed or the washer motor can be damaged.
- Do not attempt to remove dirt from a dry windshield with the wipers or you can damage the windshield and the wiper blades. Always wet the windshield with washer fluid before operating the wipers.
- Clear ice or packed snow from the wiper blades before using the wipers.
- Check the washer fluid level regularly. Check it often when the weather is bad.
- Only fill the washer fluid reservoir 3/4 full during cold weather to allow room for expansion if the temperature falls low enough to freeze the solution.

Horn

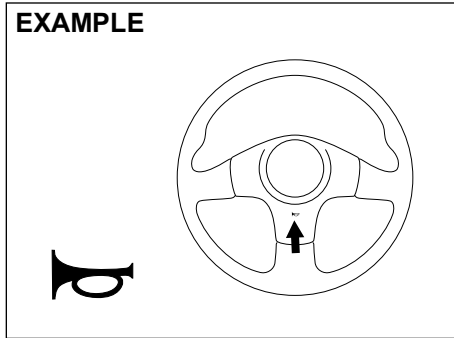

77PH029

Press the horn button of the steering wheel to sound the horn. The horn will sound with the ignition switch in any position.

CNG Cylinder Warning Label (if equipped)

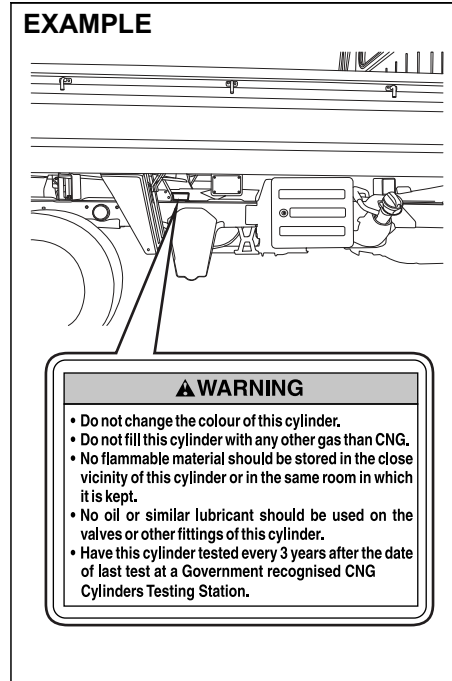

77PM02006

You may find this label on the CNG cylinder.

CNG Warning Label (if equipped)

Front Driver Door

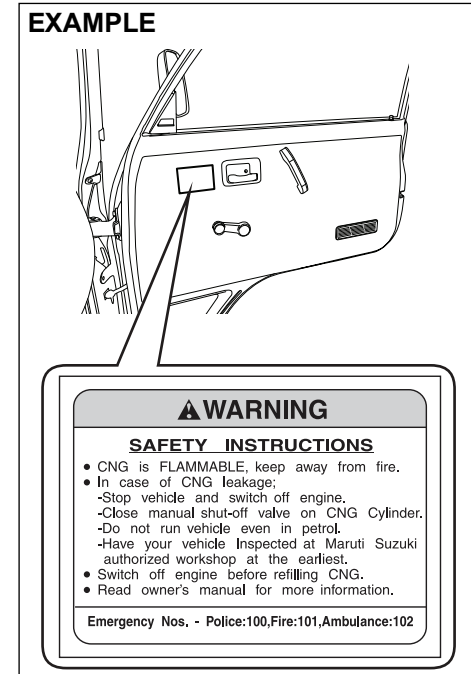

77PM02007

CNG warning label is located on front right door.

## BEFORE DRIVING

### CNG Manual Shut-OFF Valve (if equipped)

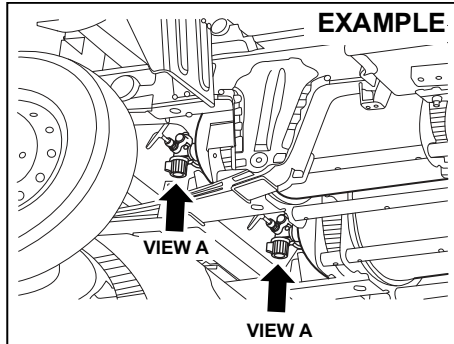

77PM02011

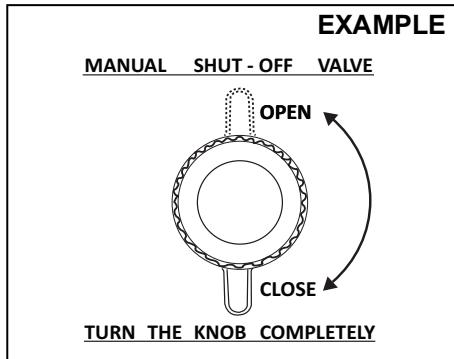

77PM02014

#### Right Hand Side (RHS)

##### EXAMPLE

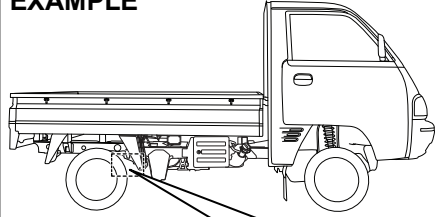

##### Valve 1

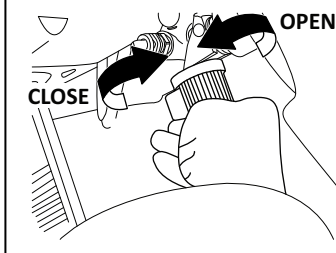

77PM02012

#### Left Hand Side (LHS)

##### EXAMPLE

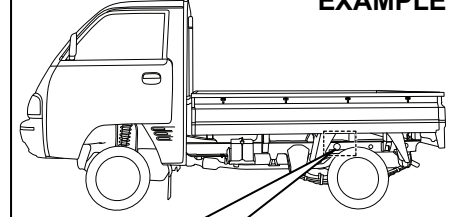

##### Valve 2

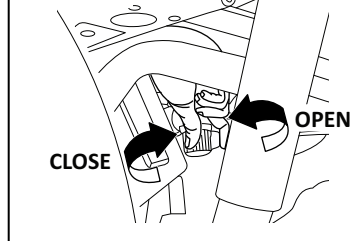

77PM02013

Manual shut off valve is located on CNG cylinders which are provided in vehicle under body.

There are two CNG cylinders in the vehicle under body, each containing one manual shut off valve.

The manual shutoff valve 1 and valve 2 are accessed from right hand side (RHS) and left hand side (LHS) of the vehicle respectively.

CNG supply can be switched off by closing the manual shut-off valve on both the CNG cylinders.

**Valve closing:** Turn the knob completely in clockwise direction (from view A) to close the CNG supply to Engine.

**Valve opening:** Turn the knob completely in anti-clockwise direction (from view A) to open the CNG supply to Engine.

**⚠ CAUTION**

**Be careful that your hand does not touch exhaust pipe while accessing the manual shut off valve 2 (LHS). After driving, exhaust pipe can be hot enough to burn your hand.**

**NOTE:**

- If the manual shut-off valve is not opened fully, then the engine may not run properly.
- If the manual shut-off valve is in closed condition, it is not possible to fill CNG into the cylinder.

**NOTE:**

- As per Government regulation, CNG cylinder needs to be checked and certified every three (3) years from the date of initial testing as mentioned on the CNG cylinder identification plate.
- Customer has to present the vehicle to a government approved testing agency.
- Failure to test the cylinder may result in denying of CNG filling by the CNG dispensing stations or may result in confiscating the vehicle by enforcement authorities.
- All the expenses for CNG cylinder testing has to be borne by the customer.
- As per Government regulation, CNG cylinder has to be discarded at 20 years from the date of initial testing as mentioned in the CNG cylinder identification plate.
- Customer has to discard the cylinder at his / her expense through government approved scrap agencies.
- No person shall refill any cylinder, which has been repaired under sub-rule (2) with any gas unless a full report on the repairs and test carried out on the cylinder, accompanied by the repairer's certificate of testing are furnished to the Chief Controller and his permission is obtained for its refilling.

**⚠ WARNING**

- Never remove the cylinder valve from the cylinder assembly. For any assistance consult Maruti Suzuki authorised COMMERCIAL workshop.
- Never try to clean the cylinder. In case of any problem, contact Maruti Suzuki authorised COMMERCIAL workshop.
- Do not reuse the cylinder valve, once it is replaced / removed from cylinder assembly.
- Even if the CNG from the cylinder is consumed till engine stops, some amount of CNG will be left out in the tank under pressure.

## BEFORE DRIVING

### Instructions / Guidelines for CNG Cylinder Dis-assembly

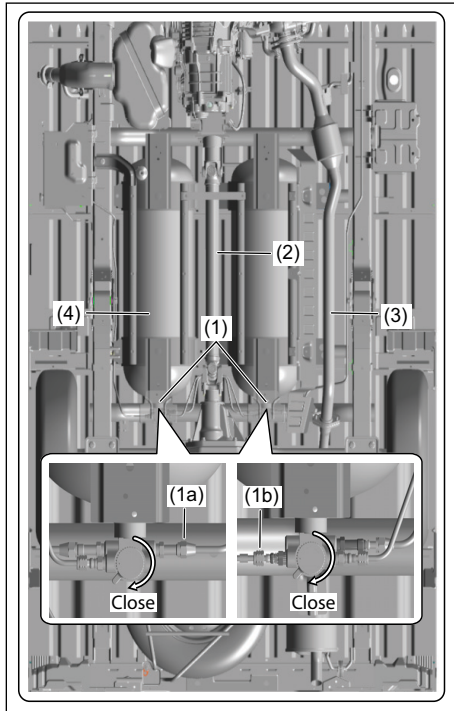

77PM02022

- 1) Close the shut off valves fully to cut the CNG supply (1).
  - a) Check instructions to operate manual shut-off valve mentioned on Cylinder frame.
  - b) Do the same process for both the valves.
  - c) Start the engine (ignition ON condition), but not in forced mode, till it automatically turns off to empty the gas from the pipeline.
- 2) Remove the Propeller shaft from the underbody (2).
- 3) Remove Pipe Comp, Exhaust from the underbody (3).

#### **CAUTION**

**Ensure the component has completely cooled down before removal to avoid burns or injury.**

- 4) Remove CNG Pipe end connections with Valve (1a and 1b).
  - a) Hold the connector from one end and loose the connections.
- 5) Remove Cylinder Set, CNG (4).
- 6) Use reverse process to assemble Cylinder Set, CNG after retesting / testing / repair.

#### **NOTE:**

*The CNG cylinder removal must only be carried out by trained, authorized personnel at Government Approved CNG Cylinder Testing Stations only. Incorrect handling may result in fire, explosion, serious injury, or death. Vehicle owners and drivers must not attempt this procedure under any circumstances.*

#### **List of Government Approved CNG Cylinder Testing Stations**

To obtain testing stations information visit the following internet website address "[www.peso.gov.in](http://www.peso.gov.in)"

## OPERATING YOUR VEHICLE

Exhaust Gas Warning .....	3-1
Daily Inspection Checklist .....	3-1
Engine Oil Consumption .....	3-2
Ignition Switch .....	3-3
Parking Brake Lever .....	3-4
Pedal .....	3-5
Starting the Engine .....	3-6
Using the Transmission .....	3-7
Parking Sensors .....	3-8
Braking .....	3-11
Anti-Lock Brake System (ABS) (if equipped) .....	3-12
Electronic Stability Program (ESP®) (if equipped) .....	3-15

## OPERATING YOUR VEHICLE

### Exhaust Gas Warning

#### EXAMPLE

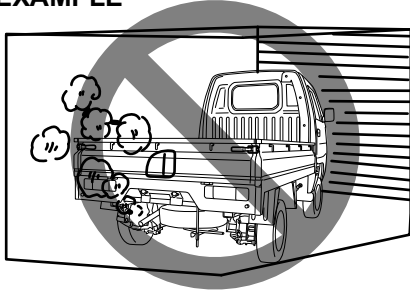

82DY03

#### ⚠ WARNING

Avoid breathing exhaust gases. Exhaust gases contain carbon monoxide, a potentially lethal gas that is colorless and odorless. Since carbon monoxide is difficult to detect by itself, be sure to take the following precautions to help prevent carbon monoxide from entering your vehicle.

- Do not leave engine running in garages or confined areas, with passengers inside. This may result in accumulation of carbon-monoxide in cabin and may lead to suffocation or breathing problems and lead to death.

(Continued)

#### ⚠ WARNING

(Continued)

- Do not park with the engine running for a long period of time, even in an open area. In case of long periods, danger of choking and death on being inside the vehicle is a possibility when the engine is running. If it is necessary to sit for a short time in a parked vehicle with the engine running, make sure the air intake selector is set to "FRESH AIR" and the blower is at high speed.
- To allow proper operation of your vehicle's ventilation system, keep the air inlet grille in front of the vehicle clear of snow, leaves, or other obstructions at all times.
- Keep the exhaust pipe area clear of snow and other material to help reduce the buildup of exhaust gases under the vehicle. This is particularly important when parked in blizzard conditions.
- Have the exhaust system inspected periodically for damage and leaks. Any damage or leaks should be repaired immediately.

### Daily Inspection Checklist

#### Before Driving

#### ⚠ WARNING

If the vehicle is damaged, or if a warning light or buzzer indicates an abnormality, ask a Maruti Suzuki authorized workshop to have your vehicle inspected and repaired immediately before driving. Continued operation in this condition may result in vehicle fire or serious malfunction.

#### EXAMPLE

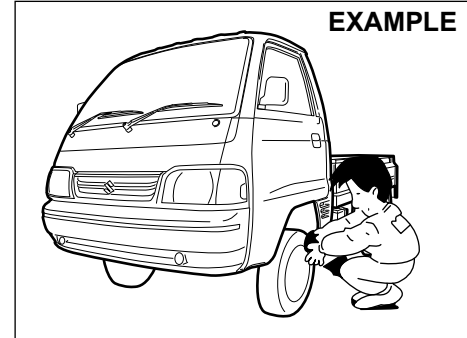

77PM03001

- 1) Make sure that windows, mirrors, lights, and reflectors are clean and unobstructed.
- 2) Visually check the tyres for the following points:
  - the depth of the tread groove
  - abnormal wear, cracks and damage

- loose wheel nuts
  - existence of foreign material such as nails, stones, etc.
- Refer to "Tyres" in "INSPECTION AND MAINTENANCE" section for details.
- 3) Look for fluid and oil leaks.
  - 4) Make sure the engine compartment is fully closed and latched.
  - 5) Check the headlights, turn signal lights, brake lights and horn for proper operation.
  - 6) Adjust the driver's seat.
  - 7) Check the brake pedal feeling and the adjustment condition for the parking brake lever or pedal.  
Refer to "Brake" in "INSPECTION AND MAINTENANCE" section for details.
  - 8) Adjust the mirrors.
  - 9) Make sure that you and passenger have properly fastened seat belts.
  - 10) Make sure that all warning lights come on as the key is turned to the "ON" position.
  - 11) Check all gauges.
  - 12) Make sure that the BRAKE SYSTEM WARNING light turns off when the parking brake is released.

Once a week, or each time you fill your fuel tank or before a long distance driving (like highway driving), perform the following under-hood checks:

- 1) Engine oil level
- 2) Coolant level
- 3) Brake fluid level

- 4) Windshield washer fluid (if equipped) level
- 5) Battery electrolyte level
- 6) Latch operation  
See "All latches, hinges & locks" of "CHASSIS AND BODY" in the "Periodic Maintenance Schedule" in the "INSPECTION AND MAINTENANCE" section for lubrication schedule.

Once a month, or each time you fill your fuel tank or before a long distance driving (like highway driving), check the tyre pressure using a tyre pressure gauge. Also check the tyre pressure of the spare tyre.

### Inspection of the engine compartment

When the vehicle has not been used for a long period of time, check that there are no nests or twigs etc., (combustibles or objects that interfere with the operation of the cooling fan (radiator fan)) brought by small animals in the engine compartment.  
Failure to do so may result in vehicle fire or serious malfunction.

## Engine Oil Consumption

It is normal for the engine to consume some engine oil during normal vehicle operation.

The amount of engine oil consumed depends on the viscosity of the oil, the quality of the oil and the conditions the vehicle is driven under.

More oil is consumed during high-speed driving and when there is frequent acceleration and deceleration. Under high loads, your engine also will consume more oil.

A new engine also consumes more oil, since its pistons, piston rings and cylinder walls have not yet become conditioned. New engines reach the normal level of oil consumption only after approximately 5000 km driving.

### Oil consumption: Max. 1.0 L per 1000 km

When judging the amount of oil consumption, note that the oil may become diluted and make it difficult to accurately judge the true oil level.

As an example, if a vehicle is used for repeated short trips, and consumes a normal amount of oil, the dipstick may not show any drop in the oil level at all, even after 1000 km or more of driving. This is because the oil is gradually becoming diluted with fuel or moisture, making it appear that the oil level has not changed.

## OPERATING YOUR VEHICLE

You should also be aware that the diluting ingredients evaporate out when the vehicle is subsequently driven at high speeds, such as on an expressway, making it appear that oil is excessively consumed after high-speed driving.

### Ignition Switch

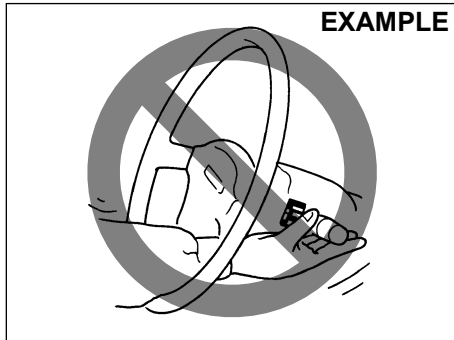

65D611

#### **⚠ WARNING**

To avoid possible injury, do not operate controls by reaching through the steering wheel.

#### EXAMPLE

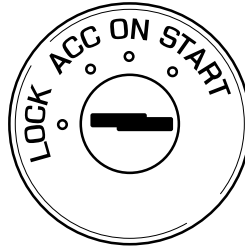

77PH002

The ignition switch has the following four positions:

#### **LOCK**

This is the normal parking position. It is the only position in which the key can be removed.

To release the steering lock, insert the key and turn it clockwise to one of the other positions. If you have trouble turning the key to unlock the steering, try turning the steering wheel slightly to the right or left while turning the key.

#### **ACC**

Accessories such as the accessory socket can operate, but the engine is off.

#### **ON**

This is the normal operating position. All electrical systems are on.

#### **START**

This is the position for starting the engine using the starter motor. The key should be released from this position as soon as the engine starts.

#### EXAMPLE

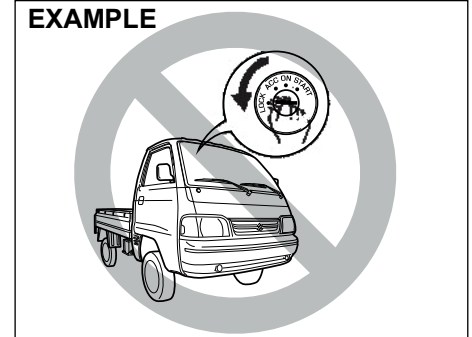

82DY04

#### **⚠ WARNING**

- Never remove the ignition key while the vehicle is moving. The steering wheel will lock and you will not be able to steer the vehicle.
- Always remove the ignition key when leaving the vehicle even if only for a short time. Also do not leave children alone in a parked vehicle. They also could suffer from heat stroke in warm or hot weather. These could result in severe injury or even death.

**NOTICE**

- Do not use the starter motor for more than 12 seconds at a time. If the engine does not start, wait 30 seconds before trying again. If the engine does not start after several attempts, check the fuel and ignition systems or consult your Maruti Suzuki authorised COMMERCIAL workshop.
- Do not leave the ignition switch in the "ON" position if the engine is not running as the battery will discharge.

**Parking Brake Lever**

**EXAMPLE**

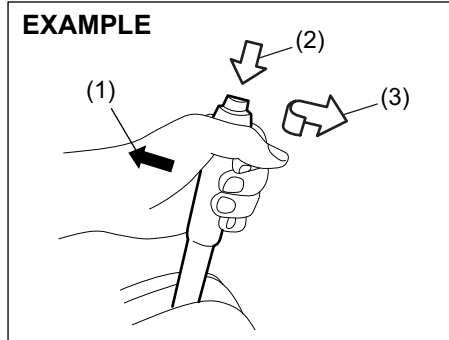

77PH030

- (1) To set
- (2) To release
- (3) To release

The parking brake lever is located between the front seats. To set the parking brake, depress the brake pedal down and pull the parking brake lever all the way up. To release the parking brake, depress the brake pedal down, pull up slightly on the parking brake lever, push the button on the end of the lever with your thumb, and lower the lever to its original position.

**⚠ WARNING**

- Never drive your vehicle with the parking brake on: rear brake effectiveness can be reduced from overheating, brake life may be shortened, or permanent brake damage may result.
- If the parking brake does not hold the vehicle securely or does not fully release, have your vehicle inspected immediately by an Maruti Suzuki authorised COMMERCIAL workshop.

**⚠ WARNING**

Always set the parking brake fully before leaving your vehicle or it may move, causing injury or damage. When parking, make sure the gear-shift lever is in reverse or first gear. Remember, even though the transmission is in gear, you must set the parking brake fully.

## OPERATING YOUR VEHICLE

### ⚠ WARNING

When parking the vehicle in extremely cold weather, the following procedure should be used:

- 1) Set the parking brake.
  - 2) Turn off the engine, then shift into reverse or first gear.
  - 3) Get out of the vehicle and put chocks under the wheels.
  - 4) Release the parking brake. When you return to your vehicle, you must remember to first set the parking brake, then remove the wheel chocks.
- Do not leave cigarette lighters, spray cans, soft drink cans or plastic articles (such as glasses, CD cases, etc.) in sun-heated vehicle. The temperature inside the vehicle may cause as follows:
    - Gas may leak from a cigarette lighter or spray can and may lead to a fire.
    - The glasses, plastic cards or CD cases, etc. may deform or crack.
    - Soft drink cans may fracture.

### Pedal

#### EXAMPLE

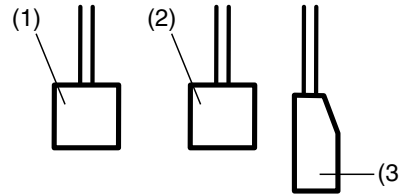

80J2121

#### Clutch Pedal (1)

The clutch pedal is used to disengage the drive to the wheels when starting the engine, stopping, or shifting the gearshift lever. Depressing the pedal disengages the clutch.

### ⚠ WARNING

Do not drive with your foot resting on the clutch pedal. It could result in excessive clutch wear, clutch damage, or unexpected loss of engine braking.

#### Brake Pedal (2)

Your vehicle is equipped with front disc brakes and rear drum brakes. Depressing the brake pedal applies both sets of brakes.

You may hear occasional brake squeal when you apply the brakes. This is a normal condition caused by environmental factors such as temperature, humidity, snow or dust, etc.

### ⚠ WARNING

If brake squeal is excessive and occurs each time the brakes are applied, you should have the brakes checked by your Maruti Suzuki authorised COMMERCIAL workshop.

### ⚠ WARNING

Do not ride the brakes by applying them continuously or resting your foot on the pedal. This will result in overheating of the brakes which could cause unpredictable braking action, longer stopping distances, or permanent brake damage.

#### Accelerator Pedal (3)

This pedal controls the speed of the engine. Depressing the accelerator pedal increases power output and speed.

## Starting the Engine

### Before Starting the Engine

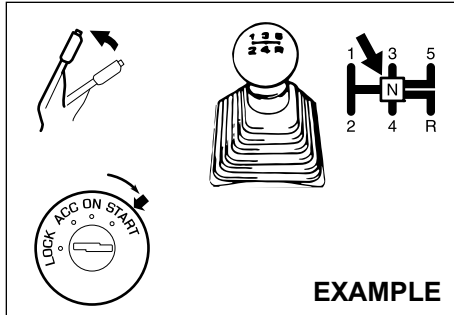

77PH014

- 1) Make sure the parking brake is set fully.
- 2) Shift into "N" (Neutral) and depress the clutch pedal all the way to the floor. Hold the clutch pedal while starting the engine.

### **⚠ WARNING**

**Make sure that the parking brake is set fully and the transmission is in neutral before attempting to start the engine.**

### Starting a Cold and Warm Engine

With your foot off the accelerator pedal, crank the engine by turning the ignition key to "START". Release the key when the engine starts.

### **⚠ CAUTION**

- **Stop turning the starter immediately after the engine has started or the starter system can be damaged.**
- **Do not crank the engine for more than 12 seconds at a time. If the engine doesn't start on the first try, wait about 30 seconds before trying again.**

If the engine does not start after 12 seconds of cranking, wait about 30 seconds, then press down the accelerator pedal to 1/3 of its travel and try cranking the engine again. Release the key and accelerator pedal when the engine starts. If the engine still does not start, try holding the accelerator pedal all the way to the floor while cranking. This should clear the engine if it is flooded.

#### NOTE:

(For CNG Engine Model)

- Do not press the accelerator pedal to changeover from petrol to CNG mode.
- With ignition switch "ON" and engine not running, blinking of CNG malfunction warning lamp indicates that fuel lid is open. Vehicle will not start in this condition.

- It is always recommended to start the vehicle in AUTO MODE or PETROL MODE to enhance the engine life.
- The fuel changeover to CNG may not happen if the vehicle is started when the ambient / engine temperature is below Zero Degree Celsius. In such a case, run the engine in PETROL MODE till it warms up and then try restarting the engine to changeover to CNG.
- It is recommended to keep sufficient amount of petrol in the petrol tank.
- The vehicle may not start in Forced CNG mode if the ambient / engine temperature is below Zero Degree Celsius. It is recommended to start the vehicle in Auto mode.
- It is recommended to keep sufficient amount of petrol in the petrol tank to prevent engine stalling while automatic changeover from CNG mode to Petrol mode.
- In case the CNG malfunction warning lamp does not stop blinking after pressing the changeover switch, take the vehicle to the nearest Maruti Suzuki authorised COMMERCIAL workshop.

## OPERATING YOUR VEHICLE

### Using the Transmission

#### ⚠ WARNING

Do not hang any items on the gearshift lever and do not use the gearshift lever as a handrest. Otherwise, it could prevent proper operation of the gearshift lever and cause its malfunction, resulting in an unexpected accident.

### Manual Transmission

#### EXAMPLE

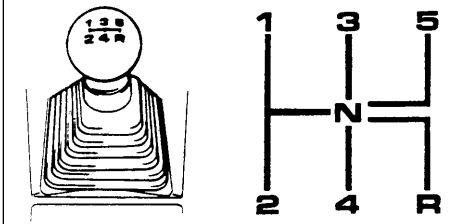

#### Starting off

To start off, depress the clutch pedal all the way to the floor and shift into 1st or 2nd gear. After releasing the parking brake, gradually release the clutch. When you hear a change in the engine's sound, slowly press the accelerator while continuing to gradually release the clutch.

#### NOTE:

- The recommended gear position for start off during normal driving is 2nd gear.
- In case of the cross country driving, crawling or loading driving that needs big driving force, shift position recommended is 1st gear.

#### Shifting

All forward gears are synchronized, which provides for quiet and easy shifting. Always push in the clutch pedal fully before shifting gears.

#### Downshifting maximum allowable speeds (For Petrol Model)

Downshifting	km/h
2nd to 1st	10
3rd to 2nd	65
4th to 3rd	100
5th to 4th	140*

#### Downshifting maximum allowable speeds (For CNG Model)

Downshifting	km/h
2nd to 1st	10
3rd to 2nd	55
4th to 3rd	90
5th to 4th	125*

#### \*NOTE:

You may not accelerate to the maximum allowable speed because of the driving situation and/or the vehicle condition.

#### NOTICE

When downshifting to a lower gear, make sure not to downshift at the speed faster than the maximum allowable speeds, or severe damage to engine and transmission can result.

#### ⚠ WARNING

- Reduce your speed and downshift to a lower gear before going down a long or steep hill. A lower gear will allow the engine to provide braking. Avoid riding the brakes or they may overheat, resulting in brake failure.
- When driving on slippery roads, be sure to slow down before downshifting. Excessive and or sudden changes in engine speed may cause loss of traction, which could cause you to lose control.

**NOTICE**

- To help avoid clutch damage, do not use the clutch pedal as a foot-rest while driving or use the clutch to keep the vehicle stationary on a slope. Depress the clutch fully when shifting.
- When shifting or starting off, do not race the engine. Racing the engine can shorten engine life and affect smooth shifting.

**NOTICE**

Before engaging reverse gear “R”, check that the vehicle is completely stationary and gear lever is in neutral [N] position. After depressing clutch pedal fully, shift to [R].

**NOTE:**

If it is difficult to engage reverse gear “R”, follow below procedure:-

1. Put gear lever in neutral “N” position.
2. Release the clutch pedal once.
3. Again depress the clutch pedal, and shift from “N” to “R”.

**Parking Sensors**

- The parking sensor system uses ultrasonic sensors to detect obstacles near the rear bumper. If obstacles are sensed while you are parking or moving the vehicle slowly, the system warns you by sounding a buzzer.
- The system emits an ultrasonic wave and the relevant sensor detects the return of the wave reflected by an obstacle. The system measures the time taken by the ultrasonic wave to reach the obstacle and return from it, from which it determines the obstacle’s position.
- The parking sensor function can be used when you turn the ignition switch to “ON” position and the gearshift lever is in the “R” position. This function is helpful in the following cases: pulling over to the curb; parallel parking the vehicle; steering the vehicle into a garage; driving along an alley; and moving slowly in a place with obstacles.

**⚠ WARNING**

- The parking sensor warns you of obstacles with buzzers. However, you still have to drive with particular care.
- The sensors can detect obstacles only within a limited area and only when the vehicle is moving within a limited speed range. So, in tricky areas, you must move the vehicle slowly while checking around it using your direct vision or rearview mirrors. There is increased risk of an accident if you control the vehicle relying only on the parking sensor.

**NOTE:**

When the gearshift lever is shifted to the “R” position, a buzzer will sound once.

**NOTICE**

Parking sensors are only for driver’s assistance.

## OPERATING YOUR VEHICLE

### Sensor locations

#### On rear bumper

##### EXAMPLE

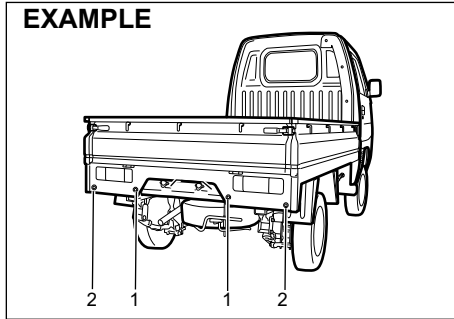

- (1) Rear center sensors (2 places)
- (2) Rear corner sensors (2 places)

#### **NOTICE**

- Avoid hitting the sensor areas or directing the nozzle of a high-pressure car washer onto the sensor areas. Otherwise, the sensors may be damaged.
- If the bumper hits a hard object, the sensors on it may not work properly. If this occurs, have the sensors inspected by a Maruti Suzuki authorised workshop.

### Working sensors

The sensors work depending on the gearshift lever position as follows:

Gearshift lever position	R	N, 1st – 5th
Rear sensors	On	Off

Approximate areas where obstacles can be detected

**EXAMPLE**

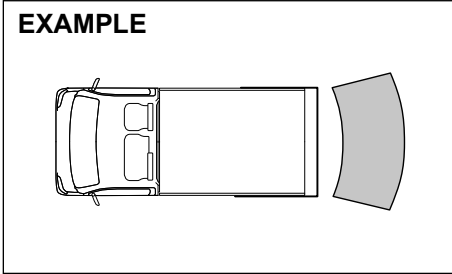

78MM05003

- An obstacle within about 20 cm (8 in) from a sensor or just below a sensor is not detectable.
- The sensors can detect an obstacles such as wall up to about 1.8 m (6 ft) from the rear of vehicle.

**⚠ WARNING**

Under the following conditions, the parking sensor system may not work normally because the sensors cannot detect obstacles correctly.

- Sensors are covered with mud, ice or other materials. (Such materials must be removed for normal operation.)
- Sensors are wet from water splashes or heavy rain.
- Sensors are covered by a hand, sticker, accessory, etc.
- There is an accessory or other object attached within the sensor's sensing area.
- Items such as tow hooks, commercially available corner poles, radio antenna, etc. are installed on the bumper.
- The height of the bumper is changed due to alteration to the suspension or other causes.
- The sensor areas are extremely hot from direct sunlight or cold due to freezing weather.
- The vehicle is on a rough surface, slope, gravel road or grass field.
- The vehicle is at a steep angle.

(Continued)

**⚠ WARNING**

(Continued)

- Sensors have intercepted ultrasonic noise from another vehicle's horn, engine, air braking system (large vehicles), or parking sensor.
- Obstacles are too close to the sensors.
- Sensors are at an angle to a highly reflective object such as glass. (Ultrasonic waves are not reflected back from the obstacle.)
- Sensors may not be able to correctly detect the following types of obstacles:
  - Objects made of a thin material such as wire netting and ropes
  - Square-shaped curbstones or other objects with sharp edges
  - Tall objects with a large upper part such as a road sign
  - Low-profile objects such as curbstones
  - Sound-absorbing objects such as cotton and snow

**NOTE:**

*Thin poles or obstacles lower than the sensors may become undetectable as the vehicle moves closer to them even if they have been detected from longer distances.*

- *The system may calculate the distance to a road sign or similar obstacle to be shorter than the actual distance.*

## OPERATING YOUR VEHICLE

### Obstacle indication by parking sensor

Upon detecting an obstacle, the parking sensor causes an interior buzzer to sound.

- A buzzer located behind the rear seat sounds when a sensor at the rear detects an obstacle.
- Warnings when obstacles such as wall are detected by sensors

Distance (approx.)	Buzzer
100-180 cm	Short beeps at long intervals
80-100 cm	Short beeps at short intervals
70-80 cm	Short beeps at very short intervals
Less than 70 cm	Continuous beep

### Warning and indicator messages

If there is a problem or warning regarding the parking sensor system, a buzzer informs it. Follow below instruction.

The buzzer sounds for some time and then stops. The sensor may be contaminated. Wipe it clean with a soft cloth. If the same issue ( Buzzer sounds and stops ) persists after ignition mode turned OFF to ON, there may be problem with the parking sensor system. Have your vehicle inspected by a Maruti Suzuki authorized workshop.

## Braking

### EXAMPLE

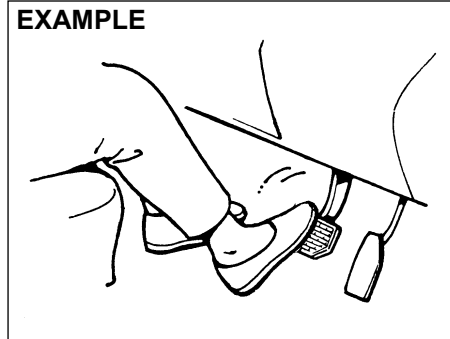

60G165S

The distance needed to bring any vehicle to a halt increases with the speed of the vehicle. The braking distance needed, for example, at 60 km/h will be approximately 4 times greater than the braking distance needed at 30 km/h. Start to brake the vehicle when there is plenty of distance between your vehicle and the stopping point, and slow down gradually.

### ⚠ WARNING

If water gets into the brake devices, brake performance may become poor and unpredictable.

After driving through water or washing the underside of the vehicle, test the brakes while driving at a slow speed to see if they have maintained their normal effectiveness. If the brakes are less effective than normal, dry them by repeatedly applying the brakes while driving slowly until the brakes have regained their normal effectiveness.

### NOTE:

While braking you may hear operational noise due to friction between brake disc/drum and brake lining. This is a normal phenomenon and does not indicate any abnormality or affect normal functioning of the vehicle.

### Power-Assisted Brakes

Your vehicle has power-assisted brakes. If power assistance is lost due to a stalled engine or other failures, the system is still fully operational on reserve power and you can bring the vehicle to a complete stop by pressing the brake pedal once and holding it down. The reserve power is partly used up when you depress the brake pedal and reduces each time the pedal is pressed. Apply smooth and even pressure to the pedal. Do not pump the pedal.

**⚠ WARNING**

Even without reserve power in the brake system, you can still stop the vehicle by pressing the brake pedal harder than normally required. However, the stopping distance may be longer.

**Brake Assist System**

When you slam the brakes on, the brake assist system determines it to be an emergency stop and provides more powerful braking for a driver who cannot hold down the brake pedal firmly.

*NOTE:*

*During brake pedal application & release, you may hear some operational noise owing to activation and functioning of components in the brake system. This is a normal phenomenon and does not indicate any abnormality or malfunction. Also, it does not affect the brake function.*

**Anti-Lock Brake System (ABS) (if equipped)**

ABS will help you avoid skidding by electronically controlling braking pressure. It will also help you maintain steering control when braking on slippery surfaces or when braking hard.

The ABS works automatically, so you do not need any special braking technique. Just push the brake pedal down without pumping. The ABS will operate whenever it senses that the wheels are locking up. You may feel the brake pedal move a little while the ABS is operating.

**⚠ WARNING**

- Always check the surrounding conditions and drive the vehicle in a safe manner, as controlling the vehicle by ABS has limits and the system may not function properly depending on the surrounding conditions.
- If tyre grip performance is over the limit or hydroplaning occurs, ABS cannot work properly.

*NOTE:*

- If the ABS system is activated, you may hear a clunking noise and/or feel pulsating in the brake pedal. This is normal and indicates that the brake fluid pressure is being controlled properly.

- You may hear an operation sound when you start the engine or after the vehicle begins to move. This means that the above systems are in the self-check mode. This sound does not indicate a malfunction.

**Braking Distance**

ABS is not designed to shorten the stopping distance.

**⚠ WARNING**

- In the following situations, the braking distance required for a vehicle with ABS may be slightly greater than the one required for a vehicle without ABS, resulting in an accident. Drive the vehicle slowly and maintain ample distance between your vehicle and the vehicle in front of you.
  - When driving on rough roads such as unpaved or stone-paved roads
  - When driving on gravel roads or fresh snow roads
  - When driving over bumps on the roads such as joint seams
  - When passing over metal plates such as manholes
  - When snow chains are installed

## OPERATING YOUR VEHICLE

### NOTE:

- When applying sudden brake or applying brake on slippery roads, the braking distance required for a vehicle with ABS is almost the same as the one required for a vehicle without ABS.
- If you would like to suddenly apply brake, just push the brake pedal down firmly without pumping. Otherwise, the longer braking distance will be required.
- The ABS will not work if vehicle speed is under about 9 km/h. This depends on the road conditions.

### Vibration and Sound during ABS Operation

When strongly depressing the brake pedal, you might feel vibration of the brake pedal, the steering wheel, and the vehicle body. This is due to ABS operation, and does not indicate a malfunction; continue strongly depressing the brake pedal at this time.

### NOTE:

Immediately after starting the engine and beginning to drive, you might temporarily hear a motor sound. This means that the systems are in self-check mode. This sound does not indicate a malfunction.

### Tyres

#### WARNING

ABS detects each wheel rotation speed via a sensor. If tyres or wheels other than those specified in the owner's manual are used for size, type, tread pattern, or if worn conditions of tyres are different, the correct wheel rotation speed cannot be detected and ABS will not work properly. This may result in an accident. When replacing tyres, use the tyres with the size, type, and tread patterns which are specified in this owner's manual. **Also, do not use the tyres which are excessively worn.**

### Situations where ABS may Activate by Chance when Applying Brake

- When driving on slippery roads

#### EXAMPLE

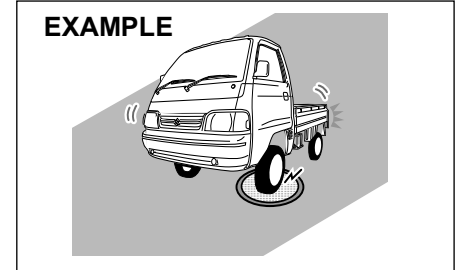

78MM05002

- Manholes

#### EXAMPLE

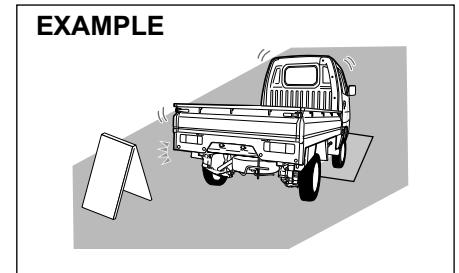

78MM05006

- Metal plates in construction zones

## OPERATING YOUR VEHICLE

### EXAMPLE

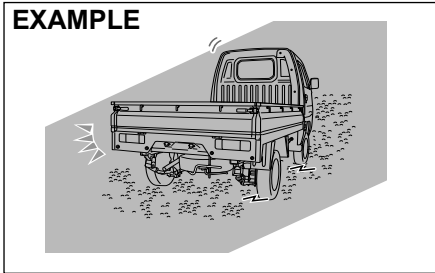

78MM05004

– Gravel roads

- When driving over joints in roads and other height differences

### EXAMPLE

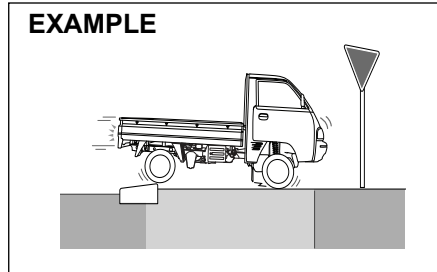

78MM05007

– Joints in roads

- When driving on rough roads

### EXAMPLE

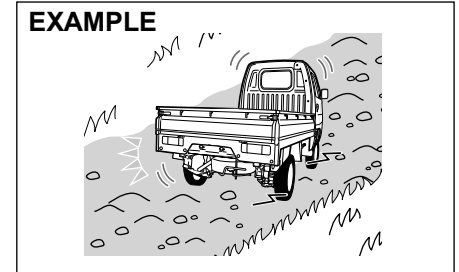

78MM05008

– Bumpy roads

### EXAMPLE

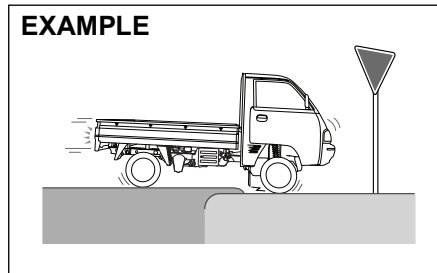

78MM05005

– Height differences in roads

### EXAMPLE

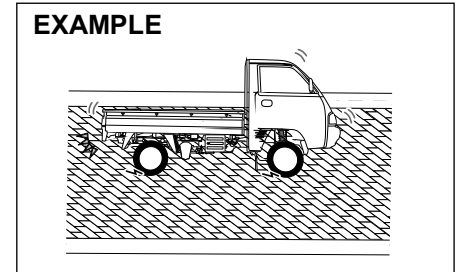

78MM05009

– Cobblestone

## OPERATING YOUR VEHICLE

### ABS Warning Light

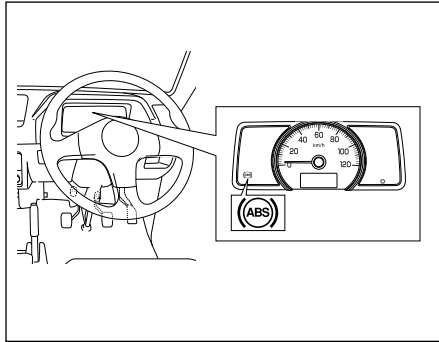

78MM05010

If there is a problem in the ABS system with the ignition switch in “ON” position, this light will come on.

### Braking Assist

This function assists you in applying more force when operating the brake. When sudden braking is applied, the time until the ABS comes into full effect is shortened.

- If you do not depress the brake pedal firmly, braking assist will not operate.
- Brake assist is not a device that provides control beyond the original braking performance.

### Electronic stability program (ESP®) (if equipped)

ESP® is a registered trademark of Daimler AG.

The Electronic Stability Program (ESP®) helps to control the vehicle during cornering if front wheels or rear wheels skid. It also assists you in maintaining traction while accelerating on loose or slippery road surfaces. It does this by regulating the engine's output, and by selectively applying the brakes. In addition, ESP® helps to avoid skidding by controlling braking pressure.

#### **⚠ WARNING**

**The ESP® cannot enhance the vehicle's driving stability in all situations and does not control your vehicle's entire braking system. The ESP® cannot prevent accidents, including those resulting from excessive speed in turns, or hydroplaning. Only safe and attentive drive can prevent accidents.**

**The capabilities of an ESP®-equipped vehicle must never be used as a substitute for careful driving.**

The ESP® has the following systems:

#### **Anti-lock Brake System (ABS)**

Refer to “Anti-lock Brake System (ABS)” in this section.

#### **Brake Assist System**

Refer to “Brake Assist System” in this section.

#### **Traction Control System**

The traction control system automatically helps prevent the spinning of wheels when the vehicle is started or accelerated on slippery road surfaces. The system operates only if it senses that some of the wheels are spinning or beginning to lose traction. When this happens, the system operates the front or rear brakes and reduces engine power to limit wheel spin.

#### *NOTE:*

*You may hear an operation sound when you start the engine or after the vehicle begins to move. This means that the above systems are in the self-check mode. This sound does not indicate a malfunction.*

#### **Stability control system**

The vehicle stability control system helps provide integrated control of systems such as anti-lock brakes, traction control, engine control, etc. This system automatically controls the brakes and engine to help prevent the vehicle from skidding when cornering on a slippery road surface or when turning the steering wheel abruptly.

**⚠ WARNING**

Always check the surrounding conditions and drive the vehicle in a safe manner, as controlling the vehicle by ESP® has limits and ESP® may not function properly depending on the surrounding conditions.

**⚠ CAUTION**

- Observe the following points. Otherwise, ESP® may not operate properly or it may result in a malfunction.
  - Adjust the tyre pressure as specified.
  - When replacing tyres, use the same tyres with the size, type, and tread patterns.
  - Do not use the tyres which have excessively worn conditions.
  - Do not modify the suspension or the brake and do not change vehicle height or suspension hardness.
  - Do not drive the vehicle with suspension or brake excessively deteriorated.
  - Do not modify the engine or the muffler.

(Continued)

**⚠ CAUTION**

(Continued)

- Do not install LSD (limited slip differential).
- When you install the snow chains, ESP® may not operate properly.

**NOTE:**

- If you perform the following operations, you may hear an operation sound or a clicking sound. This means that the ESP® system is in the self-check mode and this does not indicate a malfunction.
  - When ignition switch is turned to the “ON” position.
  - When releasing your foot from the brake pedal, after the ignition switch is in “ON” position.
  - When starting the engine
  - When starting the vehicle after starting the engine
  - When engine revolutions is high and ESP® operates, you may feel the change of engine revolutions or vibration of vehicle body. However, this is normal.

**ESP® warning light (if equipped)**

**EXAMPLE**



56RM03011

- If there is a problem in the ESP® system with the ignition switch in “ON” position, this light will come on. While this light comes on, the following situations will occur. In this case, ask a Maruti Suzuki authorised workshop for inspection.
  - The following functions will not work:
    - Traction control system
    - Stability control system
  - ABS will work.
  - Depending on the malfunction condition, brake assist system may not work.
- If any of the following situations occurs, this light will blink at very short intervals of 0.2 seconds.
  - Traction control system is activated when starting or accelerating the vehicle
  - Stability control system is activated when making a sharp turn or whirling round.

## OPERATING YOUR VEHICLE

- If the system is in normal condition, when you turn the ignition switch to “ON” position, this light will come on for about 2 seconds and then come off.

### CAUTION

**If this light blinks at very short intervals, there is high possibility that the vehicle will be stuck or skid on a slippery road surface. In this case, drive the vehicle very carefully.**

#### NOTE:

*While this light comes on, traction control system and stability control system will not be activated. However, you can use ABS.*

### ESP® OFF indicator light (if equipped)

#### EXAMPLE



56RM03010

- If you press and hold the ESP® OFF switch with the ignition switch is in “ON” position or the ignition mode is “ON”, this light will come on.
  - While this light comes on, traction control system and stability control system will not work.
- If the system is in normal condition, when you turn the ignition switch to “ON” position, this light will come on for about 2 seconds and then come off.

### ESP® OFF switch (if equipped)

#### EXAMPLE

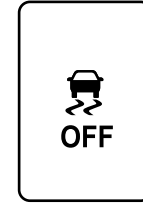

(1)

56RM03009

#### (1) ESP® OFF switch

- In the following situation, keep pressing the ESP® OFF switch until the ESP® OFF indicator light in the instrument cluster comes on. Traction control system and stability control system will not work.
  - When placing the vehicle on the tester for automobile inspection, traction control system and stability control system needs to be deactivated.
  - If your vehicle is stuck and you try to get out of the stuck condition, traction control system may not be suitable.
- If you perform the following operations, the ESP® OFF indicator light will come off. Also, traction control system and stability control system will return to be in the activated condition.
  - Pressing the ESP® OFF switch again

- Stopping the engine and then restarting the engine
- When the vehicle speed exceeds approximately 20 km/h.
- If you would like to perform normal driving after escaping from the stuck condition, press the ESP<sup>®</sup> OFF switch again. This will allow the ESP<sup>®</sup> OFF indicator light to come off and the vehicle will return to the original condition. Traction control system and stability control system will not be activated automatically. (except when stopping the engine and then restarting the engine) or When the vehicle speed exceeds approximately 20 km/h.

**NOTE:**

*For safety reasons, even if you press the ESP<sup>®</sup> OFF switch, ABS and brake assist system will not be deactivated.*

**ABS warning light / brake system warning light**

Refer to “Braking” in this section.

## DRIVING TIPS

Running-in .....	4-1
Catalytic Converter .....	4-1
Improving Fuel Economy .....	4-2
Highway Driving .....	4-3
Driving on Hills .....	4-3
Driving on Slippery Roads .....	4-4
Driving on Wet Roads .....	4-5
Off-road Driving .....	4-5
When Encountering a Flooded Area .....	4-5
Do's and Dont's for Safe Driving .....	4-6
Margin for Safety .....	4-7

## DRIVING TIPS

### EXAMPLE



52D078S

### ⚠ WARNING

- **WEAR YOUR SEAT BELTS AT ALL TIMES.** The driver and passenger should be properly restrained at all times, using the seat belts provided. Refer to the “Seat Belts” section for instructions on proper use of the seat belts.
- **Never drive while under the influence of alcohol or other drugs.** Alcohol and drugs can seriously impair your ability to drive safely, greatly increasing the risk of injury to yourself and others. You should also avoid driving when you are tired, sick, irritated, or under stress.

## Running-in

### NOTICE

The future performance and reliability of the engine depends on the care and restraint exercised during its early life. It is especially important to observe the following precautions during the initial 960 km of vehicle operation.

- After starting, do not race the engine. Warm it up gradually.
- Avoid prolonged vehicle operation at a constant speed. Moving parts will break in better if you vary your speed.
- Start off from a stop slowly. Avoid full throttle starts.
- Avoid hard braking, especially during the first 320 km of driving.
- Do not drive slowly with the transmission in a high gear.
- Drive the vehicle at moderate engine speeds.
- Do not tow a trailer.

## Catalytic Converter

### EXAMPLE

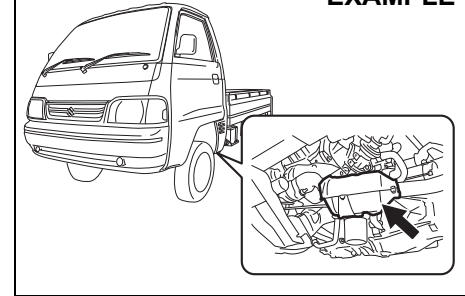

77PH201

The purpose of the catalytic converter is to minimize the amount of harmful pollutants in your vehicle's exhaust. Use of leaded fuel in vehicles equipped with catalytic converters is prohibited, because lead deactivates the pollutant-reducing components of the catalytic system.

The converter is designed to last the life of the vehicle under normal usage and when unleaded fuel is used. No special maintenance is required on the converter. However, it is very important to keep the engine properly tuned. Engine misfiring, which can result from an improperly tuned engine, may cause overheating of the catalyst. This may result in permanent heat damage to the catalyst and other vehicle components.

**NOTICE**

To avoid damaging catalyst or other vehicle damage:

- Maintain the engine in the proper operating condition.
- In the event of an engine malfunction, particularly one involving engine misfiring or other apparent loss of performance, have the vehicle serviced promptly.
- Do not turn off the engine or interrupt the ignition when the transmission is in gear and the vehicle is in motion.
- Do not try to start the engine by pushing or towing the vehicle, or coasting down a hill.
- Do not idle the engine with any spark plug wires disconnected or removed, such as during diagnostic testing.
- Do not idle the vehicle for prolonged periods if idling seems rough or there are other malfunctions.
- Do not allow the fuel tank to get near the empty level.
- Avoid driving your vehicle at excessively high engine speed.

**WARNING**

Be careful in areas where you park and drive; the catalytic converter and other exhaust components can get very hot. As with any vehicle, do not park or operate this vehicle in areas where combustible materials such as dry grass or leaves can come in contact with a hot exhaust system.

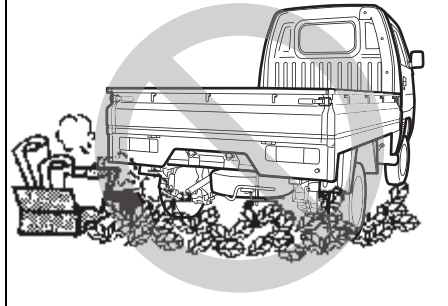
**EXAMPLE**

82DY05

**NOTE:**

*Non-usage of vehicle for long duration may cause gradual rusting of brake disc surface as it is made of cast iron. This may result in noise/vibration. The same has no bearing on functioning of the vehicle. Regular driving of vehicle may prevent/remove rust, thus reducing the noise and vibration.*

**Improving Fuel Economy****NOTE:**

*Fuel economy (mileage) of the vehicle may vary due to several factors i.e., driving habits - gear change pattern, usage of A.C, Air pressure in the tyres, wind speed, traffic conditions, fuel quality- non adulterated standard fuel, maintenance of vehicle, road conditions, braking etc.*

The following instructions will help you improve fuel economy.

**Avoid excessive idling**

If you are to wait for more than a minute while you are parked, stop the engine and start it again later. When warming up a cold engine, do not allow the engine to idle or apply full throttle until the engine has reached operating temperature. Allow the engine to warm up while driving.

**Avoid sudden acceleration**

Sudden acceleration starting from rest or while driving will consume fuel unnecessarily and shorten engine life. Start off slowly.

**Avoid unnecessary stops**

Avoid unnecessary deceleration and stopping. Try to maintain a slow, steady speed whenever possible. Slowing down and then accelerating again uses more fuel.

**Keep a steady cruising speed**

Keep as constant a speed as road and traffic conditions will permit.

## DRIVING TIPS

### Keep the air cleaner clean

#### EXAMPLE

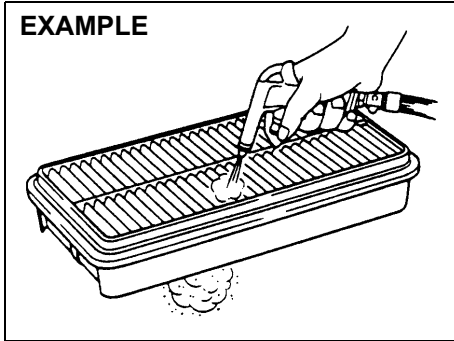

60A183S

If the air cleaner is clogged with dust, there will be greater intake resistance, resulting in decreased power output and increased fuel consumption.

#### Keep weight to a minimum

Heavier the load, more fuel the vehicle consumes. Take out any luggage or cargo when it is not necessary.

#### Keep tyre pressures correct

Underinflation of the tyres can waste fuel due to increased running resistance of the tyres. Keep your tyres inflated to the correct pressure shown on the label on the driver's door lock pillar.

## Highway Driving

When driving at highway speeds, pay attention to the following:

- Stopping distance progressively increases with vehicle speed. Apply the brakes far enough ahead of the stopping point to allow for the extra stopping distance.
- On rainy days, hydroplaning can occur. Hydroplaning is the loss of direct contact between the road surface and the vehicle's tyres due to a water film forming between them. Steering or braking the vehicle while hydroplaning can be very difficult, and loss of control can occur. Keep speed down when the road surface is wet.
- At high speeds, the vehicle may be affected by side winds. Therefore, reduce speed and be prepared for unexpected buffeting, which can occur at the exits of tunnels, when passing by a cut of a hill, or when being overtaken by large vehicles, etc.

## Driving on Hills

- When climbing steep hills, the vehicle may begin to slow down and show a lack of power. If this happens, you should shift to a lower gear so that the engine will again be operating in its normal power range. Shift rapidly to prevent the vehicle from losing momentum.
- When driving down a hill, the engine should be used for braking by shifting into a lower gear.

#### EXAMPLE

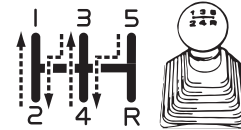

77PH003

#### WARNING

Try not to hold the brake pedal down too long or too often while going down a steep or long hill. This could cause the brakes to overheat, resulting in reduced braking efficiency. Failure to take this precaution could result in loss of vehicle control.

**While moving uphill/gradient from a stand still condition**

- Apply the parking brake firmly so that the vehicle does not roll backwards.
- Depress the Clutch pedal and Shift the gearshift lever to 1<sup>st</sup> Select position.
- Do not slip the clutch.
- When ready to start, press accelerator pedal and slowly release the clutch pedal simultaneously. When the vehicle starts to move, gradually release the parking brake.

**NOTICE**

When descending down a hill, **NEVER** turn the ignition key to the "LOCK" position. Emission control system damage may result.

**Driving on Slippery Roads**

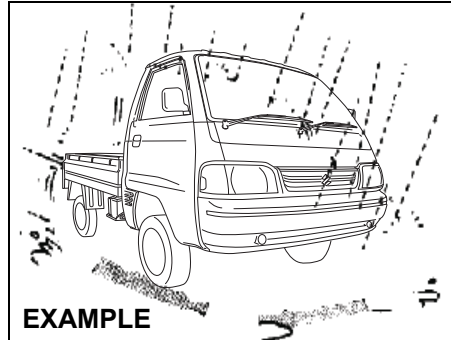

82DY06

Under wet road conditions you should drive at a lower speed than on dry roads due to possible slippage of tyres during braking. When driving on icy, snow-covered, or muddy roads, reduce your speed and avoid sudden acceleration, abrupt braking, or sharp steering movements.

**If Your Vehicle Gets Stuck**

If your vehicle gets stuck in snow, mud, or sand, follow the directions below:

- 1) Shift the transmission back and forth between first gear and reverse. This will create a rocking motion which may give you enough momentum to free the vehicle. Press gently on the accelerator to keep wheel spinning to a minimum wheel rpm. Remove your foot from the accelerator while shifting.

Do not race the engine. Excessive wheel spin will cause the tyres to dig deeper, making it more difficult to free the vehicle.

- 2) If your vehicle remains stuck after a few minutes of rocking, get another vehicle to pull your vehicle out.

**⚠ WARNING**

**Do not allow anyone to stand near the vehicle when you are rocking it, and do not spin the wheels faster than an indicated 40 km/h on the speedometer. Personal injury and/or vehicle damage may result from spinning the wheels too fast.**

**NOTICE**

**Do not continue rocking the vehicle for more than a few minutes. Prolonged rocking can cause engine overheating or transmission damage.**

## DRIVING TIPS

### Driving on Wet Roads

#### NOTICE

- When driving on wet roads, avoid driving through large amount of standing water on the road. Large amount of water entering the engine compartment may cause damage to the engine and or electrical components.
- If stuck in deep water, do not start till water level drops.
- Water is incompressible substance, water inside engine is harmful to the engine.

#### EXAMPLE

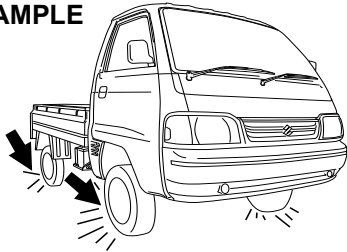

82DY07

#### ⚠ WARNING

In addition to following the driving tips in this section, it is important to observe the following precautions.

- Make sure your tyres are in good condition and always maintain the specified tyre pressure. Refer to “Tyres” in the “INSPECTION AND MAINTENANCE” section for details.
- Do not use tyres other than those specified by MARUTI SUZUKI. Never use different sizes or types of tyres on the front and rear wheels. For information regarding the specified tyres, refer to the Tyre Information Label located on the driver’s door lock pillar.
- Never use oversized tyres or special shock absorbers and springs to raise (jack up) your vehicle. This will change the handling characteristics. Oversized tyres may also rub against the vehicle body over bumps, causing vehicle damage or tyre failure.
- After driving through water, test the brakes while driving at a slow speed to see if they have maintained their normal effectiveness. If they are less effective than normal, dry them by repeatedly applying the brakes while driving slowly until the brakes have regained their normal effectiveness.

### Off-road Driving

**Do not drive in the field covered with grown grass.**

Do not drive in the field covered with grown grass. If you drive in the field covered with grass, it may cause accident or fire or vehicle damage by getting caught in grown grass.

### When Encountering a Flooded Area

#### EXAMPLE

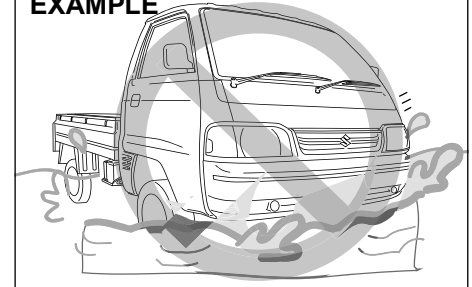

77PM04011

Avoid driving in a flooded area or a deep puddle. If driving in a flooded area is unavoidable, go slowly in the lowest gear. In case that you have driven in a flooded area, stop the vehicle in a safe and non flooded place while checking the brake effectiveness. Then, ask a Maruti Suzuki authorised workshop to check the following inspection items.

- Function of brake
- Function of electrical components

- Changes in oil level and quality for engine and transmission. In case that the oil is turbid whitish, water has been mixed in the oil and an oil change is required.
- Lubricant condition of the bearings, suspension joints, etc.

**NOTICE**

- **Avoid driving in a flooded area or a deep puddle. It may cause an engine stall, short in electrical components, engine and transmission damages, etc.**
- **If the vehicle gets stuck in deep water do not start the engine.**

**Do's and Dont's for Safe Driving**

Exercise care in handling your vehicle. Be conscious of not only your own safety but also the safety of others on the road, and thus enjoy the best and most comfortable driving experience.

Following are basic rules for safe driving. Read them carefully for good understanding of the content so that you can enjoy safe and pleasant driving in your vehicle.

**Starting**

- 1) Adjust the driver's seat for the proper driving posture.
- 2) Adjust the rear view mirror so as to obtain the best possible rear view.

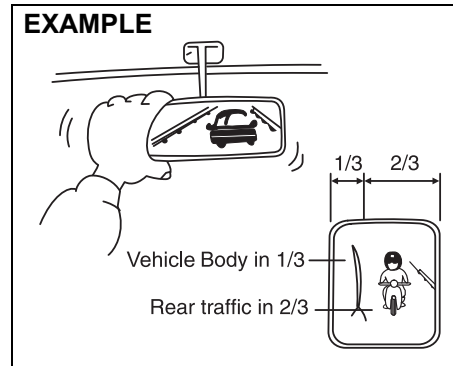

77PM04002

- 3) Before moving, look around your vehicle to confirm safety.
- 4) Don't accelerate suddenly, since it is dangerous and wastes fuel.

**General driving**

- 1) Be sure to stop before a stop light or stop sign. When moving into an intersection without any traffic lights or signs, drive slowly to confirm safety.
- 2) Always follow other vehicles at a safe distance in order to prevent a rear-end collision, in case the vehicle ahead makes a sudden stop.
- 3) Turn ON the turn signal at least 30 meters before making a turn or changing the lane so as to not be hit.
- 4) Before entering a corner, decelerate to a safe speed. Don't apply brakes during cornering, or skidding may occur.
- 5) When overtaking other vehicles, watch out for oncoming vehicles and carefully ensure safety.
- 6) Don't attempt zigzag driving as it will hinder your control over the vehicle and may cause an accident.
- 7) Avoid reckless high speed driving and try to drive at a safe speed suitable for the road conditions while maintaining a constant speed.
- 8) The higher the speed, the narrower the driver's visual range becomes. In such a state, it is difficult to anticipate any hazard and the driver feels fatigued.

## DRIVING TIPS

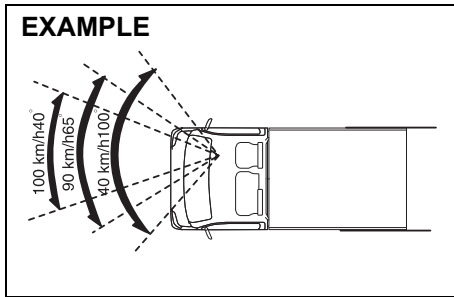

77PM04001

- 9) Do not attempt sharp handling during high speed driving. You may lose your control over your vehicle.
- 10) When overtaking or changing lanes while driving at a high speed, keep ample vehicle-to-vehicle distance.

### Braking

- 1) Use the parking brake when parking your vehicle and shift the gear shift lever into the first gear or reverse gear position for the sake of safety.
- 2) Don't use hand-braking unless unavoidable. It causes the vehicle to skid and a collision may occur. It is especially dangerous when the tyres are worn out as they skid more.

Use foot brake in three stages

1. Warn the vehicle behind you
2. Gradually apply the brake.
3. Bring the vehicle to a halt.

- 3) When driving downhill, try not to apply the brake but use the engine brake effectively. Overuse of the foot-brake may result in reduction of brake effectiveness.

### Long distance driving

- 1) Be sure to perform safety checks before starting a trip.
- 2) Take rest at regular intervals to prevent accidents which may occur due to feeling sleepy or tired.

### Night time driving

- 1) Drive at lower speeds during the night than in the daytime, as the visual range is restricted at night.
- 2) Avoid overtaking other vehicles at night. Darkness bothers your sense of speed and hinders your judgment of vehicle-to-vehicle distance.
- 3) Don't use headlights on high beam unless its use is inevitable. It may cause visual impairment to the driver of the oncoming vehicle or the vehicle ahead of you, which may cause an accident.
- 4) Always keep the window glasses clean. Don't operate the windshield wiper when the windshield glass is dry else the wiper blade and glass may get damaged.

## Margin for Safety

It is important to allow yourself a margin for safety during driving so that you can cope with erroneous or unexpected driving of other drivers. For that, observe the following.

- Drive at a safe speed.
- Maintain a sufficient distance between your vehicle and the vehicle ahead.
- Don't force yourself to overtake other vehicles.
- Don't accelerate suddenly, steer sharply or stop suddenly.
- Keep ample gaps between driving schedules.
- Observe traffic rules and regulations.

### Conclusion

A perfect driver does not exist. The endeavour of every motorist should be to strive for perfection. Safety consciousness not only ensures your safety and the safety of other road users, it also helps reduce the wear and tear on your vehicle, lengthens its life, gives better fuel efficiency and ensures a comfortable driving experience. **Follow the do's and don'ts listed, and driving will never be the same again.**

**OTHER CONTROLS AND EQUIPMENT**

Fuel Filler Cap ..... 5-1  
Engine Compartment ..... 5-3  
Sun Visor ..... 5-4  
Interior Light ..... 5-5  
Accessory Socket ..... 5-5  
Glove Box ..... 5-5  
Storage Area ..... 5-6  
Air Vent ..... 5-6  
Frame Hook ..... 5-7  
Assist Grip ..... 5-7

## OTHER CONTROLS AND EQUIPMENT

### Fuel Filler Cap

(For Petrol and CNG Engine Model)

CNG filler valve

(For CNG engine model)

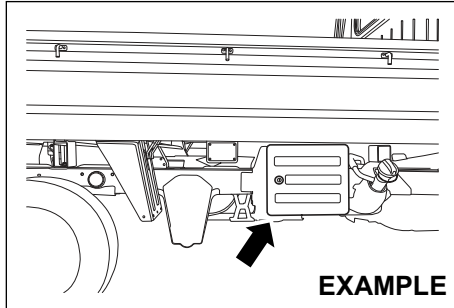

77PM05003

The CNG filler valve is located on the right side of the vehicle.

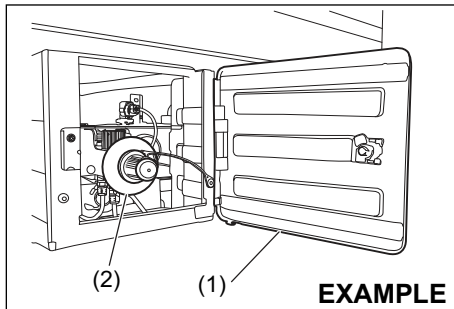

77PM05001

To unlock CNG filler door (1), insert the key and turn top of the key towards front of the vehicle.

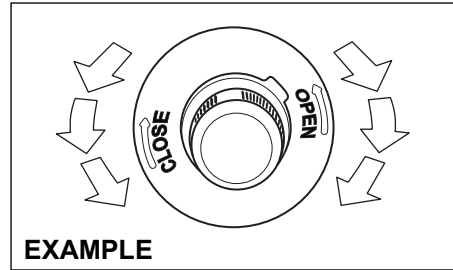

77PM05005

To remove the CNG filler valve cover:

- 1) Open the CNG filler door (1).
- 2) Remove the CNG filler valve cover (2) by turning it anticlockwise direction.

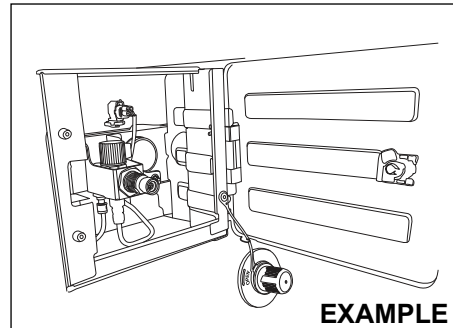

77PM05007

**NOTE:**

*If the fuel filler door is equipped with the cap holder, then use the cap holder to hold fuel filler cap while refueling.*

Filling automatically gets cut off when the cylinder pressure becomes equal to dispenser pressure.

To reinstall the CNG filler valve cover:

- 1) Turn the CNG filler valve cover (2) clockwise direction until its completely closed.
- 2) Close the CNG filler door (1).

**NOTE:**

- *If the CNG filler cover (2) is not closed properly, you will not be able to start the vehicle.*
- *Engine will stop if the CNG filler cover (2) is opened in vehicle stationary condition.*

**NOTE:**

*During vehicle operation gravels may enter the CNG filler box. Remove whenever observed.*

**Petrol filling cap  
(For Petrol engine model)**

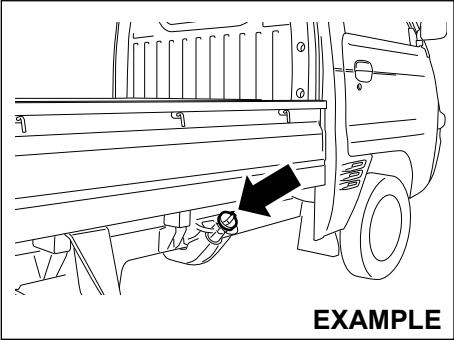

**EXAMPLE**

77PH031

The fuel filler cap is located on the right side of the vehicle.

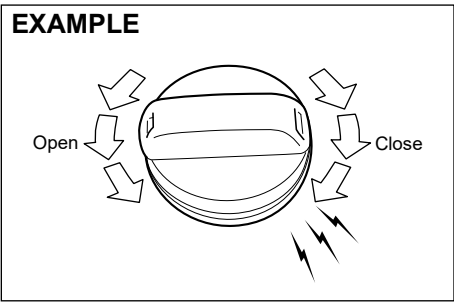

68KN048

To remove the fuel filler cap, turn it counterclockwise. To reinstall the fuel filler cap, turn it in clockwise direction until you hear several clicks.

**⚠ CAUTION**

Remove the fuel filler cap slowly. The fuel may be under pressure and may spray out, causing injury.

**⚠ WARNING**

Fuel is extremely flammable. Do not smoke when refueling, and make sure there are no open flames or sparks in the area.

**⚠ WARNING**

If you need to replace the fuel cap, use a MARUTI SUZUKI genuine cap. Use of an improper cap can result in a malfunction of the fuel system or emission control system. It may also result in fuel leakage in the event of an accident.

## OTHER CONTROLS AND EQUIPMENT

### Engine Compartment

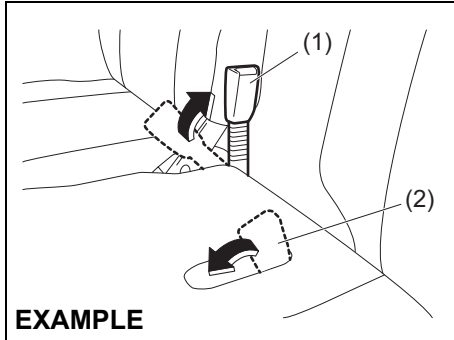

77PH094

To open the engine compartment:

- 1) Raise the driver's seat belt buckle (1) to the seatback position. Store the passenger's seat belt buckle (2).
- 2) For the driver's seat, slide the seat to the most rearward position.

#### **CAUTION**

**When you slide the driver's seat rearward, push the seatback. If you hold the seatback top, your hand could be pinched between the seatback and cabin back panel, may result in personal injury.**

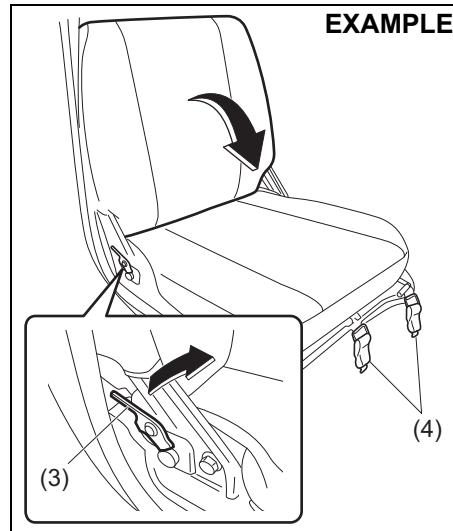

77PH093

- 3) For the driver's seat, pull the lock lever (3) to fold the seatback forward.

#### **NOTE:**

*The seatback can be folded only upto the position where it comes in contact with the steering wheel.*

- 4) Unhook the lock handles (4) on the front end of each seat.

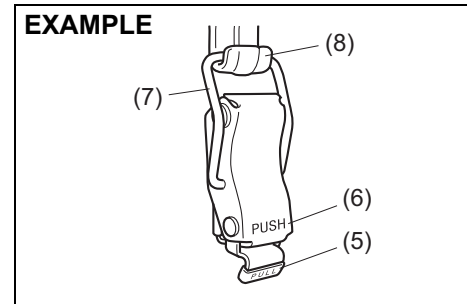

77PH081

- To unhook the lock handle, pull the "PULL" part (5) and unhook the ring (7) from the hook (8).
- To lock the lock handle, put the ring (7) on the hook (8) and then push the "PUSH" part (6).

#### **Driver side**

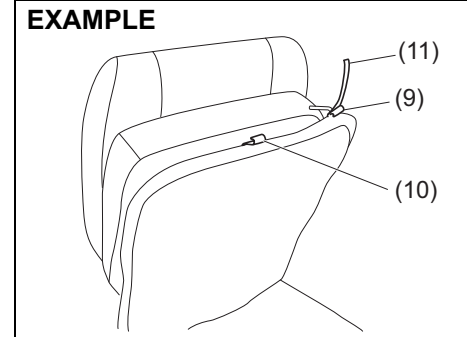

77PH102

Passenger side

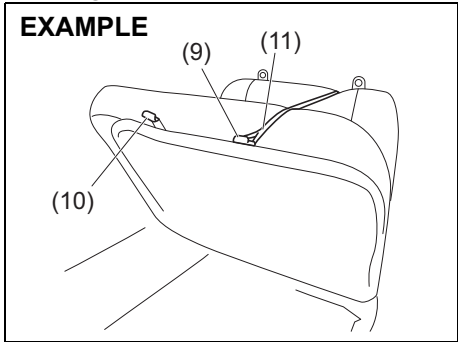

77PH103

**NOTE:**  
 The straps (11) are available behind the seatback of passenger seat.

- 5) Raise the seat and hook the strap (11) to the hook (9). The hook (10) is not used for attaching the seat strap.

**NOTICE**

Do not hook the strap to the driver's seat position adjustment lever or do not apply undue force to the seats when being hooked by the straps. Doing so could break the straps, hooks and/or the driver's seat position adjustment lever.

- To close the engine compartment, reverse the steps in which you have opened it.

- After closing, try to move the seats to ensure that they are securely latched.
- Store the straps in space behind the passenger's seat as shown in the illustration.

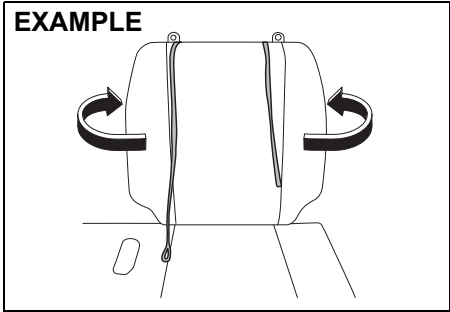

77PH097

**⚠ WARNING**

Store the straps in space behind the passenger's seat. If an occupant's body gets caught by the straps, there is a risk of serious injury such as suffocation. If this happens, cut the straps with scissors.

**⚠ CAUTION**

When closing the engine compartment, be careful that the seats do not pinch your hands or the driver's seat belt buckle, or hit your body.

Sun Visor

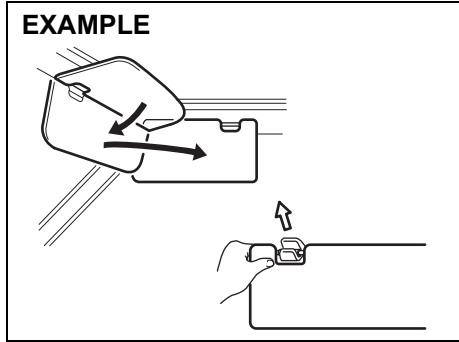

77PH004

Sun visor is available on the driver side of the vehicle. The sun visor can be pulled down to block the glare coming through the windshield, or they can be unhooked and turned to the side to block the glare coming through the side window.

**NOTICE**

When unhooking and hooking a sun visor, be sure to handle it by side of the sun visor as shown in the figure else sun visor may get damaged.

## OTHER CONTROLS AND EQUIPMENT

### Interior Light

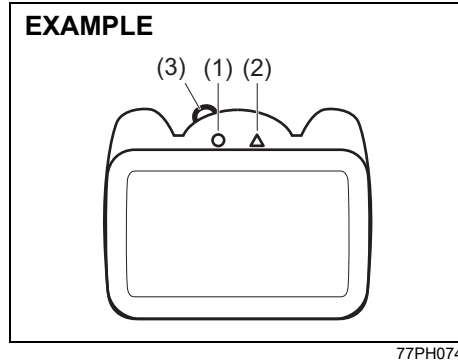

This light switch has two positions. These positions can be selected using knob (3). The functions of the two positions are:

**ON (1)**

The light comes on and stays on.

**OFF (2)**

The light remains off.

### Accessory Socket

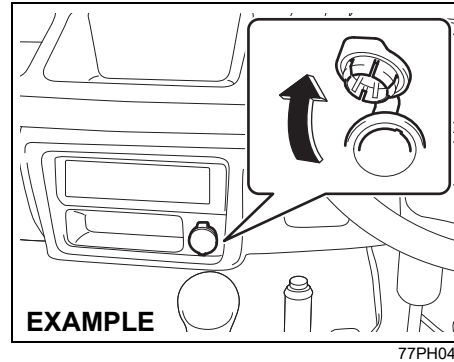

The accessory socket will work when the ignition switch is in the "ACC" or "ON" position. This socket can be used to provide 12 volt/120 watt power for electrical accessories.

**NOTICE**

**Use of inappropriate electrical accessories can cause damage to your vehicle's electrical system. Make sure that any electrical accessories you use are designed to plug into this type of socket.**

### Glove Box

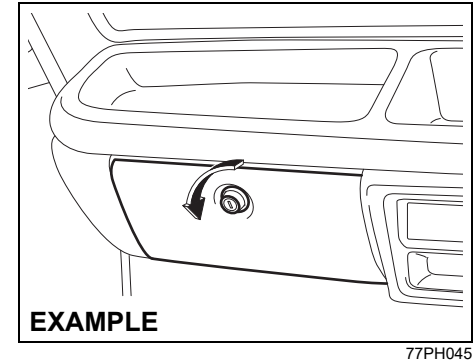

To open the glove box, twist the knob counterclockwise. To close it, push the lid until it latches securely. To lock the glove box, insert the key into the knob and turn it clockwise. To unlock the glove box, insert the key into the knob and turn it counterclockwise.

**⚠ WARNING**

**Never drive with the glove box lid open. It could cause injury if an accident occurs.**

Storage Area

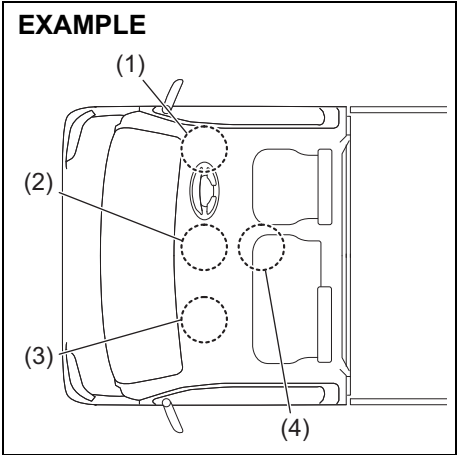

77PH104

- (1) Instrument panel pocket (driver's side)
- (2) Instrument panel tray (center) / Instrument panel pocket (center)
- (3) Instrument panel tray (passenger's side)
- (4) Center pocket

Instrument Panel Pocket (1)/(2) / Instrument Panel Tray (2)/(3) / Center Pocket (4)

**⚠ WARNING**

Do not place any objects which may fall out from the pocket/tray when the vehicle is moving. Failure to take the precaution may result in an object interfering with the pedals and causing a loss of vehicle control or an accident.

Air Vent

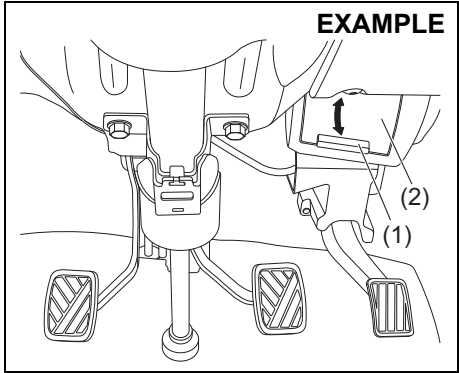

77PM502

Air vents are located on driver side and passenger side of the vehicle. For opening or closing the air vent, move the knob (1) vertically to open or close the flap (2). When "OPEN", fresh air will come inside the cabin.

## OTHER CONTROLS AND EQUIPMENT

### Frame Hook

#### Front

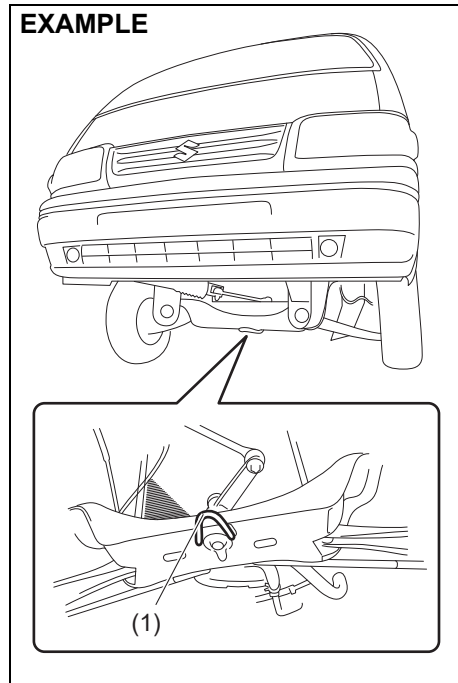

The frame hook (1) is provided on the front of the vehicle for use in emergency situations and shipping purposes only.

To tow your vehicle on the road or highway, follow the instruction of "Towing" in "EMERGENCY SERVICE" section.

#### **⚠ WARNING**

**Do not use the frame hook to tow another vehicle or to have your vehicle towed on the road or highway. The hook (1) is designed for use in emergency situations only, such as if your vehicle or another vehicle gets stuck in deep mud or snow.**

#### **NOTICE**

**When you use the frame hook (1), avoid driving in the manner that may give significant shock to the hook. Such operation can damage the hook, or the vehicle body.**

**Do not accelerate suddenly.**

### Assist Grip

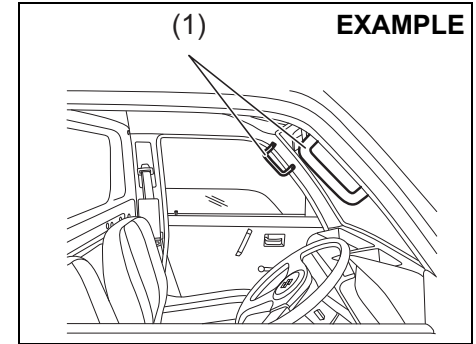

Assist grips (1) are available on driver side and passenger side of the vehicle. The assist grips are meant for driver / passenger to get in and get out of the vehicle easily.

## VEHICLE LOADING AND TOWING

Vehicle Loading .....	6-1
Trailer Towing .....	6-1

## VEHICLE LOADING AND TOWING

---

### Vehicle Loading

Your vehicle was designed for specific weight capacities. The weight capacities of your vehicle are indicated by the Gross Vehicle Weight Rating (GVWR) and the Permissible maximum Axle Weight (PAW, front and rear). The GVWR and PAW (front and rear) are listed in the "SPECIFICATIONS" section.

GVWR – Maximum permissible overall weight of the fully loaded vehicle (including all the occupants, accessories and cargo plus the trailer nose weight if towing a trailer).

PAW – (Front and Rear) Maximum permissible weight on an individual axle.

Actual weight of the loaded vehicle and actual loads at the front and rear axles can only be determined by weighing the vehicle. Compare these weights to the GVWR and PAW (front and rear). If the gross vehicle weight or the load on either axle exceeds these ratings, you must remove enough weight to bring the load down to the rated capacity.

#### WARNING

**Never overload your vehicle. The gross vehicle weight (sum of the weights of the vehicle, all the occupants, accessories, cargo plus trailer nose weight if towing a trailer) must never exceed the Gross Vehicle Weight Rating (GVWR). In addition, never distribute a load so that the weight on either the front or rear axle exceeds the Permissible maximum Axle Weight (PAW).**

#### WARNING

**Always distribute cargo evenly. To avoid personal injury or damage to your vehicle, always secure cargo to prevent it from shifting if the vehicle moves suddenly. Place heavier objects on the floor and as far forward in the cargo area as possible. Never pile cargo higher than the top of the seat backs.**

### Trailer Towing

Your vehicle was originally designed to carry one driver, one passenger and a certain amount of cargo, not to tow a trailer.

# INSPECTION AND MAINTENANCE

- Maintenance Schedule ..... 7-2
- Periodic Maintenance Schedule ..... 7-2
- Inspection and Maintenance operations to be performed by customer ..... 7-6
- Drive Belt ..... 7-8
- Engine Oil and Filter ..... 7-8
- Engine Coolant ..... 7-12
- Air Cleaner ..... 7-14
- Spark Plugs ..... 7-14
- Gear Oil ..... 7-14
- Clutch Pedal ..... 7-16
- Brakes ..... 7-16
- Steering ..... 7-19
- Propeller Shaft Universal Joint ..... 7-19
- Tyres ..... 7-20
- Battery ..... 7-21
- Fuses ..... 7-23
- Bulb Replacement ..... 7-25
- Wiper Blades ..... 7-28
- Windshield Washer Fluid (If equipped)..... 7-30

## INSPECTION AND MAINTENANCE

### EXAMPLE

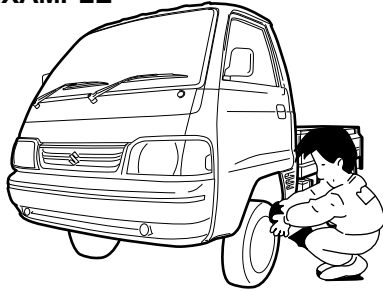

77PM07008

### ⚠ WARNING

You should take extreme care when working on your vehicle to prevent accidental injury. Here are a few precautions that you should be especially careful to observe:

- Do not leave the engine running in garages or other confined areas.
- When the engine is running, keep hands, clothing, tools, and other objects away from the fan and drive belt. Even though the fan may not be moving, it can automatically turn on without warning.

(Continued)

### ⚠ WARNING

(Continued)

- When it is necessary to do service work with the engine running, make sure that the parking brake is set fully and the transmission is in Neutral.
- Do not touch ignition wires or other ignition system parts when starting the engine or when the engine is running, or you could receive an electric shock.
- Be careful not to touch a hot engine, exhaust manifold and pipes, muffler, radiator and water hoses.
- Do not allow smoking, sparks, or flames around fuel or the battery. Flammable fumes are present.
- Do not get under your vehicle if it is supported only with the portable jack provided in your vehicle.
- Be careful not to cause accidental short circuits between the positive and negative battery terminals.
- Keep used oil, coolant, and other fluids away from children and pets. Dispose of used fluids properly; never pour them on the ground, into sewers, etc.

## Maintenance Schedule

The following table shows the times when you should perform regular maintenance on your vehicle. This table shows in kilometers and months when you should perform inspections, adjustments, lubrication and other services.

### WARNING

**MARUTI SUZUKI recommends that maintenance on your vehicle should be performed by your Maruti Suzuki authorised COMMERCIAL workshop.**

## Periodic Maintenance Schedule

### NOTICE

**Whenever it becomes necessary to replace parts on your vehicle, it is recommended that you use MARUTI SUZUKI genuine replacement parts or their equivalent.**

“C”: Clean

“R”: Replace or Change

“I”: Inspect, clean, adjust, lubricate or replace as necessary

“L”: Lubricate

“T”: Tighten to Specified Torque

“O”: Rotate

### NOTE:

- *This table includes services as scheduled up to 90,000 km mileage. Beyond 90,000km, carry out the same services at the same intervals respectively.*
- *For free inspection the cost of materials and consumables to be borne by customer.*

## INSPECTION AND MAINTENANCE

Interval: This interval should be judged by odometer reading or months, whichever comes first.		FREE INSPECTION				PERIODIC MAINTENANCE AT COST						
		km (x1000)	5	10	20	30	40	50	60	70	80	90
		months	2	4	8	12	16	20	24	28	32	36
<b>ENGINE</b>												
1-1.	Water pump drive belt (Tension, Wear)		-	I	I	I	I	I	I	I	R	I
1-2.	Engine Coolant SUZUKI LLC: Super (Blue) (#1,2)	First time only:	Replace at 100000 km or 60 months whichever comes first.									
		Second time and after:	Replace every 40000 km or 24 months whichever comes first.									
	Engine Coolant SUZUKI LLC: Standard (Yellow) (#1,3)		I	I	R	I	R	I	R	I	R	I
1-3.	Engine oil, engine oil filter and drain plug gasket (Level, Leakage)		I	R	R	R	R	R	R	R	R	R
1-4.	Cooling system hoses and connections (Leakage and Damage)		I	I	I	I	I	I	I	I	I	I
1-5.	Engine Mounting and Manifold fixing (Loose, Damage)		I	I	I	I	I	I	I	I	I	I
1-6.	Exhaust System (Noise, Leakage etc.)		I	-	I	-	I	-	I	-	I	-
1-7.	Positive Crank Case Ventilation System (Hoses, Connections and Valve)		I	-	I	-	I	-	I	-	I	-
1-8.	Exhaust Gas Recirculation Valve		-	-	-	C	-	-	C	-	-	C
<b>IGNITION</b>												
2-1.	Ignition wire (Damage, Deterioration)		-	-	I	-	I	-	I	-	I	-
2-2.	Spark Plug	Petrol	Replace every 100000 km or 84 months whichever comes first									
		CNG	Replace every 50000 km or 48 months whichever comes first									
<b>FUEL</b>												
3-1.	Air cleaner filter element	Paved-road	Clean every 5000 km. Replace every 40000 km									
		Dusty Condition	Clean every 2500 km. Replace every 40000 km. More frequent replacement if the conditions are severe.									
3-2.	Fuel tank cap, fuel lines and connections (Leakage and Damage)		I	-	-	-	I	-	-	-	I	-
3-3.	Fuel Filter (Leakage)		I	I	I	I	R	I	I	I	R	I

#1: Perform the engine coolant level check under the daily inspection in the "OPERATING YOUR VEHICLE" section.

The same type of coolant that is filled at the time of a brand new car should be used when you add or replace the coolant. Refer to "Engine coolant" in this section.

#2: Do not add SUZUKI LLC: Standard (Yellow) Coolant or distilled water or others when your vehicle is originally filled with SUZUKI LLC: Super (Blue) Coolant.

#3: When your vehicle is originally filled with SUZUKI LLC: Standard (Yellow) Coolant, follow the maintenance schedule of SUZUKI LLC: Standard (Yellow) Coolant.

## INSPECTION AND MAINTENANCE

Interval: This interval should be judged by odometer reading or months, whichever comes first.		FREE INSPECTION				PERIODIC MAINTENANCE AT COST						
		km (x1000)	5	10	20	30	40	50	60	70	80	90
		months	2	4	8	12	16	20	24	28	32	36
3-4.	CNG fuel line joints (Gas leakage)											
3-5.	CNG low pressure filter cartridge with O-Ring	-	-	R	-	R	-	R	-	R	-	
3-6.	CNG cylinder leak testing and certification	Every 3 years from the date of initial testing by govt. approved testing agency										
3-7.	CNG filler receptacle O-Ring	Replace every 4 years or 300000 km whichever comes earlier										
<b>CLUTCH AND TRANSMISSION</b>												
4-1.	Clutch Pedal (Play)											
4-2.	Clutch slipping (Dragging or Excess Damage)											
4-3.	Gear shifter (Operation)											
4-4.	Manual Transmission Oil (Level, Leakage)											
4-5.	Rear Differential Oil (Level, Leakage)	Replace at 80000 km or 4 years whichever comes first										
4-6.	Propeller shaft / Universal joint (Loose, Damage)		I&L	I&L	I&L	I&L	I&L	I&L	I&L	I&L	I&L	
<b>BRAKE</b>												
5-1.	Brake Fluid (Level, Leakage)											
		Replace every 40000 km or 24 months whichever comes first										
5-2.	Brake pedal (Pedal - Front Panel Clearance)											
5-3.	Parking brake lever and cable (Play, Damage)											
5-4.	Brake disc and pad (Wear)											
5-5.	Brake drum and shoes (Wear)	-	-									
5-6.	Master cylinder, wheel cylinder and caliper piston (Fluid Leakage, Boot/Seal Damage)											
5-7.	Brake hoses and pipes (Leakage, Damage)											
<b>WHEEL</b>												
6-1.	Tyres (Air pressure, Abnormal wear, Crack and Rotation)	I&O	I&O	I&O	I&O	I&O	I&O	I&O	I&O	I&O	I&O	
6-2.	Wheels (Damage)											
6-3.	Front/Rear wheel bearing (Loose, Damage)											

## INSPECTION AND MAINTENANCE

Interval: This interval should be judged by odometer reading or months, whichever comes first.		FREE INSPECTION				PERIODIC MAINTENANCE AT COST						
		km (x1000)	5	10	20	30	40	50	60	70	80	90
		months	2	4	8	12	16	20	24	28	32	36
<b>FRONT / REAR SUSPENSION</b>												
7-1.	Front suspension strut and shock absorber (Oil leakage, Damage)											
7-2.	Front suspension arms, Knuckle support and Tension rods (Loose, Damage)											
7-3.	Rear leaf spring (Damage)											
7-4.	Rear shock absorber (Oil leakage, Damage)											
7-5.	All bolts and nuts (Loose)	T	T	T	T	T	T	T	T	T	T	
<b>STEERING</b>												
8-1.	Steering wheel (Play, Loose)											
8-2.	Steering column rods and arms (Loose, Damage, Wear)											
<b>ELECTRICAL</b>												
9-1.	Battery - Electrolyte (Level, Leakage) and voltage											
9-2.	Wiring harness connection (Loose, Damage)											
9-3.	Lighting system (Operation)											
9-4.	Wiper (Operation, Stains, Damage)											
9-5.	Horn (Operation)											
9-6.	Accessory socket (Operation)											
<b>BODY</b>												
10-1.	All chassis bolts and nuts (Tighten)		T	T	T	T	T	T	T	T	T	
10-2.	All latches, hinges and locks (Function)	I&L	I&L	I&L	I&L	I&L	I&L	I&L	I&L	I&L	I&L	
10-3.	Cargo bed (Inspect)											
<b>ROAD TEST</b>												
11-1.	Operation of brakes, clutch, gear shifting and speedometer											
11-2.	Body and chassis noise											

### Inspection & Maintenance operations to be performed by customer

The following table shows the inspection & maintenance operations that you can perform.  
This table shows the frequency when you should perform inspection, greasing, lubrication & other services.

FREQUENCY	SR.NO.	OPERATION	REFERENCE	
Daily	1	Inspect all tyres (including spare wheel) for air pressure, abnormal wear, cracks and damage.	Page No. 7-20	
Weekly	2	Inspect engine oil level, if necessary, top up with Maruti Suzuki Genuine Engine oil.	Page No. 7-9	
	3	Inspect coolant level in coolant reservoir and if necessary, top up with a mixture of recommended Maruti Suzuki Genuine Coolant and distilled water in specified ratio.	Page No. 7-12	
	4	Inspect transmission oil level and differential oil level.	Page No. 7-15	
	5	Inspect brake fluid level in brake fluid reservoir and if necessary, top up with Maruti Genuine Brake Fluid.	Page No. 7-16	
	6	Inspect vehicle for <ul style="list-style-type: none"> <li>• Engine oil leakage</li> <li>• Coolant leakage</li> <li>• Brake fluid leakage</li> </ul>	<ul style="list-style-type: none"> <li>• Front suspension strut leakage</li> <li>• Rear shock absorber leakage</li> <li>• Fuel leakage</li> <li>• Transmission oil and differential oil leakage</li> </ul>	Inspection & maintenance Section
	7	Inspect battery electrolyte level, terminals and bracket.	Page No. 7-21	
	8	Inspect wheel mounting nuts and tighten if necessary.	Page No. 8-5	

## INSPECTION AND MAINTENANCE

Monthly	9	Inspect drive belt for damage or deterioration.	Page No. 7-8
	10	Clean air filter element.	Page No. 7-14
	11	Grease all latches, hinges and locks using multi purpose grease.	Page No. 7-5
	12	Grease propeller shaft universal joint with grease gun.	Page No. 7-19
As and when required	13	Inspect clutch pedal play.	Page No. 7-16
	14	Inspect the brake pedal to floor panel distance by applying the brakes, when engine is running.	Page No. 7-17
	15	Inspect parking brake for proper adjustment.	Page No. 7-18

**\* Inspect and/or adjust wheel alignment and balancing if the vehicle pulls to one side or vibrates at high speed.**

Drive Belt

**⚠ WARNING**

**When the engine is running, keep hands, hair, clothing, tools, etc. away from the moving fan and drive belts.**

Make sure the drive belt tension is correct. If the belt is too loose, insufficient battery charging, engine overheating, or excessive belt wear can result.

The belts should also be examined to ensure that they are not damaged.

If you need to replace or adjust the belt have it done by your Maruti Suzuki authorised workshop.

Engine Oil and Filter Specified Oil

For India

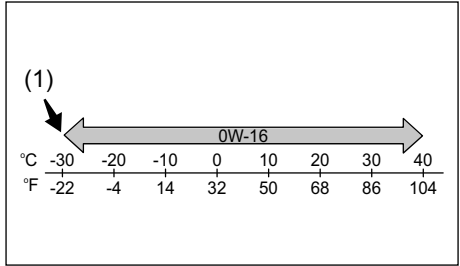

56RM07013

(1) Preferred

Check that the engine oil you use comes under the quality classification as listed below.

- API SN or SP
- ILSAC GF-6

Select the appropriate oil viscosity according to the above chart

SAE 0W-16 (1) is the best choice for good fuel economy and good startability in cold weather.

NOTE:

- The replacement timing varies with the type of engine oil that you choose. Refer to "Maintenance schedule" in this section for corresponding maintenance schedule.
- We recommend that you use MARUTI SUZUKI genuine oil. To purchase it, see a Maruti Suzuki authorised workshop.

## INSPECTION AND MAINTENANCE

### Oil Level Check

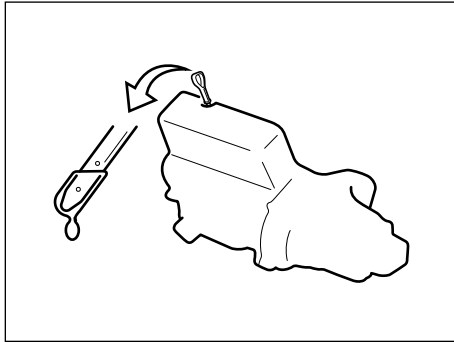

55RH07002

It is important to keep the engine oil at the correct level for proper lubrication of your vehicle's engine. Check the oil level with the vehicle on a level surface. The oil level indication may be inaccurate if the vehicle is on a slope. The oil level should be checked either before starting the engine or at least 5 minutes after stopping the engine.

Pull out the oil dipstick, wipe the oil off with a clean cloth, insert the dipstick all the way into the engine, and then remove it again. The oil on the stick should be between the upper and lower limits shown on the stick. If the oil level indication is near the lower limit, add enough oil to raise the level to the upper limit.

### NOTICE

Failure to check the oil level regularly could lead to serious engine trouble due to insufficient oil.

### Refilling

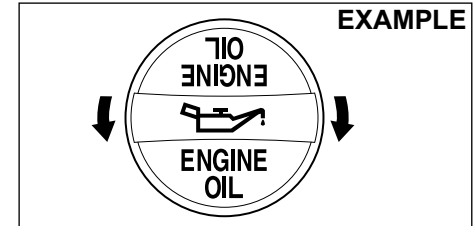

68PH00762

Remove the oil filler cap and pour oil slowly through the filler hole to bring the oil level to the upper limit on the dipstick. Be careful not to overfill. Too much oil is almost as bad as too little oil. After refilling, start the engine and allow it to idle for about a minute. Stop the engine, wait about 5 minutes and check the oil level again.

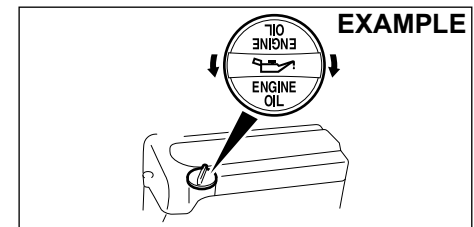

68PM00703

### Changing Engine Oil and Filter

Drain the engine oil while the engine is still warm.

- 1) Remove the oil filler cap.
- 2) Place a drain pan under the drain plug.
- 3) Using a wrench, remove the drain plug and drain out the engine oil.

#### ⚠ CAUTION

The engine oil temperature may be high enough to burn your fingers when the drain plug is loosened. Wait until the drain plug is cool enough to touch with your bare hands.

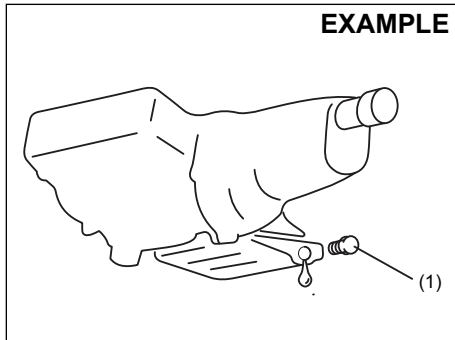

77PM07007

**Tightening torque for drain plug (1):  
50 Nm (5.1 kgf-m, 36.9 lbf-ft)**

#### ⚠ WARNING

**New and used oil can be hazardous. Children and pets may be harmed by swallowing new or used oil. Keep new and used oil and used oil filters away from children and pets.**

**Repeated, prolonged contact with used engine oil may cause skin cancer.**

**Brief contact with used oil may irritate skin.**

**To minimize your exposure to used oil, wear a long-sleeve shirt and moisture-proof gloves (such as dish-washing gloves) when changing oil. If oil contacts your skin, wash thoroughly with soap and water.**

**Launder any clothing or rags if wet with oil.**

**Recycle or properly dispose of used oil and filters.**

- 4) Reinstall the drain plug with new gasket. Tighten the plug with a wrench to the specified torque.

Since special procedures are required ask a Maruti Suzuki authorised workshop for this job.

### Replace the Oil Filter

- 1) Using an oil filter wrench, turn the oil filter counterclockwise and remove it.
- 2) Using a clean rag, wipe off the mounting surface on the engine where the new filter will be seated.
- 3) Smear a little engine oil around the rubber gasket of the new oil filter.
- 4) Screw on the new filter by hand until the filter gasket contacts the mounting surface.

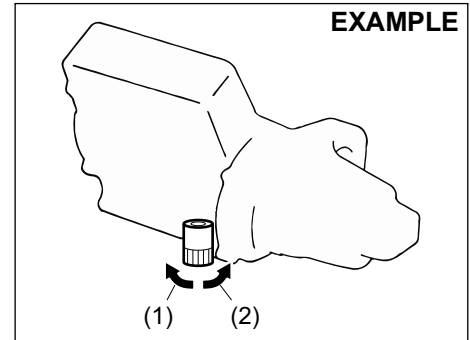

77PH017

- (1) Loosen
- (2) Tighten

Since special procedures are required ask a Maruti Suzuki authorised workshop for this job.

## INSPECTION AND MAINTENANCE

### Tightening (viewed from filter top)

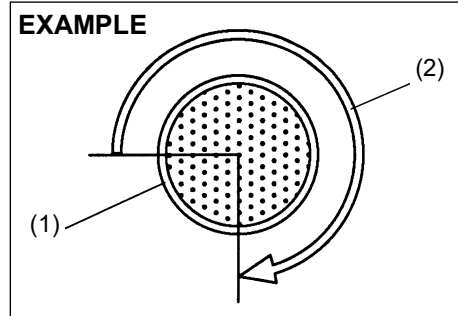

- (1) Oil filter  
(2) 3/4 turn

### **NOTICE**

**To tighten the oil filter properly, it is important to accurately identify the position at which the filter gasket first contacts the mounting surface.**

- 5) Tighten the filter specified turn from the point of contact with the mounting surface (or to the specified torque) using an oil filter wrench.

**Tightening torque for oil filter**  
**3/4 turn or**  
**14 Nm (1.4 kgf-m, 10.3 lbf-ft)**

### **NOTICE**

**To prevent oil leakage, make sure that the oil filter is tight, but do not over-tighten it.**

### **Refill with Oil and Check for Leaks**

- 1) Pour oil through the filler hole and install the filler cap.  
For the approximate capacity of the oil, refer to the "CAPACITIES" item in the "SPECIFICATIONS" section.
- 2) Start the engine and look carefully for leaks at the oil filter and drain plug. Run the engine at various speeds for at least 5 minutes.
- 3) Stop the engine and wait about 5 minutes. Check the oil level again and add oil if necessary. Check for leaks again.

### **NOTICE**

- When replacing the oil filter, it is recommended that you use a **MARUTI-SUZUKI** genuine filter. If you use an after market filter, make sure it is of equivalent quality and follow the manufacturer's instructions.
- Oil leaks from around the oil filter or drain plug indicate incorrect installation or gasket damage. If you find any leaks or are not sure that the filter has been properly tightened, have the vehicle inspected by your Maruti Suzuki authorised **COMMERCIAL** workshop.

## Engine Coolant

### Coolant Level Check

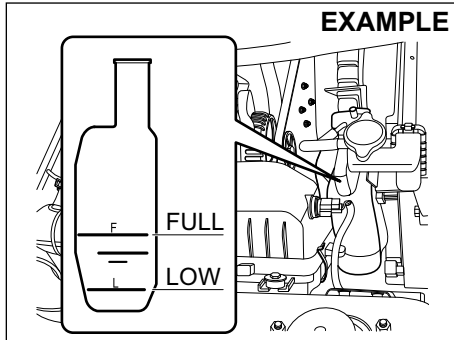

77PM07010

Check the coolant level at the reservoir tank, not at the radiator. With the engine cool, the coolant level should be between “FULL” and “LOW” marks.

If the coolant level is below “LOW” mark, coolant should be added.

### Coolant addition and replacement

When you add the coolant, remove the reservoir tank cap and add coolant until the reservoir tank level reaches “FULL” mark while the engine is cool. Never fill the reservoir tank above “FULL” mark.

Since special procedures are required for coolant replacement, ask a Maruti Suzuki authorised workshop for this job.

### ⚠ WARNING

**Swallowing engine coolant can cause severe injury or death. Inhaling coolant mist or vapors or getting coolant in your eyes could result in severe injury.**

- **Do not drink antifreeze or coolant solution. If swallowed, do not induce vomiting. Immediately contact a poison control center or a physician.**
- **Avoid inhaling coolant mist or hot vapors. If inhaled, remove to a fresh air area.**
- **If coolant gets in the eyes, flush with water and seek medical attention.**
- **Wash thoroughly after handling coolant.**
- **Keep engine coolant out of the reach of children and pets.**

### NOTICE

**When putting the cap on the reservoir tank, line up the mark on the cap and the mark on the tank. Failure to follow this can result in coolant leakage.**

### Selection of coolant

To maintain optimum performance and durability of your engine, use MARUTI SUZUKI genuine coolant or equivalent.

This type of coolant is the best for cooling system for the following reasons:

- The coolant helps maintain proper engine temperature.
- It gives proper protection against freezing and boiling.
- It gives proper protection against corrosion and rust.

Failure to use the proper coolant can damage your cooling system. A Maruti Suzuki authorised workshop can help you select the proper coolant.

### NOTICE

**To avoid damaging your cooling system:**

- **Always use a high quality ethylene glycol base non-silicate type coolant diluted with distilled water at the correct mixture concentration.**
- **Do not add extra inhibitors or additives. They may not be compatible with your cooling system.**
- **Do not mix different types of base coolants. Doing so may result in accelerated seal wear and/or the possibility of severe overheating and extensive engine/transmission damage. In case of coolant mix-up**

(Continued)

## INSPECTION AND MAINTENANCE

### NOTICE

(Continued)  
have your vehicle inspected by a Maruti Suzuki authorised workshop.

#### NOTE:

Maruti Suzuki highly recommends the use of Maruti Suzuki genuine coolant. Maruti Suzuki genuine coolant has been specially formulated for your Maruti Suzuki product and contributes to the desired vehicle performance and ideal driving experience.

Depending on the production period of your vehicle, the coolant type filled at the time of a brand new car differs. There are two coolant types, SUZUKI LLC: Super (Blue) Coolant and SUZUKI LLC: Standard (Yellow) Coolant. You can check the original coolant type in your vehicle by the color of the coolant in the reservoir tank (Refer below figure).

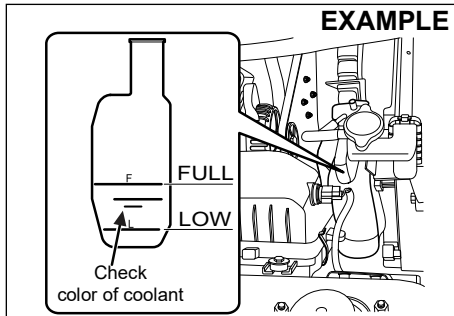

77PM07033

Coolant Color	Coolant Type
Blue	Suzuki LLC : Super
Yellow	Suzuki LLC : Standard

#### NOTE:

The same type of coolant that is filled at the time of a brand new car should be used when you add or replace the coolant.

#### SUZUKI LLC: Super (Blue) Coolant:

### NOTICE

- This coolant is already diluted to the proper percentage. Do not dilute with distilled water additionally. Doing so may result in the possibility of freezing and/or overheating coolant.
- Do not add SUZUKI LLC: Standard (Yellow) Coolant or distilled water or others when your vehicle is originally filled with SUZUKI LLC: Super (Blue) Coolant. If such a case occurs, then get the vehicle inspected by a Maruti Suzuki authorised workshop.

#### SUZUKI LLC: Standard (Yellow) Coolant:

### NOTICE

- The concentration of the mixture to be used shall be 30% antifreeze and 70% distilled water. Do not use straight coolant nor plain water.
- If the lowest ambient temperature in your area is expected to be  $-15^{\circ}\text{C}$  ( $5^{\circ}\text{F}$ ) or below, use higher concentrations up to 60% following the instructions on the antifreeze container. Concentrations greater than 60% will cause overheating conditions.
- When your vehicle is originally filled with SUZUKI LLC: Standard (Yellow) Coolant, follow the maintenance schedule of SUZUKI LLC: Standard (Yellow) Coolant in this section. In case you replace with Suzuki LLC: Super (Blue) Coolant, then get the vehicle inspected by a Maruti Suzuki authorised workshop.

**Air Cleaner**

If the air cleaner is clogged with dust, there will be greater intake resistance, resulting in decreased power output and increased fuel consumption.

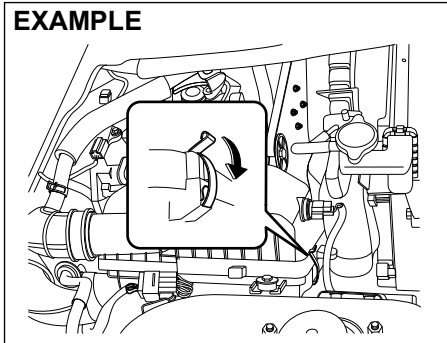

77PM07011

Unclamp the side clamps, and remove the element from the air cleaner case.

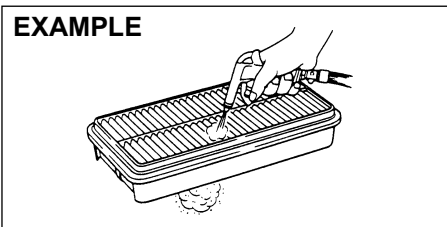

60A183

If it appears to be dirty, clean or replace the air cleaner with a new one as per periodic maintenance schedule.

Since special procedures are required ask a Maruti Suzuki authorised workshop for this job..

**Spark Plugs**

**Replacing and inspection of spark plugs**

Since special procedures, materials and tools are required, it is recommended that you trust this job to your Maruti Suzuki authorised workshop.

**Gear Oil**

**Manual Transmission Oil/  
Differential Oil**

When adding gear oil, use gear oil with the appropriate viscosity and grade as shown in the chart below.

**Manual transmission oil**

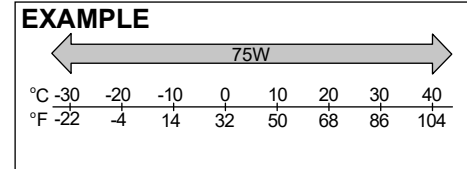

68LM728

We highly recommend you use: "MARUTI GENUINE GEAR OIL **75W**" for manual transmission gear oil.

**Rear differential oil**

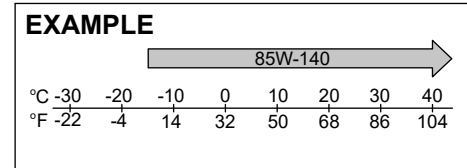

77PH075

We highly recommend you use: "TOTALFINAELF TRANSELF LL **85W-140**" for rear differential oil.

## INSPECTION AND MAINTENANCE

### Gear Oil Level Check

#### Manual transmission

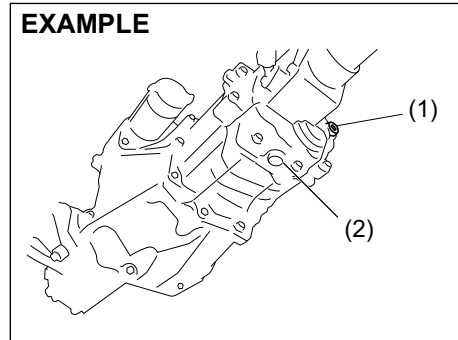

77PH078

#### Rear differential

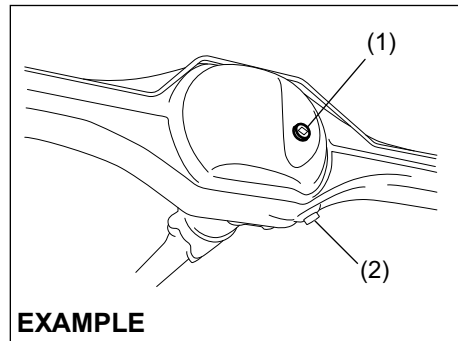

77PH047

1. Oil filler and level plug (Do not reuse).
2. Oil drain plug.

To check the gear oil level, use the following procedure:

- 1) Park the vehicle on a level surface with the parking brake applied. Then, stop the engine.
- 2) Remove the oil filler and level plug (1).
- 3) Check the inside of the hole with your finger. If the oil level comes up to the bottom of the plug hole, the oil level is correct. If so, reinstall the plug.
- 4) If the oil level is low, add gear oil through the oil filler plug hole (1) until the oil level reaches the bottom of the filler hole, then reinstall the plug.

#### Tightening torque for oil filler and level plug

##### Manual transmission (1):

23 Nm (2.3 kgf-m, 17.0 lbf-ft)

##### Rear differential (1):

25 Nm (2.5 kgf-m, 18.5 lbf-ft)

#### NOTE:

For Rear differential always use a new oil filler and level plug (1).

#### **▲ CAUTION**

After driving the vehicle, the gear oil temperature may be high enough to burn your skin. Wait until the oil filler plug is cool enough to touch with your bare hands before inspecting gear oil level.

#### **NOTICE**

When tightening the plug, apply the following sealing compound or equivalent to the plug threads to prevent oil leakage.

**MARUTI SUZUKI Bond No. "1216E" or "1217G"**

#### **Gear Oil Change**

Since special procedures, materials and tools are required, it is recommended that you trust this job to your Maruti Suzuki authorised workshop.

## Clutch Pedal

### Cable control clutch

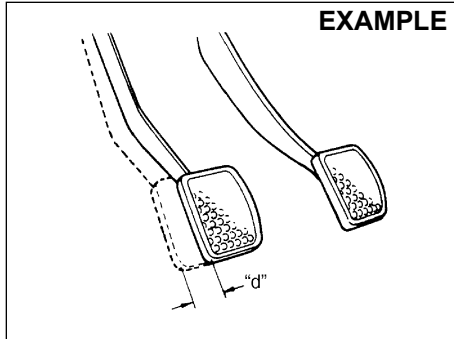

54G274

#### Clutch pedal play "d": 10 - 15 mm

Measure the clutch pedal play by moving the clutch pedal with your hand and measuring the distance it moves until you feel slight resistance. The play in the clutch pedal should be between the specified values. If the play is more or less than the above, or clutch dragging is felt with the pedal fully depressed, have the clutch inspected by your Maruti Suzuki authorised COMMERCIAL workshop.

## Brakes

### Brake Fluid

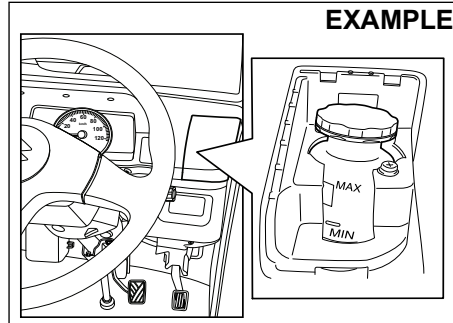

77PM706

Check the brake fluid level by looking at the reservoir in the instrument panel. Remove the cover on right hand side of steering wheel to check the brake fluid reservoir level. Check that the fluid level is between the "MAX" and "MIN" lines.

### ⚠ WARNING

- Failure to follow the guidelines below can result in personal injury or serious trouble in the brake system.
  - If the brake fluid in the reservoir drops below a certain level, the brake warning light on the instrument cluster will come on (the engine must be running with the parking brake fully disengaged). Should the light come on, immediately ask a MARUTI SUZUKI authorized commercial workshop to inspect the brake system.
  - A rapid fluid loss indicates leakage in the brake system. In this case, immediately ask a MARUTI SUZUKI authorized commercial workshop to inspect the brake system.
  - Do not use any fluid other than MARUTI GENUINE BRAKE FLUID (MGBF) or DOT3 brake fluid. Do not use reclaimed fluid or fluid that has been stored in old or open containers. It is essential that foreign particles and other liquids are kept out of the brake fluid reservoir.

(Continued)

## INSPECTION AND MAINTENANCE

### ⚠ WARNING

(Continued)

- Brake fluid is harmful or fatal if swallowed, and harmful if it comes in contact with skin or eyes. If swallowed, do not induce vomiting. Immediately contact a poison control center or a physician. If brake fluid gets in eyes, flush eyes with water and seek medical attention. Wash thoroughly after handling. Solution can be poisonous to animals. Keep out of reach of children and animals.

### NOTICE

- If your brake fluid level is near the "MIN" line, there is a possibility of brake pad and/or shoe wear and brake fluid leakage. In this case, ask a MARUTI SUZUKI authorized workshop to inspect the brake system.
- Brake fluid can damage painted surfaces. Be careful when refilling the reservoir.

### ⚠ CAUTION

Brake fluid can harm your eyes and damage painted surfaces. Use caution when refilling the reservoir.

### ⚠ WARNING

- In case vehicle is driven in overloaded condition, the braking distance may be longer and higher pedal force may be required.

#### NOTE:

- The fluid level can be expected to gradually fall as the brake pad and/or shoe wear.
- Brake fluid absorbs water over time and brake fluid with high water content may cause vapor lock or brake system malfunction.

Replace the brake fluid according to the maintenance schedule in this owner's manual.

### Brake Pedal

Check if the brake pedal stops at the regular height without spongy feeling when you depress it. If not, have the brake system inspected by your Maruti Suzuki authorised COMMERCIAL workshop. If you doubt the brake pedal for the regular height, check it as follows:

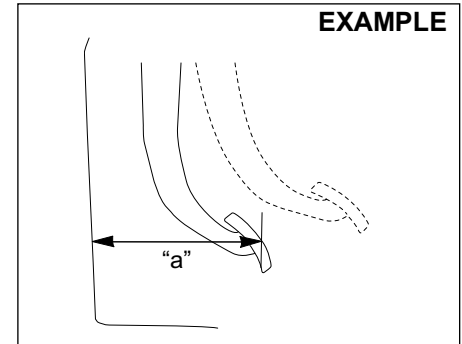

54G108S

**Pedal to Front Panel minimum distance "a":**  
**Petrol and CNG Engine Model:**  
**150 mm**

With the engine running, measure the distance between the brake pedal and front panel when the pedal is depressed with approximately 30 kg of force. The minimum distance required is as specified. Since your vehicle's brake system is self-adjusting, there is no need for pedal adjustment.

If the pedal to front panel distance as measured above is less than the minimum distance required, have your vehicle inspected by your Maruti Suzuki authorised COMMERCIAL workshop.

**NOTE:**

When measuring the distance between the brake pedal and front panel, be sure not to include the floor mat or rubber on the front panel in your measurement.

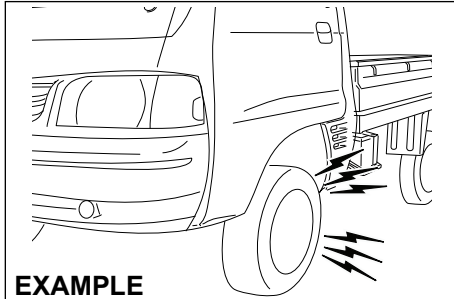

EXAMPLE

77PM07013

**CAUTION**

If you experience any of the following problems with your vehicle's brake system, have the vehicle inspected immediately by your Maruti Suzuki authorised COMMERCIAL workshop.

- Poor braking performance
- Uneven braking (brakes not working uniformly on all wheels)
- Excessive pedal travel
- Brake dragging

**WARNING**

If the brake pad lining becomes worn and it has reached its minimum thickness, squealing noise sounds during braking.

If you hear this noise, have the vehicle inspected immediately by a MARUTI SUZUKI authorized workshop.

Continued driving with this condition can cause an accident.

### Parking Brake

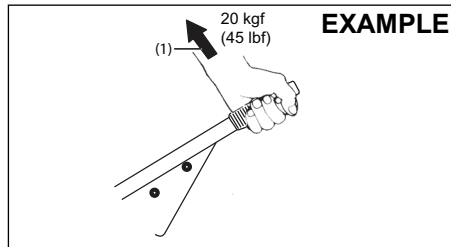

77PM702

**Ratchet tooth specification**

**6th – 9th teeth**

**Lever pull force (1):**

**200 N (20 kgf, 45 lbf)**

Check the parking brake for proper adjustment by counting the number of clicks made by the ratchet teeth as you slowly pull up on the parking brake lever to the point of full engagement. The parking brake lever should stop between the specified ratchet

teeth and the rear wheels should be securely locked. If the parking brake is not properly adjusted or the brakes drag after the lever has been fully released, have the parking brake inspected and/or adjusted by your Maruti Suzuki authorised COMMERCIAL workshop.

**WARNING**

- Parking Brake may not be effective in case vehicle is over-loaded. Use additional chocks to hold the vehicle.

### Brake discs and brake drums

#### Brake disc

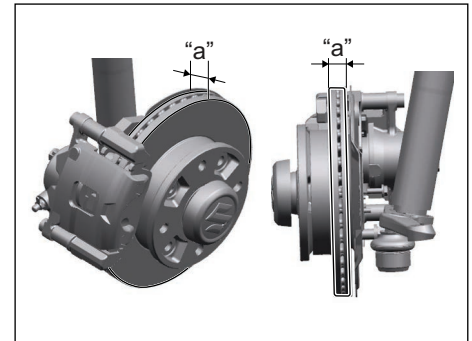

77PM709

Brake location	Minimum thickness "a"
Front wheels	18.0 mm

## INSPECTION AND MAINTENANCE

### Brake drum

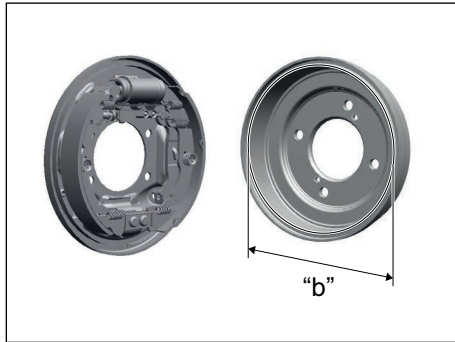

77PM708

Brake location	Maximum inner diameter "b"
Rear wheels	202 mm

If the measured thickness or inner diameter of the most worn part falls below or exceeds the value indicated above, the parts should be replaced with a new one. The measurement involves disassembling each brake and requires the use of a micrometer or caliper, which must be done according to the instructions described in the relevant service manual or available from the relevant repair information site.

### Steering

#### EXAMPLE

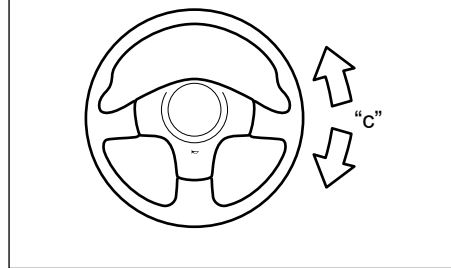

77PH042

#### Steering wheel play "c": 0 – 30 mm

Check the play of the steering wheel by gently turning it from left to right and right to left, with wheels in straight ahead position and engine in OFF condition. Measure the distance that the steering moves before you feel slight resistance. The play should be between the specified values. Check that the steering wheel turns easily and smoothly without rattling by turning it all the way to the right and to the left while driving very slowly in an open area. If the amount of free play is outside the specification or you find anything else to be wrong, an inspection must be performed by your Maruti Suzuki authorised COMMERCIAL workshop.

### Propeller Shaft Universal Joint

#### Front

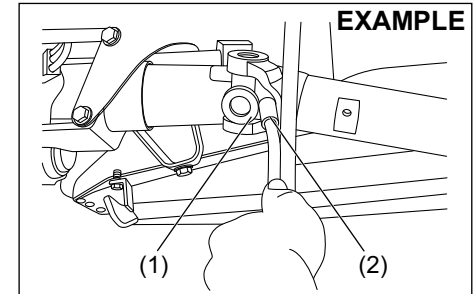

77PM703

#### Rear

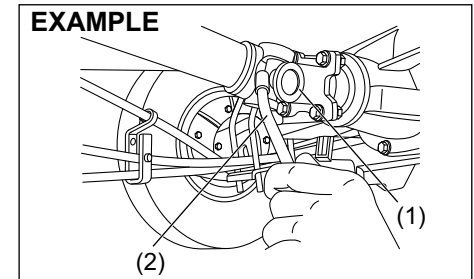

77PM704

Lubricate propeller shaft universal joint (1) (front & rear) as per the service schedule.

To lubricate the propeller shaft universal joint you should use grease gun (2) and specified grease NLGI GRADE 2.

### Tyres

#### EXAMPLE

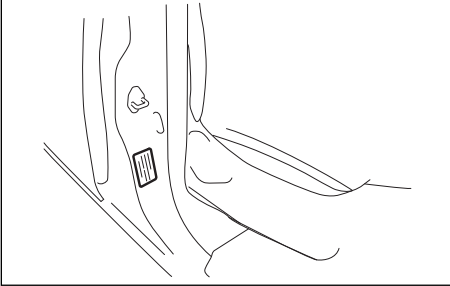

77PM705

The front and rear tyre pressure specifications for your vehicle are listed on the Tyre Information Label. Both the front and rear tyres should have the specified tyre pressure.

Note that the value does not apply to the compact spare tyre, if equipped.

#### Tyre Inspection

Inspect your vehicle's tyres at least once a month by performing the following checks:

- 1) Measure the air pressure with a tyre pressure gauge. Adjust the pressure if necessary. Remember to check the spare tyre, too.

#### ⚠ WARNING

- Air pressures should be checked when the tyres are cold or you may get inaccurate readings.
- Check the inflation pressure from time to time while inflating the tyre gradually, until the specified pressure is obtained.
- Never under-inflate or over inflate the tyres.
- Under inflation can cause unusual handling characteristics or can cause the rim to slip on the tyre bead, resulting in an accident or damage to the tyre or rim.
- Overinflation can cause the tyre to burst, resulting in personal injury. Overinflation can also cause unusual handling characteristics which may result in an accident.

#### EXAMPLE

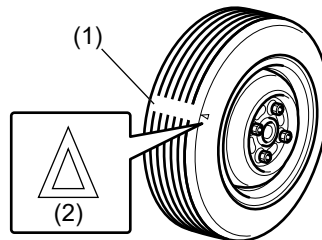

52KM110

- (1) Tread wear indicator
- (2) Indicator location mark

- 2) Check that the depth of the tread groove is more than 1.6 mm To help you check this, the tyres have molded-in tread wear indicators in the grooves. When the indicators appear on the tread surface, the remaining depth of the tread is 1.6 mm or less and the tyre should be replaced.
- 3) Check for abnormal wear, cracks and damage. Any tyres with cracks or other damage should be replaced. If any tyres show abnormal wear, have them inspected by your Maruti Suzuki authorised COMMERCIAL workshop.

#### ⚠ CAUTION

Hitting curbs and running over rocks can damage tyres and affect wheel alignment. Be sure to have tyres and wheel alignment checked periodically by your Maruti Suzuki authorised COMMERCIAL workshop.

- 4) Check for loose wheel nuts.
- 5) Check that there are no nails, stones or other objects sticking into the tyres.

## INSPECTION AND MAINTENANCE

### ⚠ WARNING

- Your Vehicle is equipped with tyres which are all the same type and size. This is important to ensure proper steering and handling of the vehicle. Never mix tyres of different size or type on the four wheels of your vehicle. The size and type of tyres used should be only those approved by MARUTI SUZUKI as standard or optional equipment for your vehicle.
- Replacing the wheels and tyres equipped on your vehicle with certain combinations of aftermarket wheels and tyres can significantly change the steering and handling characteristics of your vehicle.
- Therefore, use only those wheel and tyre combinations approved by MARUTI SUZUKI as standard or optional equipment for your vehicle.

### NOTICE

Replacing the original tyres with tyres of a different size may result in incorrect speedometer or odometer readings. Check with your Maruti Suzuki authorised COMMERCIAL workshop before purchasing replacement tyres that differ in size from the original tyres.

### Tyre Rotation

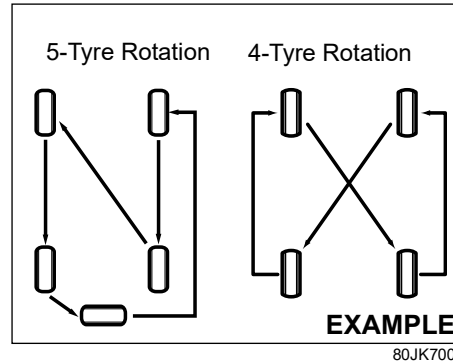

To avoid uneven wear of your tyres and to prolong their life, rotate the tyres as illustrated. Tyres should be rotated every 10000 km. After rotation, adjust front and rear tyre pressures to the specification listed on your vehicle's Tyre Information Label.

### Wheel Balancing

If the vehicle vibrates abnormally on smooth road, have the wheel balanced at Maruti Suzuki authorised COMMERCIAL workshop.

### Wheel Alignment

In case of abnormal tyre wear or pulling towards one side, have the wheel aligned at Maruti Suzuki authorised COMMERCIAL workshop.

### Battery

### ⚠ WARNING

- Batteries produce flammable hydrogen gas. Keep flames and sparks away from the battery or an explosion may occur. Never smoke when working in the vicinity of the battery.
- When checking or servicing the battery, disconnect the negative cable. Be careful not to cause a short circuit by allowing metal objects to contact the battery posts and the vehicle at the same time.
- To avoid harm to yourself or damage to your vehicle or battery, follow the jump starting instructions in the "EMERGENCY SERVICE" section of this manual if it is necessary to jump start your vehicle.
- Diluted sulfuric acid spilled from battery can cause blindness or severe burns. Use proper eye protection and gloves. Flush eyes or body with ample water and get medical care immediately if suffered. Keep batteries out of reach of children.

### EXAMPLE

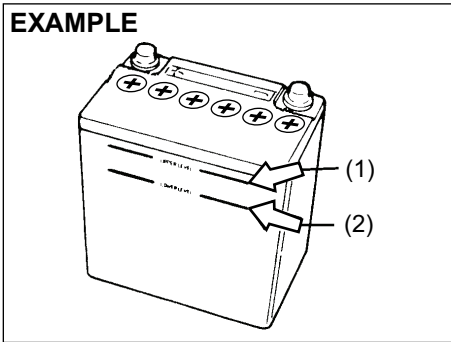

54GM701

For maintenance-free battery (cap-less type), you need not add water. For traditional type battery, which has water filler caps, the level of the battery solution must be kept between the upper level line "MAX" (1) and lower level line "MIN" (2) at all times. You should periodically check the battery, case battery terminals, and battery hold-down bracket for damage or corrosion. Remove corrosion using a stiff brush and ammonia mixed with water, or baking soda mixed with water. After removing corrosion, rinse with clean water.

If your vehicle is not going to be driven for a month or longer, disconnect the cable from the negative terminal of the battery to help prevent discharge.

### ⚠ WARNING

If the battery is used with battery level being less than the lower level line "MIN" (2), it may cause reduced battery life, an exothermic heat, or an explosion by hydrogen gas occurring from the battery. Do not use the battery with battery level being less than the lower level line "MIN" (2).

### NOTICE

- If the battery liquid is added more than the upper level line "MAX" (1), liquid may leak by vibrations during driving or liquid may spray out in some case depending on the condition of battery charging. These may cause damage to the parts near the battery. If the battery liquid overflows, immediately wash away with water. Do not add the battery liquid more than the upper level line "MAX" (1).

### NOTE:

*The battery liquid is consumed when the battery is used. If the level is found to be less than the center of upper level "MAX" (1) and lower level "MIN" (2), add distilled water till it reaches the upper level line "MAX" (1).*

### (Battery label)

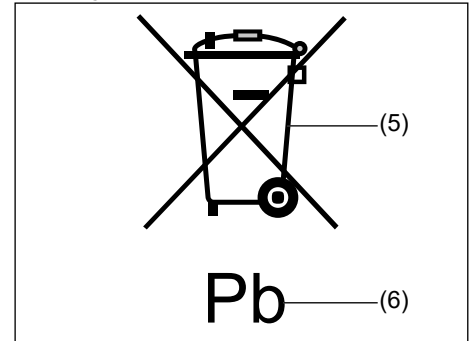

51KM042

- (5) Crossed-out wheeled bin symbol
- (6) Chemical symbol of "Pb"

The crossed-out wheeled bin symbol (5) located on the battery label indicates that the used battery should be collected separately from ordinary household trash. The chemical symbol of "Pb" (6) indicates the battery contains more than 0.004% lead.

By ensuring the used battery is disposed of or recycled correctly, you will help prevent potential negative consequences for the environment and human health, which could otherwise be caused by inappropriate trash handling of the battery. The recycling of materials will help to conserve natural resources. For more detailed information about disposing of or recycling the used battery, consult a MARUTI SUZUKI authorized workshop.

## INSPECTION AND MAINTENANCE

### Fuses

Your vehicle has three types of fuses, as described below:

#### Fusible Link Wire and Main fuse

The main fuse takes current directly from the battery.

#### Primary fuses

These fuses are between the main fuse and individual fuses, and are for electrical load groups.

#### Individual fuses

These fuses are for individual electrical circuits.

#### NOTE:

- "Blank" indicates that fuse is not applicable in the variant, even though name of fuse might be available on cover of fuse box of your vehicle.
- Some fuse may not be applicable to your vehicle according to the variant of vehicle, even though it is not mentioned as blank.

To remove a fuse, use the fuse puller (2) provided in the relay box.

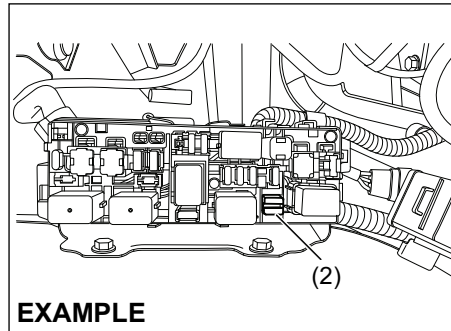

EXAMPLE

#### NOTE:

Some fuse may not be applicable to your vehicle according to the variant of vehicle, even though it is not mentioned as blank.

#### Fuses in the Engine Compartment

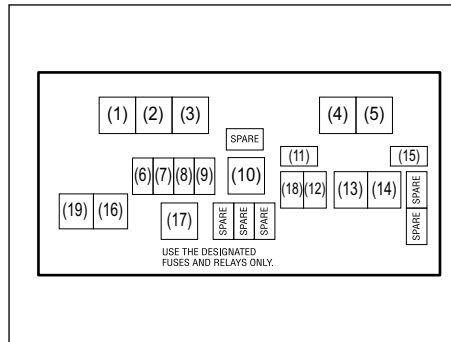

MAIN FUSE/PRIMARY FUSE / RELAY		
S. No.	Rating	Fuse / Relay
(1)	–	CNG valve relay*
(2)	–	Fuse puller
(3)	–	Radiator fan relay
(4)	–	Fuel pump relay
(5)		Starting motor relay
(6)	7.5A	CNG valve*
(7)	20A	Fuel Injection
(8)	30A	Starting motor
(9)	15A	Horn
(10)	70A	Alternator
(11)	7.5A	CNG*
(12)	10A	Hazard warning light
(13)	40A	Battery
(14)	40A	Ignition switch
(15)	7.5A	ST SIG 2 (starting signal)
(16)	30A	Radiator fan
(17)	–	FI main relay
(18)	25A	ABS SOL
(19)	40A	ABS MOT

\*: For CNG model



## INSPECTION AND MAINTENANCE

MAIN FUSE/PRIMARY FUSE		
(1)	10A	Headlight (Right)
(2)	10A	Headlight (Left)
(3)	10A	Dome light
(4)	10A	Tail light
(5)	10A	Stop light
(6)	15A	Radio
(7)	10A	Starting signal
(8)	10A	Meter
(9)	15A	Ignition
(10)	10A	Back-up light
(11)	15A	Front wiper
(12)	15A	Accessory 2
(13)	10A	Accessory
(14)	7.5A	CNG Ignition*
(15)	10A	ABS

\*: For CNG model

The fuse box is located under the dashboard.

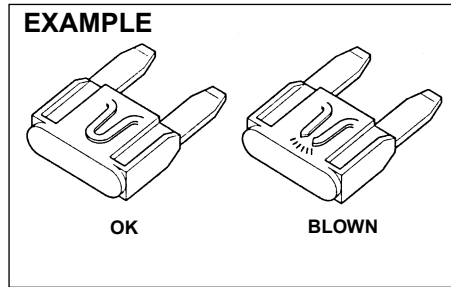

### **⚠ WARNING**

Always be sure to replace a blown fuse with a fuse of the correct amperage. Never use a substitute such as aluminum foil or wire to replace a blown fuse. If you replace a fuse and the new one blows in a short period of time, you may have a major electrical problem. Have your vehicle inspected immediately by your Maruti Suzuki authorised **COMMERCIAL** workshop.

## Bulb Replacement

### **⚠ CAUTION**

- Light bulbs can be hot enough to burn your finger right after being turned off. This is true especially for halogen headlight bulbs. Replace the bulbs after they become cool enough.
- The headlight bulbs are filled with pressurized halogen gas. They can burst and injure you if they are hit or dropped. Handle them carefully.
- To avoid injury by sharp-edged parts of the body, wear gloves and a long-sleeved shirt when replacing light bulbs.

### NOTICE

- The oils from your skin may cause a halogen bulb to overheat and burst when the lights are on. Grasp a new bulb with a clean cloth.
- Frequent replacement of a bulb indicates the need for an inspection of the electrical system. This should be carried out by your Maruti Suzuki authorised workshop.
- During bulb replacement always use same bulb number as used in vehicle which is imprinted on the said bulb/unit and/or mentioned in SPECIFICATIONS.

### NOTE:

Mist may form on the lenses of exterior lights (Headlight, Rear combination light etc.) during or after driving in the rain or after car washing. This is a natural phenomenon which occurs due to temperature difference between lamp inside and outside. Temporary mist on the lens is not a malfunction and will not cause any discomfort during vehicle driving.

The mist would get cleared when the environmental condition change to sunny or when headlamp is kept on. However if there is water leakage inside the lamp, contact your Maruti Suzuki authorised workshop.

### NOTE:

The inner surface of lens such as the headlights or the rear combination lights may be clouded or dew condensation may occur by driving on a rainy day or washing the vehicle. This is a temporary phenomenon caused by temperature difference between the inside and the outside of the lights. (This is the same phenomenon as the windows are clouded on a rainy day.) Also, it sometimes seems that water gets into the lights because of waterdrop on the edge of the lens. This is a temporary phenomenon caused by water adherence to the outside of the lights.

The above-mentioned phenomena are not vehicle malfunction.

However, if water is piled up in the lights or large waterdrop adheres to the inner surface of lens, have your vehicle inspected by a Maruti Suzuki authorized workshop.

## Headlights

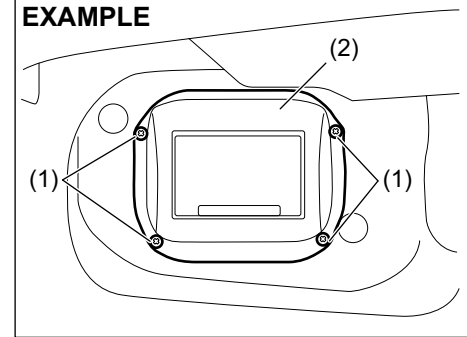

77PH050

- 1) Remove the screws (1) and remove the air inlet box (2).

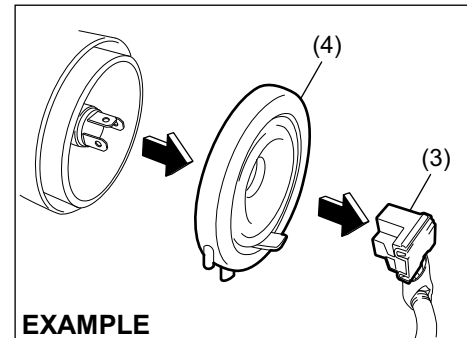

77PH051

- 2) Disconnect the coupler (3). Remove the sealing rubber (4).

## INSPECTION AND MAINTENANCE

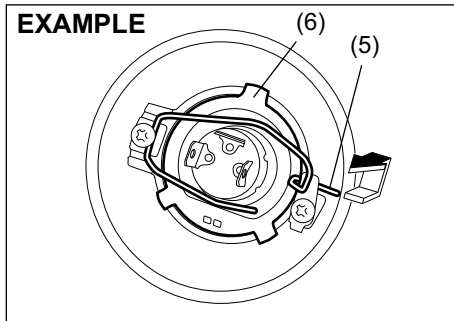

77PH052

- 3) Push the retaining spring (5) forward and unhook it. Then remove the bulb (6). Install a new bulb in the reverse order of removal.

### Front Turn Signal Light Front Position Light

Since special procedures are required, we recommend you take your vehicle to your Maruti Suzuki authorised COMMERCIAL workshop for bulb replacement.

### Rear Combination Light

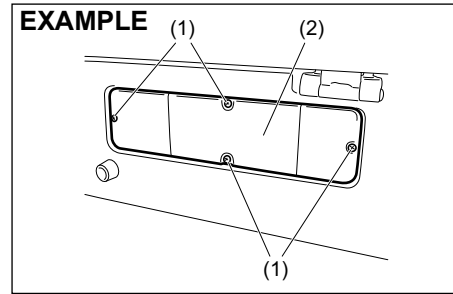

77PH055

- 1) Remove the screws (1) and remove the cover (2).

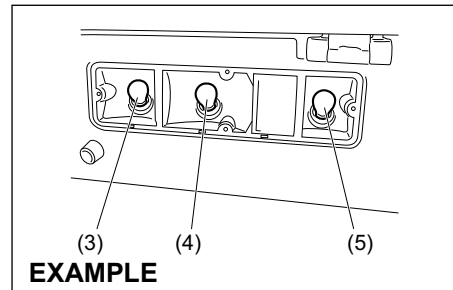

77PH056

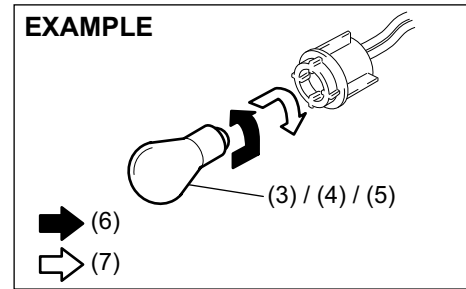

76MH0A123

- (6) Removal
- (7) Install

- 2) To remove the bulb of the turn signal light (3), the tail/brake light (4) or the reversing light (5) bulb holder, push in the bulb and turn it counterclockwise. To install a new bulb, push it in and turn it clockwise.

### License Plate Light

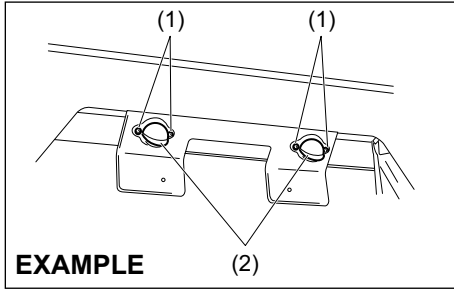

77PH066

- 1) Remove the screws (1) and remove the cover (2).

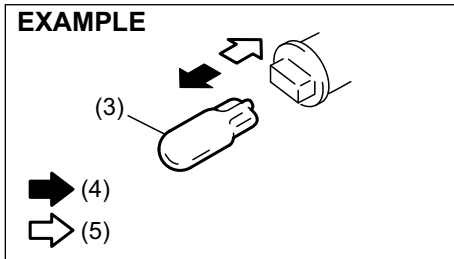

77PH063

- (4) Removal
  - (5) Install
- 2) To remove and install the bulb of the license plate light (3), simply pull out or push in the bulb.

### Interior Light

Remove the lens by using a flat blade screwdriver covered with a soft cloth as shown. To install it, simply push it back in.

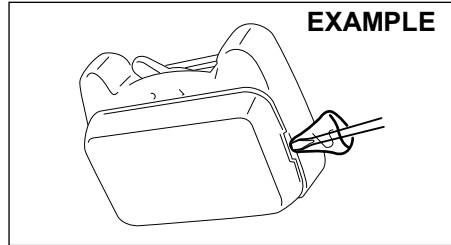

77PH057

### Wiper Blades

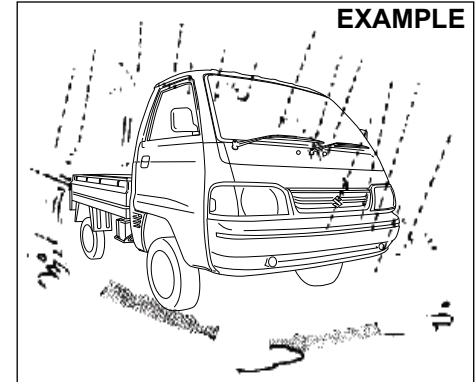

77PM07028

If the wiper blades become brittle or damaged, or make streaks when wiping, replace the wiper blades.

To install new wiper blades, follow the procedures below.

#### NOTICE

- To avoid scratching or breaking the window, do not let the wiper arm strike the window while replacing the wiper blade.
- At times, wiper blades may stop at a position slightly higher than home position. If this occurs, kindly operate one additional wiping cycle to return wiper blades to the home position.

## INSPECTION AND MAINTENANCE

### NOTE:

Some wiper blades may be different from the ones described here depending on vehicle specifications. If so, consult your Maruti Suzuki authorised COMMERCIAL workshop for proper replacement method.

### For windshield wipers:

#### EXAMPLE

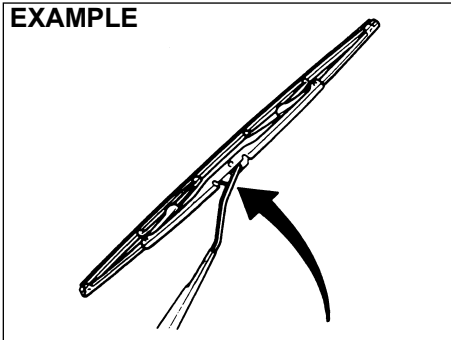

70G119

- 1) Hold the wiper arm away from the windshield.

### NOTE:

When raising both of the front wiper arms, pull the driver's side wiper arm up first. When returning the wiper arms, lower the passenger's side wiper arm first. Otherwise, the wiper arms may interfere with each other.

#### EXAMPLE

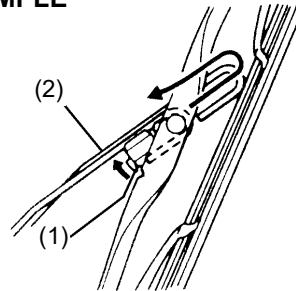

#### EXAMPLE

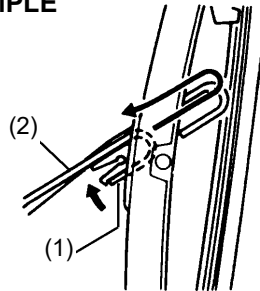

54G130

- 2) Squeeze lock (1) towards wiper arm (2) and remove the wiper frame from the arm as shown.
- 3) Unlock the lock end of the wiper blade and slide the blade out as shown.

### Removal

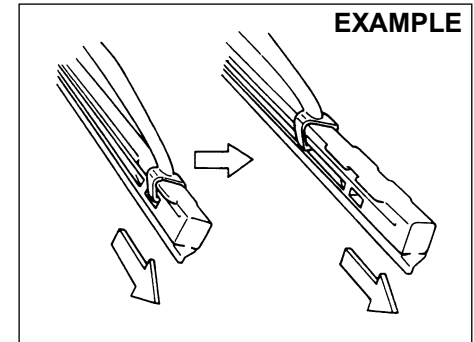

60A260

### Installation

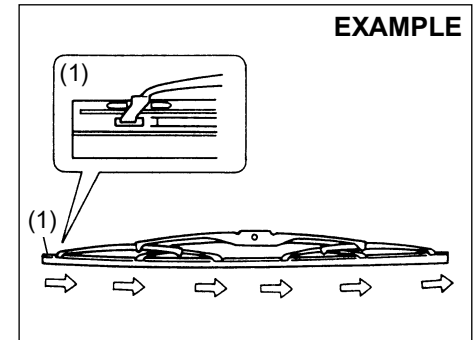

54G132

- (1) Locked end

Windshield Washer Fluid (If equipped)

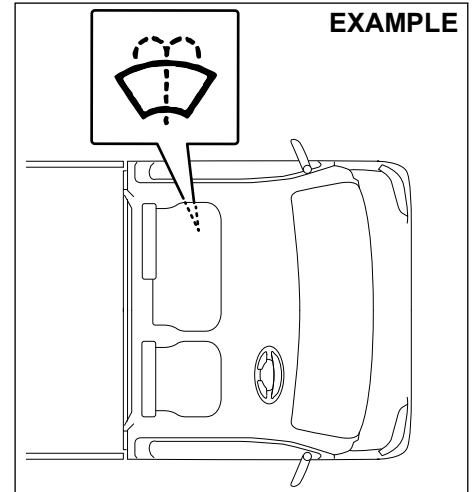

77PM07027

Visually inspect that there is washer fluid in the tank. Refill it if necessary. Use a good quality windshield washer fluid, diluted with water as necessary.

**NOTICE**

**Avoid use of hard water to prevent building of lime scale on the vehicle.**

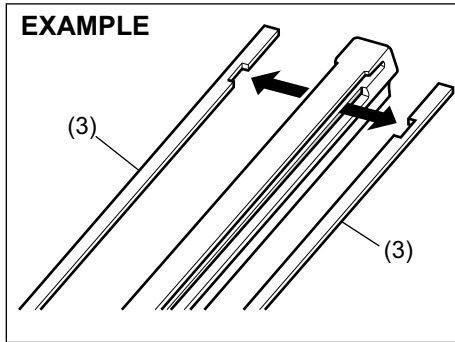

68PH00754

(3) Retainer

- 4) If the new blade is provided without the two metal retainers, move them from the old blade to the new one.

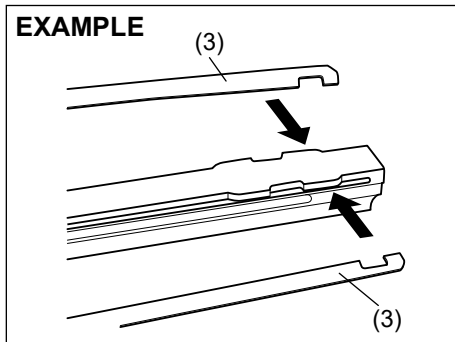

60MH071

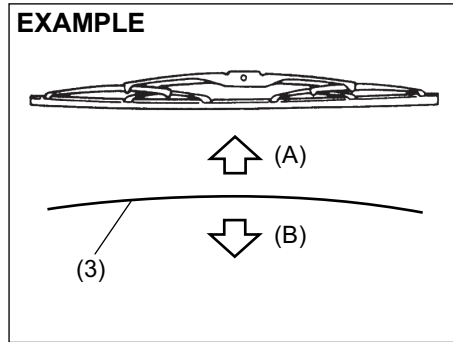

60MH072

- (A) Up  
(B) Down

**NOTE:**  
When you install the metal retainers (3), make sure the direction of metal retainers is as shown in the above illustrations.

- 5) Install the new blade in the reverse order of removal, with the locked end positioned toward the wiper arm. Make sure the blade is properly retained by all the hooks. Lock the blade end into place.
- 6) Reinstall wiper frame to arm, making sure that the lock lever is snapped securely into the arm.

## INSPECTION AND MAINTENANCE

---

### **WARNING**

- Do not use radiator antifreeze in the windshield washer reservoir. This can severely impair visibility when sprayed on the windshield, and also can damage your vehicle's paint.
- Do not add washer fluid when the engine is hot or operating as washer fluid contains alcohol and may catch fire if spilled on the engine etc.

### ***NOTICE***

Damage may result if the washer motor is operated with no fluid in the washer tank.

## EMERGENCY SERVICE

Tyre Changing Tool .....	8-1
Jacking Instructions .....	8-2
Changing Wheels .....	8-5
Jump Starting Instructions .....	8-6
Towing .....	8-7
If the Starter Does Not Operate .....	8-8
If the Starter Does Not Start .....	8-8
If the Engine is Flooded .....	8-8
If the Engine Overheats .....	8-8
Underbody Trouble by Hitting .....	8-9
Warning Triangle .....	8-10
Fire Extinguisher (if equipped) .....	8-10

## EMERGENCY SERVICE

### Tyre Changing Tool

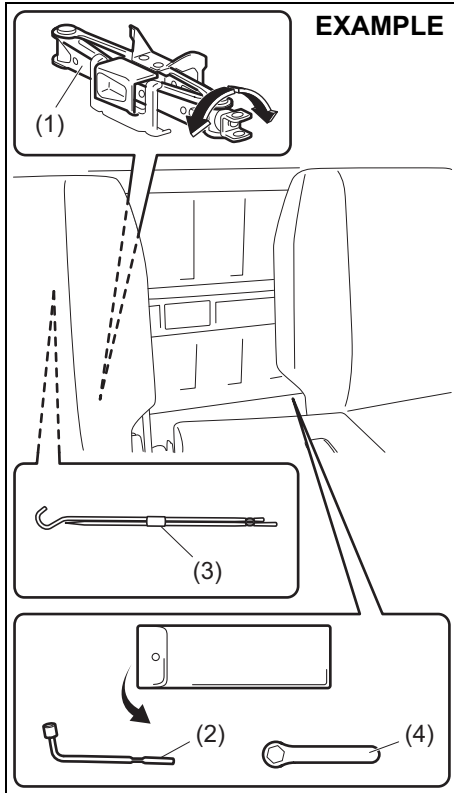

77PH202

- (1) Jack
- (2) Wheel brace
- (3) Jack handle
- (4) Spanner

The tyre changing tools are stowed behind the driver seat.

To remove the jack, turn its shaft counter-clockwise and pull the jack out of the storage bracket. To stow the jack, place it in the storage bracket and turn the shaft clockwise until the jack is securely held in place.

The spare tyre is stowed under the bed.  
To remove the spare tyre:

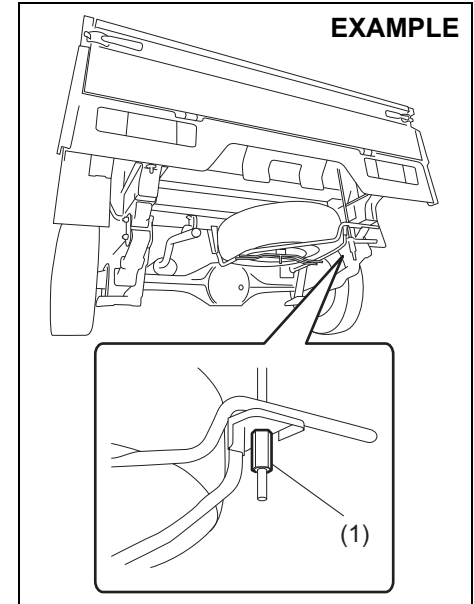

77PH099

- 1) Loosen the spare tyre holder hook nut (1).
- 2) Unhook the spare tyre holder and lower it slowly.
- 3) Remove the screw in the center of the spare tyre, and remove the tyre.

**▲ WARNING**

After using the tyre changing tools, be sure to stow them securely or they can cause injury if an accident occurs.

**▲ CAUTION**

The jack should be used only to change wheels. It is important to read the jacking instructions in this section before attempting to use the jack.

**Jacking Instructions**

**EXAMPLE**

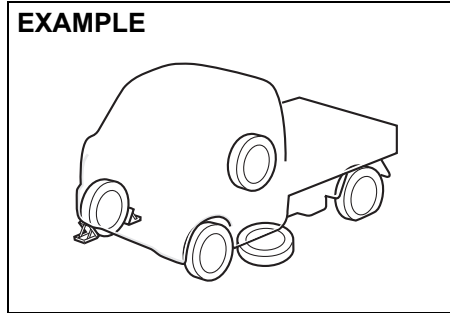

77PH054

- 1) Place the vehicle on level, hard ground.
- 2) Set the parking brake firmly and shift into "R" (Reverse).

**▲ WARNING**

- Be sure to shift into "R" (Reverse) when you jack up the vehicle.
- Never jack up the vehicle with the transmission in "N" (Neutral). Otherwise, unstable jack may cause an accident.

- 3) Turn on the hazard warning flasher if your vehicle is near traffic.
- 4) Block the front and rear of the wheel diagonally opposite of the wheel being lifted.
- 5) Place the spare wheel near the wheel being lifted as shown in the illustration in case the jack slips.

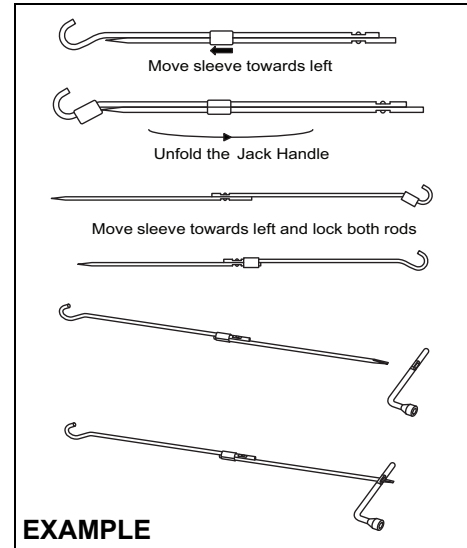

**EXAMPLE**

77PH802

**EXAMPLE**

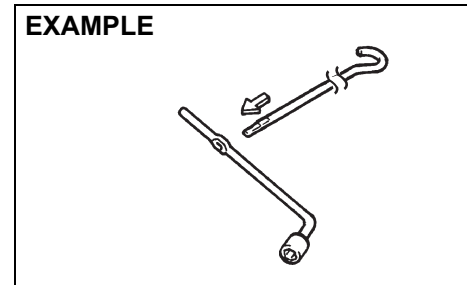

54G253

## EMERGENCY SERVICE

### Front jacking point

#### EXAMPLE

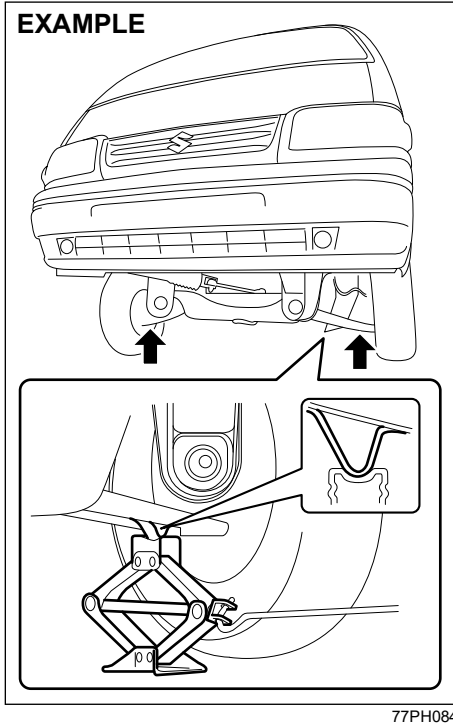

### Rear jacking point

#### EXAMPLE

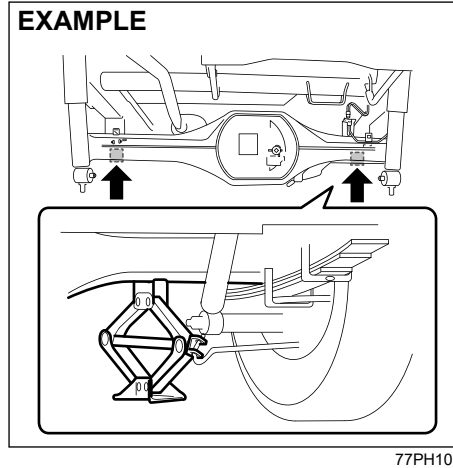

#### EXAMPLE

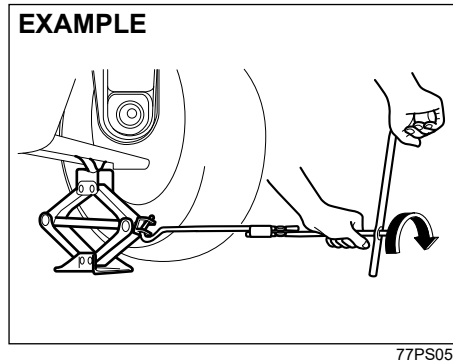

- 6) Position the jack vertically and raise the jack by turning the jack handle clockwise until the jack head groove fits around the jacking bar beneath the vehicle body. See illustrations.
- 7) Continue to raise the jack slowly and smoothly until the tyre clears the ground. Do not raise the vehicle more than necessary.

#### **⚠ WARNING**

- Use the jack only to change wheels on level, hard ground.
- Never jack up the vehicle on an inclined surface.
- Never raise the vehicle with the jack in a location other than the specified jacking point (shown in the illustration) near the wheel to be changed.
- Do not use wooden blocks or similar objects as a jack underlay.
- Never get under the vehicle when it is supported by the jack. Never place your hands or feet under the raised vehicle when it is supported by a jack.
- Never run the engine when the vehicle is supported by the jack and never allow passengers to remain in the vehicle.

**To Raise the Vehicle with a Garage Jack**

- Apply the garage jack to one of the points indicated below.
- Always support the raised vehicle with jack stands (commercially available) at the points indicated below.

**Front jacking point for garage jack (1)**

**EXAMPLE**

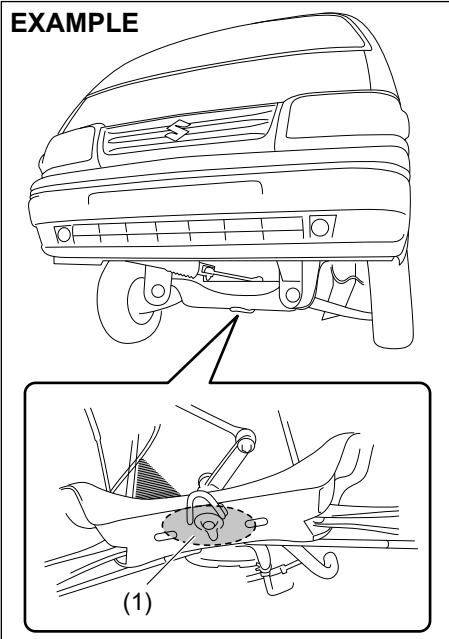

77PH060

**Rear jacking point for garage jack (2)**

**EXAMPLE**

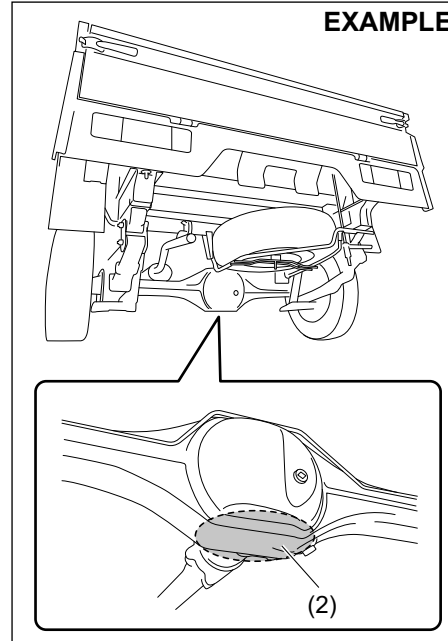

77PH101

**Application point for jack stand (3) or two-column lift**

**EXAMPLE**

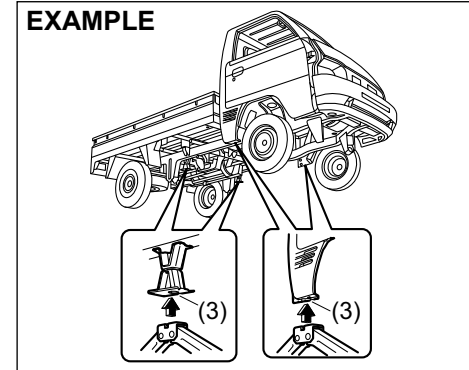

77PS057

**NOTICE**

- Never apply a garage jack to the exhaust pipe.
- When applying the jack stand or the two-column lift to the application point of the rear side, be careful not to interfere with the surrounding parts such as the parking cable or the flange of the fuel tank.

**NOTE:**

For more details, please contact an Maruti Suzuki authorised COMMERCIAL workshop.

## EMERGENCY SERVICE

### Changing Wheels

#### ⚠ WARNING

**Never change a wheel in traffic lane. Always move the vehicle off the road on level, hard ground away from traffic for changing a wheel. For any further assistance contact your nearest Maruti Suzuki authorised workshop.**

To change a wheel, use the following procedure:

- 1) Clear all passengers and cargo from the vehicle.
- 2) Remove the jack, tools and spare wheel from the vehicle.
- 3) Loosen, but do not remove the wheel nuts.
- 4) Jack up the vehicle.

#### ⚠ CAUTION

**Immediately after the vehicle has been driven, the wheels, the wheel nuts and the area around the brakes might be extremely hot. Touching these areas may cause burn injury. Do not touch these areas immediately after the vehicle has been driven.**

- 5) Remove the wheel nuts and wheel.
- 6) Before installing the new wheel, clean any mud or dirt off from the surface of

the wheel and hub with a clean cloth. Clean the hub carefully; it may be hot from driving.

- 7) Install the new wheel and replace the wheel nuts with their cone shaped end facing the wheel. Tighten each nut snugly by hand until the wheel is securely seated on the hub.

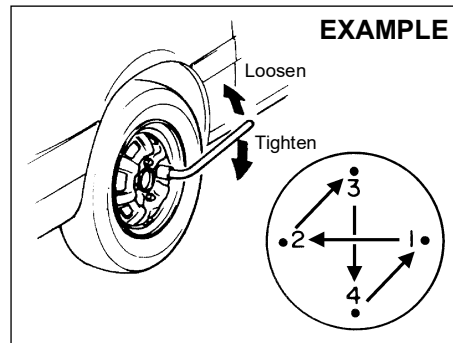

54G116

**Tightening torque for wheel nut  
100 Nm (10.2 kgf-m, 73.8 lbf-ft)**

- 8) Lower the jack and fully tighten the nuts in a crisscross fashion with a wrench as shown in the illustration.

#### ⚠ WARNING

**Use genuine wheel nuts and tighten them to the specified torque as soon as possible after changing wheels. Incorrect wheel nuts or improperly tightened wheel nuts may come loose or fall off, which can result in an accident. If you do not have a torque wrench, have the wheel nut torque checked by an Maruti Suzuki authorised COMMERCIAL workshop.**

## Jump Starting Instructions

### ⚠ WARNING

- Never attempt to jump start your vehicle if the battery appears to be frozen. Batteries in this condition may explode or rupture if jump starting is attempted.
- When making jump lead connections, be certain that your hands and the jump leads remain clear from pulleys, belts, or fans.
- Batteries produce flammable hydrogen gas. Keep flames and sparks away from the battery or an explosion may occur. Never smoke when working in the vicinity of the battery.
- If the booster battery you use for jump starting is installed in another vehicle, make sure the two vehicles are not touching each other.
- If your battery discharges repeatedly, for no apparent reason, have your vehicle inspected by an Maruti Suzuki authorised COMMERCIAL workshop.
- To avoid harm to yourself or damage to your vehicle or battery, follow the jump starting instructions below precisely and in order. If you are in doubt, call for qualified road service.

### NOTICE

Your vehicle should not be started by pushing or towing. This starting method could result in permanent damage to the catalytic converter. Use jump leads to start a vehicle with a weak or flat battery.

### When Jump Starting Your Vehicle, Use the Following Procedure:

- 1) Use only a 12-volt battery to jump start your vehicle. Position the good 12-volt battery close to your vehicle so that the jump leads will reach both batteries. When using a battery installed on another vehicle, DO NOT LET THE VEHICLES TOUCH. Set the parking brakes fully on both vehicles.
- 2) Turn off all vehicle accessories, except those necessary for safety reasons (for example, headlights or hazard lights).

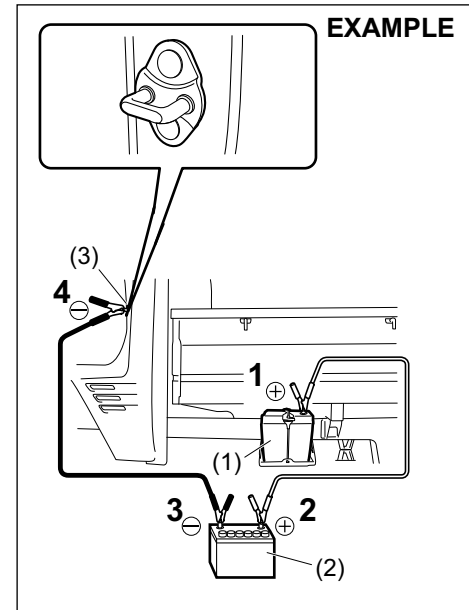

77PS056

- 3) Make jump lead connections as follows:
  1. Connect one end of the first jump lead to the positive (+) terminal of the flat battery (1).
  2. Connect the other end to the positive (+) terminal of the booster battery (2).

## EMERGENCY SERVICE

3. Connect one end of the second jump lead to the negative (-) terminal of the booster battery (2).
4. Make the final connection to an unpainted, heavy metal part (i.e. door latch striker (3)) of the vehicle with the flat battery (1).

### **WARNING**

**Never connect the jump lead directly to the negative (-) terminal of the discharged battery, or an explosion may occur.**

### **CAUTION**

**Connect the jump lead to the engine mount bracket securely. If the jump lead disconnects from the engine mount bracket because of vibration at the start of the engine, the jump lead could be caught in the drive belts.**

- 4) If the booster battery you are using is fitted to another vehicle, start the engine of the vehicle with the booster battery. Run the engine at moderate speed.
- 5) Start the engine of the vehicle with the flat battery.
- 6) Remove the jump leads in the exact reverse order in which you connected them.

## Towing

If you need to have your vehicle towed, contact a professional service. Your dealer can provide you with detailed towing instructions.

### **NOTICE**

**To help avoid damage to your vehicle during towing, proper equipment and towing procedures must be used.**

### **2-Wheel Drive (2WD) Manual Transmission**

Manual transmission vehicles may be towed using either of the following methods.

- 1) From the front, with the front wheels lifted and the rear wheels on the ground. Before towing, make sure that the transmission is in neutral and the parking brake is released.
- 2) From the rear, with the rear wheels lifted and the front wheels on the ground, provided the steering and drivetrain are in operational condition. Before towing, make sure that the steering wheel is unlocked (the ignition key should be in the "ACC" position), and the steering wheel is secured with a clamping device designed for towing service.

### **NOTICE**

**The steering column is not strong enough to withstand shocks transmitted from the front wheels during towing. Always unlock the steering wheel before towing.**

### Running out of battery

In the following cases, the lead-acid battery is running out.

- The starter does not engage when attempting to turn on the engine. Or, the starter rotation is too weak to make the engine start.
- The headlight illumination is extremely low or the horn volume is low.

### If the Starter Does Not Operate

- 1) Try turning the ignition switch to the "START" position with the headlights turned on to determine the battery condition. If the headlights go excessively dim or go off, it usually means that either the battery is flat or the battery terminal contact is poor. Recharge the battery or correct battery terminal contact as necessary.
- 2) If the headlights remain bright, check the fuses. If the reason for failure of the starter is not obvious, there may be a major electrical problem. Have the vehicle inspected by your Maruti Suzuki authorised COMMERCIAL workshop.

### If the Starter Does Not Start

Make sure that your vehicle has enough fuel and battery.

If the engine does not start under very cold condition, press the accelerator pedal all the way to the floor and hold it while cranking the engine.

Refer to "Starting engine" in "OPERATING YOUR VEHICLE" section.

If the engine still does not start have your vehicle inspected by your Maruti Suzuki authorised COMMERCIAL workshop.

- Do not operate the starter motor for more than 12 seconds.

#### NOTE:

*If the engine refuses to start, the starter motor automatically stops after a certain period of time. After the starter motor has automatically stopped or if there is anything abnormal in the engine starting system, the starter motor runs only while the ignition switch is turned to "START" or the engine switch is held pressed.*

### If the Engine is Flooded

If the engine is flooded with fuel, it may be hard to start. If this happens, press the accelerator pedal all the way to the floor and hold it there while cranking the engine. Do not operate the starter motor for more than 12 seconds.

### If the Engine Overheats

The engine could overheat temporarily under severe driving conditions. If the high engine coolant temperature warning light comes on during driving:

- 1) Take the vehicle to a safe place and park.
- 2) Let the engine run at the normal idle speed for a few minutes until the high engine coolant temperature warning light goes off.

#### WARNING

**If you see or hear escaping steam, stop the vehicle in a safe place and immediately turn off the engine to let it cool. Do not open the engine compartment when steam is present. When the steam can no longer be seen or heard, open the engine compartment to see if the coolant is still boiling. If it is, you must wait until it stops boiling before you proceed.**

If the high engine coolant temperature warning light does not go off:

- 1) Turn off the engine and check that the water pump belt and pulleys are not damaged or slipping. If any abnormality is found, correct it.

## EMERGENCY SERVICE

- 2) Check the coolant level in the reservoir. If it is found to be lower than the "LOW" line, look for leaks at the radiator, water pump, and radiator and heater hoses. If you locate any leaks that may have caused the overheating, do not run the engine until these problems have been corrected.
- 3) If you do not find a leak, carefully add coolant to the reservoir and then the radiator, if necessary. (Refer to "Engine Coolant" in the "INSPECTION AND MAINTENANCE" section.)

**NOTE:**

*If your engine overheats and you are unsure what to do, contact your Maruti Suzuki authorised COMMERCIAL workshop.*

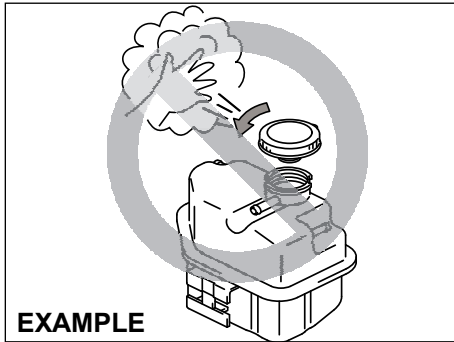

65D350d

### **⚠ WARNING**

- **It is hazardous to remove the radiator cap (or degassing tank cap for a diesel engine) when the water temperature is high, because scalding fluid and steam may be blown out under pressure. The cap should only be taken off when the coolant temperature has lowered.**
- **To help prevent personal injury, keep hands, tools and clothing away from the engine cooling fan. These electric fans can automatically turn on without warning.**

## Underbody Trouble by Hitting

If you hit underbody of your vehicle, ask an Maruti Suzuki authorised COMMERCIAL workshop for inspection. Otherwise damage to steering, Suspension, Driveline, and Brake etc. could prevent your safe driving.

## Warning Triangle

### EXAMPLE

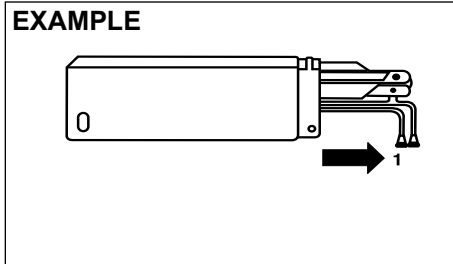

MHO-07-001

In case of vehicle break-down or during emergency stopping, where, your vehicle could become a potential traffic hazard, keep the warning triangle, provided with your vehicle, on the road free from any obstacles behind your vehicle so as to warn the approaching traffic, at an approximate distance of 50-100 m. The reflecting side of the triangle should face the on coming traffic. Please activate the hazard warning lamps before alighting the vehicle to keep the warning triangle.

### EXAMPLE

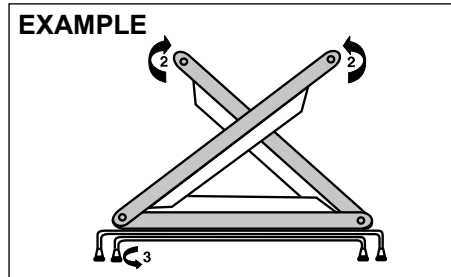

MHO-07-014-1

- Remove the warning triangle carefully from the cover as shown by arrow 1.
- Open both the reflector arms as shown by arrow 2 and lock the arms with each other with the clip provided in the right arm. Open the bottom stand in counter clock-wise direction as shown by arrow 3. Position the warning triangle behind the vehicle on a plain surface.
- Reverse the removal procedure for keeping inside the cover.

### EXAMPLE

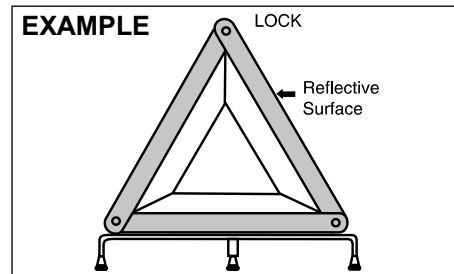

MHO-07-014

## Fire Extinguisher (if equipped)

### EXAMPLE

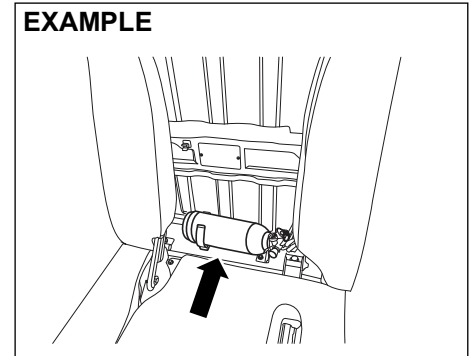

77PM08009

Fire extinguisher is stowed behind the seats (between driver seat and passenger seat).

### EXAMPLE

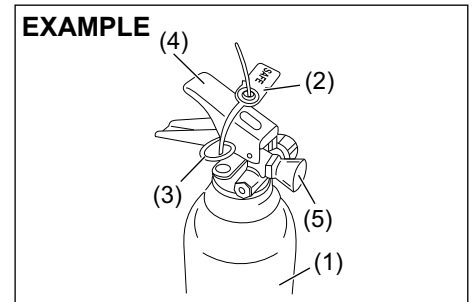

77PM08003

## EMERGENCY SERVICE

- (1) Fire extinguisher cylinder
- (2) Seal
- (3) Safety Pin
- (4) Lever
- (5) Nozzle

### Removal and Refitment of Fire Extinguisher

#### For Removal of Fire Extinguisher

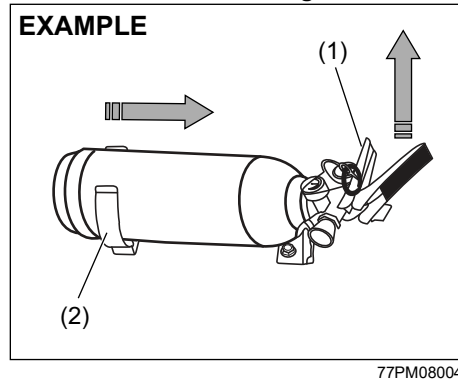

Lift Lever (1) of fire extinguisher slightly upwards and pull the fire extinguisher in the direction as shown in the figure, in order to disengage it from clamp (2).

#### For Refitment of Fire Extinguisher

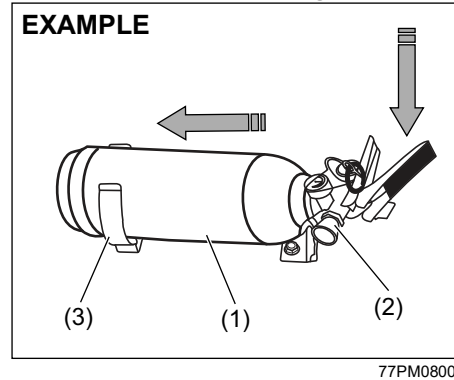

Insert the body of fire extinguisher (1) in to the clamp (3) and place the nozzle (2) carefully downwards, on the clamp.

**NOTE:**

*Ensure that the nozzle of fire extinguisher is properly seated on the clamp.*

#### Procedure of Operation

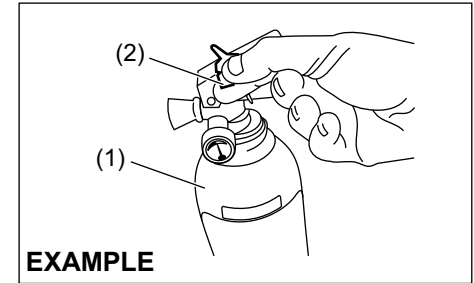

- 1) Hold the fire extinguisher (1) upright.
- 2) Break seal (2) by rotating the safety pin(3).

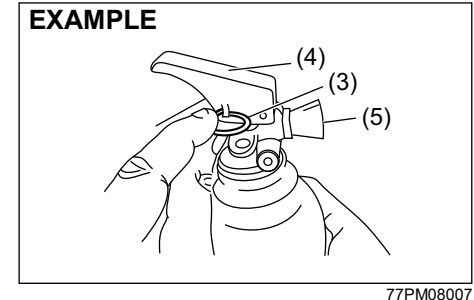

- 3) Pull Safety pin (3)
- 4) Squeeze lever (4) and direct the jet from nozzle (5) towards the near edge of the fire with a rapid (fast) sweeping motion.

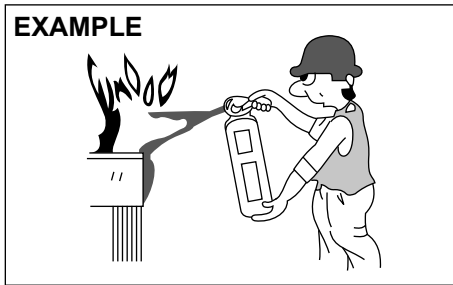

77PM08008

- 5) Drive the fire towards the far edge until flames are extinguished.

**NOTE:**

*Fire extinguisher is only meant for small fire caused in vehicle by external source only.*

**Do's and Dont's**

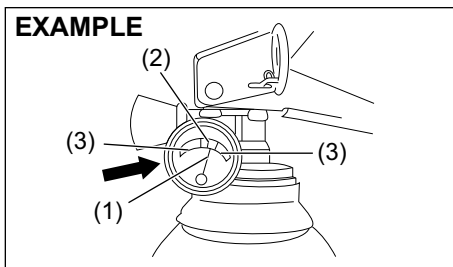

77PM08001

**Do's**

- 1) Check pressure gauge periodically. Max charging pressure is 15Kgf/cm<sup>2</sup> (in green zone (2)).
- 2) When pressure drops, indicator needle(1) will shift to the red zone (3).Immediately contact the fire extinguisher manufacturer as per the information provided on the fire extinguisher.
- 3) Get the fire extinguisher serviced only through the manufacturer service centre.Refer the information provided on the fire extinguisher to locate the nearest service centre.
- 4) Ensure that the Fire extinguisher is always kept at its prescribed position in the vehicle.
- 5) Refill the fire extinguisher immediately after use.

**Don't**

- 1) Do not use water for cleaning fire extinguisher. (Use clean cloth for removing dust)
- 2) Do not rely on used or discharged fire extinguisher.

**NOTE:**

- Refilling is necessary after every use.
- Fire extinguisher needs refilling after every 3 years even if it is not used.

## APPEARANCE CARE

Corrosion Prevention .....	9-1
Vehicle Cleaning .....	9-2

## APPEARANCE CARE

---

### Corrosion Prevention

It is important to take good care of your vehicle to protect it from corrosion. Listed below are instructions for how to maintain your vehicle to prevent corrosion. Please read and follow these instructions carefully.

#### Important Information About Corrosion

##### Common causes of corrosion

- 1) Accumulation of road salt, dirt, moisture, or chemicals in hard-to-reach areas of the vehicle underbody or frame.
- 2) Chipping, scratches and any damage to treated or painted metal surfaces resulting from minor accidents or abrasion by stones and gravel.
- 3) Any or all of the below mentioned points:
  - Continuous exposure to sunlight
  - Hard water and sea water coming in contact with vehicle.
  - Foot rubbing (skirting).

##### Environmental conditions which accelerate corrosion

- 1) Road salt, dust control chemicals, sea air or industrial pollution will all accelerate the corrosion of metal.
- 2) High humidity will increase the rate of corrosion particularly when the temperature range is just above the freezing point.

- 3) Moisture in certain areas of a vehicle for an extended period of time may promote corrosion even though other body sections may be completely dry.
- 4) High temperatures will cause an accelerated rate of corrosion to parts of the vehicle which are not well ventilated to permit quick drying.

This information illustrates the necessity of keeping your vehicle (particularly the underbody) as clean and dry as possible. It is equally important to repair any damage to the paint or protective coatings as soon as possible.

#### How to Help Prevent Corrosion

##### Wash your vehicle frequently

The best way to preserve the finish on your vehicle and to help avoid corrosion is to keep it clean with frequent washing.

Wash your vehicle at least once during the winter and once immediately after the winter. Keep your vehicle, particularly the underside, as clean and dry as possible. If you frequently drive on salted roads, your vehicle should be washed at least once a month during the winter. If you live near the ocean, your vehicle should be washed at least once a month throughout the year.

For washing instructions, refer to the "Vehicle Cleaning" section.

##### Remove foreign material deposits

Foreign material such as salts, chemicals, road oil or tar, tree sap, bird droppings and industrial fall-out may damage the finish of your vehicle if it is left on painted surfaces. Remove these types of deposits as quickly as possible. If these deposits are difficult to wash off, an additional cleaner may be required. Be sure that any cleaner you use is not harmful to painted surfaces and is specifically intended for your purposes. Follow the manufacturer's directions when using these special cleaners.

##### Repair finish damage

Carefully examine your vehicle for damage to the painted surfaces. If you find any chips or scratches in the paint, touch them up immediately to prevent corrosion from starting. If the chips or scratches have gone through to the bare metal, have a qualified body shop make the repair.

##### Keep passenger and luggage compartments clean

Moisture, dirt or mud can accumulate under the floor mats and may cause corrosion. Occasionally, check under these mats to ensure that this area is clean and dry. More frequent checks are necessary if the vehicle is used off road or in wet weather.

Certain cargos such as chemicals, fertilizers, cleaners, salts, etc. are extremely corrosive by nature. These products should be transported in sealed containers. If a spill or leak does occur, clean and dry the area immediately.

**Store your vehicle in a dry, well-ventilated area**

Park your vehicle to save it from continuous exposure to direct sunlight. Do not park your vehicle in a damp, poorly ventilated area. If you often wash your vehicle in the garage or if you frequently drive it in when wet, your garage may be damp. The high humidity in the garage may cause or accelerate corrosion. A wet vehicle may corrode even in a heated garage if the ventilation is poor.

**⚠ WARNING**

Do not apply additional undercoating or rust preventive coating on or around exhaust system components such as the catalytic converter, exhaust pipes, etc. A fire could be started if the undercoating substance becomes overheated.

**Vehicle Cleaning**

**EXAMPLE**

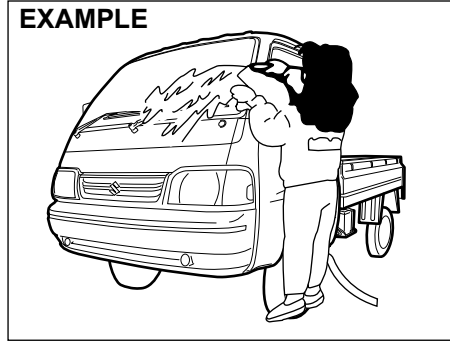

77PM09001

**⚠ WARNING**

When cleaning the interior or exterior of the vehicle, **NEVER USE** flammable solvents such as lacquer thinners, Petrol, benzine or cleaning materials such as bleaches or strong household detergents. The materials could cause personal injury or damage to the vehicle.

**Cleaning the Interior**

**Vinyl upholstery**

Prepare a solution of soap or mild detergent mixed with warm water. Apply the solution to the vinyl with a sponge or soft cloth and let it soak for a few minutes to loosen dirt. Rub the surface with a clean, damp cloth to remove dirt and the soap solution. If some dirt still remains on the surface, repeat this procedure.

**Fabric upholstery (Except front passenger seat)**

Remove loose dirt with a vacuum cleaner. Using a mild soap solution, rub stained areas with a clean damp cloth. To remove soap, rub the areas again with a cloth dampened with water. Repeat this until the stain is removed, or use a commercial fabric cleaner for tougher stains. If you use a fabric cleaner, carefully follow the manufacturer's instructions and precautions.

**⚠ CAUTION**

- Do not spill liquid or semi-solid on the front passenger's seat. If you spill it on the front passenger's seat, immediately wipe it dry with a soft cloth. Contact of liquid with sensor may impact the function of seat belt reminder sensor.
- Do not place any sharp or heavy object on passenger seat which can penetrate through seat upholstery and can cause damage to sensor.

## APPEARANCE CARE

### Fabric upholstery (For front passenger seat)

Do not use liquid for cleaning as it may penetrate the fabric and damage the seat sensor.

### Leather upholstery

Remove loose dirt with a vacuum cleaner. Using a mild soap or saddle soap solution, wipe dirt off with a clean damp soft cloth. To remove soap, wipe the areas again with a soft cloth dampened with water. Wipe the areas dry with a soft dry cloth. Repeat this until the dirt or stain is removed, or use a commercial leather cleaner for tougher dirt or stains. If you use a leather cleaner, carefully follow the manufacturer's instructions and precautions. Do not use solvent type cleaners or abrasive cleaners.

#### NOTE:

- In order to keep leather upholstery looking good, it should be cleaned at least twice a year.
- If leather upholstery becomes wet, immediately wipe it dry with tissue paper or a soft cloth. Water may cause leather to harden and shrink if it is not wiped off.
- When parking on sunny days, select a shady place or use a sunshade. If leather upholstery is exposed to direct sunlight for a long time, it may discolor and shrink.
- As is common with natural materials, leather is inherently irregular in grain and cowhide has spots in its natural state. These do not affect the performance of the leather in any way.

### Seat belts

Clean seat belts with a mild soap and water. Do not use bleach or dye on the belts. They may weaken the fabric in the belts.

### Vinyl floor mats

Ordinary dirt can be removed from vinyl with water or mild soap. Use a brush to help loosen dirt. After the dirt is loosened, rinse the mat thoroughly with water and dry it in the shade.

### Carpets

Remove dirt and soil as much as possible with a vacuum cleaner. Using a mild soap solution, rub stained areas with a clean damp cloth. To remove soap, rub the areas again with a cloth dampened with water. Repeat this until the stain is removed, or use a commercial carpet cleaner for tougher stains. If you use a carpet cleaner, carefully follow the manufacturer's instructions and precautions.

### Instrument panel and console

Remove loose dirt with a vacuum cleaner. Gently wipe dirt off with a tightly squeezed damp clean cloth. Repeat this until the dirt is removed.

### NOTICE

**Do not use chemical products that contain silicon to wipe electrical components such as the switches. These will cause damage to the components.**

**Do not spray water or any liquid directly on instrument cluster or any other electrical or electronic components. This may cause damage and/or lead to non-functioning of the part.**

### EXAMPLE

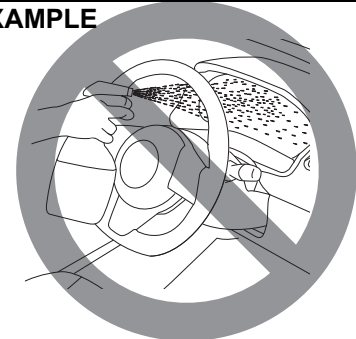

81RM08005

**Cleaning the Exterior**

**NOTICE**

It is important that your vehicle to be kept clean and free from dirt. Failure to keep your vehicle clean may result in fading of the paint or corrosion to various parts of the vehicle body.

**Washing**

**▲ WARNING**

- Never attempt to wash and wax your vehicle with the engine running.
- When cleaning the underside of the body and fender, where there may be sharp-edged parts, you should wear gloves and a long-sleeved shirt to protect your hands and arms from being cut.
- After washing your vehicle, carefully test the brakes before driving to make sure they have maintained their normal effectiveness.

**Washing by hand**

**EXAMPLE**

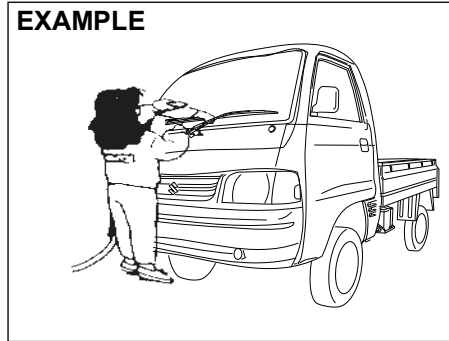

82DY0

When washing the vehicle, park it where direct sunlight does not fall on it and follow the instructions below:

- 1) Flush the underside of body and wheel housings with pressurized water to remove mud and debris. Use plenty of water.

**NOTICE**

**When washing the vehicle:**

- Avoid directing steam or hot water of more than 80°C (176°F) on plastic parts.
- To avoid damaging engine components, do not use pressurized water in the engine compartment.

- 2) Rinse the body to loosen the dirt. Remove dirt and mud from the body exterior with running water. You may use a soft sponge or brush. Do not use hard materials which can scratch the paint or plastic. Remember that the headlight covers or lenses are made of plastic in many cases.

**NOTICE**

**To avoid damage to the paint or plastic surface, do not wipe the dirt off without ample water. Be sure to follow above procedure.**

- 3) Wash the entire exterior with a mild detergent or car wash soap using a sponge or soft cloth. The sponge or cloth should be frequently soaked in the soap solution.

**NOTICE**

**When using a commercial car wash product, observe the cautions specified by the manufacturer. Never use strong household detergents or soaps.**

- 4) Once the dirt has been completely removed, rinse off the detergent with running water.

## APPEARANCE CARE

---

- 5) After rinsing, wipe off the vehicle body with a wet chamois or cloth and allow it to dry in the shade.
- 6) Check carefully for damage to painted surfaces. If there is any damage, touch up the damage following the procedure below:
  1. Clean all damaged spots and allow them to dry.
  2. Stir the paint and touch up the damaged spots lightly using a small brush.
  3. Allow the paint to dry completely.

### NOTICE

**If you use an automatic car wash, make sure that your vehicle's body parts, such as spoilers, cannot be damaged. If you are in doubt, consult the car wash operator for advice.**

## Waxing

### EXAMPLE

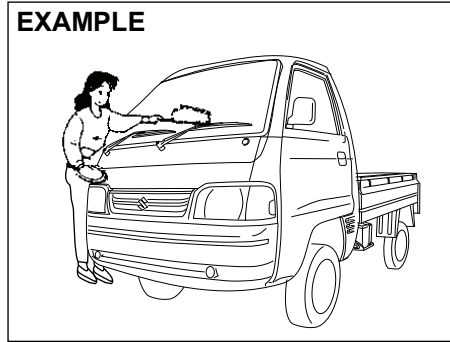

77PM09002

After washing the vehicle, waxing and polishing are recommended to further protect and beautify the paint.

- Only use waxes and polishes of good quality.
- When using waxes and polishes, observe the precautions specified by the manufacturers.

**GENERAL INFORMATION**

**Vehicle Identification ..... 10-1**  
**FASTag (if equipped)..... 10-1**  
**CNG Kit Number Identification (if equipped) ..... 10-2**  
**High Security Registration Plate (HSRP)**  
**(if applicable) ..... 10-3**

## GENERAL INFORMATION

### Vehicle Identification

#### Chassis Serial Number

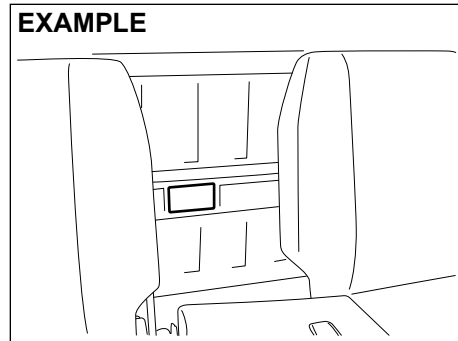

The chassis and/or engine serial numbers are used to register the vehicle. They are also used to assist your dealer when ordering or referring to special service information. Whenever you have occasion to consult your Maruti Suzuki authorised COMMERCIAL workshop, remember to identify your vehicle with this number. If you find the number difficult to read, you can also find it on the identification plate.

#### Engine Serial Number

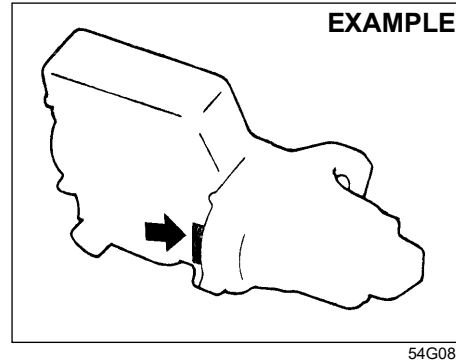

The engine serial number is stamped on the cylinder block as shown in the illustration.

#### FASTag (if equipped)

As per Ministry of Road Transport and Highways, the FASTag (1) is mandatory for each vehicle for the purpose of electronic toll collection or any other purpose as may be defined by the Government of India.

In case of any damage to FASTag or replacement of front windscreen, please contact your nearest Maruti Suzuki authorised workshop.

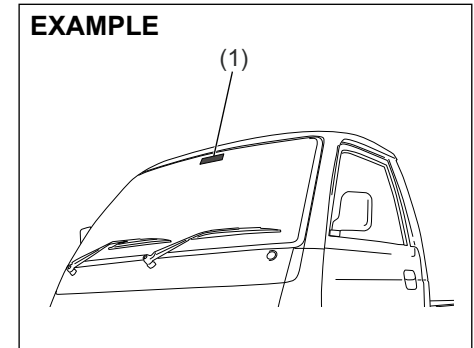

As seen from inside of the vehicle

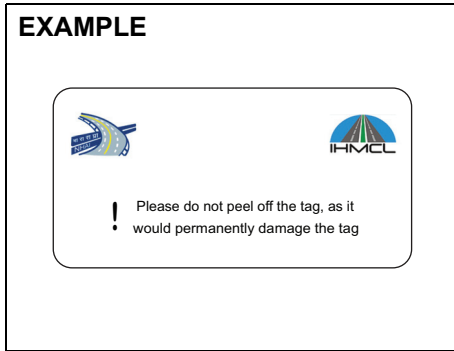

**NOTE:**  
The picture shown is for indicative purpose only. Internal structure of actual device mounted on vehicle may be different.

As seen from outside of the vehicle

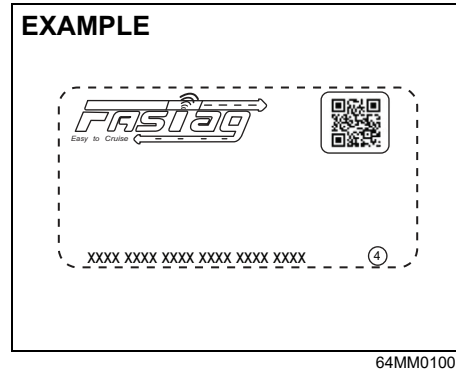

**NOTE:**  
The picture shown is for indicative purpose only. Internal structure of actual device mounted on vehicle may be different.

- NOTE:**
- Any attempt to remove the tag from the windscreen will result in permanent damage to the tag.
  - Use of chemical cleaners to clean the windscreen area where the tag is mounted can damage the tag.
  - Use of any sharp objects on the tag can damage the tag.

CNG Kit Number Identification (if equipped)

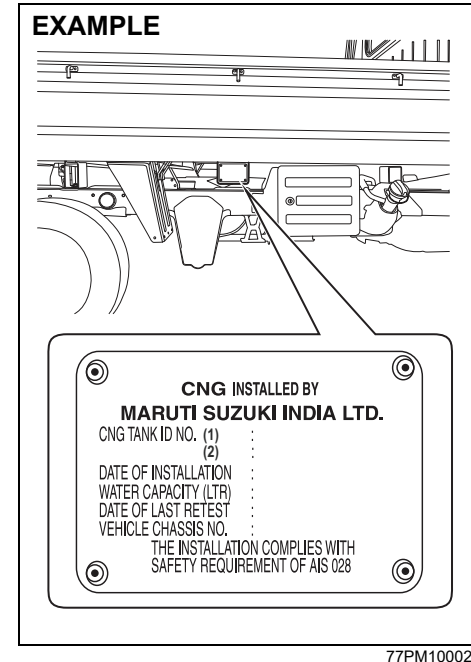

CNG cylinder identification number and CNG kit installation date is located on right side of cargo body as shown.

## GENERAL INFORMATION

### High Security Registration Plate (HSRP) (if applicable)

As per Ministry of Road Transport and Highways, every new vehicle must have HSRP.

HSRP contains;

- Front and rear HSRP, which will be fitted with 2 snap-locks each on number plate area.
- Third license plate on front windshield.

### Third License Plate

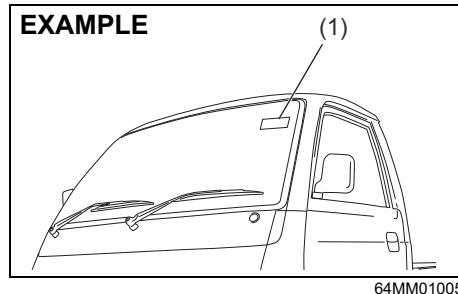

(1) Third license plate

**Third license plate - As seen from outside of the vehicle**

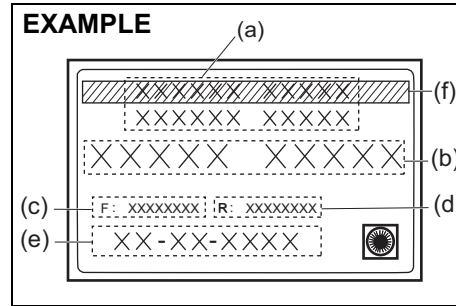

- (a) HSRP issuing authority name
- (b) Vehicle registration number
- (c) Unique laser number - Front plate
- (d) Unique laser number - Rear plate
- (e) Date of 1st registration  
(in DD-MM-YYYY format)
- (f) Green stripes (BS6 vehicle)

**NOTE:**

*The picture shown is for indicative purpose only. Internal structure of actual label mounted on vehicle may be different.*

**NOTE:**

- Any attempt to remove the third license plate from the windscreen will result in permanent damage to the label.
- Use of chemical cleaners to clean the windscreen area where the label is mounted can damage the same.

- Use of any sharp objects on the label can damage the label.
- In the event of any replacement of the third license plate, may please contact the approved authority.

**Third license plate - As seen from inside of the vehicle**

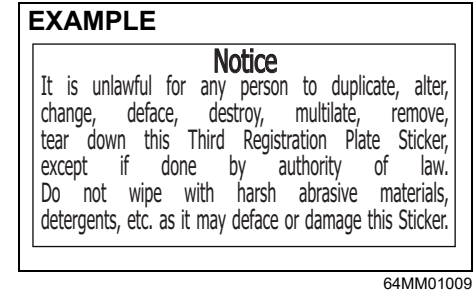

**NOTE:**

*The picture shown is for indicative purpose only.*

**NOTE:**

*Color of third license plate (back) is as per HSRP regulation as defined by Ministry of Road Transport and highways.*

## SPECIFICATIONS

---

# SPECIFICATIONS

**NOTE:**

*Specifications are subject to change without notice.*

*Specification related to “chassis” variants refer “**Instructions For Body Fabrication**”*

ITEM: Dimensions		UNIT: mm
Overall length		3800
Overall width		1562
Overall height		1883
Wheelbase		2110
Track	Front	1345
	Rear	1330

ITEM: Mass (weight)		UNIT: kg
Curb mass (weight)	Petrol	870
	CNG	990
Gross Vehicle Mass (weight) Rating		1620
Permissible maximum Axle Weight	Front	900
	Rear	1020

## SPECIFICATIONS

<b>ITEM: Engine</b>	<b>Petrol and CNG</b>
Type	K12N (DOHC)
Number of cylinders	4
Bore	73.0 mm
Stroke	71.5 mm
Displacement	1197 cm <sup>3</sup> (1197 cc)
Compression ratio	12.0: 1

<b>ITEM: Electrical</b>	
Spark plug	NGK ILZKR6F11
Battery	38B20R 20HR 35Ah CCA 332A (JIS)
Fuses	See "INSPECTION AND MAINTENANCE" section.

<b>ITEM: Lights</b>	<b>WATTAGE</b>	<b>BULB No.</b>
Headlight	12V 60/55W	H4
Position light	12V 5W	W5W
Turn signal light	Front	PY21W
	Rear	P21W
Brake/tail light	12V 21/5W	P21/5W
Reversing light	12V 21W	P21W
License plate light	12V 5W	W5W
Interior light	12V 5W	C5W

## SPECIFICATIONS

---

<b>ITEM: Wheels and Tyres</b>	
Tyre size, front, rear and spare	155R13 LT 8PR 89/88S* / 155R13 LT 8PR 90/89Q*
Rim size	13X4J
Tyre pressures	For the specified Tyre pressure, see the Tyre Information Label located on the driver's door lock pillar.

\* If you cannot prepare a tyre with the specified load index rate and speed symbol, prepare a tyre with higher load index rate and speed symbol.

## SPECIFICATIONS

The capacities listed below are approximate guide. The actual amount when replacing may differ.

ITEM: Recommended Fuel / Lubricants			Capacity
Fuel	Petrol		30 L <sup>#</sup>
	CNG	Petrol	5 L <sup>#</sup>
		CNG	35 L × 2 tanks <sup>#</sup>
Engine oil	Petrol		Classification: API SN or SP ILSAC GF-6 Viscosity: SAE 0W-16 3.8 L (replacement without oil filter) 4.2 L (replacement with oil filter)
	CNG		
Engine coolant	Petrol		3.6 L (including reservoir tank)
	CNG		3.65 L (including reservoir tank)
Manual transmission oil			MARUTI GENUINE GEAR OIL 75W 1.4 L
Rear differential oil			"TOTALFINAELF TRANSELF LL 85W-140" 1.6 L
Brake fluid			Maruti Genuine Brake Fluid (MGBF) or DOT 3 Refill to the proper oil level according to the instructions in the "INSPECTION AND MAINTENANCE" section.

\*1: The recommended coolant varies depending on your vehicle. Refer to "INSPECTION AND MAINTENANCE" section.

#: The fuel tank capacity is slightly more than the recommended quantity of fuel that you can fill. The additional voluminous space is provided for safety and scientific reasons.

## INSTRUCTIONS FOR BODY FABRICATION

---

### INSTRUCTIONS FOR BODY FABRICATION (Chassis Variant)

The body fabrication on the cab-chassis vehicle shall be carried out ensuring the following instructions and boundary conditions:

- (a) **Body exteriors:** The load body/ application shall be fabricated such that the external surface of the vehicle shall not have sharp edges or sharp projecting parts which are likely to increase the risk or seriousness of bodily injury to a person hit by the bodywork or brushing against it in the event of a collision. This is valid both when the complete vehicle is stationary and in motion. It is to be ensured a minimum 2.5mm or more radius of curvature on external edges and projecting parts. Body shall meet the stipulated requirement as defined under CMVR Rule 124(1)-11.

For body layouts (like Tipper Application), where battery mountings are exposed, a cover shall be provided in order to meet the necessary requirements of exterior projections as defined under CMVR Rule 124(1)-11.

- (b) **Reflective Tape:** The body builder shall paste a red reflective tape (of not less than 20mm width) running across the width of the body on the rear of the vehicle and shall comply with requirements under CMVR Rule No. 104.
- (c) **Head Lamp:** After the body fabrication, Initial inclination of Head lamp shall be adjusted as marked on the headlamp (as per CMVR 124 (1)-20). The head lamp leveling switch position for GVW condition shall be specified by Body Fabricator to the Customer.
- (d) **Body Builder's Plate:** The body builder shall place the body-builder's plate specifying the unladen weight, payload and other details as per requirement under CMVR Rule 122.
- (e) **Form 22A Part II:** The body builder shall provide Form 22A Part II as per requirement under CMVR Rule 47.
- (f) The body builder shall not alter with the electrical wiring, electrical equipment, brake connections, brake piping, fuel connection, exhaust system and chassis components during the body fabrication.

## INSTRUCTIONS FOR BODY FABRICATION

- (g) **Dimensions:** The load body/application to be built upon the manufacturer supplied cab chassis vehicle shall be designed to fit within a minimum and maximum envelop as specified in below illustration.

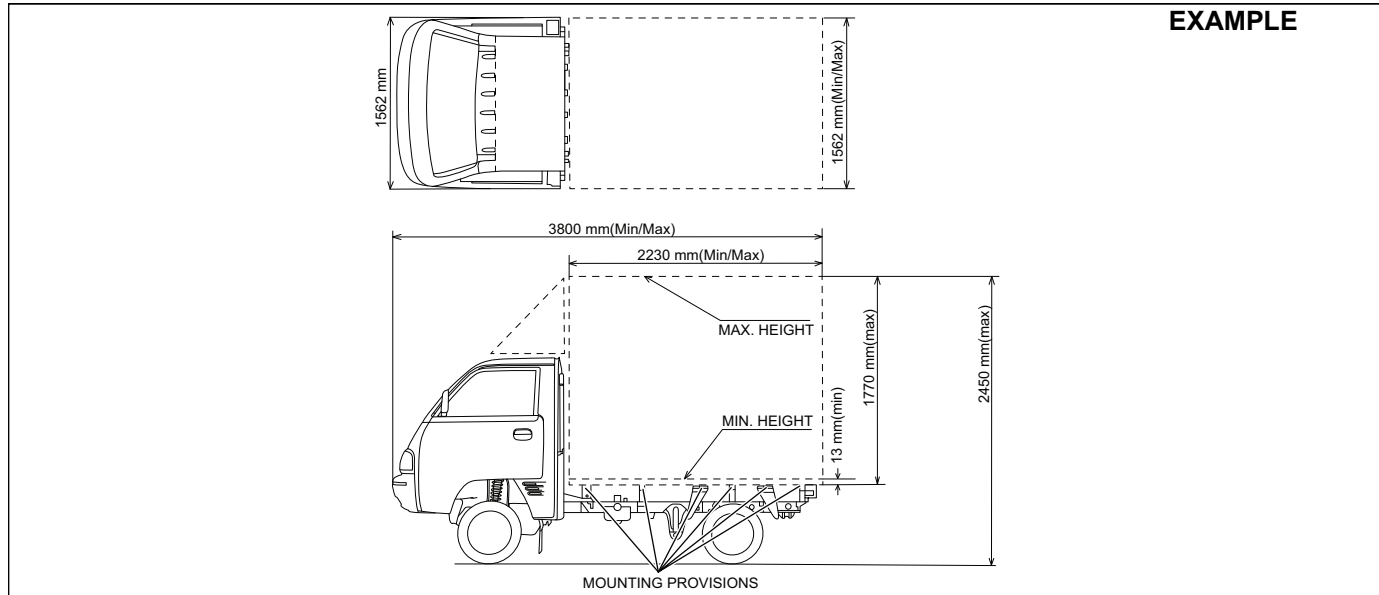

77PM12003

## INSTRUCTIONS FOR BODY FABRICATION

### INSTRUCTIONS FOR BODY FABRICATION

For Petrol Model Tipper (Open Tipper & Closed Tipper)

The load body/application to be built upon the manufacturer supplied cab chassis vehicle shall be designed to fit within specified dimension as in the below illustration.

- Open Tipper:

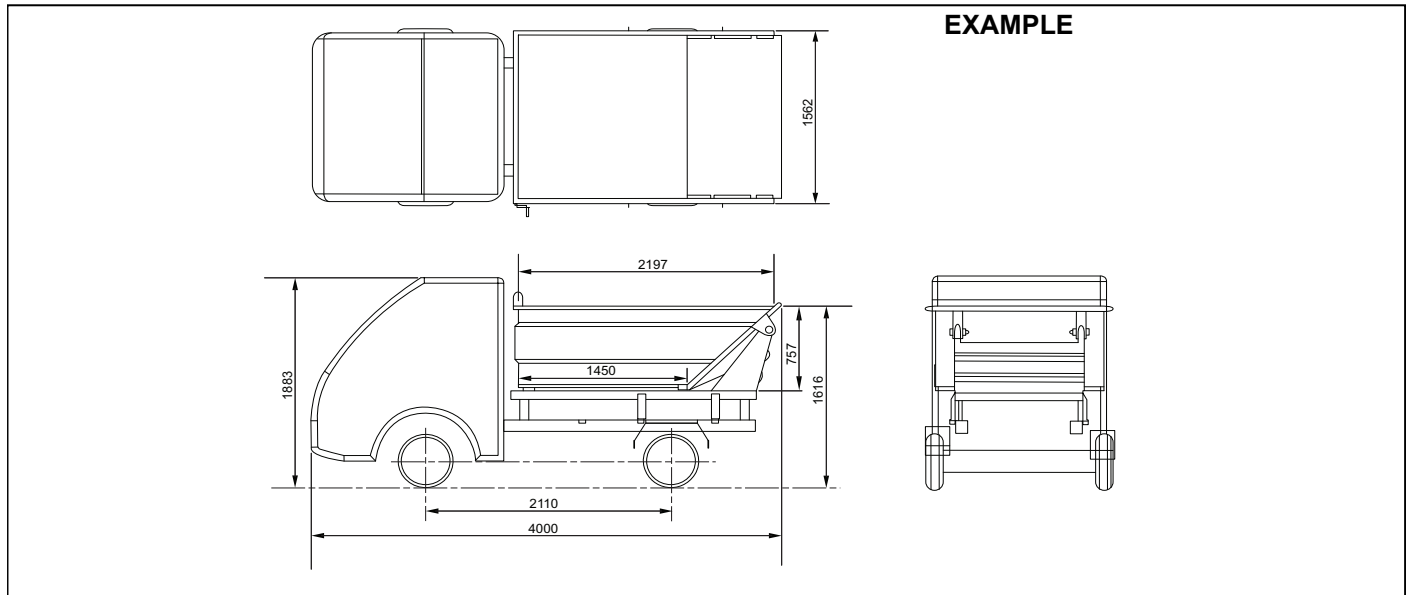

77PM12006

## INSTRUCTIONS FOR BODY FABRICATION

- Closed Tipper:

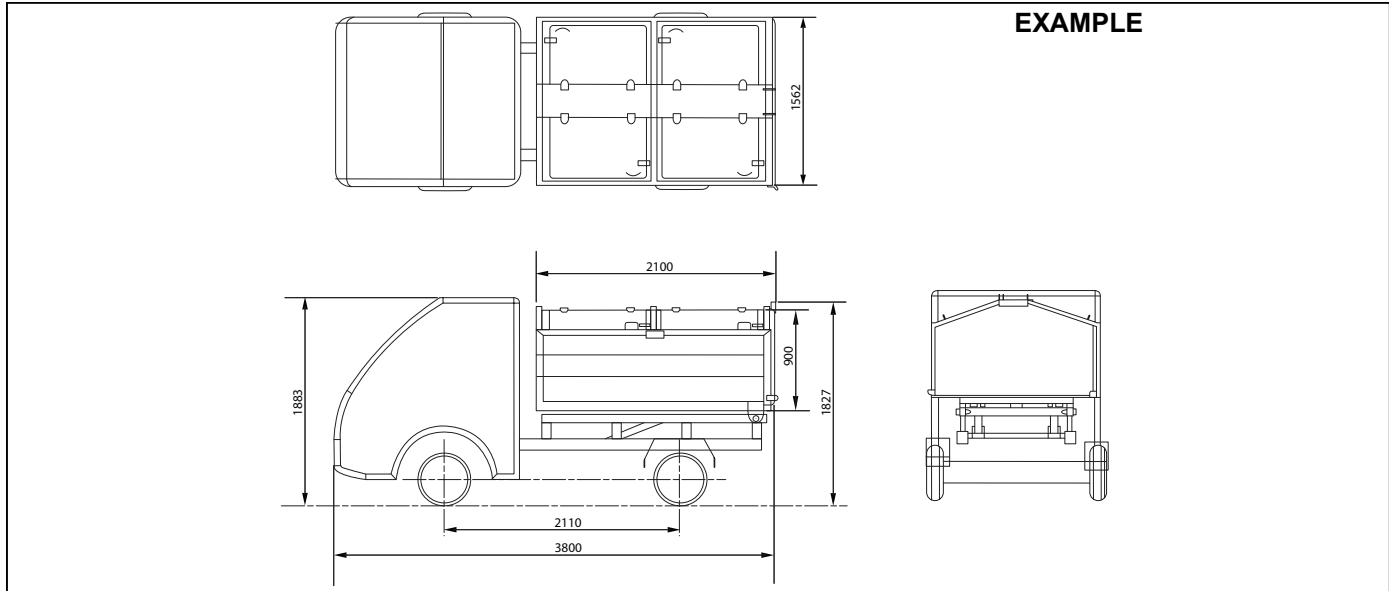

77PM12007

- (h) **Weight and its distribution:** The load body/application shall be fabricated considering the minimum kerb weight of complete vehicle as 870kg (Petrol), 990kg (CNG) and maximum kerb weight of complete vehicle as 1140kg (Petrol), 1255kg (CNG). The ratio of front axle and rear axle kerb weight shall not exceed 1.45 (Petrol), 1.25 (CNG).

For Petrol Model Tipper Application, the load body/application shall be fabricated considering the following Kerb weight.

Kerb weight of open tipper: 1070kg

Kerb weight of closed tipper: 1140kg

The ratio of front axle and rear axle kerb weight shall not exceed 1.45.

## INSTRUCTIONS FOR BODY FABRICATION

- (i) **Lighting and signaling devices:** The cab chassis is being supplied with head lamp assembly inbuilt with the cab and a temporary panel with rear combination lamps and registration plate lamps. There shall not be any modifications done with the position of Head lamp assembly. The rear combination lamps, registration plate lamps and parking sensors (provided along with vehicle in glove box) shall be fitted on the load body/ application as per the specified position as in below illustration.

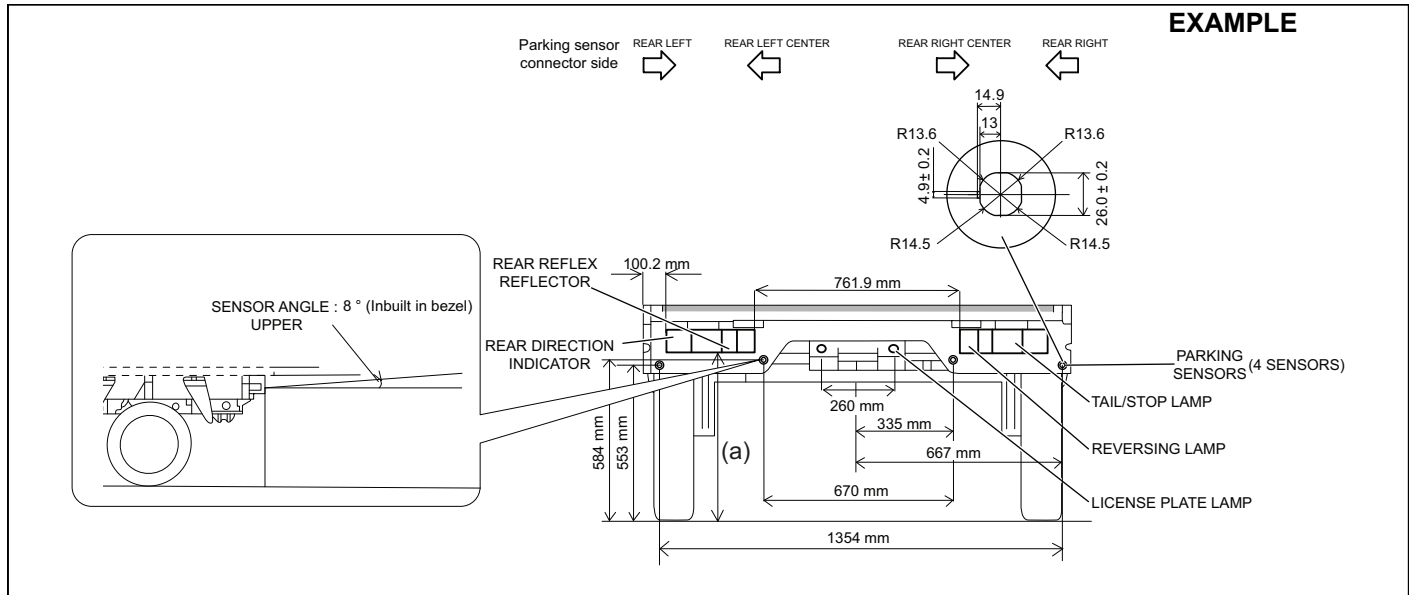

77PM12008

<b>“a” Value</b>	
Chassis Applications (Petrol & CNG)	612 mm
Petrol Model Open Tipper Application	620 mm
Petrol Model Closed Tipper Application	660 mm

## INSTRUCTIONS FOR BODY FABRICATION

(j) **HMSL installation:** (Applicable for full metal body application)

- Body fabricator shall ensure to install High Mount Stop Lamp (HMSL) with a maximum power limit of 25 watts and in compliance to CMVR Rule 124(1)-20.
- For HMSL wiring provision and it's functioning, Rear combination lamp (RCL) connectors already have required positive supply as shown in below figure-1. Body fabricator must use this without tampering the electrical wiring harness. Grounding fix terminal shall be connected properly with RCL ground point.

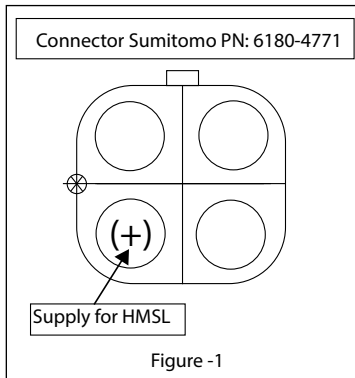

## INSTRUCTIONS FOR BODY FABRICATION

(k) **Wheel Guard:** Wheel guards shall comply with requirements under CMVR Rule No. 124(1)-13. The wheel guard (rear) must be fabricated as per design parameters specified in below illustration.

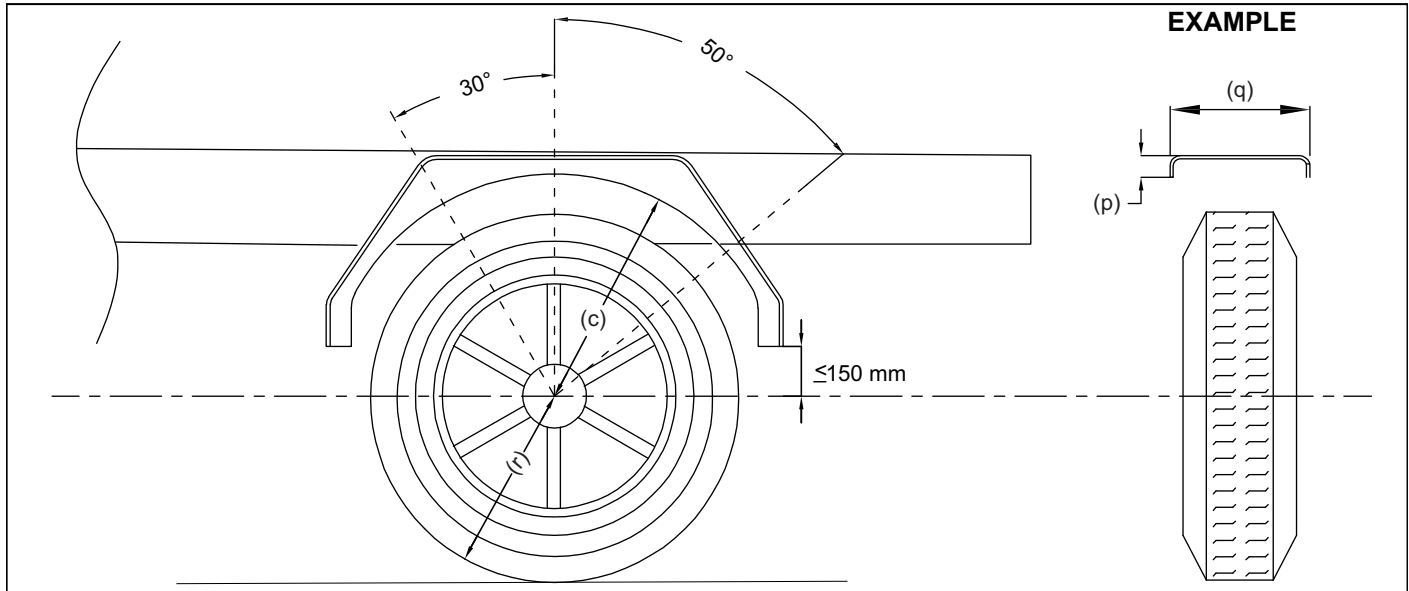

7PM12106

c	$\leq 2r$
p	> 30 mm
q	> Total Tyre Width
r	Tyre Static Radius

**(I) Application for CNG Variant:**

**CNG Label:**

The body builder shall paste “CNG Label” (provided along with vehicle Tool kit packet) on the load body on rear side as per below guidelines.

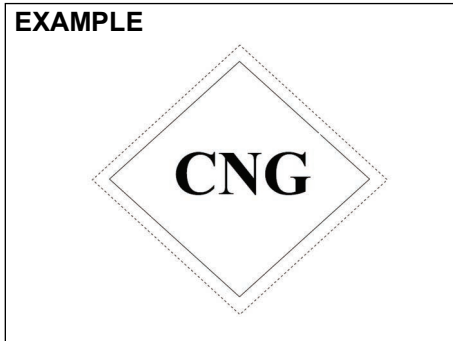

- (a) Label shall be affixed in a vertical position (as shown above) on flat surface as close to the vehicle number plate as practical.
- (b) Affixed label shall ensure visibility from rear sides.
- (c) The label shall be in position at all times, shall be in good condition, and the shape, colouring and lettering shall be easily identifiable.

**CNG Kit Number Identification:**

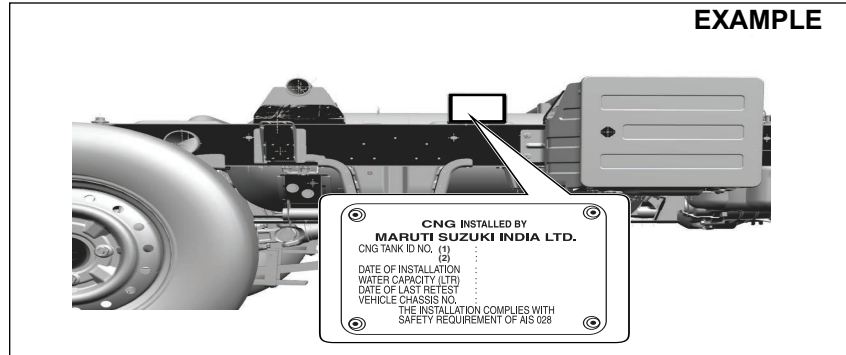

77PM07032

The load body/application shall be fabricated such that it does not impact the visibility of CNG compliance plate.

**Disclaimer:**

The owner/body-builder shall comply to applicable CMVR requirements and also State Motor vehicle Rules as applicable from time to time in respect of body fabrication of super carry chassis variant.

The vehicle manufacturer shall not be liable for any non-conformity of applicable laws arising due to fabrication of body/ application, in contradiction to manufacturer's instructions and prevailing regulations.

<p><b>⚠ CAUTION</b></p> <p><b>Do not keep your super carry vehicle without deck/body fabrication</b></p>
--

## हकीकत

डिजिटल ओनर मैनुअल (Digital Owner's Manual) आपकी गाड़ी का एक महत्वपूर्ण हिस्सा और एक उपयोगी दस्तावेज है जो आपको फीचर्स, चेतावनियां, संचालन तथा उपकरण विवरण की जानकारी देकर गाड़ी का परिचय कराता है। अपनी नई मारुति सुजुकी (MARUTI SUZUKI) गाड़ी को चलाने से पहले इस मैनुअल को सावधानीपूर्वक पढ़ें और समय-समय पर मैनुअल की समीक्षा करें। इस मैनुअल को ("मारुति सुजुकी" (Maruti Suzuki) मोबाइल एप्लिकेशन (mobile application) से अपने रजिस्टर्ड मोबाइल नंबर के साथ) डाउनलोड करें और हमेशा आसान पहुंच के लिए इसकी सॉफ्ट कॉपी अपने पास सुरक्षित रखें। कोई भी सर्विस प्राप्त करने के लिए मारुति सुजुकी के अधिकृत वर्कशॉप (MARUTI SUZUKI authorised workshop) पर पधारें।

अपनी गाड़ी को ज्यादा मजबूत बनाने और रखरखाव का खर्च कम करने के लिए, इस मैनुअल के "निरीक्षण एवं रखरखाव" (INSPECTION AND MAINTENANCE) भाग के "आवधिक रख रखाव अनुसूची" (PERIODIC MAINTENANCE SCHEDULE) में दिए गए विवरण के अनुसार गाड़ी का नियमित रूप से समय-समय पर रखरखाव करना जरूरी है। आपकी संतुष्टि और सुरक्षा सुनिश्चित करने के लिए परेशानियों और दुर्घटनाओं से बचाव के लिए यह आवश्यक है।

गाड़ी को टिकाऊ बनाए रखने और सुरक्षित गाड़ी परिचालन की दृष्टि से, इस मैनुअल के "आपकी

गाड़ी का परिचालन" (OPERATING YOUR VEHICLE) भाग में दिए गए "दैनिक निरीक्षण चेकलिस्ट" (DAILY INSPECTION CHECKLIST) के अनुसार, दैनिक निरीक्षण और देखभाल जरूरी है।

गाड़ी और इसमें उपलब्ध फीचर्स / एक्सेसरीज़ (Features/Accessories) का उपयोग और परिचालन गाड़ी मालिक/उपयोगकर्ता द्वारा लागू कानूनी मापदण्डों के अनुसार किया जाना चाहिए।

मारुति सुजुकी इंडिया लिमिटेड (MARUTI SUZUKI INDIA LIMITED) पृथ्वी के प्राकृतिक संसाधनों के संरक्षण में विश्वास करती है।

इस उद्देश्य से, हम प्रत्येक गाड़ी मालिक को इस बात के लिए प्रोत्साहित करते हैं कि वे प्रयोग में लाए गए इंजन ऑयल, कूलन्ट तथा अन्य तरल पदार्थों, बैटरियों और टायर इत्यादि की रीसायक्लिंग, विक्रय या नष्टीकरण समुचित तरीके से करें।

ek#fr l qtph b#M; k fyfeV#M (MARUTI SUZUKI INDIA LIMITED)

bl e#u#y e# n# x#b# l#e#r# tkud#k#j#  
bl ds #dk'ku ds l#e#; miy#C#k m#r#i#k#n#  
l #c#k#h# uo#h#u#r#e# tkud#k#f#j#; k#e# i#j# v#k#k#f#j#r# g#A#  
fod#k#l# ; k# v#l#; i#f#j#o#r#l#u#k#e# ds# d#k#j# .k# v#k#i# d#h#  
x#k#M#h# v#k#j# bl e#u#y e# n# x#b#l# tkud#  
k#f#j#; k#e# v#r#j# g#k# l# d#r#k# g#A# e#k#f#r# l# q#t#p#h#  
b#f#M#; k# fy#f#e#V#M# (MARUTI SUZUKI INDIA  
LIMITED) ds# i#k#l# ; g# v#f#k#d#k#j# l# i#j#f#f#(k#r# g#  
f#d# o#g# f#c#u#k# l#p#u#k# f#n#; f#d#l#h# H#k#h# l#e#;  
m#r#i#k#n# e#e# i#f#j#o#r#l#u# d#j# l# d#r#h# g#S# v#k#j# l#p#u#k#  
n#s#u#s# d#h# f#d#l#h# H#k#h# c#k#; r#k# l#s#e#p#e# g#k#d#j#] o#g#  
i#f#j#o#r#l#u# i#g#y#s# f#u#f#e#r# ; k# c#p#s# x#; o#k#g#u# e#e#  
H#k#h# d#j# l# d#r#h# g#A#

; g# x#k#M#h# 'k#k#; n# v#l#; n#s# k#k#e# ds# e#k#u#d#k#e# ; k#  
f#o#f#u#; e#k#e# ds# v#u#q# i# u# g#k#A# f#d#l#h# v#l#; n#s# k#  
e#e# bl# x#k#M#h# d#k#s# i#a#t#h#d#j# .k# d#j#k#u#s# ds# i#g#y#j#  
y#k#x#w# g#k#u#s# o#k#y#s# l# H#k#h# f#u#; e#k#e# d#k#s# t#k#u# y#e# v#k#j#  
v#k#o#'; d# i#f#j#o#r#l#u# d#j# y#e#

## egRoi w kZ

▲ prkouh/ ▲ I ko/kkuh@ /puk/ नोट

कृपया इस मैनुअल को पढ़ें और दिए गए निर्देशों का सावधानीपूर्वक पालन करें। विशेष सूचनाओं पर जोर देने के उद्देश्य से ▲ चिन्हों और शब्दों जैसे – prkouh] I ko/kkuh] /puk और नोट का विशेष अर्थ है। इन विशेष शब्दों के अंतर्गत दी गई सूचनाओं पर खास ध्यान दें:

▲ prkouh

; g , d s l kkkfor [krjs dh vlg l a dr djrk gS ft l s eR; q ; k xkkhj pkv yxus dh l kkkouk gkrh gA

▲ I ko/kkuh

; g , d s l kkkfor [krjs dh vlg l a dr djrk gS ft l s ekyh l s ydj e/; Lrj rd dh pkv yx l drh gA

/puk

; g , d s l kkkfor [krjs dh vlg l a dr djrk gS ft l s xkMh dks upl ku gks l drk gA

नोट:

विशेष सूचनाओं की ओर संकेत करता है जिनसे रखरखाव करना आसान या निर्देश स्पष्ट होते हैं।

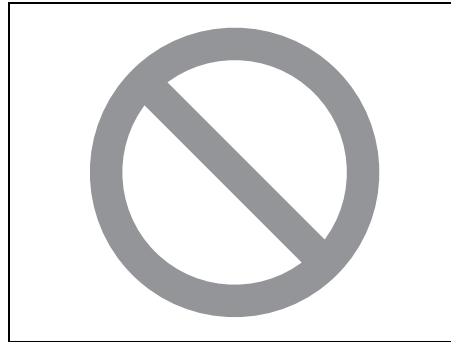

75F135

इस मैनुअल में स्लैश के साथ दिए गए सर्किल का अर्थ है "ऐसा न करें" या "ऐसा न होने दें"।

नोट:

- इस मैनुअल में "गाड़ी" को दर्शाने के लिए कार, मॉडल/वेरिएंट जैसे शब्दों का उपयोग किया गया है।
- इस मैनुअल में प्रयुक्त चित्रात्मक प्रतिरूप केवल संदर्भ उद्देश्य के लिए हैं।

## ifjorZ I a kh prkouh

▲ prkouh

vi uh xkMh ea dkbZ ifjorZ ; k Qj'cny u djA dkbZ Hkh ifjorZ ; k Qj'cny djus l s l g {kk} l pkyu] dk; Qkerk ; k fVdkAiu ij cfrday cHkko i M+ l drk gS vlg l jdkjh fofu; eka dk mYyZku Hkh gks l drk gA bl ds vyk] Qj'cny ds dkj .k gkus okyh dkbZ Hkh {kfr ; k dk; B&C.kkyh ea vkus okyh l el; k okjA/h ds varxir 'kkfey ugha gkschiA

/puk

l s/; yj VfyOku ; k CB Vfl Vhtu cMh jfM; ks tS s ekkby l pkj mi dj .kka dks xyr < x l s bA.V,y djus ds dkj .k vki dh xkMh dh bfxu'ku c.kkyh ea byDVkfud ck/kk vk l drh gS ft l s xkMh ds dk; B&C'n'ku ea l el; k gks l drh gA , d s ekkby mi dj .kka ds bA.V,y s'ku ds l a kh ea l yk yus ds fy, vius ek#fr l qtp h ds vfk-r def'kz y Mhyj (MARUTI SUZUKI authorized COMMERCIAL dealer) odZ kM l s l a dZ djA

/puk

ek#fr l qtp h }kj k vuq kd k u fd, x, [kj kc xqkoUkk okys bZku vlg @; k Y; fcdB/ l ds c; l s xkkhj upl ku gks l drk gA

## डिजिटल स्वामी का उपयोग (Digital Owner's Manual) को डाउनलोड करने के लिए; एक्सप्लोर करें, फ्लैट्स को मार्ति सुजुकी (Maruti Suzuki application download) डाउनलोड करें



एक्सप्लोर करें, फ्लैट्स को (Maruti Suzuki application) आपको बिना किसी परेशानी के मालिकाना अनुभव प्रदान करती है। इस एप्लीकेशन को डाउनलोड करने के बाद आप ज़रूरत की सभी सर्विस और जानकारी तक आसानी से पहुँच सकते हैं।



### एक्सप्लोर करें, फ्लैट्स का उपयोग (Owners manual) डाउनलोड करें

चरण 1: एप्पल एप्प स्टोर (Apple App Store) या गुगल प्ले स्टोर (Google Play Store) से "मार्ति सुजुकी" (Maruti Suzuki) मोबाइल एप्लीकेशन डाउनलोड करें।

चरण 2: अपना पंजीकृत मोबाइल नम्बर डालें और एस एम एस (SMS) के जरिये प्राप्त ओ टी पी से (OTP) सत्यापन करें।

चरण 3: बॉटम बार पर स्थित "ऑफरिंग्स" (Offerings) आइकन पर क्लिक करें।

चरण 4: अपनी कार की डिजिटल मैनुअल तक पहुंचने "ओनर मैनुअल" (Owner's Manual) चुनें।

चरण 5: ओनर मैनुअल डाउनलोड करने के लिए पेज के ऊपर दायीं तरफ स्थित डाउनलोड आइकन पर क्लिक करें।

अब, आपके मोबाइल फोन में हर वक्त ओनर मैनुअल (Owner's Manual) संदर्भ के तौर पर उपलब्ध रहेगी।

एक्सप्लोर करें, फ्लैट्स के लिए (Maruti Suzuki authorised workshop) | सलाह दें

## okjã/h uhfr

मारुति सुजुकी इंडिया लिमिटेड (Maruti Suzuki India Limited) (इसके बाद "मारुति सुजुकी" (Maruti Suzuki) कहा जाएगा) यह वारंटी देता है कि मारुति सुजुकी द्वारा भारत में वितरित और मारुति सुजुकी के अधिकृत डीलर (Maruti Suzuki authorised dealer) द्वारा बेची गई प्रत्येक नई गाड़ी, सामान्य प्रयोग और सर्विस की स्थिति में, निर्माण के समय किसी भी सामग्री और कार्य-कौशल संबंधी खामियों से मुक्त होगी। यह वारंटी निम्नांकित नियमों और शर्तों के अधीन है:

### (1) ik=rk%

इस वारंटी की पात्रता प्राप्त करने के लिए, गाड़ी को मारुति सुजुकी अधिकृत डीलर (Maruti Suzuki authorised dealer) द्वारा डिलीवर किया जाएगा और मारुति सुजुकी अधिकृत वर्कशॉप (Maruti Suzuki authorised workshop) द्वारा सेट-अप व सर्विस की जाएगी।

### (2) vof/k%

bl okjã/h vofek ea çFke ekfyd ds uke pkyku dh frffk l | } fuëufyf[kr i j t kã dh uhps nh xbl okjã/h vofek dks NkM/dj NÜkhl (36) eghua ; k 1,00,000 fdykæhVj %tks Hkh i gys gk% 'kkfey gksxh :

नोट:

मारुति सुजुकी (Maruti Suzuki) द्वारा गाड़ी में नीचे दिये गये पुरजों के लिए वारंटी इस प्रकार दी जाती है:

- लीड एसिड बैट्री (Lead acid battery) – चौबीस (24) महीनें या 40,000 किलोमीटर (जो भी पहले हो)।

### (3) ek#fr l qtçh okjã/h ck/; rk%

यदि उपरोक्त अवधि में मारुति सुजुकी (Maruti Suzuki) गाड़ी में कोई दोष (या खामियां) पाई जाती है तो मारुति सुजुकी की जिम्मेदारी है कि वह दोषपूर्ण पुरजों

को अपने विवेकानुसार नए या समकक्ष पुरजे से निःशुल्क बदल दिया जाए या उसे ठीक कर दिया जाए, बशर्त कि मारुति सुजुकी को यह लगता हो कि उक्त दोष निर्माण के समय खराब सामग्री या कार्य-कौशल के कारण उत्पन्न हुआ है। ऐसे दोषपूर्ण पुरजों, जिन्हें बदला गया हो, वे मारुति सुजुकी की संपत्ति बन जाएंगे। जो रिपेयर और रिप्लेसमेंट इस वारंटी द्वारा कवर नहीं किए गए हैं उनकी जिम्मेदारी गाड़ी मालिक की है। मारुति सुजुकी (Maruti Suzuki) का निर्णय अंतिम और बाध यकारी होगा।

### (4) l hek, %

यह वारंटी निम्नांकित स्थितियों में लागू नहीं होगी:

- (a) चार निःशुल्क सर्विसों के अलावा आवश्यक सामान्य रखरखाव जिसके अंतर्गत असीमित रूप से ऑयल और फ्लूइड बदलना, उपभोग्य सामान, हेडलाइट का समायोजन, नट-बोल्टों को फिर से कसना, व्हील बैलेंसिंग, व्हील एलाइन्मेंट और टायर रोटेशन, इंजेक्टरों की सफाई, क्लच और वाल्व क्लियरेंस एडजस्ट करना शामिल हैं।
- (b) पुरजों का बिना किसी भी सीमा के सामान्य रूप से घिसना, बल्ब, टायर\* और ट्यूब, स्पार्क प्लग (spark plugs), बेल्ट, होज, फिल्टर, वाइपर ब्लेड (wiper blades), ब्रश, कॉन्टैक्ट प्वाइंट (contact points), फ्यूज, क्लच डिस्क, ब्रेक शूज, ब्रेक पैड, केबल और रबर के सभी पुरजों (ऑयल सील और ग्लास रन को छोड़कर) शामिल हैं।
- (c) (\* - यदि टायर से संबंधित कोई शिकायत हो, तो ग्राहक संबंधित टायर विनिर्माता से संपर्क कर सकते हैं।)
- (d) किसी भी गाड़ी जिसका उपयोग प्रतियोगिता, रैली या रेसिंग के लिए किया गया हो।
- (e) दुर्घटना या टक्कर के कारण की जाने वाली कोई मरम्मत या पुरजों का बदलना।
- (f) कोई भी दोष/नुकसान जो दुरुपयोग, लापरवाही, असामान्य उपयोग, अपर्याप्त देखभाल, तोड़फोड़, चोरी, दंगे, आग, बाढ़ आदि के कारण हुआ हो-जिसमें कम्पोंनेट में पानी जाने से इंजन का जाम होना, हाइड्रोस्टैटिक लॉक होना या बॉडी/कम्पोंनेट में बाहरी नुकसान भी शामिल है।

- (g) कोई भी नुकसान जो मिलावट युक्त फ्यूल/ लुब्रीकेंट/ ऑयल/ कूलन्ट/ फ्लूइड/ पॉलिशिंग उत्पाद और ओनर मैनुअल में बताये गये उत्पादों के अलावा अन्य किस्म के फ्यूल/ लुब्रीकेंट/ ऑयल/ कूलेंट/ फ्लूइड के उपयोग के परिणामस्वरूप हुए हो।
- (h) कोई भी गाड़ी जिसे मोडिफाइड या फेरबदल किया गया हो जिसमें बिना किसी सीमा के,, परफॉर्मंस संबंधी एक्सेसरीज लगाना, लाइटों का आकार बढ़ाना, अन्य परिवर्तन और बाहरी/परिणामी कारण शामिल हैं।
- (i) कोई भी गाड़ी जिस पर मारुति सुजुकी द्वारा मंजूर न किए गए पुरजों या एक्सेसरीज (Non-MSGA, Non-MSGP) का उपयोग किया गया हो।
- (j) कोई भी गाड़ी जिसे इस ओनर मैनुअल में दिये गये परिचालन निर्देश के अनुसार परिचालित नहीं किया गया हो।
- (k) कोई भी गाड़ी जिसे इस ओनर मैनुअल में दिये गये सर्विस निर्देशों के अनुसार प्राप्त नहीं किया गया हो।
- (l) कोई भी गाड़ी जिसे मारुति सुजुकी ऑथोराइज्ड वर्कशॉप से जोड़ना, खोलना, एडजस्ट या रिपेयर का कार्य न करवा कर किसी अन्य से करवाया गया हो।
- (m) कोई भी गाड़ी जिसका इस्तेमाल गाड़ी के स्पष्ट उद्देश्य के अलावा किसी भी अन्य उद्देश्य के लिए किया गया हो।
- (n) कोई भी नुकसान या खराबी जो वायुमंडलीय प्रदूषण, ऑद्योगिक प्रदूषण, अम्लीय वर्षा, ओलावृष्टि या धूलभरी आधियों, बिजली, पक्षियों की बीट टकराना, कीट, जंतुओं/ चूहों द्वारा काटने तथा इस प्रकार की किसी अन्य वस्तु से गाड़ी में नुकसान हुआ हो।
- (o) मामूली खराबियां/शोर जिनसे गाड़ी का कार्य-प्रदर्शन प्रभावित न होता हो जिसमें बिना किसी सीमा के आवाज, कंपन और फ्लूइड रिसाव शामिल हैं।
- (p) कोई भी सामान्य टूट-फूट, जिसमें बिना किसी सीमा के गाड़ी का पुराना होना, टूट-फूट या खराब होना जैसे-रंग बदलना, फीका पड़ना, आकार बदलना या ब्लरिंग तथा फेब्रिक का रंग उतरना आदि शामिल है।
- (q) घरेलू एल.पी.जी. (LPG) गैस/एल.पी.जी. सिलेंडर (LPG Cylinder) लगाना और उपयोग करना।
- (r) वी-बेल्ट्स (V-belts), होज (hoses) और गैस (gas) रिसाव।

- (s) कोई भी गाड़ी जिसमें एल.पी.जी. (LPG)/सी.एन.जी. किट्स (CNG Kits) फिट किया हो।
- (t) कोई मरम्मत कार्य जिसमें पैचवर्क, बॉडीवर्क तथा मोल्डिंग और इंटीरियर ट्रिम शामिल है।
- (u) बॉडी पार्ट्स और/या कम्पोनेंट में जंग लगना।
- (v) ऐसी कोई भी गाड़ी जिसका अनधिकृत रूप से ऑडोमीटर या ऑडोमीटर की रीडिंग बदली गई हो/छेड़छाड़ की गई हो या सर्विस रिकार्ड से मेल नहीं खाती हो।
- (w) ऐसा कोई भी नुकसान जो मौजूद दोष की जानकारी होने के बावजूद नजरअंदाज करने से हुआ हो और ओनर की लापरवाही के कारण हुआ हो।
- (x) गाड़ी बैट्री, टायर में ऐसा कोई भी नुकसान जो अनुचित रखरखाव या गाड़ी को लम्बे समय तक आइडल (निष्क्रिय) स्थिति में खड़ा रखने के कारण हुआ हो।
- (y) ऐसी कोई भी गाड़ी जिस पर संबंधित प्राधिकारी द्वारा निर्धारित मानकों के अनुसार रेट्रो-फिटमेंट अधिकृत नहीं है और/या स्वीकृत नहीं है, जिसमें भारत के ऑटोमोटिव मानक शामिल हैं लेकिन इस तक सीमित नहीं है।
- (z) ऐसी कोई भी गाड़ी जिस पर रेट्रो-फिटमेंट किया गया हो जो सीधे या अप्रत्यक्ष रूप से गाड़ी को किसी भी तरह की हानि पहुंचा सकता हो या किसी भी तरीके से गाड़ी के कार्यों को प्रभावित करता हो।

## (5) okj\h dk nk; jk%

यह वारंटी मारुति सुजुकी (Maruti Suzuki) द्वारा मारुति सुजुकी गाड़ी के लिए दी गई सम्पूर्ण लिखित वारंटी है और कोई भी डीलर या उसका कोई भी एजेंट या कर्मचारी इस वारंटी के दायरे को विस्तारित करने या उसे बढ़ाने के लिए अधिकृत नहीं है और कोई भी डीलर या उसका कोई भी एजेंट या कर्मचारी मारुति सुजुकी की ओर से कोई भी मौखिक गारंटी या प्रतिवेदन या आश्वासन देने के लिए अधिकृत नहीं है।

मारुति सुजुकी (Maruti Suzuki) किसी भी समय किसी भी मॉडल की डिजाइन में परिवर्तन करने या उनमें नए सुधार करने का अधिकार सुरक्षित रखता है और वह इसके लिए बाध्य नहीं है कि पहले विक्रय किए जा चुकी गाड़ी में भी ये सुधार या परिवर्तन करे।

## (6) okj\h | foI %

वारंटी सर्विस प्राप्त करने के लिए, गाड़ी-मालिक को स्वयं अपने खर्च पर सम्पूर्ण गाड़ी को मारुति सुजुकी अधिकृत वर्कशॉप (Maruti Suzuki authorised workshop) पर लाना होगा।

ग्राहक अपनी गाड़ी को सर्विस के लिए पेश करते समय, उसमें रखी हुए अपने सामान या इसमें लगी हुई एक्सेसरीज हेतु स्वयं जिम्मेदार होगा और इस मामले में किसी भी परिस्थिति में किसी भी दावों को स्वीकार नहीं किया जाएगा।

## (7) xkMh&ekfyd ds okj\h (Warranty) nkf; Ro%

*I ipuk*

vkuj xkMh dh [kjkc gkyr ea xkMh dk mi ; kx ugha djxk vkj bl ds ckjs ea fudVre ek#fr l qtdh vfek-r odz kklw (Maruti Suzuki authorized workshop) ij rjar l ipuk nsxA bl l s xkMh dh rjar tkp vkj ejEer gks l dxh vkj 0; fä dks fd l h Hkh çdkj dh gkfu ; k xkMh dks [kjkc gkus l s cpk; k tk l dsxA

प्रत्येक गाड़ी-मालिक का जिम्मेदारी है कि:

- वह अपने खर्च पर, मारुति सुजुकी ऑथोराइज्ड वर्कशाप से ओनर मैनुअल में वर्णित “जाँच व रखरखाव” भाग में बताई गई सभी सर्विस जांच करवायें।
- यदि आप गाड़ी को पुनः बेचना चाहते हैं, तो गाड़ी के नये उपयोगकर्ता/मालिक को निर्देश दें कि वे इस मैनुअल को (अपने पंजीकृत मोबाइल नम्बर के जरिये “मारुति सुजुकी” (Maruti Suzuki) मोबाइल एप्लीकेशन से) डाउनलोड करें। इसके अलावा गाड़ी को पुनः बेचने या हस्तांतरित करने पर नये उपयोगकर्ता/मालिक को मैनुअल की सॉफ्ट कॉपी प्रस्तुत करनी होगी।

यदि किसी कारणवश ओनर मैनुअल (Owner's Manual) खो जाए, तो मालिक या उपयोगकर्ता (अपने मोबाइल नम्बर के जरिये “मारुति सुजुकी” (Maruti Suzuki) मोबाइल

एप्लीकेशन (mobile application) से) यह मैनुअल डाउनलोड करें और इसे किसी भी समय आसान पहुंच पर अपने पास सुरक्षित रखें।

## (8) i fj .kkeh upl ku dk vLohdj .k%

इस वारंटी में कवर की गई किसी भी त्रुटि के कारण गाड़ी-मालिक को गाड़ी उपलब्ध न हो पाने के परिणामस्वरूप गाड़ी के अभाव, समय नष्ट होने, असुविधा अथवा किसी भी प्रत्यक्ष या अप्रत्यक्ष आकस्मिक या पारिणामिक नुकसान के लिए मारुति सुजुकी (Maruti Suzuki) की कोई जिम्मेदारी नहीं होगी।

## (9) LokfeRo&i fjorL

गाड़ी का मालिक बदल जाने के बाद भी, शेष वारंटी अवधि नए गाड़ी-मालिक के लिए प्रभ. वि रहेगी।

यह वारंटी केवल भारत में लागू होती है और इसे किसी अन्य देश में स्थानांतरित नहीं किया जा सकता।

fo"k; &oLrq I kj .kh

¶; wy vuq ka k	1
xkMh pykus I s i gys	2
vi us okgu dks çpkfyr djuk	3
xkMh pykus ds fy, I ϕko	4
vU; dā/ksyl vkš mi dj .k	5
okgu ykfMax vkš Vkbax djuk	6
tkip vkš j [kj [kko	7
vki krdkyhu I øk	8
cká ns[khkky	9
I keku; tkudkjh	10
fo'kš'k foøj .k	11
c,Mh Qšcdš ku ds fy, funš k ¼š I ošh; ā/½	12

¶; ¶y ¼bëku½ vud ká k

¶; ¶y ¼bëku½ vud ká k ..... 1-1

११; ॥ १/२कु १/२ वुद क k

१/२ १/२स्य वक्ष I h-, u-th- (CNG) bतु  
e, My ds fy, १/२

i १/२स्य bतु e, My dfy,

कैटलिटिक कनवर्टर (catalytic converter) को नुकसान से बचाने के लिए, आपको 95 या अधिक का ऑक्टेव (octane) संख्या (RON) युक्त अनलेडेड पेट्रोल उपयोग करना होगा।

x १/२ स्यु (Gasoline) / bFku, y (Ethanol)  
feJ. k

अनलेडेड गैसोलीन और इथेनॉल के मिश्रण, गैसो. होल के रूप में भी जाने जाते हैं, जो व्यावसायिक रूप से देश में उपलब्ध हैं और स्थान के अनुसार अलग हो सकते हैं। गैसोलीन इथेनॉल का मिश्रण, E20 तक, इस वाहन के लिए ईंधन के रूप में उपयोग किया जा सकता है।

x १/२ स्यु ; ०r , e-Vh-ch-b (MTBE)

यदि MTBE (मिथाइल टर्ट-ब्यूटाइल इथर) की मात्रा 15% से कम होने पर एम.टी.बी.ई. (MTBE) युक्त अनलेडेड गैसोलीन को वाहन में उपयोग कर सकते हैं।

I h-, u-th- (CNG) वक्ष I h-ch-th- (CBG)

११; ॥

सी सी.एन.जी. (CNG)/सी.बी.जी. (CBG)/सी. एन.जी. (CNG) और सी.बी.जी. (CBG) का कोई भी ब्लेंड (blend) या मिश्रण जो व्यावसायिक रूप से उपलब्ध है और IS 16087 (भारतीय मानक ब्यूरो द्वारा जारी) के अनुरूप हो, उसे इस गाड़ी के लिए फ्यूल (ईंधन) के रूप में उपयोग किया जा सकता है।

⚠ I koëkkuh

udyh] de xqkoUkk वक्ष feykoVh ११; ॥  
dk mi ; ksx djus ls batu] batu  
vkfxtV; jht+ dks uqI ku] batu  
dk; १. kkyh dks १Hkkfor वक्ष batu  
dk; १kerk dks de gk l drh gS वक्ष  
bl ds l kFk gh batu tke gk l drk gA

I puk

- ११; ॥ Vadh (fuel tank) es xeZ ekS e ds dkj. k ११; ॥ QSyko gkus ls gok fudyus dh txg gkrh gA ; fn Qhyj u, tY (filler nozzle) vius vki can gkus tkus ; k १kjfhkd १ykcSd (blow-back) gkus ds ckn ११; ॥ Mkyrs jgrs gS rks , ; j pEj (air chamber) Hkj tk; sxA ११; ॥ Vadh (fuel tank) dks bl rjg ls ijh rjg Hkjus ds ckn xeF mRiUu gkus ij ११; ॥ foLrkj ls fjI ko gksxA bl rjg ds ११; ॥ fjI ko dks jks dus ds fy, ] Qhyj u, tY (filler nozzle) Lor% can gkus ; k १kjfhkd oA/ १ykcSd gkus ds ckn ११; ॥ u Hkj ; fn oSdfYi d xS & LopkfyR १. kkyh dk १; ksx djrs gA
- ११; ॥ Hkjrs l e ; vYdkgy ; ०r ११; ॥ dks fxjus u nA ; fn okgu c, Mh ij ११; ॥ fxj tkrk gS rks rjAr i kN nA vYdkgy ; ०r ११; ॥ ls okgu dk jA&jksu [kjkc gk l drk gS tks U; ॥ ०ghdy fyfeVM okjA/h ds vA xA ugE vkrk gA

**I h-, u-th- batu e, My (CNG Engine Model) ds fy,**

**I h-, u-th- (CNG)**

सी.एन.जी. (CNG) (संपीड़ित प्राकृतिक गैस) मुख्य रूप से मीथेन द्वारा निर्मित होती है। सी.एन.जी. (CNG) को साफ ज्वलनशील फ्यूल (ईंधन) माना जाता है। सी.एन.जी. (CNG) की कम घनत्वता के कारण, इसे वाहन ऑन-बोर्ड भंडारण क्षमता को बढ़ाने के लिए लगभग 200 बार दाब पर संपीड़ित किया जाता है।

 <b>I koèkkuh</b>
<p>; fn CNG fjl ko ; k CNG ikbfiax ea                  vkokt vkrh gS ; k ckjgh uqdl ku gS ; k                  nqkZMuk ds nkj ku dkbZ y{k.k fn [kkbZ nrs                  gS rks ?kcjkus dh t+ jr ugE gA</p> <ul style="list-style-type: none"> <li>• okgu dks jkdA vkj batu dks can djg                      f[kMfd; ka dks uhps djg vkj I Hkh                      njoktka dks [kksyA</li> <li>• eSuyy 'kV v,Q okYo (<b>manual shut                      off valve</b>) dks fuf'pr : i l s can                      djgA</li> <li>• vfekd enn ds fy, ek#fr I qtqdh ds                      vfek—r def'kz; y odl k,i (<b>MARUTI                      SUZUKI authorised COMMERCIAL                      workshop</b>) l s rjar l a dl djgA</li> </ul>

## Mkbfoæ djus l s i gy

pkfc; ka .....	2-1
Mkj y,DI .....	2-2
VsyxšV .....	2-2
foMks (f[kMfd; kq) .....	2-3
fej j (l hl q) .....	2-4
l hVa .....	2-5
l hV cšV .....	2-6
bšLVteš/ DyLVj .....	2-12
Li hMketVj .....	2-13
¶; ¶y xst .....	2-13
l puk fMLi ys .....	2-13
prkouh vkš bšMdsVj ykbVa .....	2-17
ykbVæ dš/šy yhoj .....	2-23
gšMykbV yofyæ fLop .....	2-24
Vuž fl Xuy dš/šy yhoj .....	2-24
gšt MZ okfuæ fLop .....	2-25
foMf' kYM okbij vkš ok'kj yhoj .....	2-25
Hkkaš w (gksš) .....	2-26
l h-, u-th- fl yšMj prkouh ycy ¼; fn yxk gkš .....	2-27
l h-, u-th- prkouh ycy ¼; fn yxk gkš .....	2-27
l h-, u-th- ešuyy 'kV&v,Q okYo ¼; fn yxk gkš .....	2-27
l h-, u-th- fl yšMj fMI &vI cyh ds fy, funš k @ xkbMykbuš .....	2-29

pkfc; ka

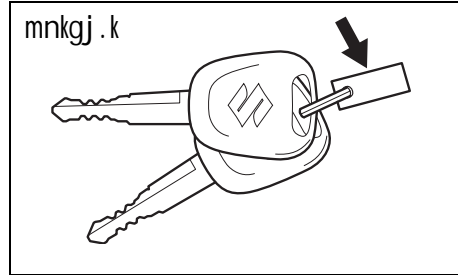

51KM024

आपके वाहन के साथ एक जोड़ी चाबी आती है। इन चाबियों में मॉडल प्रकार के आधार पर ट्रांसमिटर लगा हुआ या बिना लगा आ सकता है। अतिरिक्त चाबी को सुरक्षित स्थान पर रखें। एक चाबी से वाहन के सभी लॉक खोल सकते हैं।

चाबी पहचान संख्या को चाबी के साथ दिये गये मेटल टैग या चाबी पर अंकित किया गया है। टैग (यदि लगा हो) को सुरक्षित स्थान पर रखें। यदि आपकी चाबियां खो जाती हैं, तो नई चाबी बनवाने के लिए इस संख्या की जरूरत पड़ेगी। आपके भावी संदर्भ के लिए इस संख्या को नीचे लिखें।

चाबी संख्या:

### bEekfcykb t j fl LVe (Immobilizer system)

यह सिस्टम, इंजन स्टार्टिंग सिस्टम को इलेक्ट्रोनिक् रूप से अक्षम करके वाहन चोरी की घटना को रोकने में मदद करने के लिए बनाया गया है। इंजन को स्टार्ट, इलेक्ट्रॉनिक पहचान कोड प्रोग्राम की गई मूल इमोबिलाइज़र इग्निशन चाबी से ही किया जा सकता है। इस चाबी द्वारा वाहन को पहचान कोड भेजा जाता है तब इग्निशन बटन "चालू" होता है। यदि आपको अतिरिक्त चाबी बनवानी है, तो मारुति सुजुकी प्राधिकृत वर्कशॉप से संपर्क करें। वाहन को अतिरिक्त चाबी के लिए सही पहचान कोड से प्रोग्राम करना होगा। सामान्य तालेवाले से बनाई गई चाबी काम नहीं करेगी।

mknkj . k



65D239

इग्निशन बटन "चालू" स्थिति में होने पर इमोबिलाइज़र सिस्टम चेतावनी लाइट ब्लिंक करती है, तो इंजन स्टार्ट नहीं होगा।

यदि यह लाइट ब्लिंक करती है, तो इग्निशन बटन को "लॉक" स्थिति में करें, और फिर इसे वापस "चालू" स्थिति में करें।

यदि इग्निशन बटन को वापस "चालू" स्थिति में करने पर भी यह लाइट ब्लिंक करती है, तो

आपकी चाबी या इमोबिलाइज़र सिस्टम में गड़बड़ी हो सकती है। मारुत सुजुकी प्राधिकृत वर्कशॉप से सिस्टम की जाँच करवायें।

नोट:

- यदि आपके इमोबिलाइज़र चाबी वाले अन्य वाहन हैं, तो उन चाबियों को अपने मारुति सुजुकी वाहन का उपयोग करते समय इग्निशन बटन से दूर रखें।
- अन्यथा, ये अन्य चाबियां आपकी मारुति सुजुकी वाहन के इमोबिलाइज़र सिस्टम को बाधित कर सकती है जिससे इंजन स्टार्ट नहीं हो सकता। अन्यथा, ये अन्य चाबियां आपकी मारुति सुजुकी वाहन के इमोबिलाइज़र सिस्टम को बाधित कर सकती है जिससे इंजन स्टार्ट नहीं हो सकता।
- यदि इमोबिलाइज़र चाबी में कोई भी धातु की वस्तु जोड़ने पर, इंजन स्टार्ट नहीं हो सकता।
- यह इमोबिलाइज़र सिस्टम रखरखाव-मुक्त है।

I puk

bEekfcykb t j pkch l onh byDVkfud mi dj . k gA bl s upl ku l s cpkus ds fy, %

- bl s MS kckMZ ij l hëkh ekii ds çHkko ueh ; k mPp rkieku ea u j [kA
- bl s eXufVd (magnetic) oLrç/ka l s nj j [kA

## Mkj y,DI (Door Locks)

I kbM Mkj y,DI (Side Door Locks)  
pkyd }kj

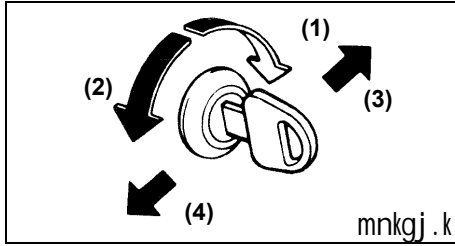

mknkj . k  
76MH0A001

- (1) लॉक (LOCK)
- (2) अनलॉक (UNLOCK)
- (3) फ्रंट (Front)
- (4) रियर (Rear)

चालक द्वार को वाहन के बाहर से लॉक करना:

- चाबी प्रविष्ट करें और चाबी के ऊपरी सिरे को वाहन के आगे तरफ घूमायें, या
- लॉक नॉब (lock knob) को नीचे दबायें, दरवाजे को बंद करते ही खींचकर रोके रहें।

चालक द्वार को वाहन के बाहर से अनलॉक (खोलने) के लिए, चाबी प्रविष्ट करें और चाबी के सिरे को वाहन के पीछे की तरफ घूमायें।

यात्री द्वार को वाहन के बाहर की तरफ से लॉक करने के लिए, लॉक नॉब को नीचे दबायें, और द्वार को बंद करते ही खींचकर रोके।

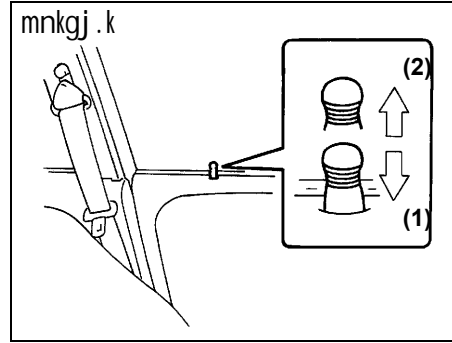

54G005

- (1) लॉक (LOCK)
- (2) अनलॉक (UNLOCK)

## Vsyx\ (Tailgate)

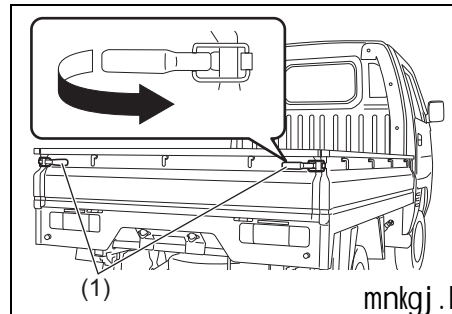

mknkj . k  
77PH025

लॉक हैंडल (lock handles) (1) को खींचने पर टेलगेट (tailgate) खुल सकता है। दरवाजा बंद करते समय, उन्हें मजबूती से लॉक करें।

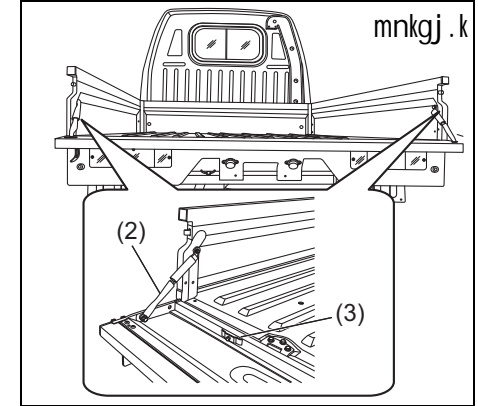

77PM201

टेलगेट को टेलगेट चैन (tailgate chain) (2) की सहायता से भी मध्यम स्थिति में भी खोला जा सकता है।

I ypk

Vsyx\ pñ (tailgate chain) (2) dk  
m i ; kx u gkus i j bl s fi u (pin) (3) l s  
y, d djA

**⚠ prkouh**

- VsyxšV (**Tailgate**) dks [kqyk@eè; e fLFkfr ea Mkbfoax djus l s VsyxšV >nydj vU; 0; fDr; ka l s Vdj k l drk gš ft l l s pksV ; k eks- Hkh gks l drh gš
- VsyxšV (**Tailgate**) [kqyh@eè; e fLFkfr ea gkus ij nll js pkydka dks xkMh dh fi Nyh ykbVa fn[kkbz uge nrs gh gš ft l l s nqkVuk gks l drh gš Mkbfoax djus l s igys l fuf'pr dj ya fd VsyxšV (**tailgate**) cn gš vks etarh ds l kfk y,d gš
- l fuf'pr dj ya fd VsyxšV ges'kk cn vks etarh ds l kfk y,d fd; k gqvk gks rkd nqkVuk dh fLFkfr ea okgu l s l keku ckj u fudy l dš
- VsyxšV (**tailgate**) eè; e fLFkfr ea y,d gkus ij bl ij [kMk u gks Hkh] ; k l keku u j [ka
- ; fn VsyxšV (**tailgate**) ijh rjg [kqyh fLFkfr ea gš rks okgu dh fi Nyh ykb- fVa midj.k tš s i, th'ku yEi (**position lamp**) Vuž fi xuy bMcdVj (**turn signal indicator**) vks LV, i yEi (**stop lamp**) fNi tkus ij fn[kkbz uge nrs gš

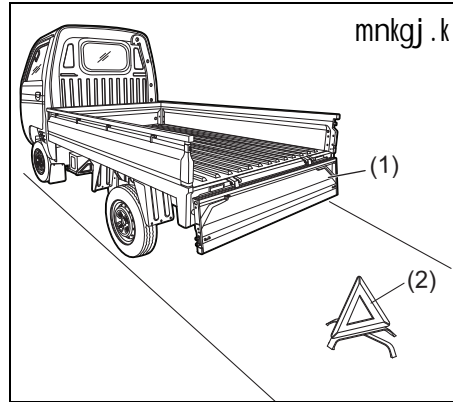

77PM202

**⚠ prkouh**

- ; fn VsyxšV (**Tailgate**) (1) ijh rjg [kqyh fLFkfr ea j [kdj l keku Hkjkbz vks mrjkbz dh tkrh gš rks xkMh dh mi fLFkfr ds ckjs ea nll js c; kDrkvka dks l koekkuh djus ds fy, l Med ij fn[kkbz nrs gh txg ij prkouh f=dks k (2) yxkuk gkskA

**foMks (f [kMfd; ka)**

ešuyy foMks dš/ky

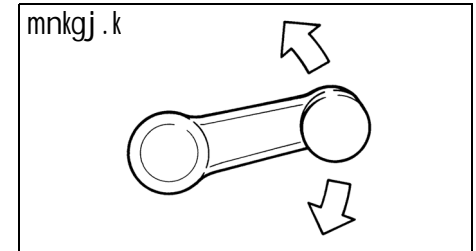

60G010

डोर पैनल (door panel) पर स्थित हैंडल को घूमाकर, डोर विंडो (door windows) को ऊपर या नीचे करें।

fj; j foMks

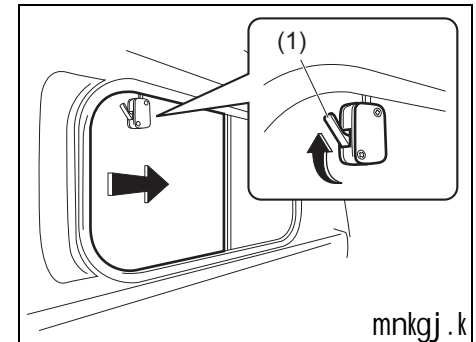

77PH073

खिड़की को खोलने के लिए, लॉक (lock) (1) को दबाकर खिड़की को खिसकायें।

**fej j ( l hl )**

**⚠ prkouh**

fuEufyf[kr fclnq/ka dk ikyu u djus ij okgu fu; æ.k [kRe gks l drk gS vksj bl l s nqkZ/uk gksh gS ft l l s eks- ; k xalkhj pks/ yx l drh gA xkMh pykrs le; ge'skk fuEufyf[kr fclnq/ka dk ikyu dja

- ge'skk xkMh pykus l s igys l Hkh vkm-VI kbM fj; j0; w fejj l z (**outside rearview mirror**) dks [kksydj l gh <æ l s , MTLV dja
- xkMh ds ihNs , sh clkbz Hkh oLrq u j [ka tks fn[kus ea utj ugE vkrk gS ; k fj; j foMks l hl s l s fn[kkbz nus ea ckekk mRi lu djrs gA

**bul kbM fj; j0; w fejj (Inside Rear-view Mirror)**

आप सीसे से वाहन के पीछे देखने के अनुसार इनसाइड रियरव्यू मिरर (inside rearview mirror) को हाथ से एडजस्ट कर सकते हैं।

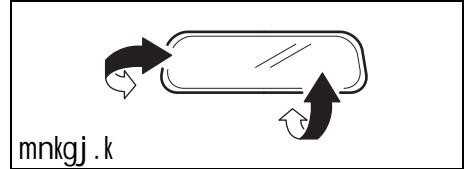

74LHT0235

**⚠ l koekkuh**

bul kbM fj; j0; w fejj (**inside rearview mirror**) dks l a kkekr u dja u gh xS&tuqvu okbM fejj yxk; A bl l s nqkZ/uk ds nkj ku pks/ yx l drh gA

**vkmVI kbM fj; j0; w fejj (Outside Rearview Mirror(s))**

आप सीसे से वाहन के बगल में देखने के अनुसार आउटसाइड रियरव्यू मिरर (outside rearview mirror) को हाथ से एडजस्ट करें।

**⚠ prkouh**

l kbM d,uoDI fejj (**side convex mirror**) ea ns[k s x, okgu ; k vll; oLrq ds vkdkj ; k njh dks fuekkr djrs le; l koekkuh cjrA e; ku jgs fd yV fejj (**flat mirror**) ea ns[kh xbz oLrq vfed Nks/h vksj nj fn[kkbz nrh gA

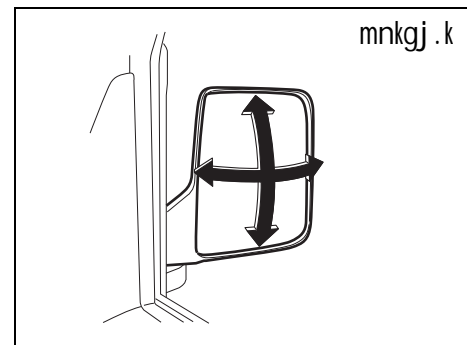

64P0190

I hV

I hV ,MtLVe/ (Seat Adjustment)  
(pkyd I hV)

**⚠ prkouh**  
 xkMh pykrs le; pkyd I hV dks ,MtLV djus dh dks'k'k u djA I hV vpkud f[kl d l drh g] ftl l s fu; a.k [kRe gks tkrk gA xkMh pykus l s igys pkyd I hV dks l gh <ak l s ,MtLV djds ns[k yA

**⚠ prkouh**  
 I hV cV d s v f e k d <h y s i u l s l g {k k m i d j . k d s : i e a I h V c V d h c H k k o ' k h y r k d e g k r h g ] f t l l s c p u s d s f y , I h V c V d k s c k a k u s l s i g y s I h V k a d k s , M t L V d j d s n s [ k y A

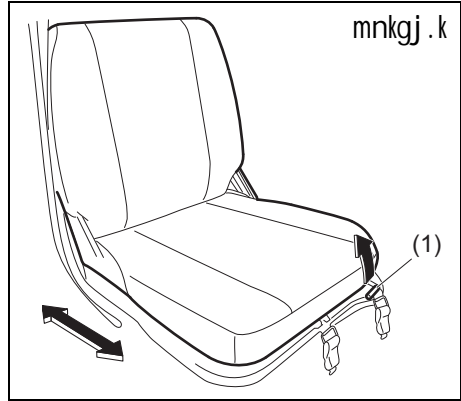

77PH087

I hV i ,t h ' k u , M t L V e / y h o j (Seat position adjustment lever) (1)

लीवर ऊपर (lever up) खींचें और सीट को खिसकायें।  
 एडजस्टमेंट करने के बाद, सीट को आगे-पीछे करके सुनिश्चित कर लें कि इसमें सुरक्षित रूप से चिटकनी लग गई है।

**⚠ I koekkuh**  
 I hV ,MtLV djrs le; ] I koekkuh jgs fd I hV l s vki ds gkFk ea fpdkh ; k] 'kj hj ij pkv u yx A

नोट:  
 सीट बैक को सुचारु रूप से प्रचालित करने के लिए, सीट बैक एडजस्टमेंट लीवर (seat back adjustment lever) (1) को ऊपर की दिशा में खींचें। सुनिश्चित करें कि लीवर को पूरी तरह ऊपर खींचने के बाद ही सीट बैक को खिसकाना है। सीट बैक को एडजस्ट करने के बाद, लीवर को धीरे-धीरे छोड़ें। सीट बैक को आगे-पीछे करके लॉक लगने की स्थिति जान लें।

**I hv cšV (Seat Belts)**

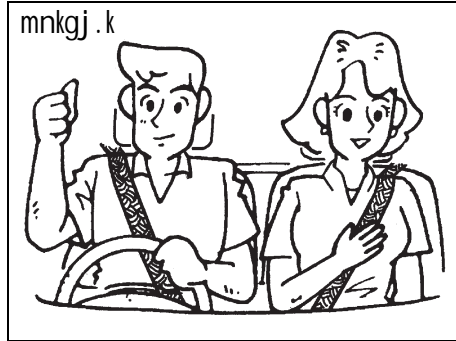

65D231S

**⚠ prkouh**  
 ges'kk I hv cšV (Seat Belts) i guA

**⚠ prkouh**  
 nqkVuk gkus dh fLFkfr ea xllkhj pks/ ; k  
 eksr ds tkf[ke dks de djus ds fy,]  
 viuh I hv ij ; ; j cšx yxk gks ; k uge]  
 de njih ij pykus ij Hkh pkyd vksj  
 ; k=h gj I e; mfpr : i I s I hv cšV  
 yxkdj fu; f=r djA

**⚠ prkouh**  
 I hv cšV (seat belts) ea dkbz I d kkeku  
 u dj] u fudkya vksj u gh blga [kksyA  
 , d k djus ij ; s I gh I s dke ugha d]axs  
 vksj VDDj yxus dh fLFkfr ea xllkhj  
 pks/ ; k eksr dk [krjk gks I drk gA



65D606

**⚠ prkouh**

- ykska dks dHkh&Hkh xkMh ds eky {k= ea I okj u djus nA nqkVuk gkus dh fLFkfr ea I g'f[kr : i I s I hv cšV cæks gq ykska dh rgyuk ea I hv ij I okj u djus okys ykska dks vfekd pks/ yxus dk [krjk gksrk gA
- I fuf'pr d]a fd I Hkh I hv cšV I gh < \* I s iguk gA xyr < \* I s igus iguh xbz I hv cšV I s VDDj yxus dh fLFkfr ea pks/ ; k eksr gkus dk [krjk c++ tkrk gA
- I hv cšV dks ges'kk fuEufyf[kr : i I s , MTLV djA
  - I hv ds xkn okys fgLI s dks Jks kh ds uhpj u fd dej I s Aj iguA
  - dæks dh i fVV; ka dks dæks ds Aj ckgj dh rjQ gh igu] u fd dka[k ds uhpA
  - dæks dh i fVV; ka dks pgjs vksj xn] I s nij j [k] u fd dæks I s uhps dh rjQA

(जारी)

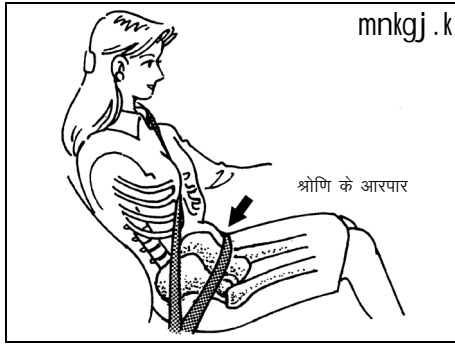

mnkgj . k

65D201



mnkgj . k

65D199

⚠ prkouh

(जारी)

- l hv cšV dks dHkh&Hkh eMh gpZ fLFkr ea vKj dI dj ,MtLV fd;k gqvk u igua D; kfd ; s vkjkenk; d rjhds l s l g {kk çnku djus ds fy, cuk; s x; s gA vkjkenk; d pŕr cšV dh royuk ea <hys cšV l s de l g {kk feyrh gA
- l ūf'pr dja fd çR; d l hv cšV cdy dks mfpr cdy dš (buckle catch) ea çfo"V dj fn; k gA

(जारी)

⚠ prkouh

- xHkbrh efgykva dks l hv cšV mi ; ksx djuk pfg, ] gkykfd L=h fpf-dRI d }kjk Mkbfoax ds ckjs ea fo'ks'k fl Qkfj'k dh tkuh pfg,A ; kn j [ka fd cšV ds xkn okys fgLI s dks fp= ea fn [kk; s vuq kj dWgs ds vkjij ftruk gks l ds mruk uhrs iguuk pfg,A
- l hv cšV dks tc ; k diM\$ ea dBkj] ukt d] ; k urdhyh pht\$ tš s iu] pch] p'ea ij uge igua nqkVuk dh fLFkr ea bl rjg dh olrka ij l hv cšV dk nkc iMus l s pks/ yx l drh gA
- vius tc ; k diM\$ ea dBkj ; k VUus okyh pht\$ ij l hv cšV u igua ; fn nqkVuk gks tkrh g\$ rks l hv cšV ds uhrs fLFkr p'ea iu bR; kfn olrka l s pks/ yx l drh g\$
- , d gh l hv cšV dks , d l s vfed l okh ij mi ; ksx u dja vKj l okh dh xkn ea cBs f'k'kq ; k cPps ds Aij l s dHkh&Hkh l hv cšV u tkMAbl rjg l s l hv cšV mi ; ksx djus ij nqkVuk dh fLFkr ea pks/ yx l drh gA

(जारी)

**▲ prkouh**

(जारी)

- l hv cšV vl fcyht+ (seat belt assemblies) ea vR; fekd f?kl ko vkš {kfr dh le; &le; ij tkp djA; fn l hv cšV dh ofcæ fdh rjg l s vLr0; Lr] nif"kr] ; k {kfrxLr gks xbz gšrks ml s cny nAl hv cšV dks xkhhj çHkko ea iguus ds ckn] pkgb bl dh vl fcyh ea Li"V : i l s dkbz upl ku ugE gš rks Hkh l Ei wkZ l hv cšV vl fcyh dks cnyuk vko'; d gA
- f'k'k'q vkš NksVs cPps dks mifr : i l s fu; f=r fd;s cxš dgE Hkh u ys tk; A
- cPps ds fy,] ; fn dæks ds cšV l s xnlu ; k pgjs ij tyu išk gksh gš rks cPps dks xkMh ds chp ea f[kl dk nA
- l hv cšV ofcæ dks i,fy'k] rsy] jkl k; fud rRo] vkš fo'kš'k : i l s cšVh ds rstkc l s nif"kr gkaus l s cpk; Abl dh gYds l kau vkš i kuh l s l gjf{kr : i l s l Qkbz dj l drs gA

(जारी)

**▲ prkouh**

(जारी)

- fl Ddš fpeVh tš sfdl h Hkh oLrq dks l hv cšV cdYl ea u Qd k; š vkš bu Hkxkæ ea rjy inkFkZ u MkyA ; fn l hv cšV cdy ea ckgjh l kexh Qd tkrh gš rks l hv cšV l gh <æ l s dke ugE dj l drhA

**यश &'kšYmj cšV (Lap-Shoulder Belt)**

**bejtā h y,fdæ fjVšVj (Emergency Locking Retractor) (ELR)**

सीट बेल्ट में इमरजेंसी लॉकिंग रिट्रैक्टर (ELR) होता है, जो अचानक रुकने या इसके प्रभाव के दौरान ही सीट बेल्ट को लॉक करने के लिए बनाया गया है। यदि आप बेल्ट को तेजी से शरीर पर खींचते हैं तो भी यह बेल्ट को लॉक कर सकता है। यदि बेल्ट लॉक हो जाता है, तो इसे अनलॉक करने के लिए बेल्ट को वापस जाने दें, और फिर बेल्ट को धीरे-धीरे अपने शरीर पर खींचें।

**l gj {kk prkouh**



60A038

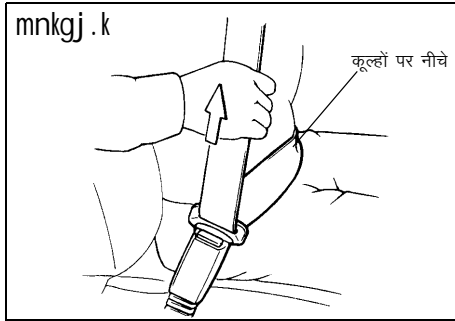

60A040

दुर्घटना के दौरान बेल्ट नीचे खिसकने के जोखिम को कम करने के लिए, बेल्ट के गोद वाले हिस्से को अपने कूल्हे पर नीचे की तरफ चारों तरफ लगायें और बेल्ट के कंधे वाले हिस्से को लैच प्लेट (latch plate) से खींचते हुए आरामदायक तंग फिट करें। तिरछी कंधे वाली लम्बी पट्टी को स्वतंत्र रूप से संचलन करने के लिए एडजस्ट करें।

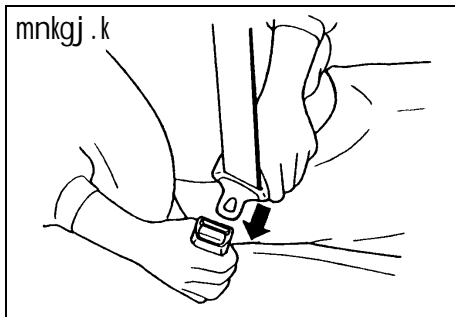

60A036

सीट बेल्ट बांधने के लिए, सीट पर सीधे ऊपर की तरफ पीछे होकर बैठ जायें, सीट बेल्ट से जुड़ी लैच प्लेट (latch plate) को शरीर के आरपार खींचें और इसे क्लिक की आवाज आने तक सीधे बकल में दबायें। लैच प्लेट (latch plate) को बकल (buckle) में दबाकर लगाने के बाद, सीट बेल्ट को खींचकर सुनिश्चित करें कि यह सुरक्षित रूप से लॉक हो गई है।

नोट:

यदि सीट बेल्ट को पूरी तरह पीछे होने (रीट्रैक्टेड) पर भी नहीं खींचा जा सकता है, तो बेल्ट को जोर से खींचकर छोड़ दें। इसके बाद बेल्ट को रीट्रैक्टर (retractor) से धीरे-धीरे खींचें।

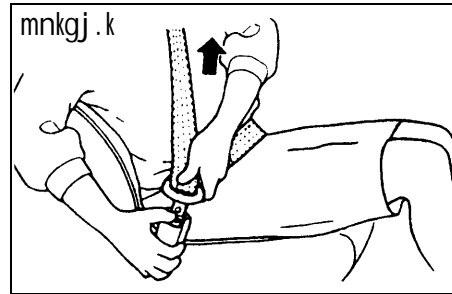

60A039

सीट बेल्ट खोलने के लिए, बकल पर स्थित बटन को दबायें और बेल्ट या/ और लैच प्लेट (latch plate) पर हाथ लगाते हुए बेल्ट को धीरे-धीरे पीछे की तरफ खींचें।

l hv cšV prkouh

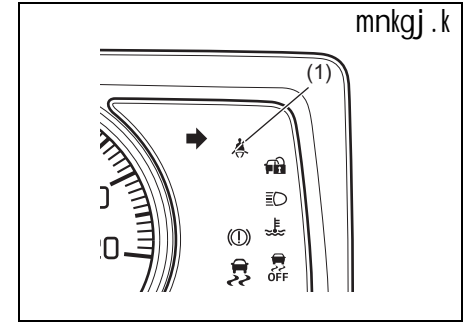

77PM02020

(1) चालक सीट बेल्ट चेतावनी लाइट/आगे के यात्री की सीट बेल्ट चेतावनी लाइट

जब चालक और/ या फ्रंट यात्री अपने सीट बेल्ट नहीं बांधते हैं, तो सीट बेल्ट चेतावनी लाइट जलने लगेगी या ब्लिंक करेगी और बज्र की आवाज में चालक और/ या फ्रंट यात्री को अपनी सीट बेल्ट बांधने के लिए याद दिलाया जायेगा। अधिक जानकारी के लिए, नीचे स्पष्टीकरण देखें।

▲ prkouh

pkvd vkj ; kf=; ka dks ges kk vi uh l hv  
cšV cškus vfr vko'; d gA l hv cšV  
ugE cškus okys 0; fDr; ka dks nřkv/uk  
gkus dh fLFkr ea pkv/ dk [krjk vfekd  
gkrk gA bfxu'ku fLop (ignition  
switch) ea pkch yxkus l s igys vi uh  
l hv cšV cškus dh fu; fer vknr cuk,A

नोट:

चालक सीट बेल्ट चेतावनी लाइट/ आगे के यात्री सीट बेल्ट चेतावनी लाइट, चालक और आगे के यात्री दोनों के लिए है।

pkyd ; k YW ; k=h dh l hV cšV fjekbMj  
(seat belt reminder)

यदि इग्निशन स्विच "चालू" स्थिति में है और चालक या फ्रंट यात्री की सीट बेल्ट खुल है, तो रिमाइंडर निम्न प्रकार काम करती है:

- 1) चालक या फ्रंट यात्री की सीट बेल्ट रिमाइंडर बत्ती (seat belt reminder) जलेगी।
- 2) गाड़ी की गति लगभग 15 km/h पहुँचने के बाद, चालक या फ्रंट यात्री की सीट बेल्ट रिमाइंडर लाइट (seat belt reminder light) ब्लिंक करेगी और लगभग 95 सेकण्ड तक बजर बजेगा।
- 3) चरण 2) पूरा होने के बाद, चालक या फ्रंट यात्री द्वारा सीट बेल्ट बाँधने तक यह रिमाइंडर लाइट जलती रहेगी।

यदि चालक या फ्रंट यात्री ने अपनी सेट बेल्ट बांध ली है और बाद में खोल दी है, तो गाड़ी की स्पीड के अनुसार चरण 1) या 2) के अनुसार चेतावनी प्रणाली सक्रिय होगी। गाड़ी की स्पीड 15 km/h से कम है तो चेतावनी चरण 1) से चालू होगी। गाड़ी की स्पीड 15 km/h से अधिक है तो चेतावनी चरण 2) से चालू होगी। यह चेतावनी लाइट, यदि चालक ने सीट बेल्ट बांध दिया (buckled) है या इग्निशन स्विच (ignition switch) बंद कर दिया है तो अपने आप बंद जायेगी।

vkxs ds ; k=h l hV cšV (Front passenger's seat belt) prkouh

यदि इग्निशन स्विच "चालू" होने की स्थिति में आगे की यात्री सीट में कोई व्यक्ति सीट बेल्ट बांधे बगैर बैठा है, तो आगे की यात्री सीट बेल्ट चेतावनी सक्रिय हो जायेगी।

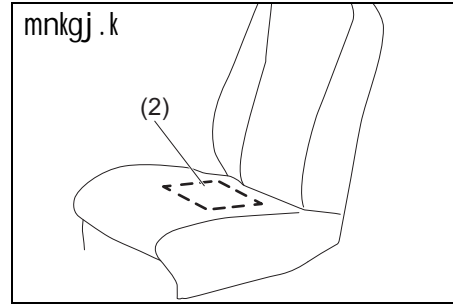

(2) आगे की यात्री सीट बेल्ट चेतावनी सेंसर (sensor)

सीट बेल्ट रिमाइंडर सेंसर (seat belt reminder sensor) (2) द्वारा यदि आगे की सीट पर कोई व्यक्ति बैठा है तो उसका पता लगाया जाता है। आगे की यात्री सीट बेल्ट चेतावनी सेंसर (sensor of the front passenger's seat belt reminder), सीट की गद्दी में स्थित होता है। आगे की यात्री सीट बेल्ट चेतावनी (front passenger's seat belt reminder) भी चालक सीट बेल्ट चेतावनी की तरह ही काम करता है।

l ypuh

- vkxs dh ; k=h l hV cšV prkouh l d j (sensor of the front passenger's seat belt reminder) l hV dh xnñh ea lFkr gkrk gA ; fn l hV dh xnñh ij Hkkjh ; k uphyh oLrq j [krs gA ; k ; k=h l hV dks fudkyrs gA [kksyrs gA vkj l d kfkkr djrs gA rks l d j l gh <æ l s dke uge dj l drs ; k {kfrx- lR gks l drs gA l hV xnñh ij Hkkjh ; k uphyh oLrq j [kA ; k=h l hV dks fudkyj [kksya ; k l d kfkkr u dja
- foFHkUu l hV doj ds vkekj ij l d j dk dk ; l vR ; fekd : i l s çHkkfor gks l drk gA vki fo'ks'k : i l s bl xkMh ds fy, ek#fr l qd dh tuvu l hV doj gh mi ; ks dja
- ; fn vki vkxs dh ; k=h l hV dh xnñh ij fyfDoM , jkesVd l , qV fMdl ; k T ; t s rjy inkFkZ fxjk nrs gA rks l hV dh xnñh ea lFkr vkxs dh ; k=h l hV cšV prkouh l d j {kfrx lR gks l drk gA rjy inkFkZ fxjus ij rjar eyk ; e di M s l s i k Ndj l q [kk ya

(यात्री)

<i>l puk</i>
<p>(जारी)</p> <ul style="list-style-type: none"> <li>• vkxs dh ; k=h l hv ij cBrs le; ] ; k=h dks l hks Aij] l hv cBdjLV ds foijhr &gt;pk gvk vks l hv ds chp ea cBuk vko' ; d gs rkfd l hv cV prk-ouh c.kkyh cHkkoH : i l s dke dj l dsxhA vuifpr : i l s (vkxs &gt;pk] cxy ea ?kæk] vkxs ; k cxy ea cBs ; k=h l s bl c.kkyh dh dk; c.kkyh cxfekr gks l drh gS D; kfd ; g ; k=h dh igpku uge dj i krk gA</li> </ul>

नोट:

- यदि आप यात्री सीट पर कोई वस्तु रखते हैं, तो सेंसर द्वारा वस्तु का वजन महसूस किया जायेगा और आगे की यात्री सीट बेल्ट चेतावनी लाइट चालू होगी और फिर आंतरिक बज़र की आवाज़ आ सकती है।
- यदि आगे की यात्री सीट पर कोई बच्चा या छोटे आकार का व्यक्ति बैठता है या गद्दी रखते हैं, तो सेंसर द्वारा वजन महसूस नहीं किया जा सकता है और आंतरिक बज़र की आवाज़ आ सकती है।

नोट:

मारुति सुजुकी द्वारा "सीट कवर" (Seat cover) की मारुति सुजुकी जेनुअन एक्सेसरीज़ को उपयोग करने की अनुशंसा की जाती है।

### l hv cV (Seat Belt) dh tkp

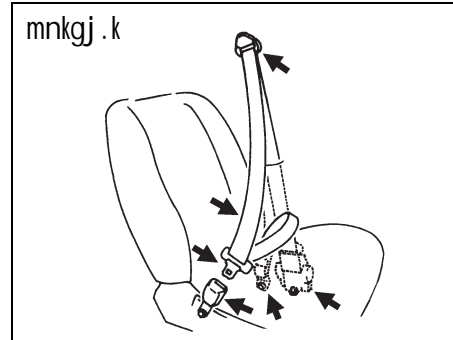

65D209S

सीट बेल्ट की समय-समय पर जाँच करके सुनिश्चित करें कि ये सही ढंग से प्रचालित है और क्षतिग्रस्त नहीं है। वेबिंग, (webbing), बकल्स (buckles), लैच प्लेट (latch plates), रीट्रैक्टर्स (retractors), एंकरेजेज़ (anchorages), और गाइड लूप (guide loops) की जाँच करें। कोई भी सीट बेल्ट जो सही ढंग से प्रचालित नहीं है या क्षतिग्रस्त है तो उसे बदल दें।

### ⚠ prkouh

fdl h Hkh rjg VDDj ds ckn l Hkh l hv cV vl Ecyh dh l fuf'pr : i l s tkp djA VDDj (dkQh de gkus ds vykok) ds nkjku tks Hkh l hv cV vl Ecyh dk mi ; ksx gks jgk Fkk ml s cny nA pkgS vl Ecyh ea Li"V : i l s upl ku uge gvk gA VDDj ds nkjku tks Hkh l hv cV dk mi ; ksx uge gvk gS vks og l gh < l s cpkfyr uge gS ; k fdl h Hkh rjhd l s {kfrxLr gks xbl rks ml s cny nA

## blView DyLVj (Instrument Cluster)

1. स्पीडोमीटर (Speedometer)
2. सूचना डिस्प्ले (Information display)
3. ट्रिप मीटर सिलेक्टर नॉब (Trip meter selector knob)
4. चेतावनी और इंडिकेटर लाइट्स (Warning and indicator lights)

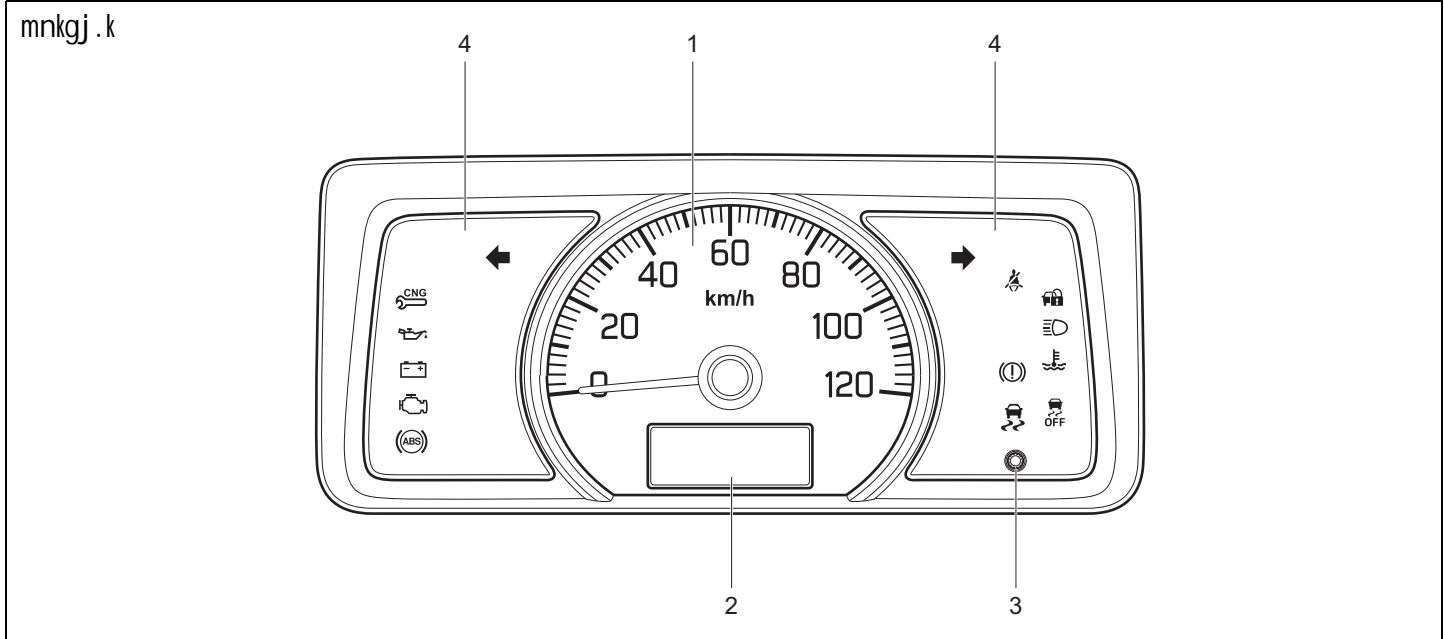

77PM02021

### Li hMkehVj (Speedometer)

स्पीडोमीटर में वाहन की गति दर्शाया जाता है।

नोट:

सरकारी नियमों के अनुसार वाहन की अधिकतम गति 80 कि.मी./घं. निर्धारित है।

### ¶; ny xst+ (Fuel Gauge)

i s/ky e,My

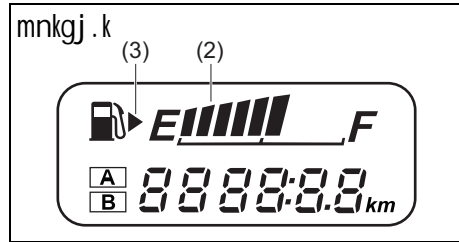

77PM02018

### l h, u-th- e,My (CNG Model)

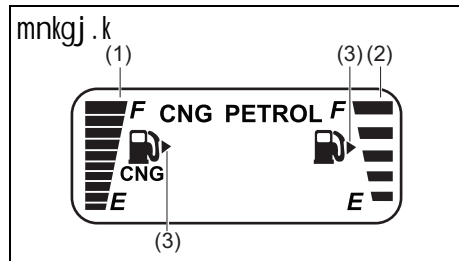

77PM07019

1) सी.एन.जी. फ्यूल गेज (सी.एन.जी. (CNG) निमस हंनहम) सूचित करता है।

2) पेट्रोल फ्यूल गेज (Petrol fuel gauge) सूचित करता है।

इग्निशन स्विच (Ignition switch) "चालू" होने पर, इस गेज द्वारा फ्यूल टंकी (Fuel tank) में स्थित फ्यूल मात्रा का अनुमानित संकेत दिया जाता है। "F" का मतलब भरा और "E" का मतलब खाली होता है।

यदि फ्यूल मीटर इंडिकेटर केवल एक "E" भाग दिखाता है, तो तुरंत टंकी भरायें।

चिन्ह (3) सूचित करता है कि फ्यूल फिलर डोर (Fuel filler door), गाड़ी की दायीं तरफ स्थित होता है।

*l p uk*

xkMh ds ds/fyfVd duoVj ;k vU;  
i qtk ds upl ku dh l kkkouk dks de  
djus ds fy,] xkMh fudVre [kkyh  
¶; ny Vdh Lrj ij pykus l s cpA

नोट:

यदि अंतिम भाग ब्लिंक करता है, तो इसका मतलब है कि फ्यूल लगभग खत्म है।

### l p uk fMLi ys

l h, u-th- e,My (l h, u-th- (CNG) Model) ds fy,

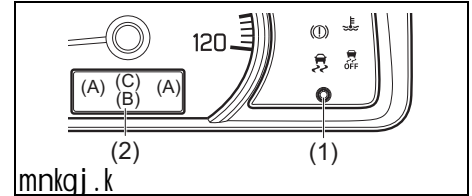

77PM07026

i s/ky e,My (Petrol Model) ds fy,

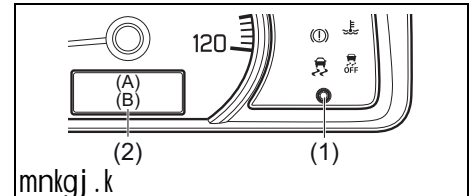

77PM07035

- (1) ट्रिप मीटर सिलेक्टर नॉब (Trip meter selector knob)
- (2) सूचना डिस्पले

इग्निशन स्विच (Ignition switch) "चालू" होने पर, सूचना डिस्पले में निम्नलिखित सूचना दिखाई जाती है।

**fMLi ys (A)**

फ्यूल गेज़ (Fuel gauge)

**fMLi ys (B)**

ओडोमीटर (Odometer) / ट्रिप मीटर (Trip meter) / घड़ी (Clock) / चमक नियंत्रण (Brightness control)

**fMLi ys (C)**

फ्यूल मोड्स (यदि लगा हो)

**f; y xst+ (Fuel Gauge)**

इग्निशन स्विच (ignition switch) "चालू" होने पर, डिस्पले (A) में फ्यूल गेज़ दिखाया जाता है।

इस भाग में "फ्यूल गेज़" (Fuel Gauge) देखें।

**vkMkehVj (Odometer) @ fVj ehVj (Trip meter) @ ?kMh (Clock) @ ped fu; æ.k (Brightness control)**

इग्निशन स्विच (ignition switch) "ऑन" होने पर, डिस्पले (B) में निम्नलिखित एक संकेत, ओडोमीटर (odometer), ट्रिप मीटर (trip meter) A, ट्रिप मीटर (trip meter) B या घड़ी दिखाया जाता है।

डिस्पले संकेत (B) बदलने के लिए, तुरंत ट्रिप मीटर सिलेक्टर नॉब (trip meter selector knob) (1) दबायें।

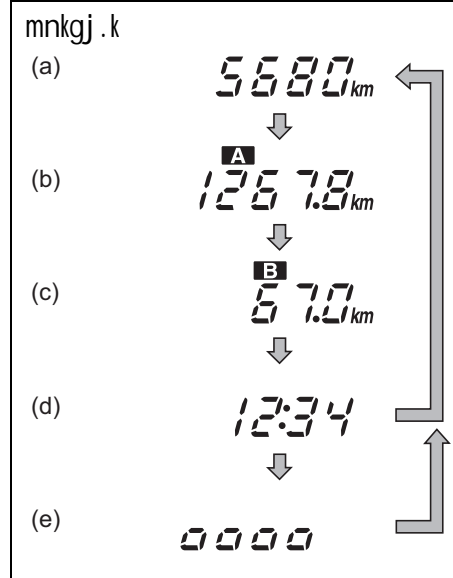

- (a) ओडोमीटर (Odometer)
- (b) ट्रिप मीटर (Trip meter) A
- (c) ट्रिप मीटर (Trip meter) B
- (d) घड़ी (Clock)
- (e) चमक नियंत्रण (Brightness control)\*

\*पॉजिशन लाइटें (position lights) और/ या हेडलाइटें चालू होने पर चमक नियंत्रण दिखाई देगी।

**! prkouh**

;fn xkMh pykrs le; fMLi ys dks ,MtLV djus dk ç; kl djrs gñ rks okgu dk fu; æ.k gks l drs gñ

xkMh pykrs le; fMLi ys dks ,MtLV djus dk ç; kl u djñ

नोट:  
जब आप नॉब को दबाकर छोड़ते हैं तो संकेत बदल जायेंगे।

**vkMkehVj (Odometer)**  
ओडोमीटर (odometer) में वह कुल दूरी दर्ज होती है जहाँ तक वाहन चला है।

**l ypuh**

vi us v,MkehVj dh fjfMæ ij è; ku j [ka vkj vko'; d l foñ dsfy, fu; fer : i l sj [kj [kko vud ph tkpñ

mfpr ekbyst varjky ij vko'; d l foñ u djus ij dñ iqtka ea vR; fek d f?kl kov ; k u d l ku gks l drk gñ

**fVj ehVj (Trip meter)**  
ट्रिप मीटर का उपयोग, लघु यात्रा या फ्यूल रुकने के बीच यात्रा की गई दूरी को मापने के लिए किया जाता है।  
आप स्वतंत्र रूप से ट्रिप मीटर (trip meter) A या ट्रिप मीटर (trip meter) B का उपयोग कर सकते हैं।

ट्रिप मीटर को शून्य पर रिसेट करने के लिए, डिस्पले में ट्रिप मीटर दिखाई देने तक ट्रिप मीटर सिलेक्टर नॉब (trip meter selector knob) (1) को दबाकर रोके रहें।

नोट:

ट्रिप मीटर का सूचित अधिकतम मान 9999.9 है। जब आप पिछला अधिकतम मान चलाते हैं, तो सूचित मान 0-0 पर लौट आयेगा।

?kMh

डिस्पले में समय दिखाता है।

समय संकेत बदलने के लिए:

- 1) ट्रिप मीटर सिलेक्टर नॉब (trip meter selector knob) (1) को मिनट संकेत ब्लिंक होने तक दबाकर रोके रहें।
- 2) मिनट संकेत को बदलने के लिए, मिनट संकेत ब्लिंक होने पर ट्रिप मीटर सिलेक्टर नॉब (trip meter selector knob) (1) को बार-बार दबायें। मिनट संकेत को तुरंत बदलने के लिए, ट्रिप मीटर सिलेक्टर नॉब (trip meter selector knob) (1) को दबाकर रोके रहें। मिनट संकेत को निर्धारित करने के लिए, घंटे के संकेत को ब्लिंक करने तक लगभग 5 सेकण्ड इंतजार करें।
- 3) घंटे के संकेत को बदलने के लिए, मिनट संकेत ब्लिंक होने तक ट्रिप मीटर सिलेक्टर नॉब (trip meter selector knob) (1) को बार-बार दबायें। लगभग 5 मिनट इंतजार करें और घंटे के संकेत को ब्लिंक करने दें। घंटे के संकेत को बदलने के लिए, तुरंत ट्रिप मीटर सिलेक्टर नॉब (trip meter selector knob)

(1) को दबाकर रोके रहें। घंटे के संकेत को निर्धारित करने के लिए, लगभग 5 मिनट इंतजार करें।

! prkouh

; fn xkMh pykrs l e; fMliys ,MtLV  
djus dh dks'k'k djrs g rks okgu dk  
fu; æ .k [kks l drs g  
xkMh pykrs l e; fMliys ,MtLV djus  
dk ç; kl u djA

नोट:

जब बैट्री से ऋणात्मक (negative) (-) टर्मिनल जोड़ते हैं, तो घड़ी का संकेत दुबारा प्रारंभ होगा। इस संकेत को अपनी प्राथमिकता के अनुसार दुबारा बदलें।

ped fu; æ .k

पॉजिशन लाइट (position lights) और/ या हेडलाइट चालू होने पर, मीटर रोशनी घनत्व को नियंत्रित कर सकते हैं।

इंस्ट्रूमेंट पैनल लाइट (instrument panel lights) की चमक को बदलने के लिए, ट्रिप मीटर सिलेक्टर नॉब (trip meter selector knob) (1) दबाकर रोके रहें।

! prkouh

; fn xkMh pykrs l e; fMliys ,MtLV  
djus dh dks'k'k djrs g rks okgu dk  
fu; æ .k [kks l drs g  
xkMh pykrs l e; fMliys ,MtLV djus  
dk ç; kl u djA

नोट:

- यदि आप चमक नियंत्रण डिस्पले सक्रिय होने से करीब 10 मिनट तक ट्रिप मीटर सिलेक्टर नॉब (trip meter selector knob) को नहीं दबाते हैं, तो चमक नियंत्रण डिस्पले स्वतः ही रद्द हो जायेगी।
- बैट्री दुबारा जोड़ते हैं, तो इंस्ट्रूमेंट पैनल लाइट की चमक दुबारा प्रारंभ होगी। चमक को अपनी प्राथमिकता के अनुसार पुनः एडजस्ट करें।

**l h, u-th e, My (CNG model) dsfy, 1; ny ekM (Fuel Modes) (; fn yxk gk)**

इस गाड़ी में तीन प्रकार— पेट्रोल, ऑटो और फोर्सड (Forced) सी.एन.जी. मोड्स होते हैं जिसे डैशबोर्ड पर स्टीयरिंग के दायीं तरफ स्थित सिलेक्टर स्विच (selector switch) (1) को दबाकर चुना जा सकता है।

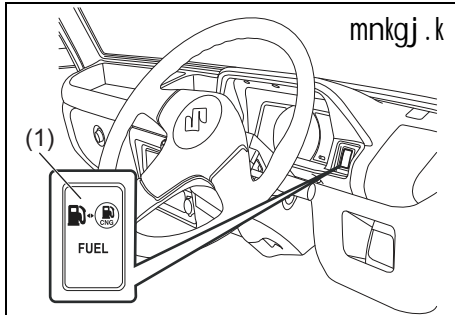

77PM02005

**i 3/sy ekM (Petrol Mode)**

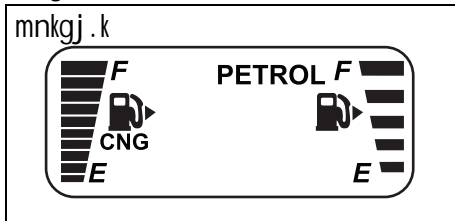

77PM02002

इस मोड में गाड़ी पेट्रोल से स्टार्ट होती है और पेट्रोल मोड में ही चलती रहती है। इस मोड में, पेट्रोल इंडिकेटर लगातार दिखाई देता है और सी.एन.जी. इंडिकेटर (सी.एन.जी. (CNG) indicator) “बंद” रहेगा।

**v, Vks ekM (Auto Mode)**

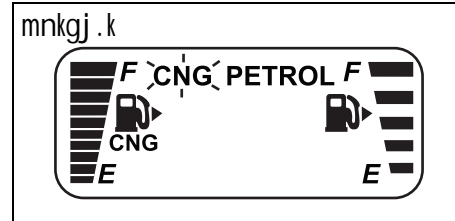

77PM02003

इस मोड में इंजन पेट्रोल मोड (Petrol Mode) में स्टार्ट होता है और फिर प्रोग्राम्ड की गई गर्माहट स्थिति पर पहुँचने के बाद स्वतः ही सी.एन.जी. (CNG) में बदल जाता है। इग्निशन स्विच (ignition switch) चालू है और गाड़ी “ऑटो मोड” (Auto Mode) में स्टार्ट हुई है, तो डिस्पले में सी.एन.जी. इंडिकेटर (सी.एन.जी. (CNG) indicator) ब्लिंक करता है और पेट्रोल इंडिकेटर प्रदर्शित होता है। सी.एन.जी. (सी.एन.जी. (CNG)) में बदलने के बाद, सी.एन.जी. इंडिकेटर (सी.एन.जी. (CNG) indicator) प्रदर्शित होगा और पेट्रोल इंडिकेटर स्वतः ही बंद हो जायेगा।

नोट:

- इंजन की जीवनावधि बढ़ाने के लिए गाड़ी को हमेशा ऑटो मोड (Auto Mode) या पेट्रोल मोड (Petrol Mode) में स्टार्ट करें।

- यदि परिवेश/इंजन तापमान शून्य डिग्री सेल्सियस से कम होने पर गाड़ी स्टार्ट करते हैं तो सी.एन.जी. (सी.एन.जी. (CNG)) में फ्यूल बदलाव नहीं हो सकता। ऐसे मामले में, इंजन को गर्म होने तक पेट्रोल मोड (Petrol Mode) में चलायें और फिर सी.एन.जी. (सी.एन.जी. (CNG)) में बदलने के लिए इंजन को दुबारा स्टार्ट करने की कोशिश करें।

**Qks M l h, u-th e, My ekM (Forced CNG Mode)**

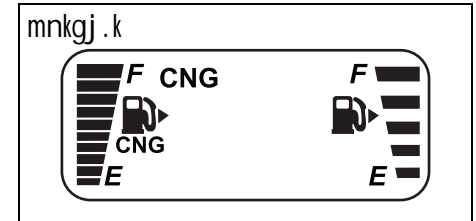

77PM02004

यह आपातकालीन मोड होता है जिसे पेट्रोल टंकी में पेट्रोल न होने की स्थिति में ही उपयोग किया जा सकता है। इस मोड में गाड़ी सी.एन.जी. मोड (CNG mode) में स्टार्ट होती है और इसी मोड में चलती रहती है। इंजन बंद और इग्निशन “चालू” स्थिति में, चेंजओवर स्विच (changeover switch) को सी.एन.जी. इंडिकेटर (CNG indicator) दिखाई देने तक दबाकर रोके रहें। इस मोड में, सी.एन.जी. इंडिकेटर (CNG indicator) दिखाई देता है और पेट्रोल इंडिकेटर “बंद” रहता है।

नोट:

- पेट्रोल की टंकी में पर्याप्त पेट्रोल रखना आवश्यक है।
- यदि परिवेश/इंजन तापमान शून्य डिग्री सेल्सियस से कम है तो गाड़ी फोर्सड सी.एन.जी. मोड (Forced CNG mode) में स्टार्ट नहीं हो सकती। गाड़ी को ऑटो मोड (Auto Mode) में स्टार्ट करना होगा।

l h, u- t h- e k M (CNG Mode) l s i v k y e k M (Petrol Mode) e s l o r % c n y k o

यदि इंजन की चालू स्थिति में सी.एन.जी. (CNG) खत्म हो जाती है, तो गाड़ी स्वतः ही सी.एन.जी. मोड (सी.एन.जी. (CNG) Mode) से पेट्रोल मोड (Petrol Mode) में बदल जायेगी और सी.एन.जी. (CNG) खराबी चेतावनी बत्ती सी.एन.जी. (CNG) malfunction warning lamp) ब्लिंकिंग करने लगेगी। पेट्रोल इंडिकेटर लगातार प्रदर्शित होगा और सी.एन.जी. इंडिकेटर (CNG indicator) स्वतः ही बंद हो जायेगा।

इस जानकारी मानने के लिए, एकबार चेंजओवर स्विच (changeover switch) को दबाएं। चेंजओवर स्विच (changeover switch) दबाने के बाद सी.एन.जी. खराबी चेतावनी बत्ती (CNG malfunction warning lamp) ब्लिंकिंग करना बंद हो जायेगी और पेट्रोल इंडिकेटर लगातार चमकता रहेगा। हालांकि गाड़ी में CNG भरवाने तक हर आगामी इग्निशन चालू-बंद होने के बाद सी.एन.जी. खराबी चेतावनी बत्ती (CNG malfunction warning lamp) ब्लिंक करती रहेगी। यदि सी.एन.जी. (CNG) भर दिया है, तो CNG में बदलाव के

लिए एकबार फ्यूल चेंजओवर स्विच (fuel changeover switch) दबायें। इसके बाद, गाड़ी सी.एन.जी. (सी.एन.जी. (CNG)) पर चल सकती है।

नोट:

- सी.एन.जी. मोड (CNG Mode) से पेट्रोल मोड (Petrol Mode) में स्वतः बदलाव करते समय, इंजन को अचानक रूकने से बचाने के लिए पेट्रोल टंकी में पर्याप्त मात्रा में पेट्रोल भरकर रखना जरूरी है।
- यदि चेंजओवर स्विच (changeover switch) को दबाने के बाद सी.एन.जी. मेलफंक्शन वार्निंग लैम्प (CNG malfunction warning lamp) ब्लिंकिंग (blinking) करना बंद नहीं होती है, तो निकटतम मारुति सुजुकी के अधिकृत कमर्शियल वर्कशॉप (Maruti Suzuki authorised COMMERCIAL Workshop) पर गाड़ी की जाँच करवायें।

## prkoih vkj b f M d v j y k b v s (Warning and Indicator Lights)

नोट:

यदि वार्निंग (warning) या इंडिकेटर लाइट (indicator lights) झपकती है या चालू हो जाती है, तो इनफोर्मेशन डिस्पले (information display) पर संबंधित संदेश दिखाया जा सकता है।

## ç d fl l v e p r k o u h y k b v (Brake System Warning Light)

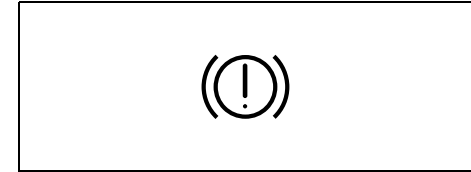

82K170

वाहन स्पेसिफिकेशन (विशेष विवरण) के आधार पर चार प्रकार के प्रचालन होते हैं।

- 1) इग्निशन स्विच (ignition switch) को "चालू" करने पर थोड़ी देर के लिए लाइट जलती है।
- 2) इग्निशन स्विच (ignition switch) की "चालू" स्थिति में पार्किंग ब्रेक लगाने पर यह लाइट जलती है।
- 3) उपर्युक्त एक या दोनों स्थितियों में लाइट जलती है।
- 4) यह लाइट, ब्रेक फ्लूड रिजर्वोयर (brake fluid reservoir) में निर्दिष्ट स्तर से कम फ्लूड होने पर भी जलती है।

यदि ब्रेक फ्लूड रिजर्वोयर (brake fluid reservoir) में फ्लूड स्तर पर्याप्त है तो इंजन स्टार्ट करके पार्किंग ब्रेक पूरी तरह मुक्त करने के बाद यह लाइट बंद हो जायेगी।

जब ABS सिस्टम की रियर ब्रेक फोर्स कंट्रोल फंक्शन (rear brake force control function) (प्रपोर्शनिंग वाल्व फंक्शन) (proportioning valve function)

में खराबी है तो यह लाइट ABS वार्निंग लाइट के साथ भी जलती है।

यदि गाड़ी चलते समय ब्रेक सिस्टम चेतावनी लाइट (brake system warning light) जलती है, तो इसका मतलब है कि गाड़ी के ब्रेक सिस्टम में कुछ गड़बड़ है। यदि ऐसा होता है, तो आप करें:

- 1) सड़क से दूर जाकर सावधानीपूर्वक रुक जायें।

**⚠ prkouh**

; kn j [kæ fd : dus dh njh vfekd gks l drh g\$ rks vki dks i My dks tkj l s nckuk gksxk] vkj i My l kekl; l s vfekd uhrs tk l drk gA

- 2) गाड़ी को सड़क किनारे सावधानीपूर्वक स्टार्ट और रोककर ब्रेक की जाँच करें।
  - यदि आपको लगता है कि यह सुरक्षित है, तो गाड़ी को मरम्मत करवाने के लिए सावधानीपूर्वक कम गति पर निकटतम डीलर के पास ले जायें, या।
  - गाड़ी को मरम्मत करवाने के लिए निकटतम मारुति सुजुकी के अधिकृत कमर्शियल वर्कशॉप (Maruti Suzuki authorised COMMERCIAL workshop) पर टो करके ले जायें।

**⚠ prkouh**

; fn fuEu ea l s dkbz Hkh l eL; k mRi lUu gkrh g\$ rks viuh ek#fr l qtp h ds vfe-k-r def'kz y odl k,i (Maruti Suzuki authorised COMMERCIAL Workshop) l s rjar cad fl LVe dh tkp djok; A

- ; fn batu LVkVl djds ikfdæ cad (parking brake) dks ijh rjg eDr djus ds ckn cad fl LVe prkouh ykbV (brake system warning light) cn ugE gkrh gA
- ; fn bfXu'ku fLop (ignition switch) dks Bpkyu djus ij cad fl LVe prkouh ykbV (brake system warning light) ugE tyrh gA
- ; fn xkMh cpkyu ds nkjku fdl h Hkh l e; cad fl LVe prkouh ykbV (brake system warning light) ugE tyrh gA

नोट:

क्योंकि ब्रेक सिस्टम अपने आप एडजस्ट होता है, इसलिए ब्रेक पैड घिस जाने पर फ्लूड स्तर कम हो जायेगा। ब्रेक फ्लूड रिजर्वॉयर को सामान्य आवधिक रखरखाव के अनुसार भरें।

, w/h-y,d cad fl LVe (ABS) okfuæ ykbV  
(; fn yxk gk)

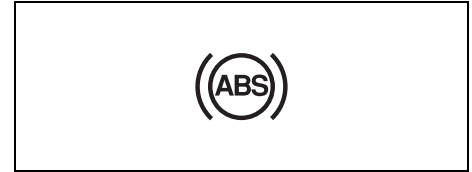

65D529

जब इग्निशन स्विच (ignition switch) को “चालू” (ON) पॉजिशन में घूमाया जाता है, तो यह लाइट थोड़ी देर के लिए जलती है जिससे आप यह पता लगा सकते हैं कि लाइट काम कर रही है।

यदि यह लाइट चालू रहती है, या झड़ाविविंग करते समय जलती है, तो ABS में कुछ गड़बड़ हो सकती है।

यदि ऐसा होता है:

- 1) गाड़ी को सड़क से दूर सावधानीपूर्वक रोकें।
- 2) इग्निशन स्विच (ignition switch) को “लॉक” (LOCK) पॉजिशन में घूमायें और फिर इंजन को दुबारा स्टार्ट करें।

यदि वार्निंग लाइट (warning light) थोड़ी देर के लिए जलकर बंद हो जाती है, तो यह सिस्टम सामान्य

है। यदि वार्निंग लाइट (warning light) अभी-भी जली रहती है, तो इस सिस्टम में कुछ गड़बड़ है।

यदि यह लाइट और ब्रेक सिस्टम वार्निंग लाइट (brake system warning light) जलती रहती है, या ड्राइविंग करते समय एक साथ जलती है, तो आपका ए.बी.एस. सिस्टम (ABS system), रियर ब्रेक फोर्स कंट्रोल समारोह (rear brake force control) (प्रपोर्शनिंग वाल्व) (proportioning valve) समारोह) के साथ मौजूद है और ए.बी.एस. सिस्टम (ABS system) के दोनों रियर ब्रेक फोर्स कंट्रोल फंक्शन (rear brake force control function) और एंटी-लॉक फंक्शन (anti-lock function) में कुछ गड़बड़ है।

यदि उपरोक्त में से कोई एक गड़बड़ है, तो सिस्टम को मारुति सुजुकी (MARUTI SUZUKI) प्राधिकृत वर्कशॉप से जांच करवायें।

यदि ABS काम करना छोड़ देता है, तो ब्रेक सिस्टम (brake system) एक साधारण ब्रेक सिस्टम के रूप में काम करेगा जिसमें यह ABS सिस्टम नहीं होता है।

ABS सिस्टम के बारे में अधिक जानकारी के लिए, “अपनी गाड़ी का परिचालन” (OPERATING YOUR VEHICLE) सेक्शन में “एंटीलॉक ब्रेक सिस्टम (Antilock Brake System) (ABS)” देखें।

### [kjkcH l ipd ykbV (Malfunction Indicator Light)

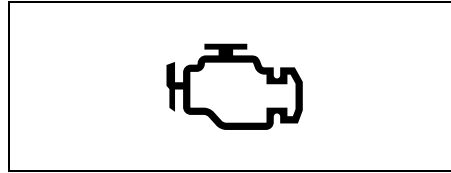

63J031

आपकी गाड़ी में कम्प्यूटर-नियंत्रित उत्सर्जन नियंत्रण प्रणाली होती है। इंस्ट्रूमेंट पैनल पर खराबी सूचक लाइट (malfunction indicator light) दी गई है जो उत्सर्जन नियंत्रण प्रणाली (emission control system) की सर्विस की जरूरत पड़ने पर सूचित करता है। इग्निशन स्विच (ignition switch) को “चालू” करने पर खराबी सूचक लाइट (malfunction indicator light) जलती है तो लाइट चालू स्थिति में है और इंजन स्टार्ट करने पर यह लाइट बंद हो जाती है।

यदि इंजन की चालू स्थिति में खराबी सूचक लाइट (malfunction indicator light) जलती है, तो उत्सर्जन नियंत्रण प्रणाली (emission control system) में समस्या है। गाड़ी में हुए नुकसान को ठीक करवाने के लिए, गाड़ी को अपने निकटतम मारुति सुजुकी के अधिकृत कमर्शियल वर्कशॉप (Maruti Suzuki authorised COMMERCIAL workshop) पर ले जायें।

<i>l ipuk</i>
[kjkcH l ipd ykbV (malfunction indicator light) pkyw fLFkr ea yxkrkj xkMh pykus ij xkMh dh mRI tL fu; æ. k ç.kkyh ea LFKk; h : i l s upl ku gks l drk g\$ vk\$ !; w cpr vk\$ pkyu{kerk çHkfor gks l drh g\$

### V;; Y ç\$ kj ykbV (Oil Pressure Light)

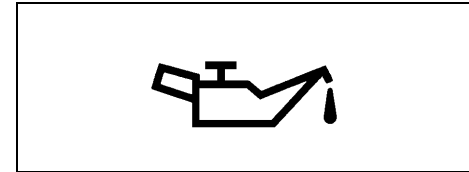

50G051

इग्निशन स्विच (ignition switch) को “चालू” करने पर यह लाइट जलती है और इंजन को स्टार्ट करने पर बंद हो जाती है। यदि ऑयल प्रेशर कम है और यह लाइट जलती रहती है। यदि गाड़ी चलाते समय लाइट जलती है, तो जितना जल्दी हो सके गाड़ी को रोड़ से दूर ले जाकर इंजन को बंद कर दें।

ऑयल स्तर जाँचें और आवश्यक हो तो अनुशंसित इंजन ऑयल डालें। यदि पर्याप्त ऑयल मौजूद हो, तो गाड़ी को दुबारा चलाने से पहले अपने मारुति सुजुकी के अधिकृत कमर्शियल वर्कशॉप (Maruti Suzuki authorised COMMERCIAL workshop) से लुब्रिकेशन सिस्टम (lubrication sys-

tem) की जाँच करवायें। कमर्शियल वर्कशॉप से लुब्रिकेशन सिस्टम की जाँच करवायें।

<i>l puk</i>
<ul style="list-style-type: none"> <li>• ;fn bl ykbV dh pkyw fLFkfr es bat u pykrs g&amp; rks bat u es x&amp;lkjh upl ku gks l drk gA</li> <li>• v;; y Mkyus dh vko'; drk l fpr djus ds fy, v;; y c&amp;kj ykbV (Oil Pressure Light) ij fuHk&amp; u jgA l e; &amp;l e; ij bat u v;; y Lrj dh vo'; tkp djA</li> </ul>

pkftx ykbV

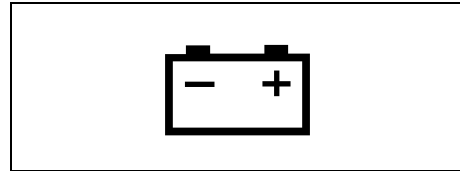

50G052

इग्निशन स्विच (ignition switch) “चालू” करने पर यह लाइट जलती है, तो इंजन स्टार्ट करने पर बंद हो जाती है। यदि बैट्री चार्जिंग सिस्टम में कुछ गड़बड़ है तो यह लाइट जलती रहती है। यदि इंजन की चालू स्थिति में लाइट जलती है, तो अपने मारुति सुजुकी के अधिकृत कमर्शियल वर्कशॉप (Maruti Suzuki authorised COMMERCIAL workshop) से तुरंत चार्जिंग सिस्टम (charging system) की जाँच करवायें।

pkyd l hv c&V prkouh ykbV  
**(Driver's Seat Belt Warning Light)**  
 @vixs ds ; k=h dh l hv c&V prkouh  
 ykbV **(Front Passenger's Seat Belt  
 Warning Light)**



60G049

जब चालक या आगे का यात्री अपनी सीट बेल्ट नहीं बांधता है, तो यह लाइट जलेगी और/ या ब्लिंक करेगी। सीट बेल्ट चेतावनी के बारे में अधिक जानकारी के लिए, इस भाग में “सीट बेल्ट और बाल नियंत्रण प्रणाली” देखें।

bat u dnyUV mPp rki eku prkouh  
 ykbV **(High Engine Coolant Tem-  
 perature Warning Light) (yky j&x)**

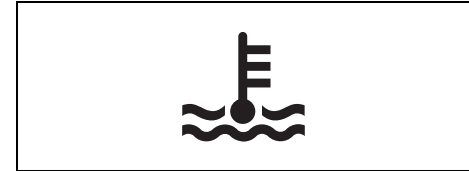

54G344

इग्निशन को “चालू” करने पर, यह लाइट थोड़ी देर के लिए जलती है तो यह माना जाता है कि लाइट चालू स्थिति में है। यदि गाड़ी चलाते समय यह लाइट ब्लिंक करती है, तो इसका मतलब इंजन गर्म हो रहा है। यदि यह लाइट ब्लिंकिंग करने के बाद जलती रहती है, तो इंजन ओवरहीटिंग (overheating) कर रहा है। वास्तविक ओव. रहीटिंग से बचने के लिए, यदि यह लाइट गाड़ी चलाते समय ब्लिंक करती है या जलती रहती है, तो “आपातकालीन सर्विस” (EMERGENCY SERVICE) सेक्शन के “इंजन ओवरहीट” में दिये गये निर्देशों का पालन करें।

<i>l puk</i>
bat u vkoghfV& l fpr djus ds ckn x&lkjh pykrs jgrs g& rks bat u dks x&lkjh upl ku gks l drk gA

## VuZ fl Xuy bfmDvI l (Turn Signal Indicators)

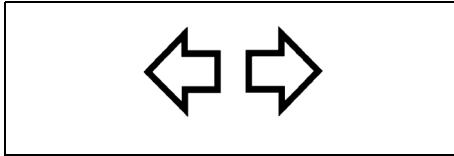

50G055

जब आप बायें या दाये मुड़ने के संकेत चालू करते हैं, तो इंस्ट्रूमेंट पैनल पर संबंधित टर्न सिग्नल लाइट (turn signal lights) के साथ हरा तीर का निशान चमकेगा। जब आप हैज़र्ड वार्निंग स्विच (hazard warning switch) को चालू करते हैं, तो सभी टर्न सिग्नल लाइट (turn signal lights) के साथ दोनों तीर के निशान चमकेंगे।

नोट:

यदि टर्न सिग्नल (turn signals) में कोई समस्या जैसे तेजी से झपकना, देखा गया है, तो टर्न सिग्नल सिस्टम (turn signal system) में खराबी हो सकती है। अपने मारुति सुजुकी प्राधिकृत वर्कशॉप से सिस्टम की जाँच करवायें।

## eŭ che (gkbl che) bfmDvJ ykbV (Main Beam (High beam) Indicator Light)

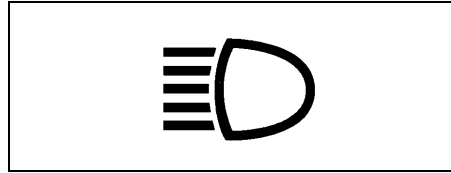

50G056

हेडलाइट मैन बीम (high beams) चालू करने पर यह इंडिकेटर जलता है।

## bEekfcykbTj fl LVe prkouh ykbV (Immobilizer system warning light)



65D239

• इग्निशन स्विच (ignition switch) को “चालू” करने पर, यह लाइट जलती है तो लाइट चालू स्थिति में है। यदि इग्निशन स्विच (ignition switch) “चालू” करने पर यह लाइट जलती रहती है, तो इमोबिलाइज़र सिस्टम में कुछ गड़बड़ हो सकती है। मारुति सुजुकी प्राधिकृत वर्कशॉप से इस सिस्टम की जाँच करवायें।

## bZ, l -i h- (ESP®) okfuæ ykbV (Warning light) (; fn yxh g)



56RM02033

ई.एस.पी. (ESP®), डेमलर ए जी (Daimler AG) का एक पंजीकृत ट्रेडमार्क है।

जब निम्नलिखित कोई एक सिस्टम एक्टिवेट (सक्रिय) हो जाता है, तो यह लाइट प्रति सेकण्ड 5 बार झपकती है।

- स्टबिलिटी कंट्रोल सिस्टम (Stability control system)
- ट्रैक्शन कंट्रोल सिस्टम (Traction control system)

यह लाइट जलती है, तो गाड़ी को सावधानीपूर्वक चलायें।

जब इग्निशन स्विच (ignition switch) को “चालू” (ON) पॉजिशन में घूमाया जाता है, तो यह लाइट थोड़ी देर के लिए जलती है जिससे यह पता लगाया जा सकता है कि यह लाइट काम कर रही है। यदि यह लाइट जलती रहती है, या ड्राइविंग के समय जलती है और चालू (ON) रहती है, तो (ABS ds vykok) ई.एस.पी. (ESP®) सिस्टम में कुछ गड़बड़ है। इस

सिस्टम को मारुति सुजुकी (MARUTI SUZUKI) प्राधिकृत वर्कशॉप से जाँच करवायें।

ई.एस.पी. (ESP®) सिस्टम के बारे में अधिक जानकरी के लिए, “अपनी गाड़ी का परिचालन” (OPERATING YOUR VEHICLE) सेक्शन में “इलेक्ट्रॉनिक स्टैबिलिटी प्रोग्राम (ई.एस.पी. (ESP®) - Electronic Stability Program) (यदि लगा हो)” को देखें।

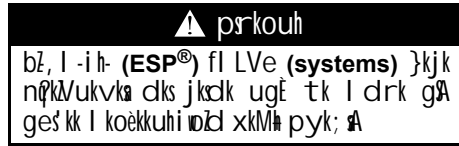

bZ, l - i h- (ESP®) v, Q bfmMð/vj ykbV (: fn yxh gk)



56RM02034

जब इग्निशन स्विच (ignition switch) को “चालू” (ON) पॉजिशन में घूमाया जाता है, तो यह लाइट थोड़ी देर के लिए जलती है जिससे आप यह पता लगा सकते हैं कि लाइट काम कर रही है।

जब (ABS ds vykok) ई.एस.पी. (ESP®) सिस्टम (systems) को बंद करने के लिए ई.एस.पी. (ESP®) ऑफ स्विच (OFF switch) दबाया जाता

है, तो ई.एस.पी. (ESP®) ऑफ इंडिकेटर लाइट (OFF indicator light) जलती है और जलती रहती है।

ई.एस.पी. (ESP®) सिस्टम के बारे में अधिक जानकरी के लिए, “अपनी गाड़ी का परिचालन” सेक्शन में “इलेक्ट्रॉनिक स्टैबिलिटी प्रोग्राम (Electronic Stability Program) (ई.एस.पी. (ESP®)) (यदि लगा हो)” को देखें।

l h-, u-t-h- [kjkc h prkouh ykbV (CNG Malfunction Warning Light) (: fn yxh gk)

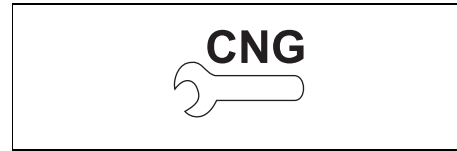

77PMC015

इग्निशन स्विच (ignition switch) “चालू” करने पर, यह सी.एन.जी. खराबी चेतावनी बत्ती (CNG malfunction warning lamp) थोड़ी देर के लिए जलती है, तो इस बत्ती में कोई समस्या नहीं है।

• इग्निशन “चालू” होने पर, यह सी.एन.जी. खराबी चेतावनी बत्ती (CNG malfunction warning lamp) जलती रहती है, तो CNG सिस्टम कुछ समस्या है। अपनी गाड़ी को तुरंत मारुति सुजुकी के अधिकृत कमर्शियल वर्कशॉप (Maruti Suzuki authorised COMMERCIAL workshop) से जाँच करवायें।

• यदि इंजन की चालू स्थिति के दौरान सी.एन.जी. मेलफंक्शन वार्निंग लैम्प (CNG malfunction warning lamp) ब्लिंक करती है, तो इसका मतलब है कि सी.एन.जी. सिस्टम (CNG system) में कोई समस्या है जिसके कारण गाड़ी सी.एन.जी. मोड (CNG MODE) नहीं चल सकती और यह स्वतः ही पेट्रोल मोड में बदल जाती है। अपनी गाड़ी को मारुति सुजुकी के अधिकृत कमर्शियल वर्कशॉप (Maruti Suzuki authorised COMMERCIAL workshop) पर जाँच करवायें।

नोट:

इग्निशन स्विच (ignition switch) “चालू” है और इंजन नहीं चल रहा है, तो सी.एन.जी. (CNG) खराबी चेतावनी बत्ती ब्लिंक (झपकने) का मतलब है कि फ्यूल ढक्कन खुला है। इस स्थिति में गाड़ी स्टार्ट नहीं होगी। गाड़ी स्टार्ट करने के लिए ढक्कन को बंद करें।

## यकbfVæ dâ/ky yhoj (Lighting Control Lever)

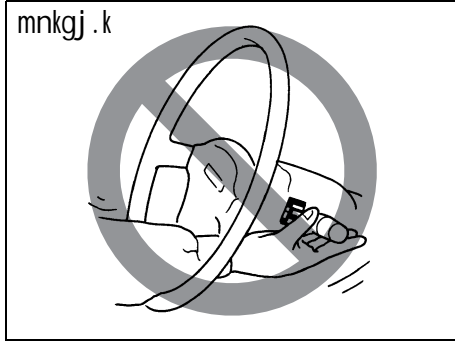

65D611

⚠ prkouh

I mkkfor pkV l s cpus ds fy, l LVh; fjæ  
lghy l s dâ/ky l çpkfyu u djæ

## यकbfVæ i fjpkYu (Lighting Operation)

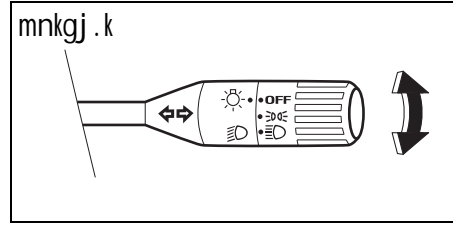

77PH110

लाइट को चालू या बंद करने के लिए, नॉब (घुंड़ी) को लीवर के अंत तक घूमायें। इसमें तीन पॉजिशन होती है:

☰

सभी लाइटें बंद है।

☰☷

फ्रंट पॉजिशन लाइटें (Front position lights), टेल लाइट (tail lights), लाइसेंस प्लेट लाइट (license plate lights) और इंस्ट्रूमेंट लाइट (instrument lights) चालू है, लेकिन हेडलाइट बंद है।

☰☷☷

फ्रंट पॉजिशन लाइटें (Front position lights), टेल लाइट (tail lights), लाइसेंस प्लेट लाइट (license plate lights), इंस्ट्रूमेंट लाइट (instrument lights) और हेडलाइट चालू है।

mnkgj .k

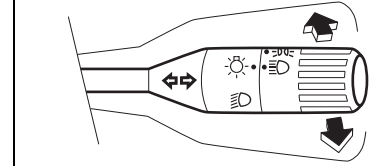

77PH111

हेडलाइट की चालू स्थिति में, हाई बीम (high beams) (मैन बीम) में बदलने के लिए लीवर को आगे की तरफ दबायें या लो बीम (low beams) में बदलने के लिए लीवर को अपनी तरफ खींचें। हाई बीम (मैन बीम) चालू होने पर, इंस्ट्रूमेंट पैनल पर मैन बीम (हाई बीम) इंडिकेटर लाइट जलेगी। हाई बीम (मैन बीम) को पासिंग सिग्नल (passing signal) के रूप में क्षणिक रूप से सक्रिय करने के लिए, लीवर को हल्की से अपनी ओर खींचें और सिग्नल पूरी होने के बाद इसे छोड़ दें।

## gMykbV yofyæ fLop (Headlight Leveling Switch)

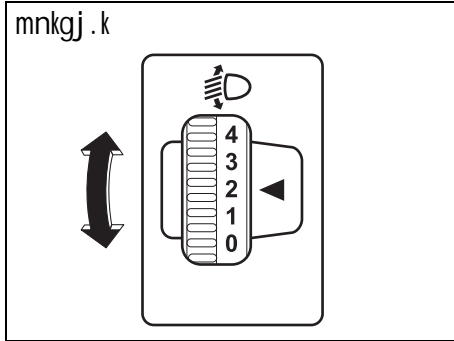

77PH010

इस स्विच को घुमाते हुए गाड़ी की भार स्थिति के अनुसार हेडलाइट बीम को लेवल में करें। विभिन्न गाड़ी-भार स्थितियों के लिए निम्नलिखित चार्ट में उपयुक्त स्वीच स्थिति दिखाई गई है।

वाहन भार स्थिति	स्विच स्थिति
केवल चालक	0
चालक+पूरा कार्गो	3

## Vuž fl Xuy dā/ksy yhoj (Turn Signal Control Lever)

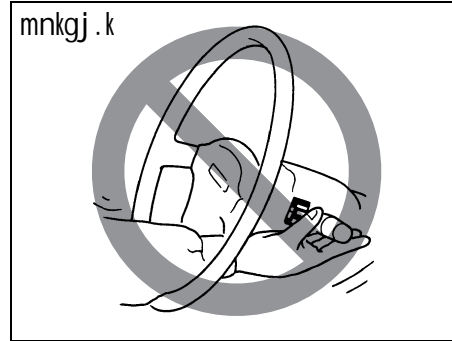

65D611



prkouh

I ðkkfor pkš/ l s cpus ds fy, l LVh; fjæ  
Oghy l s dā/ks/ l çpkfyr u djæ

## Vuž fl Xuy çpkyu

इग्निशन स्विच (ignition switch) "चालू" स्थिति में, दायां या बायां टर्न सिग्नल (turn signals) चालू करने के लिए लीवर को ऊपर या नीचे करें।

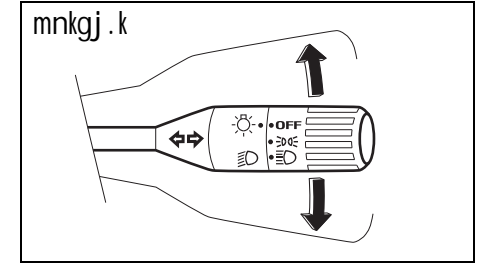

77PH112

सिग्नल के लिए लीवर को ऊपर या नीचे की तरफ करें। मोड़ पूरी होने के बाद, सिग्नल रद्द होकर, लीवर अपनी मूल स्थिति में लौट आयेगा।

gSt MZ okfuæ fLop (Hazard Warning Switch)

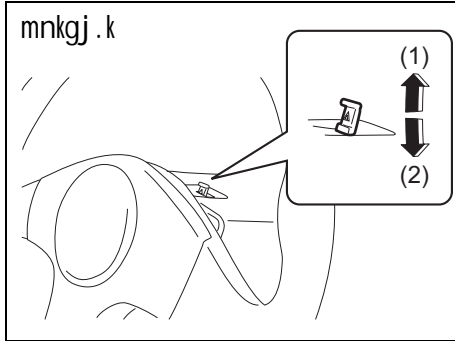

77PH028

- (1) चालू
- (2) बंद

हैजर्ड वार्निंग लाइट चालू करने के लिए हैजर्ड वार्निंग स्विच (Hazard warning switch) को ऊपर खींचें। सभी टर्न सिग्नल लाइटें (Turn signal lights) और दोनों टर्न सिग्नल इंडिकेटर साथ-साथ चमकेंगे। इन लाइटों को बंद करने के लिए, स्वीच को नीचे दबायें।

आपातकालीन पार्किंग के दौरान अन्य ट्रैफिक को चेतावनी देने या आपका गाड़ी यातायात के लिए खतरा बन सकती है, तो हैजर्ड वार्निंग लाइट (Hazard warning lights) का उपयोग करें।

foMf' kYM okbi j (Windshield Wiper) vkj ok'kj yhoj (Washer Lever)

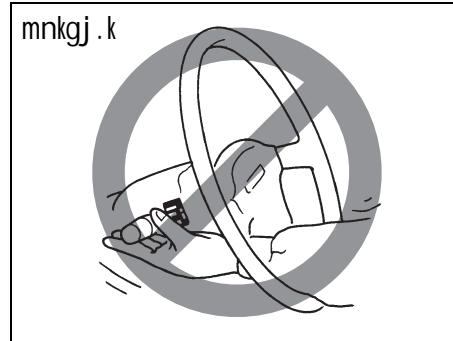

65D611

▲ prkouh

l kkkfor pkv/ l s cpus ds fy, j LVh; fjæ  
Oghy l s dā/vs/ l çpkfyr u djæ

okbi j çpkyu

इग्निशन की "चालू" स्थिति में, आप वाइपर लीवर का इस्तेमाल कर सकते हैं।

foMf' kYM okbi l Z (Windshield Wipers)

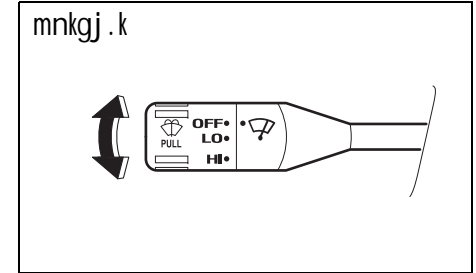

77PM02015

विंडशिल्ड वाइपर को चालू करने के लिए, नॉब (घुंड़ी) को लीवर के अंत एक प्रचालन स्थिति तक घूमायें। "स्ट" स्थिति में, वाइपर स्थिर कम गति पर चलता है। "म" स्थिति में, वाइपर स्थिर उच्च गति पर चलता है। वाइपर को बंद करने के लिए, लीवर को वापस "बंद" स्थिति में घूमायें।

foMF'kYM ok'kj (Windshield Washer)

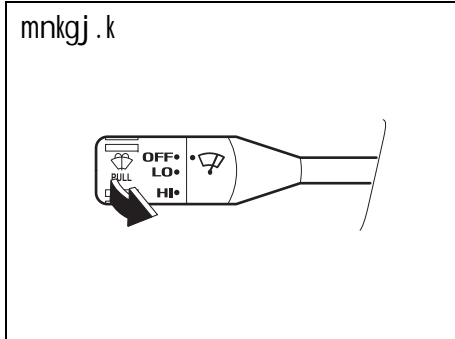

77PM02016

विंडशील्ड वाशर फ्लूइड छिड़कने के लिए, लीवर को अपनी ओर खींचें।

**⚠ prkouh**

fOM'khYM ok'kj fjtok& j (windshield washer reservoir) ea j&M; s/j , a/hYht+ dk bLræky u dja bl s foM'khYM ij fNMelus l s bl ij x&khj : i l s v&kki u vk l drk g& vk& x&kh ds j&ksu dks Hkh upl ku dj l drh g&

*l upuk*

foMF'kYM okbij vk& ok'kj fl LVe i&tk& dks upl ku l s c&kus ds fy,] fuEu-fyf[kr l koek&fu; ka c&jr&%

- foMF'kYM ok'kj flyM dk fNMelko ug& g&sjgk g&srks yhoj dks i dM&ej u j[k& vl; F&k bl s ok'kj ek&vj ea upl ku g&l drk g&
- okbij l s l w&kh foMF'kYM l s feV&Vh g&vkus dk c&;kl u dja vl; F&k foMF'kYM vk& okbij cyM ea upl ku g&l drk g& okbij c&pk&yr djus l s igys foMF'kYM dks ok'kj flyM l s xhyk dja
- okbij dk bLræky djus l s igys okbij cyM l s c&QZ ; k H&ks g& c&QZ dks l kQ dja
- ok'kj flyM yoy (washer fluid level) dh fu;fer : i l s tkp dja ek& e [kjc g&kus ij bl dh tkp dja
- l n& ds ek& e ea ok'kj flyM fjtok& j dks ¾ gh H&ka r&fd rki eku v&R; fekd fxj tkus l s ?k&sy te tk; s rks Q&sy l drk g&

H&ks& w (g&ku)

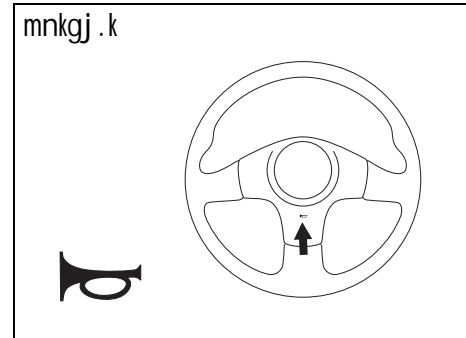

77PH029

भोंपू बजाने के लिए स्टीयरिंग व्हील के हॉर्न बटन को दबायें। यह भोंपू इग्निशन स्विच (ignition switch) की किसी भी स्थिति में बजेगा।

l h-, u-th- fl ymj prkouh ycy  
(CNG Cylinder Warning Label)  
(; fn yxk gk)

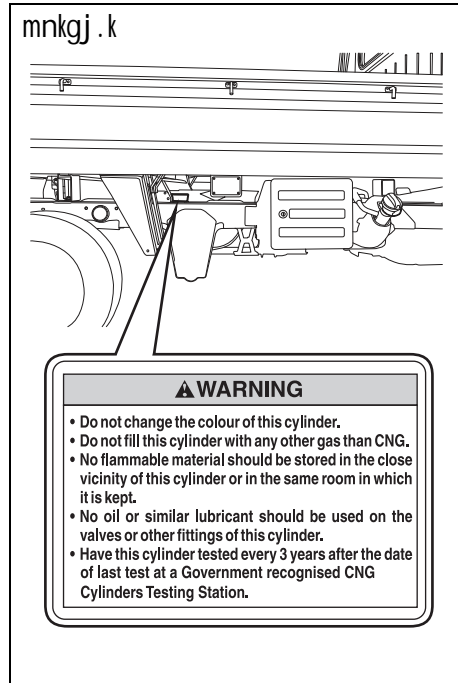

यह लेबल सी.एन.जी. सिलेंडर (CNG cylinder) पर मिल सकता है।

l h-, u-th- prkouh ycy (CNG  
Warning Label)  
(; fn yxk gk)  
Yw pkyd }kj (Front Driver Door)

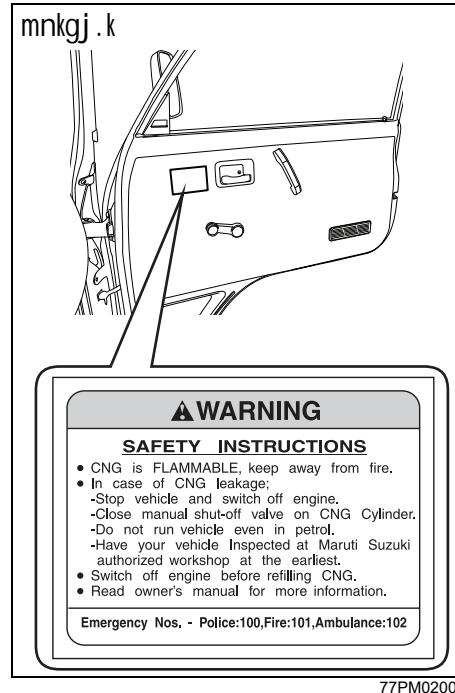

सी.एन.जी. चेतावनी लेबल (CNG warning label), फ्रंट दायें द्वार पर स्थित है।

l h-, u-th- esuyy 'kv&v,Q okYo  
(CNG Manual Shut-OFF Valve)  
(; fn yxk gk)

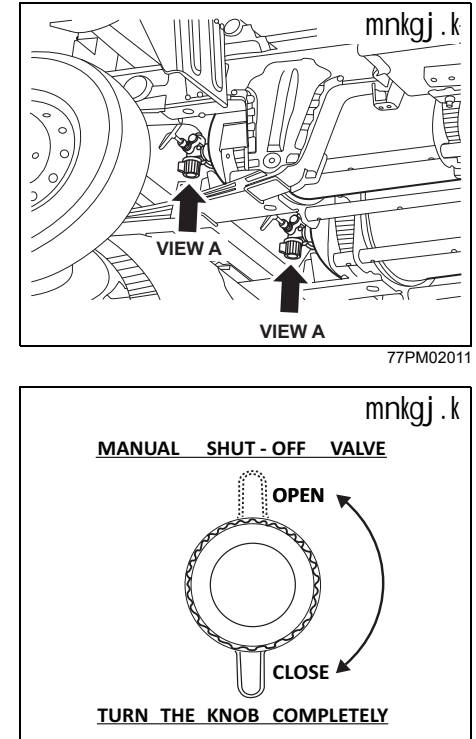

nkfgus gkFk dh vkj (RHS)

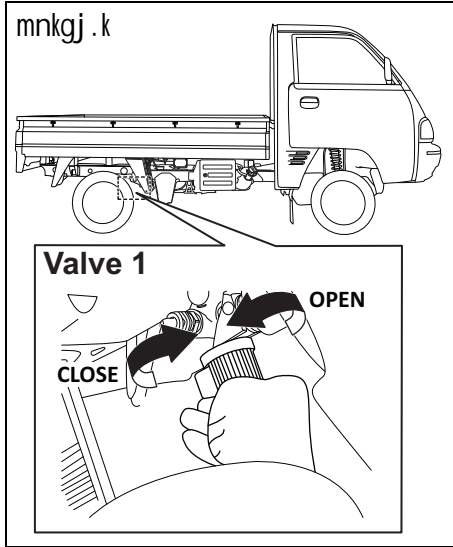

77PM02012

ck; æ gkFk dh vkj (LHS)

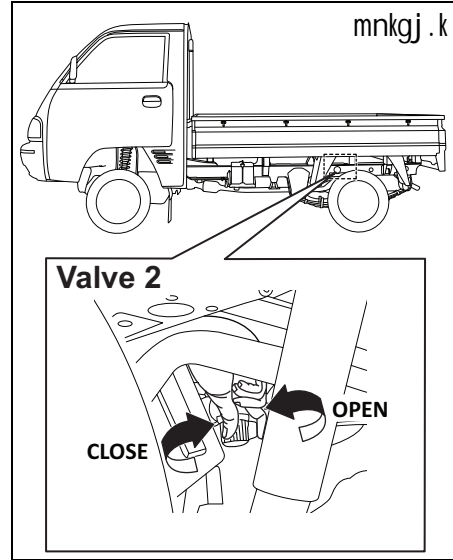

77PM02013

मैनुअल शट ऑफ वाल्व (Manual shut off valve), गाड़ी की बॉडी के नीचे लगे सी.एन.जी. सिलेंडर (CNG cylinders) पर स्थित होता है। गाड़ी की बॉडी के नीचे दो सी.एन.जी. (CNG) सिलेंडर (CNG cylinders) होते हैं, प्रत्येक में एक मैनुअल शट-ऑफ वाल्व होता है। मैनुअल शट ऑफ वाल्व (manual shutoff valve) 1 और वाल्व (valve) 2 को क्रमशः गाड़ी के दाहिने हाथ की ओर (RHS) और बायें हाथ

की ओर (LHS) से एक्सेस (उपयोग) किया जाता है।

सी.एन.जी. (CNG) आपूर्ति को दोनों CNG सिलेंडर के मैनुअल शट-ऑफ वाल्व को बंद करके रोका जा सकता है।

okYo (Valve) cñ djuk: इंजन में सी.एन.जी. (CNG) आपूर्ति बंद करने के लिए नॉब (घुंड़ी) को (दृश्य A से) घड़ी की दिशा में पूरी तरह घुमायें।

okYo (Valve) [kksyuk: इंजन में सी.एन.जी. (CNG) आपूर्ति चालू करने के लिए नॉब (घुंड़ी) को (दृश्य A से) घड़ी की विपरीत-दिशा में पूरी तरह घुमायें।

▲ I koëkkuh

ešny 'kv v, Q okYo (manual shut-off valve) 2 (LHS) dk mi; ks djrs le; vius gkFk dks I koëkkuhi dkd , XtkLV ikbi (exhaust pipe) dks Nius u nA xkM pykus ds ckn, XtkLV ikbi (exhaust pipe) bruk xeł gks tkrk gš fd vki dk gkFk ty I drk gA

नोट:

- यदि मैनुअल शट ऑफ वाल्व (manual shut-off valve) पूरी तरह नहीं खुला है, तो इंजन सही ढंग से नहीं चल सकता।
- यदि मैनुअल शट ऑफ वाल्व (manual shut-off valve) बंद स्थिति में है, तो सिलेंडर में सी.एन.जी. (CNG) भरना असंभव है।

नोट:

- सरकारी नियमानुसार, सी.एन.जी. सिलेंडर (CNG cylinder) पहचान प्लेट पर उल्लेखित प्रारंभिक जाँच तिथि से हर तीन (3) वर्ष में CNG सिलेंडर (CNG cylinder) की जाँच और प्रमाणित करना आवश्यक है।
- ग्राहक द्वारा गाड़ी को सरकारी अनुमोदित जाँच एजेंसी को पेश करना होता है।
- सिलेंडर की जाँच न करने पर सी.एन.जी. (CNG) वितरण केंद्रों द्वारा CNG भरने से मना किया जा सकता है या प्रवर्तन प्राधिकरण द्वारा वाहन को जब्त किया जा सकता है।
- सी.एन.जी. सिलेंडर (CNG बलसपदकमत्द्ध जाँच का सम्पूर्ण खर्चा ग्राहक द्वारा वहन किया जाता है।
- सरकारी नियमानुसार, सी.एन.जी. सिलेंडर (CNG cylinder) पहचान प्लेट में उल्लेखित प्रारंभिक जाँच तिथि से 20 वर्ष होने पर सी.एन.जी. सिलेंडर (CNG cylinder) को निष्कासित किया जाता है।
- ग्राहक द्वारा सरकारी अनुमोदित स्क्रेप एजेंसियों के माध्यम से सिलेंडर (cylinder) को अपने खर्च पर निष्कासित करना होता है।
- कोई भी व्यक्ति उप-नियम (2) के अंतर्गत मरम्मत किये गये किसी भी सिलेंडर (cylinder) में तब तक गैस नहीं भरेगा जब तक मरम्मत कर्ता के जाँच प्रमाण-पत्र के साथ सिलेंडर पर की गई मरम्मत और जाँच की पूर्ण रिपोर्ट मुख्य नियंत्रक को प्रस्तुत करके उनसे रिफिलिंग के लिए अनुमति प्राप्त नहीं की जाती है।

▲ prkouh

- fl yMj vl fcyh (cylinder assembly) l s fl yMj okYo (cylinder valve) dks dHkh&Hkh u fudkyA fd l h Hkh rjg dh enn ds fy,] ek#fr l qtdh ds vfek-r def'kz y odZ k,i (Maruti Suzuki authorised COMMERCIAL workshop) l s l ykg yA
- fl yMj dks l kQ djus dh dHkh&Hkh dks'k'k u dja ; fn dkbZ l eL; k gkj rks ek#fr l qtdh ds vfek-r def'kz y odZ k,i (Maruti Suzuki authorised COMMERCIAL workshop) ij l i dZ dja
- fl yMj okYo (cylinder valve) dks , d kj fjl yd djus@ fl yMj vl fcyh (cylinder assembly) l s fudkyus ds ckn nqj k mi ; ks u dja
- pkgs batu cn gkus rd fl yMj dh l h-, u-th- (CNG) dk mi ; ks dj fy; k g' rks Hkh Vadh ea cph dN CNG ek=k ea c' k (nkc) gkrk gA

l h-, u-th- fl yMj fMI & vl fcyh (CNG Cylinder Dis-assembly) ds fy, funZ k @ xkbMykbuI A

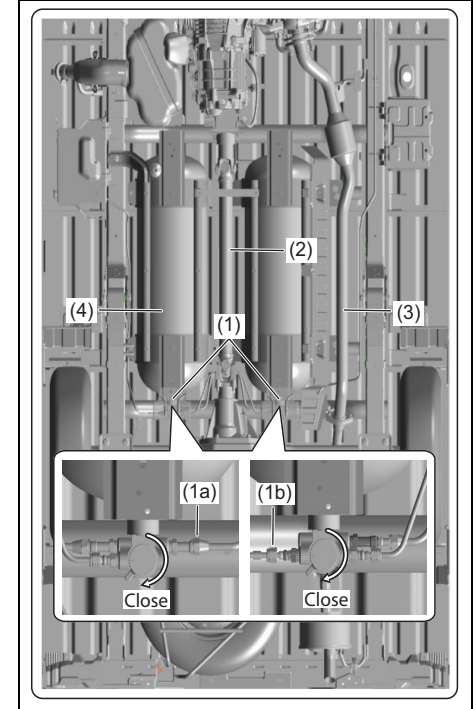

77PM02022

- 1) सी.एन.जी. सप्लआई (सी.एन.जी. (CNG) supply) (1) को बंद करने के लिए शट ऑफ वाल्व (shut off valves) को पूरी तरह बंद करें।
  - a) शट-ऑफ वाल्व (shut-off valve) को हाथ से चलाने के लिए सिलेंडर फ्रेम (Cylinder frame) पर दिये गये निर्देशों का पालन करें।
  - b) दोनों वाल्व के लिए इसी प्रक्रिया का पालन करें।
  - c) इंजन को (इग्निशन ऑन स्थिति में) चालू करें, न कि फोर्सड मोड (forced mode) में और इसे पाइपलाइन में मौजूद गैस खाली होने पर अपने आप बंद होने तक चालू रखें।
- 2) अंडरबॉडी (underbody) (2) से प्रोपेलर शाफ्ट (Propeller shaft) निकालें।
- 3) अंडरबॉडी (underbody) (3) से पाइप कॉम्प (Pipe Comp) और एग्जॉस्ट (Exhaust) निकालें।

▲ I koëkkuh
ij tkæ dks fudkyus l s igys dEi kuæ/ (component) dks ij h rjg Bmk gkus næ rkfd tyus ; k pkæ/ yxus l s cp l dæ

- 4) सी.एन.जी. पाइप एंड कनेक्शन (CNG Pipe end connections) को वाल्व टंसअम (1a और 1b) के साथ निकालें।
  - a) कनेक्टर (connector) को एक सिरे से पकड़ें और कनेक्शन को लूज़ करें।

- 5) सिलेंडर सेट (Cylinder Set), सी.एन.जी. (CNG) (4) निकालें।
- 6) सिलेंडर सेट (Cylinder Set), सी.एन.जी. (सी.एन.जी. (CNG)) को जोड़ने के लिए पुनःपरीक्षण (retesting) / परीक्षण / मरम्मत के बाद उक्त प्रक्रिया को उल्टा करें।

नोट:

सी.एन.जी. सिलेंडर (CNG Cylinder) को केवल सरकारी मान्यता प्राप्त सी.एन.जी. सिलेंडर परीक्षण केन्द्रों (CNG Cylinder Testing Stations) पर प्रशिक्षित व अधिकृत कर्मियों द्वारा निकाला जाना चाहिए। गलत तरीके से संभालने पर आग लग सकती है, विस्फोट हो सकता है और, गंभीर चोट या मृत्यु हो सकती है। गाड़ी मालिकों और ड्राइवरों को किसी भी परिस्थिति में इस प्रक्रिया को नहीं करना चाहिए।

I j d k j } k j k v u e k f n r l h , u - t h - f l y M j  
i j h { k . k d t æ k æ d h l p h A

परीक्षण केन्द्रों की जानकारी प्राप्त करने के लिए निम्नलिखित इंटरनेट वेबसाइट पते "www-peso-gov-in" पर जायें।

## vi us okgu dks çpkfyr djuk

, XtkLV xŒ prkoui	3-1
nŒud tkp pœfyLV	3-2
batu v;; y di [ki r	3-3
bfxu'ku floP	3-3
i kfdæ cœd yhoj	3-5
i My	3-6
batu LVkVZ djuk	3-6
Vkd fe'ku dk mi ; ks djuk	3-7
i kfdæ l d j	3-9
cfdæ	3-12
, d/h-y,d cœd fl LVe (; fn yxk gks)	3-13
byDVkfud LVfcfyVh çksæte (; fn yxk gks)	3-16

**,XtkLV xš prkouh (Exhaust Gas Warning)**

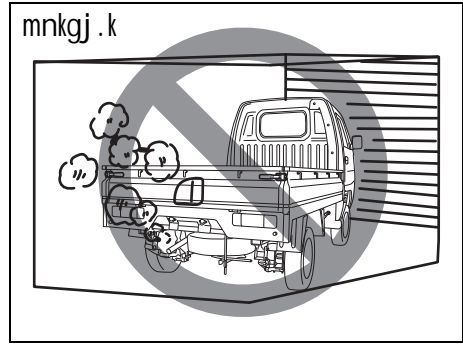

82DY03

**⚠ prkouh**

,XtkLV xš ka (Exhaust gases) ea l ka u ya ,XtkLV xš ka ea jaxghu vkš xakghu l alkfor ?krd xš dcku ekuksv,DI kbM (Carbon monoxide) gksh gš dcku ekuksv,DI kbM (Carbon Monoxide) dks Lo; a i rk yxkuk ef' dy gksh gš bl fy, vi uh xkMh ea dcku ekuksv,DI kbM ds ços' k dks çpkus ds fy, fuEufyf[kr l koekku; ka fuf' pr : i l s çjra

- xkMh ea ; k=h çBkdj batu dks pkyw djds xškt ; k çn txg ea u NkMhA bl l s dscu ea dcku ekuksv,DI kbM (Carbon Monoxide) ,df=r gkdj ne ?kVus ; k l ka dh l eL; k gkus l s ekš gk l drh gš
- xkMh dk batu pkyw djds yEcs l e; [kMk u djš pkgš og [kVh txg gh gkš ;fn yEcs l e; rd batu pkyw jgrk gš rks xkMh ds vñj ?kVv vkš ekš dk [krjk gkus dh l alkouk gksh gš ;fn [kMh xkMh ea batu dh pkyw fLFkr ea dñ nj ds fy, çBuk vko' ; d gš rks l fuf' pr djš fd , ; j buVd fl yDVj (Air intake selector) dks Brktk gokp (FRESH AIR) ea vkš çykvj dks mPp Li hM ea l v/ dj fn; k gš

(जारी)

**⚠ prkouh**

(जारी)

- xkMh dh ofVyš'ku fl LVe (Ventilation system) l gh <x l s çpkfyr gks l dš bl ds fy, xkMh ds l keus , ; j buyv/ fxy dks gj l e; çQI i fUk; kš ; k vU; voj kškdka dks l kQ djds j [kšA
- xkMh ds uhps ,XtkLV xš ka (Exhaust gases) ds fuekz.k dks de djus ds fy, ,XtkLV i kbi (Exhaust pipe) {ks= dks çQI vkš vU; l kexh dks l kQ djds j [kšA , d k xkMh dks çQIyh fLFkr; ka ea [kMk djus ij vko' ; d gš
- bXt+LV fl LVe dh l e; &l e; ij {kfr vkš fjl ko dh tkp djok; A fdl h Hkh {kfr ; k fjl ko dh rjar ejEer djok; A

## nfud tkp pafyLV (Daily Inspection Checklist)

xkM# pykus l s i gys

⚠ prkouh

; fn xkM# {kfrxLr gks xbz gš ; k okfuik ykbV (warning light) ; k ctj (buzzer) xMeM# dk l dnr nrh gš rks xkM# dks pykus l s i gys ek#fr l qtp#h ds vfe#r—odZk,i (Maruti Suzuki authorised workshop) l srjar tkp o ejEer djok; A [kjk fLFkr ea xkM# dks yxrkj pykrs jgus ij] xkM# ea vx yx l drh gš ; k xkM# [kjkch gks l drh gš

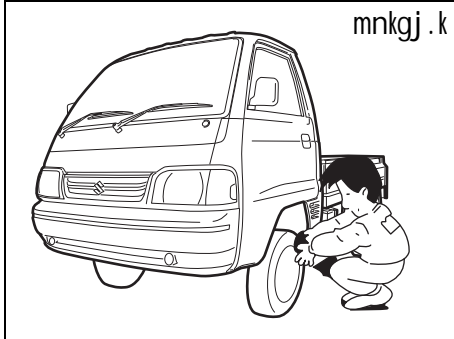

77PM03001

1) सुनिश्चित करें कि खिड़कियां, सीसें, लाइटें, और रिफ्लेक्टर साफ और बाधारहित हैं।

2) टायरों में निम्नलिखित बिन्दुओं की बारीकी से जाँच करें:

- ट्रेड ग्रूव (tread groove) की गहराई
- असामान्य घिसाव, क्रैक और क्षति
- ढीले व्हील नट
- कील, पत्थर जैसी बाह्य सामग्री की उपस्थिति।

अधिक जानकारी के लिए “जाँच और रखरखाव” में “टायर” भाग देखें।

- 3) फ्लूड और ऑयल रिसाव की जाँच करें।
- 4) सुनिश्चित करें कि इंजन कम्पार्टमेंट पूरी तरह बंद और सिटकनी लगी है।
- 5) हेडलाइट (headlights), टर्न सिग्नल लाइट (turn signal lights), ब्रेक लाइट (brake lights) और भोंपू (होर्न) के उचित प्रचालन की जाँच करें।
- 6) चालक सीट को एडजस्ट करें।
- 7) पार्किंग ब्रेक लीवर (parking brake lever) या पेडल के लिए ब्रेक पेडल की प्रतिक्रिया और समायोजन स्थिति जाँचें। अधिक जानकारी के लिए “जाँच व रखरखाव” (INSPECTION AND MAINTENANCE) सेक्शन में “ब्रेक” (Brake) देखें।
- 8) सीसें को एडजस्ट करें।
- 9) सुनिश्चित करें कि आप और यात्रीगण सही ढंग से सीट बेल्ट बांधे हैं।
- 10) सुनिश्चित करें कि चाबी को “चालू” स्थिति में घूमाने पर सभी चेतावनी लाइटें जलती हैं।
- 11) सभी गेज जाँचें।

12) सुनिश्चित करें कि पार्किंग ब्रेक हटाने के बाद ब्रेक सिस्टम चेतावनी लाइट (brake system warning light) बंद हो जाती है।

सप्ताह में एक बार, या हर बार या लम्बी दूरी की यात्रा (राजमार्ग यात्रा) पर गाड़ी चलाने से पहले फ्यूल टंकी (fuel tank) भरवाते हैं, तो निम्नलिखित अंडर-हुड (under-hood) जाँच करें:

- 1) इंजन ऑयल स्तर (Engine oil level)
- 2) कूलन्ट (Coolant) स्तर
- 3) ब्रेक फ्लूड स्तर (Brake fluid level)
- 4) विंडशील्ड वाशर फ्लूड (यदि लगा हो) स्तर
- 5) बैट्री इलेक्ट्रोलाइट स्तर (Battery electrolyte level)
- 6) लैच (सिटकनी) का प्रचालन लुब्रिकेशन अनुसूची के लिए “जाँच और रखरखाव” (INSPECTION AND MAINTENANCE) भाग की “आवधिक रखरखाव अनुसूची” (Periodic Maintenance Schedule) में “चैसिस और बॉडी” के “सभी सिटकनी (latches), हिंगे (hinges) और लॉक (locks) देखें।

सप्ताह में एक बार, या हर बार या लम्बी दूरी की यात्रा (राजमार्ग यात्रा) पर गाड़ी चलाने से पहले फ्यूल टंकी (fuel tank) भरवाते हैं, तो टायर प्रेशर गेज (tyre pressure gauge) से टायर प्रेशर की जाँच करें। इसके अलावा अतिरिक्त टायर की प्रेशर जाँचें।

**batu dEi kVew (engine compartment) dh tkp**

जब गाड़ी का लम्बे समय तक उपयोग नहीं किया गया हो, तो जाँच करें कि इंजन कम्पार्टमेंट (engine compartment) में छोटे जानवरों द्वारा लाये गये घोंसलें या टहनियाँ (ऐसी जलने योग्य सामग्री या वस्तु जो कूलिंग फैन (cooling fan) (रेडियेटर फैन (radiator fan)) के संचालन में रुकावट पैदा करती हो) न हों।

ऐसा न करने पर गाड़ी में आग लग सकती है या गंभीर खराबी का कारण बन सकती है।

**batu v;; y dh [kir**

सामान्य वाहन प्रचालन के दौरान सामान्य रूप से इंजन में कुछ इंजन ऑयल की खपत होती है।

खपत किये गये इंजन ऑयल की मात्रा, ऑयल की श्यानता, गुणवत्ता और जिन परिस्थिति में गाड़ी चली है उस पर निर्भर करती है।

गाड़ी को उच्च-गति और बार-बार तेज और कम गति करने पर अधिक ऑयल की खपत होती है। अधिक भार में भी इंजन अधिक ऑयल की खपत करता है।

नया इंजन भी अधिक ऑयल की खपत करता है, क्योंकि इसके पिस्टन, पिस्टन रिंग्स और सिलेंडर वॉल अभी तक वातानुकूलित नहीं हुई हैं। लगभग 5000 कि.मी. चलने के बाद ही नया इंजन सामान्य ऑयल खपत स्तर पर पहुँचता है।

**v;; y dh [kir%**

**1000 fd-eh- i j vfekdre 1-0 yh-**

ऑयल खपत मात्रा का निर्धारण करते समय, ध्यान दें कि ऑयल पतला हो सकता है तो ऑयल का सही स्तर निर्धारित करना मुश्किल होता है।

उदाहरण के लिए, यदि गाड़ी को बार-बार छोटी दूरी की यात्रा के लिए उपयोग किया है, तो सामान्य ऑयल मात्रा की खपत होती है, और 1000 कि.मी. या इससे अधिक चलने के बाद भी, डिपस्टिक (dipstick) से ऑयल लेवल की मात्रा में बिल्कुल भी कमी नहीं दिखा सकता है। इसका कारण यह है कि फ्यूल (ईंधन) या नमी से ऑयल धीरे-धीरे पतला होता जाता है, जिससे लगता है कि ऑयल स्तर में बदलाव नहीं हुआ।

यह भी ध्यान रखें कि गाड़ी को एक्सप्रेसवे जैसी हाई स्पीड पर चलाने के बाद पतला करने वाली सामग्री वाष्पित हो जाती है, जिससे लगता है कि हाई-स्पीड चलाने के बाद ऑयल की अत्यधिक खपत हुई है।

**bfXu'ku fLop (Ignition Switch)**

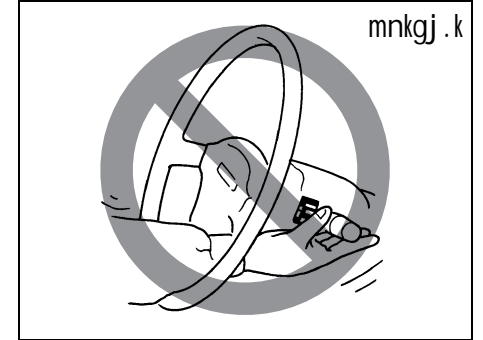

mngkj .k

65D611

**! prkoul**  
 I kkkfor pkv/ I s cpus ds fy, j LVh; fjx  
 0ghy I s gkdj dā/kv/ çpkfyr u dj

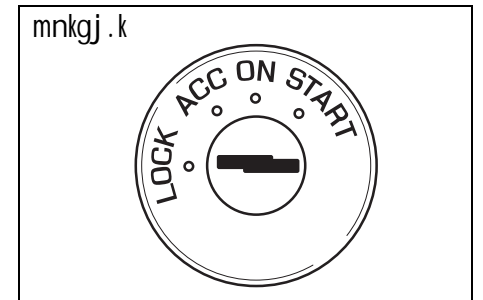

mngkj .k

77PH002

इग्निशन स्विच (ignition switch) में निम्नलिखित चार स्थितियां होती हैं:

### y,d (LOCK)

यह सामान्य पार्किंग स्थिति है। इस स्थिति में चाबी निकाल सकते हैं।

स्टीयरिंग लॉक खोलने के लिए, चाबी लगायें और इसे घड़ी की दिशा में एक स्थित तक घूमायें। यदि स्टीयरिंग अनलॉक (खोलने) के लिए चाबी को घूमने में समस्या आ रही है, तो चाबी को घुमाते समय स्टीयरिंग व्हील को हल्का-हल्का दायें या बायें मोड़ने की कोशिश करें।

### , l h l h (ACC)

एक्सेसरी सॉकेट जैसी एक्सेसरीज़ को प्रचालित किया जा सकता है, लेकिन इंजन बंद है।

### pkY (ON)

यह सामान्य प्रचालन स्थिति है। सभी इलेक्ट्रिकल सिस्टम चालू हैं।

### LVkVZ ¼pkY½ djuk½

यह स्टार्टर मोटर से इंजन को स्टार्ट करने की स्थिति है। इंजन जैसे ही स्टार्ट होता है तो चाबी को इस स्थिति से ढीली छोड़ दें।

mngj . k

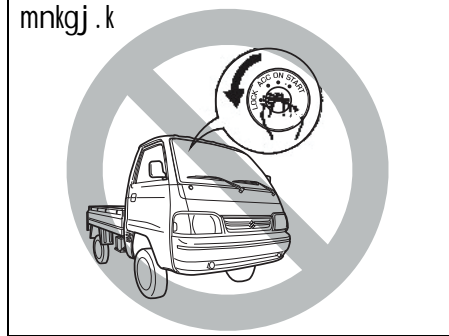

82DY04

### ▲ prkouh

- xkMh dh pky fLFkfr ea bfxu'ku pkch u fudky LVh; fjæ Ughy y,d gks tkus ij xkMh lpkfyr ugè dj ik; xA
- xkMh l s dN nj ds fy, gh ckj fudyrsl e; geškk bfxu'ku pkch dks fudky [kMh xkMh ea cPps dks vdsyk u NkMA mlga xef ; k xel ekš e ds dkj .k rki k?kkr Hkh gks l drk gA bl l s xMkhj pks/ ; k ekš Hkh gks l drh gA

### l ypu

- LVkVj ekšVj (starter motor) dks , d ckj ea 12 l d.M l s vfekd l e; mi ; kx u djA ; fn batu LVkVZ ugha gkrk gš rks nçkjk dkk'k'k djus l s igys 30 l d.M rd bartkj djA ; fn dbz ckj ç;kl djus ij Hkh batu LVkVZ ugha gkrk gš rks ¼; y ; k bfxu'ku fl LVe (ignition systems) dh tkp djA ; k vi us ek#fr l tqdhd s vfek—r def'kz; y odl'k,i (Maruti Suzuki authorised COMMERCIAL workshop) l s l yk gA
- batu dh cm fLFkfr ea bfxu'ku fLop (ignition switch) dks BpkY fLFkfr ea u NkMA D; kfd bl l s cšh fMLpktZ gks tk; xhA

## ikfdæ çd yhoj (Parking Brake Lever)

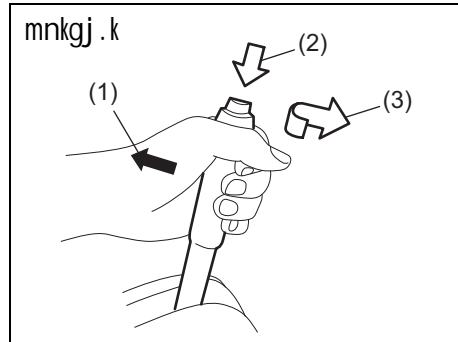

- (1) लगाना
- (2) हटाना
- (3) हटाना

आगे की सीटों के बीच में पार्किंग ब्रेक लीवर (parking brake lever) स्थित होता है। पार्किंग ब्रेक लगाने के लिए, ब्रेक पेडल को दबायें और पार्किंग ब्रेक लीवर (parking brake lever) को पूरी तरह ऊपर खींचें। पार्किंग ब्रेक को मुक्त करने (gVkus) के लिए, ब्रेक पेडल को दबायें, पार्किंग ब्रेक लीवर (parking brake lever) को हल्का सा ऊपर खींचें, इस लीवर के सिरे पर स्थित बटन को अंगूठे से दबायें, और इस लीवर को अपनी मूल पॉजिशन में नीचे लायें।

### ▲ prkouh

- xkMh dks ikfdæ çd yxkdj dHh&Hh u pyk; % vkøjghfVæ gkus l s fi Nys çd dk vl j] çd ykbQ de] ; k çd LFkk; h : i l s {kfrxLr gks l drk gA
- ; fn ikfdæ çd (parking brake) jkjk xkMh dks ijh rjg ugha jksdk tkrk gS ; k ijh rjg fjyht+ ugha gkrk gS rks xkMh dks rjar vi us ek#fr l qtçh ds vfek—r def'kz; y odz k,i (Maruti Suzuki authorised COMMERCIAL workshop) l s tkp djok; A

### ▲ prkouh

vi uh xkMh l s fudyus l s igys geš kk ijh rjg ikfdæ çd yxk; a vl; Fkk xkMh vkxs c+ l drh gš ft l l s pksv ; k {kfr gks l drh gA xkMh [kMh djrs l e;] l {uf'pr djæ fd fx; jf'kçV yhoj (gearshift lever) fjol l ; k çFke fx; j eš gA è; ku jgæ fd] Vkd fe'ku (transmission) fx; j eš gkus ij Hh] ikfdæ çd ijh rjg yxkuk gkskA

### ▲ prkouh

- vR; fekd BM ds ekš e eš xkMh [kMh djrs l e;] fuEufyf[kr çfØ; k dk mi ; ks dj%
- 1) ikfdæ çd yxk; A
  - 2) bat u çn djæ fQj fjol l ; k çFke fx; j yxk; A
  - 3) xkMh l s ckj fudydj ifg; s ds uhps vojkekdk yxk; A
  - 4) ikfdæ çd gVk; A vi uh xkMh eš ykš/us ds çkn] l çl s igys ikfdæ çd yxk; j fQj ifg; s ds vojkekdk dks gVk; A
- èki l s xeš xkMh eš fl xjv ykbVj, Lç dš (spray cans), l çV fMhd (soft drink) dš ; k lykflVd phtæ (tš sp' eš CD dš bR; kfn) u NkMh xkMh ds vanj ds rki eku l s fuEufyf[kr ?kVuk, a gks l drh gš
  - fl xjv ykbVj ; k Lç dš l s xš fj l ko gkus l svkx yx l drh gA
  - p' eš lykflVd dKMZ; k CD dš [kjkc ; k Øšd gks l drsgA
  - l çV fMhd dš Vm l drsgA

## i My

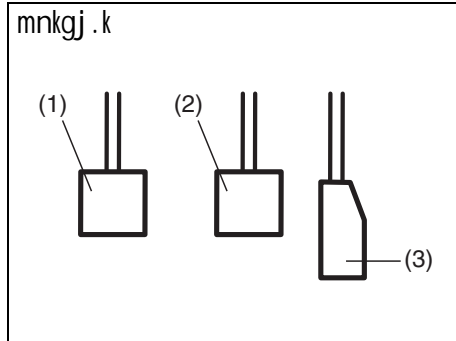

80J2121

### Dyp i My (Clutch Pedal) (1)

इंजन स्टार्ट, रोकते, या गियरशिफ्ट लीवर बदलते समय पहियों से ड्राइव हटाने के लिए क्लच पेडल का उपयोग किया जाता है। पेडल दबाने से क्लच हट जाता है।

#### ⚠ prkouh

Dyp i My ij iſ j [kdj xkMh u pyk; A bl ds ifj.kkeLo: i çd Dyp ea upl ku] ; k vçR; kf'kr bat u çfdax upl ku gks l drk gA

### çd i My (2)

आपकी गाड़ी में फ्रंट डिस्क ब्रेक (front disc brakes) और रियर ड्रम ब्रेक (rear drum

brakes) लगे हैं। ब्रेक पेडल दबाने से दोनों ब्रेक सेट लगते हैं।

ब्रेक लगाते समय कभी-कभी ब्रेक से आवाज आ सकती है। यह तापमान, नमी, बर्फ या धूल इत्यादि पर्यावरण कारकों से उत्पन्न सामान्य स्थिति है।

#### ⚠ prkouh

; fn gj ckj çd yxkus ij rst+vkokt+ vkrh gſ rks vius ek#fr l qtpH ds vfek-r def'kz; y odZ k,i (Maruti Suzuki authorised COMMERCIAL workshop) l sçd dh tkp djok; A

#### ⚠ prkouh

çd yxkdj ; k i My ij iſ j [kdj xkMh u pyk; A bl ds ifj.kkeLo: i çd vfekd xeZ gks tkrs gſ ftlls vpkud çd yxuk] vfekd njh ij : duk] ; k çd LFkk; h : i l s [kjkc gks l drk gA

### , DI hyj'vj i My (Accelerator Pedal) (3)

इस पेडल से इंजन की गति नियंत्रित की जाती है। एक्सीलेरेटर पेडल दबाने पर पावर आउटपुट और गति बढ़ती है।

## bat u LVKVZ djuk

### bat u LVKVZ djus l s i gys

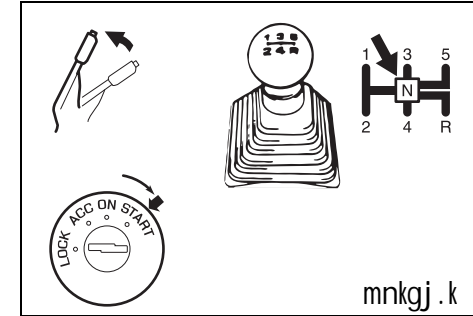

77PH014

- 1) सुनिश्चित करें कि पार्किंग ब्रेक पूरी तरह लगा हो।
- 2) गियर "N" (न्यूट्रल) में लगायें और क्लच पेडल को पूरी तरह फर्श की तरफ दबायें। इंजन स्टार्ट करते समय क्लच पेडल को दबाये रखें।

#### ⚠ prkouh

bat u LVKVZ djus l s i gys l fuf'pr dja fd ikfdax çd ijh rjg yxk gſ vkſ V'kd fe'ku U; W'y ea gA

**BMM vkj xeI bat u LVkVZ djuk**

एकसीलरेटर पेडल से पैर हटाकर, इग्निशन चाबी को "स्टार्ट" की तरफ घुमाते हुए इंजन को क्रैंक करें। इंजन स्टार्ट होने पर चाबी को ढीला छोड़ दें।

**▲ I koekkuh**

- bat u LVkVZ gks rs gh LVkVZ dks ?kkekuk gn dja vli; Fkk LVkVj fl Lve [kjkç gks l drk gA
- bat u dks , d ckj ea 12 l d. M l s vfekd Ød u dja ; fn çfke ç; kl ea bat u LVkVZ uge gksrk gA rks nçkjk dks'k'k djus l s igys 30 l d. M brtkj dja

यदि क्रैंकिंग के 12 सेकण्ड बाद इंजन स्टार्ट नहीं होता है, तो 30 सेकंड रुकने के बाद एकसीलरेटर पेडल को 1/3 भाग दबायें और इंजन को दुबारा क्रैंक करने की कोशिश करें। यदि फिर भी इंजन स्टार्ट नहीं होता है, तो क्रैंकिंग करते समय एकसीलरेटर पेडल को पूरी तरह फर्श की तरफ दबाने की कोशिश करें। अगर इंजन भर गया है तो साफ करें।

नोट:

(सी.एन.जी. इंजन मॉडल (CNG Engine Model) के लिए)

- पेट्रोल से सी.एन.जी. मोड (CNG MODE) में बदलाव के लिए एकसीलरेटर पेडल को न दबायें।

- इग्निशन स्विच (ignition switch) "चालू" है और इंजन नहीं चल रहा है, तो CNG खराबी चेतावनी बत्ती ब्लिंक (झपकने) का मतलब है कि फ्यूल ड्रकन खुला है। इस स्थिति में गाड़ी स्टार्ट नहीं होगी।
- इंजन की जीवनावधि बढ़ाने के लिए गाड़ी को हमेशा ऑटो मोड (AUTO MODE) या पेट्रोल मोड (PETROL MODE) में स्टार्ट करें।
- यदि परिवेश/इंजन तापमान शून्य डिग्री सेल्सियस से कम होने पर गाड़ी स्टार्ट करते हैं तो सी.एन.जी. (CNG) में फ्यूल बदलाव नहीं हो सकता। ऐसे मामले में, इंजन को गर्म होने तक पेट्रोल मोड (PETROL MODE) में चलायें और फिर सी.एन.जी. (CNG) में बदलने के लिए इंजन को दुबारा स्टार्ट करने की कोशिश करें।
- पेट्रोल की टंकी में पर्याप्त पेट्रोल रखना आवश्यक है।
- यदि परिवेश/इंजन तापमान शून्य डिग्री सेल्सियस से कम है तो गाड़ी फोर्सड सी.एन.जी. मोड (Forced CNG mode) में स्टार्ट नहीं हो सकती। गाड़ी को ऑटो मोड में स्टार्ट करना होगा।
- सी.एन.जी. मोड (CNG MODE) से पेट्रोल मोड (PETROL MODE) में स्वतः बदलाव करते समय, इंजन को अचानक रुकने से बचाने के लिए पेट्रोल टंकी में पर्याप्त मात्रा में पेट्रोल भरकर रखना जरूरी है।
- यदि चेंजओवर स्विच (changeover switch) दबाने के बाद भी सी.एन.जी. मेलफंक्शन वार्निंग लैम्प (CNG malfunction warning lamp) ब्लिंक करना (झपकना) बंद नहीं होती है, तो गाड़ी को निकटतम मारुति सुजुकी के अधिकृत

कमर्शियल वर्कशॉप (Maruti Suzuki authorised COMMERCIAL workshop) पर ले जायें।

**Vkd fe'ku (Transmission) dk mi ; ks djuk**

**▲ prkouh**

fx; jf'kIV yhoj (gearshift lever) ij dkbz Hkh oLrq u yVdk; a vkjç bl s gkFk j [kus ds fy, bLrky u dja vli; Fkk bl l sfx; jf'kIV yhoj (gearshift lever) l gh l s dke ugha dj l dsx vkjç [kjçh gks l drh gA ftl ds ifj.kkeLo: i vpkud nçkVuk gks l drh gA

**eLqy Vkd fe'ku (Manual Transmission)**

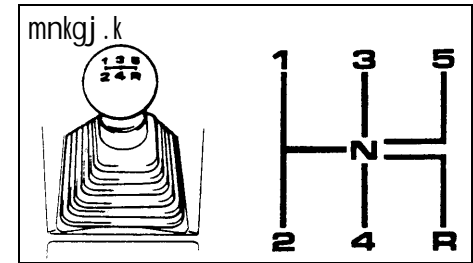

65D038

vkxs c&lt;kuk

आगे बढ़ाने के लिए, क्लच पेडल को पूरी तरह फर्श तक दबायें और 1 या 2 गियर लगायें। पार्किंग ब्रेक हटाने के बाद, क्लच को धीरे-धीरे छोड़ें। इंजन की आवाज में बदलाव आने पर, क्लच को धीरे-धीरे छोड़ने के साथ-साथ एक्सीलरेटर को लगातार धीरे-धीरे दबायें।

नोट:

- *xkMh dks l kekl; : i l s vkxs c<kus ds fy, l gh fx; j fLFkr 2 fx; j gA*
- *[kys eñku] en xfr ; k Hkkj; Ør xkMh pykus ea vr; fekd pkyu cy yxrk gA bl fy, 1 fx; j yxkuk vko'; d gA*

**f' kfVax (Shifting)**

आगे के सभी गियर सिंक्रनाइज़ किये गये हैं, जो शांत और आसानी से बदले जाते हैं। गियर बदलने से पहले हमेशा क्लच पेडल को पूरी तरह दबायें।

Mkmuf' kfVax %de fx; j ea yxku% ds fy, vfekdre Lohdk; l xfr

i s/ky e, My ds fy, (For Petrol Model)

डाउनशिफ्टिंग (गियर कम करना)	कि.मी. /घं.
2 से 1 में	10
3 से 2 में	65
4 से 3 में	100

5 से 4 में

140\*

Mkmuf' kfVax %de fx; j ea yxku% ds fy, vfekdre Lohdk; l xfr  
l h-, u-th e, My ds fy, (For CNG Model)

डाउनशिफ्टिंग (गियर कम करना)	कि.मी. /घं.
2 से 1 में	10
3 से 2 में	55
4 से 3 में	90
5 से 4 में	125*

नोट:

चालन स्थिति और/ या गाड़ी हालात के कारण अधिकतम स्वीकार्य गति तक एक्सीलरेट नहीं दबा सकते हैं।

**l ypu**

fupys fx; j ea Mkmuf' kfV (downshifting) djsr l e; ] l fuf' pr dja fd vfekdre Lohdk; l xfr l s vfekd Li hM ij Mkmuf' kfV u dja vU; Fkk batu vksj Vka fe'ku (transmission) ea Hkkjh upl ku gks l drk gA

**▲ prkouh**

- *yEch ; k [kMh igkMh ij tkus l s igys Li hM de dja vksj fx; j de dja de fx; j ea batu ea cad yxk; k tk l drk gA cad ij p<us l s cpa vU; Fkk vfekd xel gkus l s cad Qsy gks l drs gA*
- *fQl yu okyh l Mel ij xkMh pykrs l e; ] fx; j de djus l s igys xfr de vo'; dja batu xfr ea vr; fekd ; k vpkud cnyku djus l s f [kpkko {kerk ea upl ku gks l drk gA ft l l s xkMh dk fu; a.k [kks l drs gA*

**l ypu**

- *Dyp dks upl ku l s cpkus ds fy, ] xkMh pykrs l e; ij j [kus ds fy, Dyp iMy dk mi; ksx u dja ; k <yku ij xkMh dks fLFkr j [kus ds fy, Dyp dk mi; ksx u dja fx; j cnyrs l e; Dyp dks ij h rjg nck; A*
- *fx; j cnyrs ; k xkMh vkxs c<ksr l e; ] batu dh j d %ox% c<kus l s batu dh thoukofek de vksj vkl ku fx; j cnyus dh çfØ; k çHkkfor gks l drh gA*

I puk
fjöl I fx; j "R" yxkus l s igy} ; g ns[k ya fd xkM# fcYdy fLFkj gS vkj fx; j yhoj U; W/y [N] fLFkr ea gA Dyp iMy dks ijh rjg nckus ds ckn] fx; j dks [R] ea cnyA

नोट:

यदि रिवर्स गियर "R" लगाना मुश्किल हो रहा है, तो निम्नलिखित प्रक्रिया का पालन करें:-

1. गियर लीवर (gear lever) को न्यूट्रल "N" पॉजिशन में रखें।
2. लच पेडल को एकबार ढीला छोड़ें।
3. क्लच पेडल को दुबारा दबायें, और गियर लीवर को "N" से "R" में लगायें।

## ikfdx I d j (Parking Sensors)

- पार्किंग सेंसर सिस्टम में अल्ट्रासॉनिक सेंसर का उपयोग किया जाता है ताकि पिछले बम्पर के निकट अवरोधकों का पता लगाया जा सकें। गाड़ी को खड़ी करते या धीरे-धीरे आगे बढ़ाते समय अवरोधकों का पता चलता है, तो इस सिस्टम द्वारा आपको बज़र बजाकर चेतावनी दी जाती है।
- इस सिस्टम द्वारा अल्ट्रासॉनिक तरंग छोड़ी जाती है और संबंधित सेंसर द्वारा अवरोधक से परावर्तित तरंग की वापसी का पता लगाया जाता है। इस सिस्टम द्वारा अल्ट्रासॉनिक तरंग को अवरोधक तक पहुँचकर वहाँ से लौटने में लगे समय की माप की जाती है, जिससे उस अवरोधक की स्थिति निर्धारित की जाती है।
- इस पार्किंग सेंसर फंक्शन का उपयोग आप तब कर सकते हैं जब आप इग्निशन स्विच (ignition switch) को "चालू" स्थिति में घूमाते हैं और गियरशिफ्ट लीवर को "R" स्थिति में करते हैं। यह फंक्शन निम्नलिखित मामलों में सहायक है: गाड़ी को सड़क के किनारे लगाना; समान. तंत्र पार्किंग करना; गैरेज में गाड़ी चलाना; गलियारे में चलाना; और अवरोधकों से भरी जगह में धीरे-धीरे चलाना।

prkouh
• ikfdx I d j }kjk vki dks ctj eofu ds l kfk vojkekdk ds ckjs ea prkouh nh tkrh gA gkykfd] fQj Hkh fo' ksk l koekkuhi wzd xkM# pykuk gksxkA • bl I d j }kjk l hfer {ks= ds varx fLFkr vojkekdk dh igpku rc gh fd; k tk l drk gS tc xkM# dks l hfer xfr l hek ea pyk jgs gA bl fy, ] npxe bykdk ea vki dks l hekh -f"V ; k fj; j0; w fejj (rearview mir- rors) dk mi ; ks djrs gq vkl & ikl ns[krs gq xkM# dks ekh & ekhjs pykuk gksxkA ; fn vki ikfdx I d j ij fuHk jgdj xkM# fu; f=r djrs gq npxk/uk dk [krjk c<+ tkrk gA

नोट:

गियरशिफ्ट लीवर को "R" स्थिति में बदलने के बाद, एकबार बज़र की आवाज आयेगी।

I puk
ikfdx I d j dny pykd dh l gk; rk ds fy, gA

**l d j ykcds kUl (Sensor locations)**

fj ; j cEij (rear bumper) ij

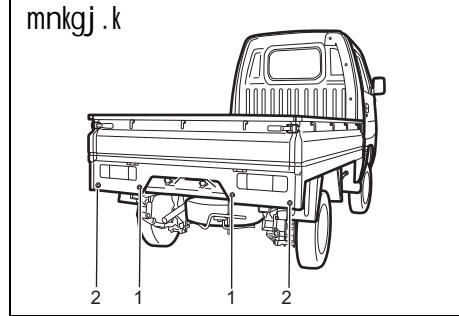

77PM03003

- (1) रियर सेण्टर सेंसर (2 जगह)
- (2) रियर कोर्नर सेंसर (2 जगह)

**l puk**

- l d j {ks= ij pksV ekjus ; k mPp&nc; Or dkj ok'kj ds u,t,y dks l hëks l d j {ks= ij l pkyr djus l s cpA vU; Fkk} l d j [kjk gks l drs gA
- ;fn cEij l s dBkj oLrq Vdjk tkrh g\$ rks bl ij fLFkr l d j l gh < l s dke ugE dj ik; ;fn , d k gkrk g\$ rks l d j dks ek#fr l qtph çkfk— r odZ k,i l s tkp djok; A

**ofdæ l d l l (Working sensors)**

किसी भी वाहन को रोकने के लिए आवश्यक दूरी के साथ गाड़ी की गति बढ़ती जाती है।

fx; jf'kqV yhoj (Gearshift lever) fLFkr	R	N, 1st & 5th
रियर सेंसर (Rear sensors)	चालू	बंद

## vi us okgu dks çpkfyr djuk

vupkufir {ks= tgk; l s vojkekka dh igpku dh tk l dA

mngj . k

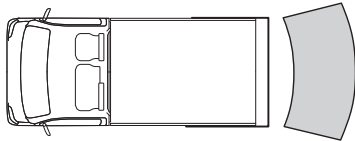

78MM05003

- सेंसर से लगभग 20 cm (8 in.) के अंतर्गत या सेंसर के ठीक नीचे अवरोधक की पहचान नहीं की जा सकती है।
- सेंसर द्वारा वाहन के पीछे से लगभग 1-8 m (6 ft) ऊंची दीवार जैसे अवरोधकों की पहचान की जा सकती है।

### ⚠ prkouh

fuEufyf [kr ifj fLFkr; ka e; l d j } j k vojkekka dh l gh < x l s igpku ugE dj ikus ds dkj . k ikfd x l d j fl LVe l kekl; : i l s dk; Z ugE dj l drs gA

- l d j feVVh) cOZ ; k vU; l kexh l s < ds gq gA %bl rjg dh l kexh dks l kekl; çkyu ds fy, gVkuk gks x kA½
- i kuh ds NEVa ; k Hkkjh o"kkZ l s l d j xhys gks tkrs gA
- gkFk] fLVdj] , DI d j h l s l d j < ds gq gA
- l d j ds l onh {ks= ea , DI d j h ; k vU; oLrq tMh gbl gA
- cEij ij Vks gdl] cktkj ea mi ycek dku; ikYl] jfM; ks , d/huk tS h oLrq a yxh gbl gA
- l l i d ku ea cnyko ; k vU; dkj . kka l s cEij dh Åpkbl ea ifjorZu fd; k gA
- l d j {ks=} l hekh ekui l s vR; fekd xez ; k BM ds ekS e ds dkj . k vR; fekd BMk gA
- xkMh mcM& [kkcM+ l rg] < yku] d dM& iRFkj dh l Md ; k ?kkl ds eShku ij gA
- xkMh [kMh < yku ij gA

(जारी)

### ⚠ prkouh

(जारी)

- l d j vU; xkMh ds Hkkai y batu] ; ; j cfd x fl LVe %cMh xkMh½ ; k ikfd x l d j dh vYVkl , fud eofu l s ckefr gks x; s gA

- vojkekkl] l d j ds dkQh djhc gA
- l d j] d k p mPp ijkorZ oLrq ds dks k ij gA %vojkekkl l s vYVkl , fud rj x a okil ij kofr r ugE gksrh gA
- l d j fuEufyf [kr çdkj ds vojkekka dk l gh l s i r k yxks ea v fke gA
- r k j dh tkyh vkS j LI h tS h ckjhd l kexh l s cuh oLrq A
- udh y h fd u k j s o k y h p k S k j d c L V k u ; k v U ; o L r q A
- l Md l d r tS s cM s Åij h Hkkx ; Dr y Ech oLrq A
- d c L V k u tS h n p d h g b l o L r q
- d i k l v k j c O Z tS h e o f u & v o ' k k s ' k d o L r q A

नोट:

l d j l s i r y s [k k k a ; k v o j k e k d f t l s o k u m u d s f u d V t k u s i j i g p k u u g E d j i k r s g S p k g s n i j h l s i r k y x k f y ; k g k A

- fl LVe } j k j l Md l d r ; k bl h r j g ds vojkekkl dh njih dks okLrfod njih l s de njih vkld l drk gA

ikfdx l d j }kjk vojkek d l d r

अवरोधक का पता लगाने पर, पार्किंग सेंसर में आंतरिक बज़र की ध्वनि उत्पन्न होती है।

- पिछली सीट के नीचे स्थित बज़र तब बजता है जब सेंसर द्वारा पीछे कोई अवरोधक का पता लगाया जाता है।
- चेतावनी जब सेंसर द्वारा दिवार जैसी अवरोधक का पता लगा लिया है।

दूरी (अनुमानित)	बज़र
100-180 सेमी.	लम्बे अंतराल पर हल्की सी बीप की आवाज़।
80-100 सेमी.	कम अंतराल पर बार-बार बीप की आवाज़।
70-80 सेमी.	बहुत कम अंतराल पर बार-बार बीप की आवाज़।
70 सेमी. से कम	लगातार बीप की आवाज़ आती है।

prkouh vkj l pd l nsk

यदि पार्किंग सेंसर सिस्टम से संबंधित कोई समस्या या चेतावनी है, तो बज़र इसके बारे में सूचित करता है। निम्नलिखित निर्देशों का पालन करें।

बज़र कुछ समय तक बजता है और फिर बंद हो जाता है। सेंसर में गंदगी हो सकती है। इसे मुलायम कपड़े से साफ करें। यदि इग्निशन मोड (ignition mode) को बंद (OFF) से चालू (ON) करने के बाद भी वही समस्या (बज़र बजता है और बंद हो जाता

है) बनी रहती है, तो पार्किंग सेंसर सिस्टम (parking sensor system) में समस्या हो सकती है। अपनी गाड़ी को मारुति सुजुकी (MARUTI SUZUKI) प्राधिकृत वर्कशॉप से जांच करवायें।

cf d x

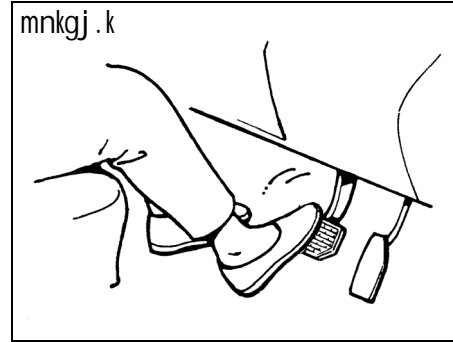

60G165S

किसी भी वाहन को रोकने के लिए आवश्यक दूरी के साथ गाड़ी की गति बढ़ती जाती है। उदाहरण के लिए, 30 km/h पर आवश्यक ब्रेकिंग दूरी की तुलना में 60 km/h पर आवश्यक ब्रेकिंग दूरी लगभग 4 गुना अधिक होगी। अपनी गाड़ी और रुकने की जगह के बीच पर्याप्त दूरी होने पर ब्रेक लगाना प्रारंभ करें और धीरे-धीरे रफ़्तार कम करें।

▲ prkouh

; fn cxd fMokbl (brake devices) eai kuh  
pyk tkrk gš rksæd dk; {kerk eadeh vkj  
vfu; f=r gsl drsg  
xkM# dks i kuh ea pykus ; k xkM# ds uhps  
dh rjQ êkykbz djus ds cknj xkM# dks  
êkheh xfr l s pykdj cxd dh tkp djds  
nš[ka fd D; k budh l keku; çHkko' khyrk  
cuh gpz gA ; fn cxd l keku; çpkyu l s  
de çHkko' kkyh gš rks mlg l keku; çHkko  
ea vkus rd xkM# dks êkheh xfr l s  
pykrs gq ckj&ckj cxd yxkrs gq  
l qk; A

नोट:

ब्रेक लगाते समय आपको ब्रेक डिस्क/ ड्रम और ब्रेक लाइनिंग के बीच घर्षण की वजह से ऑपरेशनल शोर सुनाई दे सकता है। यह सामान्य घटना है और इससे किसी भी असामान्यता का संकेत नहीं मिलता है या इससे वाहन के सामान्य फंक्शन पर कोई असर नहीं पड़ता है।

i koj&vfl LVM cxd

आपकी गाड़ी में पावर-असिस्टेड ब्रेक लगे हैं। यदि बंद पड़े हुए इंजन या अन्य विफलता के कारण पावर सहायता खत्म हो जाती है, तो भी सिस्टम आरक्षित पावर पर पूरी तरह प्रचालित होता है और एकबार ब्रेक पेडल को दबाये रखकर गाड़ी को पूरी तरह रोका जा सकता है। जब आप ब्रेक पेडल दबाते हैं तो आरक्षित पावर का आंशिक

उपयोग होता है और यह हर बार पेडल दबाने पर कम होता है। पेडल पर आराम से समान दबाव लगायें। पेडल को बार-बार न दबायें।

**⚠️ prkouh**

cxd fl LVe (brake system) eḡ vkj{kr i koj ds fcuk Hkh} cxd i Mly dks l keku; : i l s vko'; d rldr l s vfekd tkj yxkdj nckus l s Hkh xkMh dks jkd l drs gḡ gkykfd} xkMh : dus dh njh vfekd gks l dri gḡ

**cxd vfl LV fl LVe (Brake Assist System)**

जब आप ब्रेक पर जोर से दबाव डालते हैं, तो ब्रेक असिस्ट सिस्टम (Brake Assist System) इसे आपातकालीन रोक मानता है और उस झाइवर के लिए अधिक शक्तिशाली ब्रेकिंग देती है जो ब्रेक पेडल को मजबूती के साथ दबा नहीं पाता है।

नोट:

ब्रेक पेडल लगाने व छोड़ने के दौरान, ब्रेक सिस्टम में पुरजों के सक्रिय होने व काम करने के कारण कुछ परिचालन ध्वनि सुनाई दे सकती है। यह सामान्य घटना है और यह किसी भी असामान्य या खराबी का संकेत नहीं है। इसके अलावा, यह ब्रेक फंक्शन को प्रभावित नहीं करता है।

**, Mh-y, d cxd fl LVe (Anti-Lock Brake System) (ABS) (; fn yxk gkḡ)**

ए.बी.एस., इलेक्ट्रॉनिक रूप से ब्रेकिंग प्रेशर को नियंत्रित करते हुए गाड़ी को फिसलने से बचाने में मदद करेगा। यह फिसलन वाली सतह पर ब्रेक लगाते या तेज़ ब्रेक लगाते समय स्टीयरिंग को नियंत्रित रखने में भी मदद करेगा।

ए.बी.एस. अपने आप काम करता है, इसलिए आपको विशेष ब्रेकिंग तकनीक की आवश्यकता नहीं है। ब्रेक पेडल को बिना पम्पिंग किये दबायें। ए.बी.एस. को भी यह लगेगा कि पहिये लॉक हो रहे हैं तो यह परिचालित होगा। ए.बी.एस. की परिचालन स्थिति में आपको ब्रेक पेडल थोड़ा हिलता हुआ महसूस हो सकता है।

**⚠️ prkouh**

- geš kk vkl i kl dh i fj fl Fkfr; ka dh tkp dja vkj xkMh dks l gjf{kr rjhds l s pyk; ḡ D; kfd , -ch-, l - l s xkMh dks fu; f=r djus dh l hek, agkrh gšft l s ; g fl LVe vkl i kl dh i fj fl Fkfr; ka ds vkékkj ij mfpr : i l sdke u dj l dḡ
- ; fn Vk; j fxā çn'ku l hek l sckgj gš; k xhyh l rg ij fOl yrh gš rks , -ch-, l - l gh <ḡ l sdke ugē dj i k; skA

नोट:

- यदि ए.बी.एस. सिस्टम सक्रिय हो जाता है, तो ब्रेक पेडल से खट-खट की ध्वनि सुनाई दे सकती है? या कंपनी महसूस हो सकता है। यह सामान्य है और यह इंगित करता है कि ब्रेक पलूड के दाब को उचित रूप से नियंत्रित किया जा रहा है।
- जब आप इंजन स्टार्ट करते हैं या गाड़ी चलने लगती है तो परिचालन ध्वनि सुनाई दे सकती है। इसका मतलब है कि उपर्युक्त सिस्टम सेल्फ-चेक मोड (self-check mode) में हैं। इस ध्वनि का संकेत खराबी नहीं है।

**çfdḡ (Braking) njh**

ए.बी.एस., रोकने की दूरी को कम करने के लिए निर्मित नहीं है।

**⚠ prkouh**

- fuEufyf [kr i fj fLFkfr; ka eə , -ch, l - jfgr xkM# dh rnyuk ea , -ch, l - ; Dr xkM# dsfy, vko ; d cfda x njh FkxM# cgr vfekd gks l drh g\$ ft l snqkZuk gks l drh g\$ xkM# dks ekhjs-ekhjs pyk; a vksj vi uh xkM# o vi us l keus dh xkM# dschp i ; klr njh cuk; sj [ka
- dPph ; k i rFkj l s cuh i Ddh l Mela t\$ h mcm+ [kcm+ l Meka ij xkM# pykrs l e; A
- ddm+dh l Mela ; k rkt#cQZ l s <dh l Meka ij xkM# pykrs l e; A
- t, bā l he t\$ h l Meka ds mHkj ij xkM# pykrs l e; A
- e\$ugky t\$ h èkkrqdh lys/ka ij xqtjrs l e; A
- Lukspu (snow chains) yxkusi jA

नोट:

- अचानक ब्रेक लगाते या फिसलन युक्त सड़कों पर ब्रेक लगाते समय, ए.बी.एस. रहित गाड़ी की तुलना में ए.बी.एस. युक्त गाड़ी के लिए आवश्यक ब्रेकिंग दूरी लगभग समान होती है।
- यदि आप अचानक ब्रेक लगाना चाहते हैं, तो बिना पम्पिंग किये ब्रेक पेडल को सिर्फ मजबूती के साथ नीचे दबायें। अन्यथा, अधिक ब्रेकिंग दूरी आवश्यक होगी।

- यदि गाड़ी की गति लगभग 9 km/h में है तो ए.बी.एस. काम नहीं करेगा। यह सड़क की स्थिति पर निर्भर करता है।

, -ch, l - i fj pkyu dsnk\$ ku dā u o eofu  
ब्रेक पेडल (brake pedal) को जोर से दबाने से, आपको ब्रेक पेडल, स्टीयरिंग व्हील, और व्हीकल बॉडी में कम्पन महसूस हो सकता है। ऐसा ए.बी.एस. परिचालन के कारण होता है, और इसका मतलब खराबी नहीं है; इस समय ब्रेक पेडल को जोर से दबाये रखें।

नोट:

ए.बी.एस., सेंसर के माध्यम से प्रत्येक व्हील के रोटेशन का पता लगाता है। यदि मालिक की निर्देशिका में निर्दिष्ट आकार, प्रकार, ट्रेड पैटर्न के अलावा अन्य टायर या पहियों का उपयोग किया जाता है, या यदि टायरों की घिसी हुई स्थिति अलग-अलग है, तो पहिये की सही रोटेशन स्पीड का पता नहीं लगाया जा सकता है और ए.बी.एस. सही ढंग से काम नहीं करेगा। इससे दुर्घटना हो सकती है।

**Vk; j (Tyres)**

**⚠ prkouh**

, -ch, l -, l d j dsekē; e l sçR; çd 0ghy ds jk\$/\$ ku dk i rk yxkrk g\$ ; fn ekfyd dh funf' kdk ea fufnZV vkdkj, çdkj, V\$M i \$/uZ ds vykok vU; Vk; j ; k i fg; ka dk mi ; ks fd; k tkrk g\$ ; k ; fn Vk; jka dh f?kl h g?z fLFkfr vyx-vyx g\$ rks i fg; s dh l gh jk\$/\$ ku Li hM dk i rk ugē yxk; k tk l drk gsvk\$ , -ch, l - l gh < \* l sdke ugē djskA bl l snqkZuk gks l drh g\$ Vk; jka dks cnysr l e; , bl ekfyd funf' kdk eafufnZV vkdkj, çdkj, V\$M i \$/uZ ds Vk; jka dk ç; ks dj\$ bl ds vykok, vfekd f?kl s gq Vk; jka dk ç; ks u dj\$

- द h fLFkfr; kft l eac d yxkusi j l a kxo' k ABS l f0; gks l drk g\$
- फिसलन युक्त सड़कों पर गाड़ी चलाने समय।

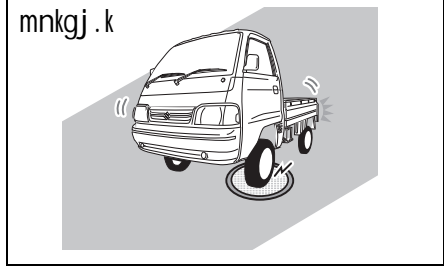

78MM05002

## vi us okgu dks çpkfyr djuk

– मैनहोल (Manholes)

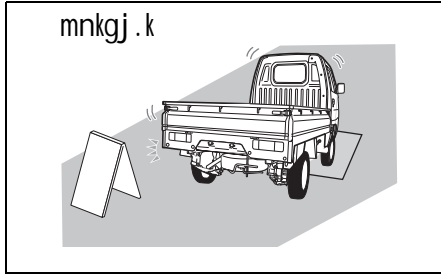

78MM05006

– निर्माण क्षेत्रों की धातु की प्लेटें

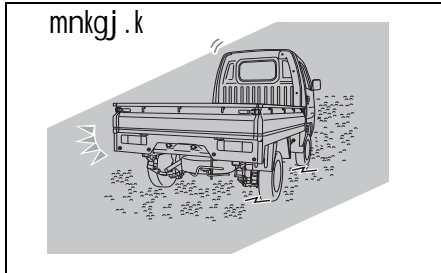

78MM05004

– कंक्रीट की सड़कें

- सड़क की जोड़ों और अन्य ऊँचाई अंतर पर गाड़ी चलाते समय ।

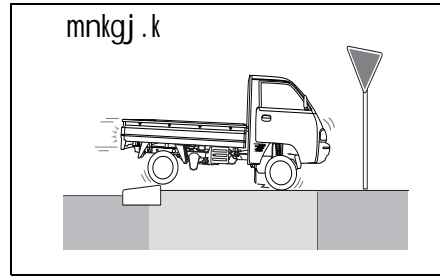

78MM05007

– सड़कों के जोड़

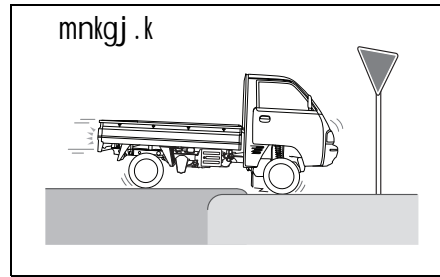

78MM05005

– सड़कों में ऊँचाई अंतर

- ऊबड़-खाबड़ सड़कों पर गाड़ी चलाते समय

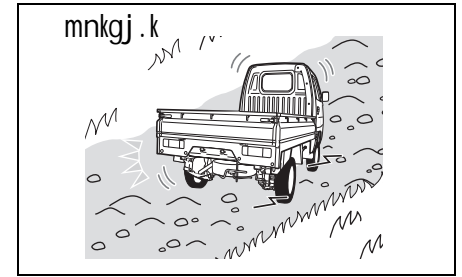

78MM05008

– उभरी हुई सड़कें

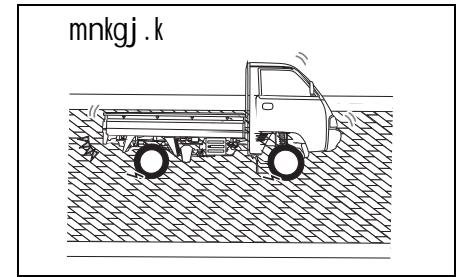

78MM05009

– कोबलस्टोन (Cobblestone)

**ABS Warning Light**

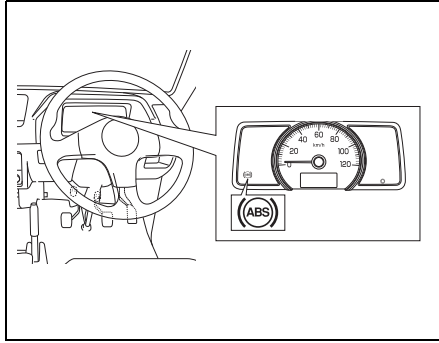

78MM05010

यदि इग्निशन स्विच (ignition switch) “चालू” (ON) पॉजिशन में होने पर ए.बी.एस. सिस्टम में समस्या है, तो यह लाइट जलेगी।

**Braking Assist**

यह फंक्शन, आपको ब्रेक परिचालित करते समय अधिक बल लगाने में मदद करता है। अचानक ब्रेक लगाये जाने पर, ए.बी.एस. का पूर्ण रूप से प्रभाव में आने का समय कम हो जाता है।

- यदि आप ब्रेक पेडल (brake pedal) को मजबूती के साथ नहीं दबाते हैं, तो ब्रेकिंग असिस्ट (braking assist) परिचालित नहीं होगा।
- ब्रेक असिस्ट (Brake assist) ऐसा उपकरण नहीं है जो मूल ब्रेकिंग कार्यक्षमता के परे नियंत्रण प्रदान करता हो।

**ESP®**

ई.एस.पी. (ESP®), डैमलर ए जी (Daimler AG) का एक पंजीकृत ट्रेडमार्क है।

इलेक्ट्रॉनिक स्टैबिलिटी प्रोग्राम (Electronic stability program) (ESP®) द्वारा गाड़ी को मोड़ते समय यदि आगे या पीछे के पहिये फिसलते हैं तो नियंत्रित करने में मदद प्रदान की जाती है। इससे द्वारा लूज या फिसलन युक्त सड़क सतहों पर गति बढ़ाते समय खिंचाव को बनाये रखने में भी मदद की जाती है।

**⚠ प्रकौश**

bZ, l -ih- (ESP®) }kjk l Hkh i fj l Fkfr; kae xkMh dh Mkbfoæ fLFkjr c<k; k ugE tk l drk gS vkj bl ds }kjk vi uh xkMh dh l Ei wZcfda fl Lve dksfu; f=r ugE fd; k tkrk gA bZ, l -ih- (ESP®) }kjk ekM+ ea vR; fekd xfr, ; k xhyh l rg ij fOl yu l s gkus okyh nFkVukvka dks jkd k ugE tk l drk gA dpy l j ffr o l koekuih dZl xkMh pykus ij gh nFkVukvka dks jkd k tk l drk gA bZ, l -ih- (ESP®)-; Dr xkMh dh {kerkvka dk mi ; ks dHkh-Hkh l koekuih dZl xkMh pykus ds fodYi ds : i ea fcYdy ugE djuk pkfg, A

ई.एस.पी. (ESP®) में निम्नलिखित सिस्टम होते हैं:

**Anti-lock Brake System (ABS)**

इस सेक्शन में “एंटी-लॉक ब्रेक सिस्टम (Anti-lock Brake System) (ABS)” देखें।

**Brake Assist System**

इस सेक्शन में “ब्रेक असिस्ट सिस्टम (Brake Assist System)” देखें।

**Traction Control System**

जब गाड़ी को स्टार्ट किया जाता है और फिसलनभरी सड़क सतहों पर गति बढ़ाते हैं तो ट्रैक्शन कंट्रोल सिस्टम (Traction Control System) द्वारा पहियों के घूर्णन को स्वतः ही रोकने में मदद की जाती है। यह सिस्टम तभी काम करता है जब इसे लगता है कि कुछ पहियें घूम रहे हैं या खिंचाव (ट्रैक्शन) खोने लग गये हैं। ऐसा होने पर, इस सिस्टम द्वारा आगे या पीछे के ब्रेकों को परिचालित करता है और पहिये के घूर्णन को सीमित करने के लिए इंजन पावर को कम किया जाता है।

नोट:

जब आप इंजन स्टार्ट करते हैं या गाड़ी चलने लगती है तो परिचालन ध्वनि सुनाई दे सकती है। इसका मतलब है कि उपर्युक्त सिस्टम सेल्फ-चेक मोड (self-check mode) में हैं। इस ध्वनि का संकेत खराबी नहीं है।

**LVfcyVh dā/ky fl LVe (Stability control system)**

गाड़ी की स्टेबिलिटी कंट्रोल सिस्टम (Stability control system) द्वारा एंटी-लॉक ब्रेक (anti-lock brakes), ट्रैक्शन कंट्रोल (traction control), इंजन कंट्रोल (engine control) जैसी प्रणालियों का एकीकृत नियंत्रण प्रदान करने में मदद किया जाता है। इस सिस्टम द्वारा ब्रेक व इंजन को स्वतः ही नियंत्रित किया जाता है ताकि फिसलनभरी सड़क सतह पर मोड़ते समय या स्टीयरिंग व्हील को अचानक मोड़ते समय गाड़ी को फिसलने से रोकने में मदद किया जा सके।

**⚠ prkouh**

ge'skk vki ikl dh ifjflFkfr; kadh tkip dja vki xkMh dksl gjf{kr rjhdsI spyk; g D; kfd bZ, l-i-h- (ESP®) l s xkMh dks fu; f=r djusdh l hek, agkrh gsf t l l s; g fl LVe vki ikl dh ifjflFkfr; kads vkekkj ij mfp r : i l sdke u dj l dA

**⚠ l koekkuh**

- fuEufyf[kr fcInq/kadh tkip dja vlu; Fkk, bZ, l-i-h- (ESP®) l gh <✖ l s dke ugE dj l drh gS; k bl ea[kj kch vk l drh gA
- Vki; j nkc dks fufnZV vuq kj l ek; kst u dja
- Vki; j cnyrsl e; , ml h l kbt; çdkj o VM i S/uzdk gh Vki; j ç; ksx dja
- vR; fekd : i l s f?kl h gpl gkyr ds Vki; j kadk ç; ksx u dja
- l Li dku (suspension) ; k cad (brake) dksefMQkbZ (modify) u dja vki; xkMh dh Ajpkbz ; k l Li dku dh dBkj rk eacnyko u dja
- l Li dku ; k cad vR; fekd : i l s [kjk gkus i j xkMh u pyk; A
- bat u ; k eQyj (muffler) dks eks fMQkbZ (modify) u dja
- LSD (fyfeVM fLy i fMYf'k; y (limited slip differential)) u yxk; A
- Luks pl (snow chains) yxkus ij, ई. , l-i-h- (ESP®) l gh <✖ l s ifjpkfyr ugE gks l drh gA

नोट:

- यदि आप निम्नलिखित कार्य करते हैं, तो आपको परिचालन ध्वनि या टक-टक की आवाज़ सुनाई दे सकती है। इसका मतलब है कि ई.एस.पी. (ESP®) सिस्टम सेल्फ-चेक मोड (self-check mode) में है और यह खराबी को नहीं दर्शाता है।
- जब इग्निशन स्विच (ignition switch) को “चालू (ON)” पॉजिशन में घुमाने पर।
- इग्निशन स्विच (ignition switch) “चालू” (ON) पॉजिशन में होने के बाद, अपना पैर ब्रेक पेडल (brake pedal) से हटाने पर।
- इंजन स्टार्ट करने पर
- इंजन स्टार्ट करने के बाद गाड़ी चालू होने पर।
- इंजन की गति अधिक हो और ई.एस.पी. (ESP®) काम करने पर, आपको इंजन की गति में बदलाव या व्हीकल बॉडी में कपन महसूस हो सकता है। हालांकि, यह सामान्य है।

bZ, l-i-h. (ESP®) okfu x ykbV (warning light) (; fn yxh gk)

mngkj .k



56RM03011

- यदि इग्निशन स्विच (ignition switch) “चालू” (ON) पॉजिशन होने पर ई.एस.पी. (ESP®) सिस्टम में कोई समस्या है, तो यह लाइट जलेगी।

जब यह लाइट जलेगी, तो निम्नलिखित समस्याएं उत्पन्न होंगी। इस मामले में, मारुति सुजुकी (MARUTI SUZUKI) प्राधिकृत वर्कशॉप से जांच करवायें।

- निम्नलिखित क्रियाशील काम नहीं करेंगे:
  - ट्रैक्शन कंट्रोल सिस्टम (Traction control system)
  - ट्रैक्शन कंट्रोल सिस्टम (Traction control system)
- ए.बी.एस. काम करेगा।
- खराबी स्थिति के आधार पर, ब्रेक असिस्ट सिस्टम (brake assist system) परिचालित नहीं हो सकता।
- यदि निम्नलिखित कोई परिस्थिति उत्पन्न होती है, तो यह लाइट 0.2 सेकण्ड के बहुत कम अंतराल पर झपकेगी।
  - गाड़ी स्टार्ट करने या गति बढ़ाने पर ट्रैक्शन कंट्रोल सिस्टम (Traction control system) सक्रिय हो जाता है।
  - तेज़ मोड़ या घुमावदार मोड़ते समय स्टेबिलिटी कंट्रोल सिस्टम (Stability control system) सक्रिय हो जाता है।
- यदि सिस्टम सामान्य स्थिति में है, और जब आप इग्निशन स्विच (ignition switch) को “चालू” (ON) पॉजिशन में घूमाते हैं, तो यह लाइट लगभग 2 सेकण्ड जलकर बंद हो जायेगी।

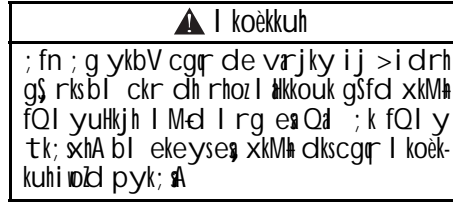

नोट:

जब यह लाइट जलती है, तो ट्रैक्शन कंट्रोल सिस्टम (traction control system) व स्टेबिलिटी कंट्रोल सिस्टम (stability control system) सक्रिय नहीं होंगे। हालांकि, आप ए.बी.एस. का उपयोग कर सकते हैं।

ब्लैक, I - i h- (ESP®) v, Q b f M d v j y k b V (OFF indicator light) (; fn y x h g k)



56RM03010

- यदि आप इग्निशन स्विच (ignition switch) को “चालू” (ON) पॉजिशन या इग्निशन मोड “चालू” (ON) होने पर ई.एस.पी. (ESP®) ऑफ स्विच (OFF switch) को दबाये रखते हैं, तो यह लाइट जलेगी।
  - जब यह लाइट जलती है, तो ट्रैक्शन कंट्रोल सिस्टम (traction control system) व स्टेबि.

लिटी कंट्रोल सिस्टम (stability control system) काम नहीं करेंगे।

- यदि सिस्टम सामान्य स्थिति में है, और जब आप इग्निशन स्विच (ignition switch) को “चालू” (ON) पॉजिशन में घूमाते हैं, तो यह लाइट लगभग 2 सेकण्ड जलकर बंद हो जायेगी।

ब्लैक, I - i h- (ESP®) v, Q f l o p (OFF switch) (; fn y x h g k)

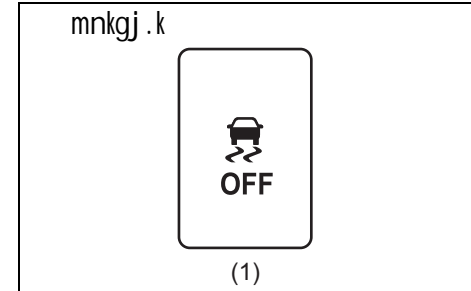

56RM03009

(1) ई.एस.पी. (ESP®) ऑफ स्विच (OFF switch)

- निम्नलिखित परिस्थिति में, ई.एस.पी. (ESP®) ऑफ स्विच (OFF switch) को तब तक दबायें रखें जब तक इंस्ट्रूमेंट क्लस्टर (instrument cluster) में ई.एस.पी. (ESP®) इंडिकेटर लाइट (OFF indicator light) न जल जाये। ट्रैक्शन कंट्रोल सिस्टम (traction control system) व स्टेबिलिटी कंट्रोल सिस्टम (stability control system) काम नहीं करेंगे।

- गाड़ी को ऑटोमोबाइल जाँच के लिए टेस्टर पर रखते समय, ट्रैक्शन कंट्रोल सिस्टम (traction control system) व स्टेबिलिटी कंट्रोल सिस्टम (stability control system) को निष्क्रिय करना होता है।
- यदि आपकी गाड़ी फंसी हुई है और आप उस फंसी हुई हालत से बाहर निकले की कोशिश करते हैं, तो ट्रैक्शन कंट्रोल सिस्टम (traction control system) उपयुक्त नहीं हो सकता।
- यदि आप निम्नलिखित कार्य करते हैं, तो ई.एस.पी. (ESP®) इंडिकेटर लाइट (OFF indicator light) बंद हो जायेगी। इसके अलावा, ट्रैक्शन कंट्रोल सिस्टम (traction control system) व स्टेबिलिटी कंट्रोल सिस्टम (stability control system) वापस सक्रिय हो जायेंगे।
  - ई.एस.पी. (ESP®) ऑफ स्विच (OFF switch) को दुबारा दबाना
  - इंजन को बंद करके वापस स्टार्ट करना।
  - गाड़ी की गति लगभग 20 km/h से अधिक हो जाने पर।
- यदि आप गाड़ी को फंसी हुई हालत से बाहर निकालने के बाद सामान्य ड्राइविंग करना चाहते हैं, तो ई.एस.पी. (ESP®) ऑफ स्विच (OFF switch) को दुबारा दबायें। इससे ई.एस.पी. (ESP®) इंडिकेटर लाइट (OFF indicator light) बंद हो सकेगी और गाड़ी वापस मूल स्थिति में आ जायेगी। ट्रैक्शन कंट्रोल सिस्टम (traction control system) व स्टेबिलिटी कंट्रोल सिस्टम (stability control system) स्वतः ही सक्रिय नहीं होंगे।

(इंजन को बंद करके वापस स्टार्ट करने के अलावा) या गाड़ी की गति लगभग 20 km/h से अधिक हो जाने पर।

नोट:

सुरक्षित कारणों के लिए, यदि आप ई.एस.पी. (ESP®) ऑफ स्विच (OFF switch) दबाते हैं, तो ए.बी.एस. व ब्रेक असिस्ट सिस्टम (brake assist system) निष्क्रिय नहीं होंगे।

चिह्न, जो एक ब्रेक लाइट (ABS warning light) / एक ब्रेक सिस्टम चेतावनी लाइट (brake system warning light)

इस संकेत में "ब्रेकिंग" देखें।

## xkMh pykus ds I pko

i wkh; kl .....	4-1
ds/fyfVd duoVj .....	4-1
¶; wy bđ,u,eh ea l pkkj .....	4-2
jktekxZ ij xkMh pykuk .....	4-3
igkMh ij xkMh pykuk .....	4-3
fQl yu; ¶r l Mđ ij xkMh pykuk .....	4-4
xhyh l Mđ ij xkMh pykuk .....	4-5
cuk&l Mđ ij Mkbfoæ djuk .....	4-5
ck<&çHkkfor {ks= l s xqtjrs l e; .....	4-6
xkMh l gjf{kr pykus ds fy, D; k	
dja vkš D; k u dja .....	4-6
l gj{kk ds fy, l hek .....	4-8

mnkgj .k

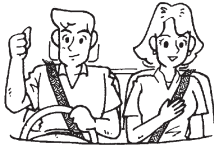

52D078S

⚠ prkouh

- geskk viuh l hv cŷV iguA pkyd vŷj ; k=h ɕnUk l hv cŷV dk mfpr mi ; ksx djds gj le ; fu ; f=r jgA l hv cŷV ds mfpr mi ; ksx ds funi kka ds fy, BI hv cŷVp Hkkx nsf kA
- 'kjk ; k vU ; u'khys inkFkkā dk l ou djds dHh&Hkh xkMh u pyk ; A 'kjk vŷj u'khys inkFkkā ds l ou l s vki dh l gff{kr : i l s xkMh pykus dh {kerk dkQh ɕHkfor gks l drh gŷ ftll s vki vŷj vU ; dks pkV yxus dk [krjk c+ tkrk gA vki Fkd x ; ŷ chekj gŷ Økfekr gŷ ; k ruko ea gŷ rks xkMh pykus l s Hkh cpuk pkfg, A

i wkh; kl

*l puk*

- batu dh Hkkoh dk; {kerk vŷj fo'ol uh; rkj 'kə#vkrh ijfpyu ds nŷ jku dh xbz nsf kHky vŷj l a e ij fuHkŷ djrh gA xkMh dks 'kə#vkr 960 fd-eh-pykus ds nŷj ku fuEufyf[kr l koekkf; kA dk fo'kŷk : i l s ikyu djuk vko'; d gA
- bat u dks LVKVZ djus ds ckn] bat u dh xfr u c<k; A bl s ekhj & ekhjs xel gkaus nA
  - fLFkj xfr ds l kFk xkMh dks yEch njih ij pykus l s cpA xfr cnys gA rks ?kueus okys i qeā l gh l s dke djx A
  - can l s ekhj & ekhjs vxs c<A i w kZ Fkks/v (throttle) LVKVZ djus l s cpA
  - xkMh dks 'kə#vkr fo'kŷk : i l s 320 fd-eh- pykus ds nŷj ku cyi wbd cad yxkus l s cpA
  - Vka fel u dks (transmission) dks gkbz fx; j (high gear) ea yxkdj xkMh dks ekhj & ekhjs u pyk ; A
  - xkMh dks batu dh ee; e xfr ij pyk ; A
  - Vŷj dks u [kəpA

dŷfyfVd duoVj (Catalytic Converter)

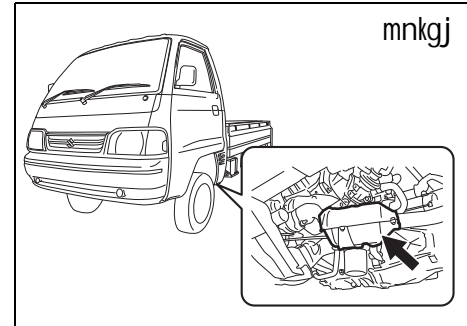

mnkgj

77PH201

कैटलिटिक कनवर्टर (Catalytic Converter) का कार्य, गाड़ी की एग्जास्ट में जमे हुए हानिकारक प्रदूषकों की मात्रा को कम करना है। कैटलिटिक कनवर्टर लगे वाहनों में लेडिड फ्यूल का उपयोग करना निषिद्ध है, क्योंकि इसके द्वारा कैटलिटिक सिस्टम के प्रदूषक-कम करने वाले पुर्जों को निष्क्रिय कर दिया जाता है।

अनलेडेड फ्यूल का उपयोग और गाड़ी की जीवन. वधि को सामान्य उपयोग के अंतर्गत कायम रखने के लिए कनवर्टर की डिजाइन की गई है। कनवर्टर में कोई विशेष रखरखाव की ज़रूरत नहीं होती है। हालांकि, इंजन को उचित रूप से समायोजित करना बहुत आवश्यक है। इंजन के अनुचित समायोजन से इंजन मिसफायर करता है (चालू नहीं होता है), जिससे कैटलिस्ट गर्म हो

सकता है। इससे कैटेलिस्ट और गाड़ी के अन्य पुर्जों में स्थायी ताप नुकसान हो सकता है।

l puk
<p>dS/fyLV ; k xkMः ds vU; upl ku l s cpus ds fy, %</p> <ul style="list-style-type: none"> <li>• bat u dks mfor ifjpkYu fLFkr ea cuk; s j [kA</li> <li>• ; fn bat u [kjc gS fo'ksk : i l s bat u pyw u gkuk ; k vU; dk; [kerk ea CR; {k upl ku gS rks xkMः dh rjar l foI dj; A</li> <li>• Vka fe'ku fx; j ea gS vkSj xkMः xfr'khy gS rks bat u dks can u dja ; k bfxu'ku u jksdA</li> <li>• bat u dks ekDdk nslj ; k xkMः l s [kEpdj] ; k igMः l s uhrs dh rjQ LVkVZ djus dh dkr'k'k u dja</li> <li>• Mk; XuksLVd tkp ds nksj ku fd l h Hkh LikdZ lyx rkj dks gVkdj ; k fudkydj bat u dks [kkyh u pyk; A</li> <li>• bat u dks [kkyh pykus ea xMeMः ; k vU; [kjch gS rks xkMः dks yEcs l e; rd [kkyh u pyk; A</li> <li>• ¶; y Vdh ½fuel tank) dks fcYdty [kkyh u gkus nA</li> <li>• xkMः dks vR; fekd mPp bat u xfr ij u pyk; A</li> </ul>

**▲ prkouh**

, d s bykdk ea xkMः [kMः djus vkSj pykus ij l koekuh cjr t gk dS/fy-fVd duoVj ½catalytic converter) vkSj vU; , XtkLV iqt vR; fekd xel gks l drrs gA bl xkMः dks fd l h Hkh xkMः ds l kfk] , d h txg ij [kMः u dja ; k Cpkfyr u dja t gk xel , XtkLV fl lVe ds l adZ ea l w[kh ?kkl ; k i fUk; ka tS h Toyu'khy l kexh vk l drrs gA

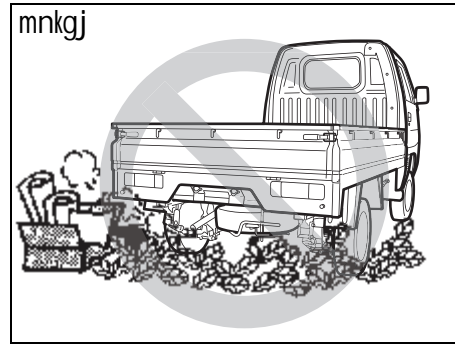

82DY05

नोट:  
लंबे समय तक वाहन का इस्तेमाल नहीं करने से ब्रेक डिस्क की सतह में धीरे-धीरे जंग लग सकती है क्योंकि यह कच्चे लोहे से बना होता है। नतीजतन, शोर/कंपन हो सकता है। इससे वाहन के फंक्शन पर कोई असर नहीं पड़ता है। जंग रो.

कने/हटाने के लिए वाहन को नियमित तौर पर चलाया जाना चाहिए, इससे शोर और कंपन हो सकती है।

¶; y bD,u,eh ea l Ckkj

नोट:  
गाड़ी की फ्यूल ईकॉनॉमी (माइलेज), कई कारकों के कारण अलग-अलग हो सकती है जैसे— ड्राइविंग आदतें—गियर बदलने का तरीकाए, णबका उपयोग, टायरों में वायुदाब, हवा की गति, यातायात की स्थिति, फ्यूल गुणवत्ता—मिलावटरहित मानक फ्यूल (ईंधन), गाड़ी का रखरखाव, सड़की की स्थिति, ब्रेक लगाना इत्यादि।

आप निम्नलिखित निर्देशों का पालन करके फ्यूल की बचत कर सकते हैं।

vfekd vkbMfyx djus l s cps  
गाड़ी को खड़ी रखकर एक मिनट से अधिक समय तक रूकना है तो इंजन को बंद करें और बाद में दुबारा स्टार्ट करें। ठंडे इंजन को वार्म-अप करते समय, इंजन को ऑपरेटिंग टेम्परेचर पर पहुँचने तक आइडल या पूरे थ्रोटल पर न चलायें। गाड़ी को आगे बढ़ाने से पहले इंजन को वार्म-अप होने दें।

vpkud , DI hyjWj u nck; A  
गाड़ी की रूकी हुई स्थिति में स्टार्ट करते ही या चालू स्थिति में अचानक एक्सीलेरेटर दबाते हैं तो ईंधन की अनावश्यक रूप से खपत होती है और इंजन की लाइफ कम हो जाती है। धीरे-धीरे स्टार्ट करें।

## खकमः pykus ds l ढको

vuko'; d jkdus l s cps

इंजन को अनावश्यक रूप से धीमा व रोकने से बचें। संभव हो तो धीमी, एकसमान गति बनाये रखें। एक्सीलरेटर बमसमतंतजंतद्ध को अचानक कम व ज्यादा करने से ईंधन की अधिक खपत होती है।

LiHm dks, d l eku l keku; cuk; sj [ka

स्पीड को सड़क और यातायात नियमों के अनुसार सामान्य बनाये रखें।

; j Dyhu j (air cleaner) dks l kQ j [ka

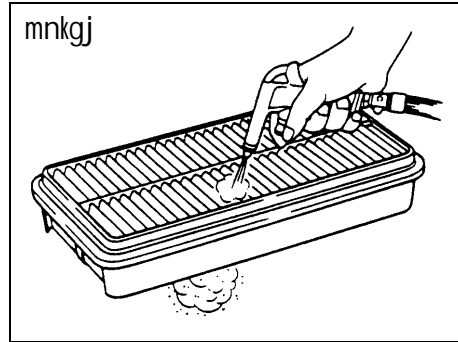

60A183S

यदि एयर क्लीनर में धूल भर गई है, तो अत्यधिक इनटेक प्रतिरोधकता लगेगी, जिससे पावर आउटपुट में कमी और फ्यूल खपत में वृद्धि होगी।

de l s de otu j [ka

गाड़ी में अधिक भार रखने से अधिक फ्यूल की खपत होती है। किसी भी अनावश्यक सामान या माल को निकाल दें।

Vk; j ncko l gh j [ka

टायरों में हवा न होने से टायरों की बढी हुई चालन प्रतिरोधकता के कारण फ्यूल बर्बाद हो सकता है। चालक जोर लॉक पिलर पर स्थित लेबलमें दिखाये अनुसार टायरों में सही प्रेशर (दाब) पर हवा भरकर रखें।

jktekl ij xkMः pykus

राजमार्ग गति पर गाड़ी चलाते समय, निम्नलिखित बातों का ध्यान रखें:

- गाड़ी की गति के साथ-साथ रूकने की दूरी भी बढती जाती है। अतिरिक्त रूप से रोकने की दूरी के लिए, रोकने की जगह से काफी दूर पहले ही ब्रेक लगायें।
- वर्षा के दिनों में, हाइड्रोप्लानिंग (भीगी सतह पर) फिसलन हो सकती है। सड़क सतह और गाड़ी के पहियों के बीच पानी की परत जमने से इनके बीच का संपर्क खत्म हो जाता है, उसे हाइड्रो-लानिंग कहते हैं। हाइड्रोप्लानिंग के समय गाड़ी चलाना या ब्रेक लगाना काफी मुश्किल हो सकता है, और कंट्रोल खो सकते हैं। सड़क सतह गीली होने पर गति कम रखें।
- उच्च गति रखने पर, बगल की हवाओं से गाड़ी प्रभावित हो सकती है। सुरंग के निकास द्वार पर, पहाड़ी के कट से गुजरते समय, या भारी गाड़ी को ओवरटेक करते समय आकस्मिक

झोंका लग सकता है, इसलिए ऐसी जगह पर गति करें और इसके लिए तैयार रहें।

igkMः ij xkMः pykus

- खड़ी पहाड़ियों पर चढ़ते समय, गाड़ी धीमी और ताकत में कमी हो सकती है। यदि ऐसा होता है, तो गियर कम करें ताकि इंजन पुनः अपनी सामान्य पावर रेंज में प्रचालित हो सकें। तुरंत गियर बदलें ताकि गाड़ी को गति खोने से रोका जा सकें।
- गाड़ी को पहाड़ी से उतारते समय, ब्रेक लगाकर गियर कम करना चाहिए।

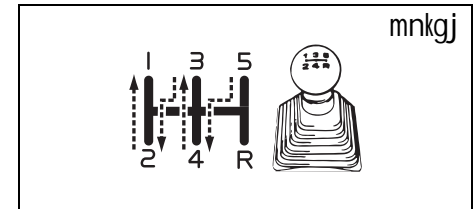

77PH003

⚠ prkouh

[kMः ; k yEch igkMः l s uhps mrjrs l e; cxd iMy dks vfekd l e; rd ; k vR; fekd nckdj j [kus dh dks'k'k u djA bl l s cxd xel gks l drs gft l ds ifj.kkeLo: i cxd dk; kkerk de gks l drh gA ; g l koekkuh u cjrur ij xkMः fu; a. k [kks l drh gA

igkM# ij p<rs@[kM# fLFkj fLFkfr l s mrjrs l e;

- पार्किंग ब्रेक मजबूती के साथ लगायें ताकि गाड़ी पीछे की तरफ न लुढ़कें।
- क्लच पेडल दबायें और गियरशिफ्ट लीवर को 1 चयन स्थिति में लगायें।
- क्लच न छोड़ें।
- आगे बढ़ने के लिए तैयार होने पर, एक्सीलरेटर पेडल को दबाने के साथ-साथ क्लच पेडल को धीरे-धीरे छोड़ें। गाड़ी आगे बढ़ने लगे, तो पार्किंग ब्रेक को धीरे-धीरे छोड़ें।

*l puk*

igkM# l s mrjrs l e; ] bfXu'ku pkch dks dHkh&Hkh by,dp fLFkfr ea u ?kuek; A mRl tLu fu; a=e ç.kkyh ea upl ku gks l drk gA

fQl yu; p r l Md ij xkM# pykuk

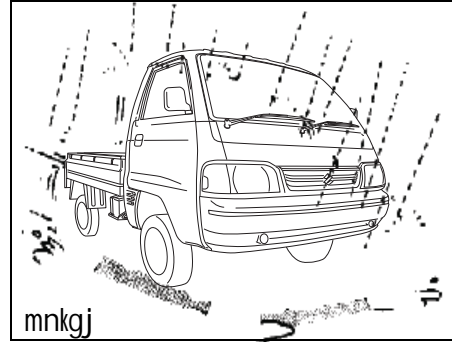

82DY06

सूखी सड़कों की तुलना में गीली सड़क पर ब्रेक लगाने से टायर फिसलने की संभावना के कारण गाड़ी को कम गति पर चलायें। बर्फदार, बर्फ से ढकी हुई, या कीचड़युक्त सड़कों पर गाड़ी चलाते समय गति कम करें और अचानक गति बढ़ाने, अचानक ब्रेक लगाने, या अचानक स्टीयरिंग घूमाने से बचें।

; fn xkM# Qd tkrh gS

यदि आपकी गाड़ी बर्फ, कीचड़, या रेत में फंस जाती है, तो निम्नलिखित निर्देशों का पालन करें:

- 1) ट्रांसमिशन को प्रथम और रिवर्स गियर में आगे-पीछे लगायें। इससे जबरदस्त (रॉकिंग) गति मिलेगी जो आपकी गाड़ी को बाहर निकालने के लिए पर्याप्त गति दे सकती है। पहिये

को न्यूनतम व्हील तचउ पर घूमता हुआ रखने के लिए एक्सीलरेटर को हल्का सा दबायें। गियर बदलते समय एक्सीलरेटर से अपने पैर हटा लें। इंजन की गति न बढ़ायें। पहिये अधिक घूमने के कारण टायरों से अधिक गहरा गड़ड़ा होगा, जिससे गाड़ी को बाहर निकालना बड़ा मुश्किल होगा।

- 2) यदि कुछ मिनट आगे-पीछे करने के बाद भी गाड़ी फंसी रहती है, तो दूसरी गाड़ी से अपनी गाड़ी को बाहर निकलवायें।

**! prkouh**

xkM# dks vlx&i hNs djrs l e; fdl h Hkh 0; fDr dks bl ds djhc [kM# u jgus nã vkj ifg; ka dks Li hMkehVj ij vâdr 40 fd-eh-@?ka l s vfekd rst+ u ?kuek; A ifg; ka dks vR; fekd rst+ ?kuekus l s 0; fDrxr pkv vkj @; k xkM# ea upl ku gks l drk gA

*l puk*

xkM# dks , d feuV l s vfekd vlx&i hNs djuk tkjh u j [ka vR; fekd l e; rd vlx&i hNs djus l s batu xeZ ; k Vkd fe'ku ea upl ku gks l drk gA

xkMh pykus ds l pko

xhyh l Mdl ij xkMh pykuk

**l puk**

- xhyh l Mdlka ij xkMh pykrs l e; ] l Mdl ij vR; fekd ek=k ea fLFkj i kuh ea xkMh pykus l s cpA bl l s batu dEi kVb/ ea vR; fekd ek=k ea i kuh çosk djus l s batu ; k byfDVdy iqt. ea upl ku gk l drk gA
- ; fn xkMh xgjs i kuh ea Qd tkrh gš rks i kuh dk Lrj de gkus rd xkMh dks LVkVZ u dja
- i kuh vl a hMe; kš; i nkFkz gš batu ea çosk djus l s bl s upl ku igpk l drk gA

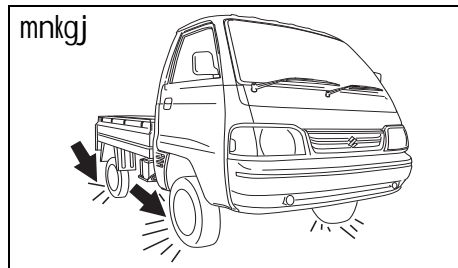

**▲ prkouh**

bl Hkx ea xkMh pykus ds l p-koka dk ikyu djus ds vfrfjDr] fuEufyf[kr l koekfku; ka dk ikyu djuk vko'; d gA

- l fuf'pr dja fd xkMh ds Vk; j l gh gkykr ea gš vks buea geškk fufnZV ok; q Vk; j çskj cuk; s j [kA vfekd tkudkj ds fy, Btkp vks j [kj [kkop Hkx ea BVk; j p nska
- ek#fr l qd h }kj k fuekkr j r Vk; j ka ds vykok vl; Vk; j ka dk mi ; ksx u dja vks vks i hNs ds ifg; ka ea vyx vkdkj ; k çdkj ds Vk; j ka dk mi ; ksx u dja fufnZV Vk; j ka l s l çfkr tkudkj ds fy, ] pkyd Mks y, d fiy j (**door lock pillar**) ij fLFkr Vk; j l puk ycy nska
- xkMh dks Åij mBkus vt d (**jack**) l s mBkus ds fy, cMš vkdkj ds Vk; j ; k fo'kš 'k, d vt, çj vks fLçx dk bLreky dHh&Hh u dja bl l s l p-kyu fo'kškrk, a cny tk; xhA cMš vkdkj ds Vk; j l s xkMh dh c, Mh ij jxM+ l s mHkj gk l drs gš ft l l s xkMh ea upl ku ; k Vk; j Qsy gk l drs gA

(जारी)

**▲ prkouh**

(जारी)

- xkMh dks i kuh ea pykus ds ckn] xkMh dks ekheh xfr l s pykdj çd dh tkp dj ds nska fd D; k budh l keku; çHko'khyrk cuh gpz gA ; fn çd l keku; çpyku l s de çHko'kkyh gš rks mlga l keku; çHko ea vkus rd xkMh dks ekheh xfr l s pykrs gq çkj & çkj çd yxkrs gq l çkk; A

cuk&l Mdl ij Mkbfoax djuk  
mxs gq ?kkl l s <ds l s esku ea xkMh u pyk; A

बढ़े हुए घास से ढके खेत में न चलायें। यदि गाड़ी को घास से ढके खेत में चलाते हैं, तो दुर्घटना हो सकती है या आग लग सकती है या बढ़े हुए घास में आग फंसने से गाड़ी में नुकसान हो सकता है।

ck<&çHkkfor {ks= l s xqt jrs l e;

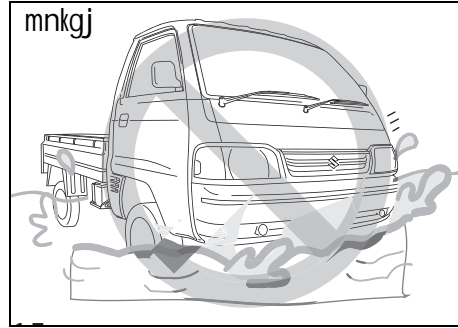

77PM04011

बाढ़ वाले क्षेत्र या गहरे तालाब में गाड़ी चलाने से बचें। यदि बाढ़ वाले इलाके में गाड़ी चलाना अनिवार्य है, तो कम से कम गियर में धीरे-धीरे चलायें। यदि बाढ़ वाले इलाके में गाड़ी चला चुके हैं, तो ब्रेक प्रभावशीलता की जाँच करते समय, गाड़ी को सुरक्षित और गैर-बाढ़ वाले स्थान पर रोकें। मारुति सुजुकी प्राधिकृत वर्कशॉप से निम्न लिखित वस्तुओं की जाँच करने के लिए कहें।

- ब्रेक का कार्य
- इलेक्ट्रिकल पुर्जों का कार्य
- ऑयल लेवल और इंजन और ट्रांसमिशन गुणवत्ता में बदलाव। यदि ऑयल मटमैला सफेद है, तो ऑयल में पानी मिल गया है और ऑयल बदलना आवश्यक है।
- बेरिंग, सस्पेंशन जॉइंट (suspension joints) इत्यादि की लुब्रिकेंट (lubricant) स्थिति।

l ढक
<ul style="list-style-type: none"> <li>• खकमः dks ck&lt;+ okys bykds ; k xgjs rkykc ea pykus l s cpA bl s bat u can] bysDVdy iqtka ea 'k,V] bat u vkj Vka fe'ku ea upl ku gks l drk gA</li> <li>• ; fn खकमः xgjs i kuh ea Qd xbl gj rks bat u LVkV u dja</li> </ul>

खकमः l gjf{kr pykus ds fy, D; k djavkj D; k u dja

गाड़ी संभालने में सावधानी बरतें। अपनी ही नहीं बल्कि सड़क पर चलने वाले अन्य लोगों की सुरक्षा के प्रति सावधानी बरतें, और बेहतरीन और सबसे आरामदायक ड्राइविंग अनुभव का उपयोग करें।

गाड़ी को सुरक्षित चलाने के लिए नीचे मूलभूत नियम दिये गये हैं। विषय-वस्तु सामग्री को अच्छी तरह समझने के लिए सावधानीपूर्वक पढ़ें ताकि अपनी गाड़ी में सुरक्षित और सुखद ड्राइविंग का लाभ उठा सकते हैं।

### çkjkk djuk

- 1) उचित ड्राइविंग स्थिति के लिए चालक सीट को एडजस्ट करें।
- 2) रियर व्यू को सही ढंग से देखने के लिए रियर व्यू मिरर (rear view mirror) को एडजस्ट करें।

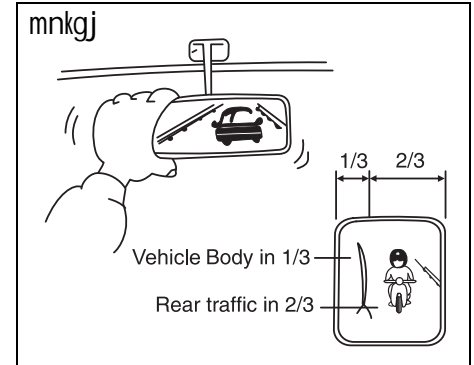

77PM04002

- 3) गाड़ी को आगे बढ़ाने से पहले, आसपास देखकर सुरक्षा की पुष्टि करें।
- 4) अचानक गति न बढ़ायें, क्योंकि यह खतरनाक है और फ्यूल का नुकसान होता है।

### l kekl; pkyu

- 1) रूकने की लाइट या रूकने के संकेत से पहले सुनिश्चित रूप से रूकें। चौराहे पर कोई यातायात लाइट या संकेत नहीं होने पर आगे बढ़ते समय, सुरक्षा की पुष्टि करने के लिए गाड़ी को धीरे-धीरे चलायें।
- 2) यदि आगे की गाड़ी अचानक रूक जाती है, तो गाड़ी के पीछे से टक्कर को रोकने के लिए अन्य वाहनों से सुरक्षित दूरी बनाये रखें।
- 3) मुड़ने या लेन बदलने से कम से कम 30 मीटर पहले टर्न सिग्नल (turn signal) को चालू करें ताकि टक्कर न लगे।

- 4) कोने में प्रवेश करने से पहले, सुरक्षित गति के लिए गति कम करें। कोने पर मोड़ते समय ब्रेक न लगायें अन्यथा गाड़ी फिसल सकती है।
- 5) अन्य गाड़ियों से आगे निकलते समय, सामने से आने वाली गाड़ियों पर ध्यान रखकर, सावधानीपूर्वक सुरक्षा सुनिश्चित करें।
- 6) गाड़ी को टेढ़े-मेढ़े चलाने का प्रयास न करें क्योंकि इससे गाड़ी का नियंत्रण बाधित होता है और इससे दुर्घटना हो सकती है।
- 7) गाड़ी को उच्च गति पर असावधानीपूर्वक चलाने से बचें और सड़क हालातों के अनुकूल स्थिर गति बनाये रखते हुए सुरक्षित गति से गाड़ी चलाने का प्रयास करें।
- 8) जितनी अधिक गति बढ़ेगी, उतनी ही चालक की नजर रेंज कम होती जाती है। ऐसी स्थिति में, किसी भी खतरे का अंदाजा लगाना मुश्किल होता है और चालक थक जाता है।

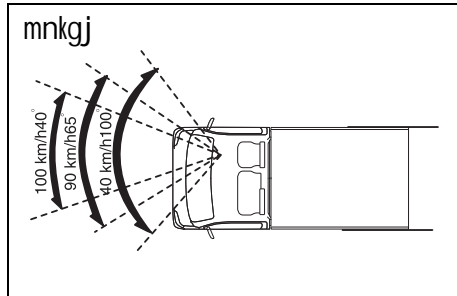

77PM04001

- 9) गाड़ी को उच्च गति पर चलाते समय अचानक मोड़ने का प्रयास न करें। इससे गाड़ी पर नियंत्रण खत्म हो सकता है।
- 10) गाड़ी को उच्च गति पर चलाते हुए आगे निकलते या लेन बदलते समय, गाड़ी से गाड़ी के बीच पर्याप्त दूरी बनाये रखें।

### चढा

- 1) गाड़ी को खड़ी करते समय सुरक्षा की दृष्टि से पार्किंग ब्रेक लगायें और गियर शिफ्ट लीवर (gear shift lever) को प्रथम गियर या रिवर्स गियर में लगायें।
- 2) अनावश्यक रूप से हैंड-ब्रेकिंग न लगायें। इससे गाड़ी फिसल जाती है और टक्कर लग सकती है। यह विशेष रूप से तब खतरनाक होता है जब अत्यधिक फिसलने से टायर घिस जाते हैं।

तीन चरणों में फुट ब्रेक (foot brake) लगायें।

1. अपने से पीछे की गाड़ी को चेतावनी देना।
2. धीरे-धीरे ब्रेक लगायें।
3. गाड़ी को रोकें।
- 3) गाड़ी को पहाड़ी से उतारते समय, ब्रेक लगाने की कोशिश न करें बल्कि इंजन ब्रेक का प्रभाव से उपयोग करें। फुट-ब्रेक का अत्यधिक उपयोग करने से ब्रेक का प्रभाव कम हो सकता है।

### यँच नजि प्यकु

- 1) यात्रा प्रारंभ करने से पहले सुरक्षा की जाँच अवश्य करें।
- 2) नींद या थकान के कारण दुर्घटना होने की संभावना को रोकने के लिए नियमित अंतराल पर आराम करें।

### जकर दस । ऐ; खमः प्यकु

- 1) दिन के बजाय रात में गाड़ी को कम गति पर चलायें, क्योंकि रात में देखने की सीमा सीमित होती है।
- 2) रात में अन्य गाड़ियों से आगे निकलने से बचें। अंधेरे से गति का ध्यान रखने और गाड़ी से गाड़ी के बीच दूरी रखने के फैसले को बाधित करते हैं।
- 3) अनावश्यक रूप से हेडलाइट में हाई बीम का उपयोग न करें। इससे आपके सामने से आने वाली गाड़ियों के चालकों नजर गड़बड़ा सकती है, जिससे दुर्घटना हो सकती है।
- 4) खिड़की के सीसों को हमेशा साफ रखें। विंडशील्ड सीसा सूखा हुआ तो विंडशील्ड वाइपर न चलायें अन्यथा वाइपर ब्लेड और सीसे खराब हो सकते हैं।

## I g {kk ds fy, I hek

गाड़ी चलाते समय सुरक्षा सीमा में रहना आवश्यक है ताकि आप अन्य चालकों की गलत या आकस्मिक चालन के साथ सामंजस्य कर सकते हैं। इसके लिए, निम्नलिखित बिन्दुओं का पालन करें।

- सुरक्षित गति पर चलायें।
- अपनी गाड़ी और आगे की गाड़ी के बीच पर्याप्त दूरी बनाये रखें।
- अन्य गाड़ियों से आगे निकलने का प्रयास न करें।
- अचानक गतिवृद्धि, अचानक मोड़ने या रोकने से बचें।
- गाड़ियों के बीच पर्याप्त दूरी बनाये रखें।
- यातायात नियम और विनियमों का पालन करें।

## fu"d"kl

कोई भी परिपूर्ण चालक नहीं होता है। प्रत्येक मोटर चालक को पूर्णता के लिए प्रयास करना चाहिए। सड़क सुरक्षा जागरूकता से आपकी और अन्य सड़क उपयोगकर्ताओं की सुरक्षा ही सुनिश्चित नहीं की जाती है, बल्कि गाड़ी की टूट-फूट को कम करने, इसकी जीवनावधि को बढ़ाने, पथल क्षमता बढ़ाने और आरामदायक चालन अनुभव सुनिश्चित करने में भी मदद करती है।

I pphc) D; k dj a vkj D; k u dj a dk i kyu  
dj x s rks pkyu i gys t j h ug e j g x h A

vU; dA/kSI vkj mi dj.k

¶l; w fQyj dS	5-1
batu dEi kVw	5-3
I u okbtj	5-5
vkrfjd ykbV	5-5
, DI d jh I ,dV	5-5
nLrkuk c,DI	5-6
HkMkj .k {ks=	5-6
, ; j oA/	5-7
Ye gpd	5-7
vfl LV fxii	5-8

## ¶; y fQYj dŝ (Fuel Filler Cap)

¼i s/kSy (Petrol) vkj l h-, u- th- batu e, My ½ (CNG Engine Model) ds fy, ½ l h-, u- th- fQYj okYo (CNG filler valve) l h-, u- th- batu e, My (CNG engine model) ds fy, ½

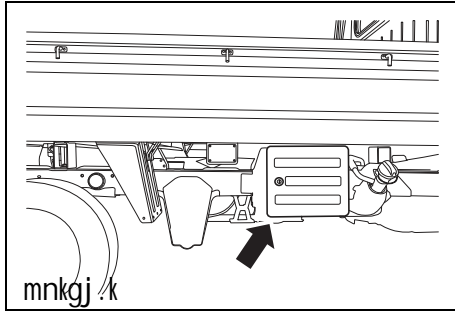

सी.एन.जी. फिलर वाल्व (CNG filler valve), गाड़ी के दायीं तरफ स्थित होता है।

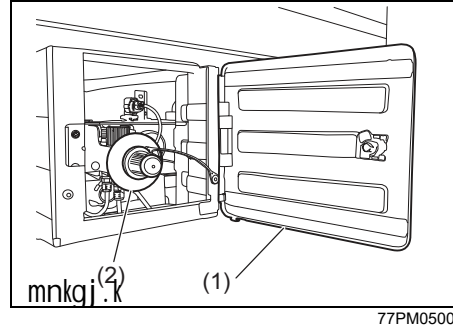

सी.एन.जी. फिलर डोर (CNG filler door) (1) को खोलने के लिए, चाबी लगायें और चाबी के शीर्ष को गाड़ी के आगे की तरफ घूमायें।

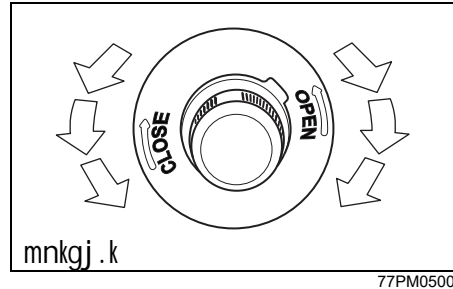

सी.एन.जी. फिलर वाल्व कवर (CNG filler valve cover) को निकालना:

1) सी.एन.जी. फिलर डोर (CNG filler door) (1) खोलें।

2) सी.एन.जी. फिलर वाल्व कवर (CNG filler valve cover) (2) को विपरीत दिशा में घूमाते हुए निकालें।

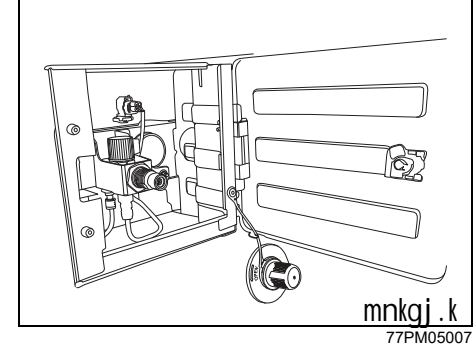

नोट:

यदि फ्यूल फिलर डोर (fuel filler door) में कैप होल्डर (cap holder) लगा हो, तो ईंधन भरते समय फ्यूल फिलर कैप (fuel filler cap) को रोकने के लिए कैप होल्डर (cap holder) का उपयोग करें।

डिस्पेंसर दाब के बराबर सिलेंडर प्रेशर (cylinder pressure) हो जाने पर फ्यूल भरना अपने आप बंद हो जाता है।

सी.एन.जी. फिलर वाल्व कवर (CNG filler valve cover) को दुबारा लगाना:

- 1) सी.एन.जी. फिलर वाल्व कवर (CNG filler valve cover) (2) को घड़ी की दिशा में पूरी तरह बंद होने तक घुमायें।
- 2) फ्यूल फिलर डोर (fuel filler door) (1) बंद करें।

नोट:

- यदि सी.एन.जी. फिलर कवर (CNG filler cover) (2) सही ढंग से बंद नहीं होता है, तो गाड़ी को स्टार्ट नहीं किया जा सकता है।
- यदि सी.एन.जी. फिलर कवर (CNG filler cover) (2) स्थिर गाड़ी में खुल जाता है तो इंजन बंद हो जायेगा।

नोट:

गाड़ी प्रचालन के दौरान सी.एन.जी. फिलर बॉक्स (CNG filler box) में कंकड़ घूस सकते हैं। जब भी दिखाई दे तो उसे निकाल दें।

i vky fQyæ dš (Petrol filling cap)  
 ¼i vky bat u e,My ds fy, ½

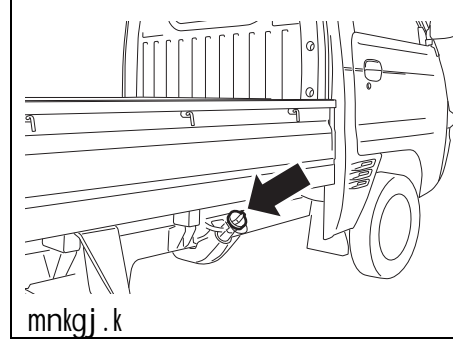

77PH031

फ्यूल फिलर कैप (fuel filler cap) गाड़ी के दायीं तरफ स्थित होता है।

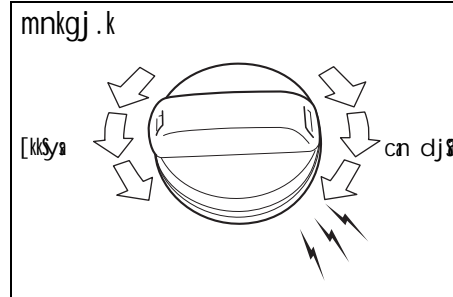

68KN048

फ्यूल फिलर कैप (fuel filler cap) निकालने के लिए, इसे विपरीत दिशा में घुमायें। फ्यूल फिलर

कैप (fuel filler cap) लगाने के लिए, इसे घड़ी की दिशा में कई बार क्लिक की आवाज़ आने तक घुमायें।

⚠ I koekkuh

¶; y fQyj dš (fuel filler cap) dks ekhj&ekhj's fudky¶ ¶; y nkc; ¶r gkus l s ckjg fudky l drk gš ft l l s pkš/ yx l drh gš

⚠ prkouh

¶; y vR; fekd Toyu' khy i nkFkZ gš ¶; y Hkjr s l e; ekneš ku u djš vks; g ns[k yš fd ml txg dkbZ [kqyh vx; k fplxkj h u gkš

⚠ prkouh

; fn ¶; y dš (fuel cap) dks cnyuk kš rks ek#fr l qtdh tuqu dš (Maruti Suzuki genuine cap) dk blræky djš xyr dš dk mi; ksx djus l s ¶; y ç.kkqh; k mRl tš fu; æ.k ç.kkqh ea [kjch gks l drh gš nRkVuk gkus ij ¶; y fj l ko Hkh gks l drk gš

## batu dEikVēw (Engine Compartment)

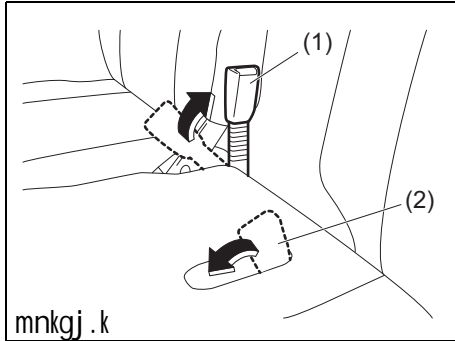

इंजन कम्पार्टमेंट खोलना:

- 1) चालक सीट बेल्ट बकल (driver's seat belt buckle) (1) को सीटबैक स्थित तक उढायें। यात्री सीट बेल्ट बकल (passenger's seat belt buckle) (2) को संभाल कर रखें।
- 2) चालक सीट के लिए, सीट को सबसे पीछे की स्थित में खिसकायें।

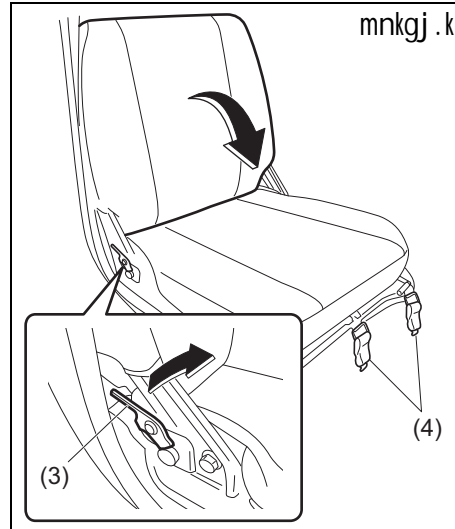
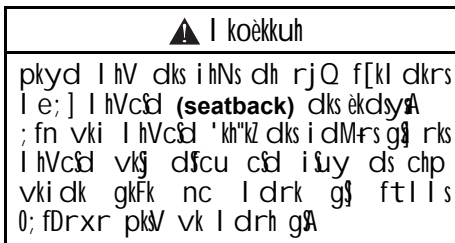

- 3) चालक सीट के लिए, सीटबैक को आगे की तरफ मोड़ने के लिए लॉक लीवर (lock lever) को खींचें।

नोट:

सीटबैक, स्टीयरिंग व्हील के संपर्क में आते ही मुड़ सकती है।

- 4) प्रत्येक सीट के आगे के सिरे पर लॉक हैंडल्स (lock handles) (4) के हुक खोलें।

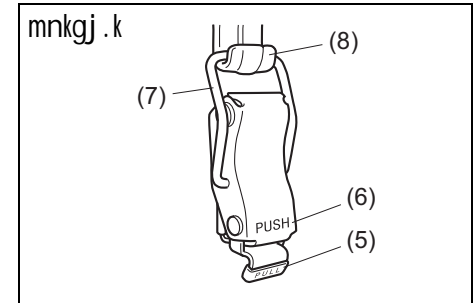

- लॉक हैंडल (lock handle) को खोलने के लिए, (PULL) भाग (5) को खींचें और हुक (8) से रिंग (7) खोलें।
- लॉक हैंडल (lock handle) को लॉक करने के लिए, हुक (8) पर रिंग (7) लगायें और (PUSH) भाग (6) दबायें।

pkyd dh vkj

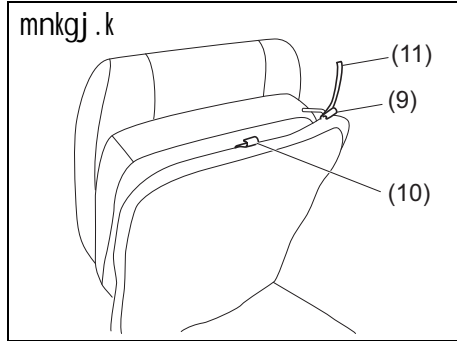

77PH102

; k=h dh vkj

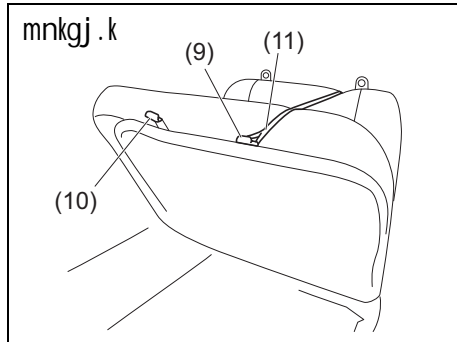

77PH103

नोट:

पट्टियां (11) यात्री सीट की सीटबैक के पीछे स्थित हैं।

5) सीट उठाये और पट्टी (11) को हुक (9) में फंसाये। हुक (10) सीट पट्टी को जोड़ने के लिए उपयोग किया जाता है।

<i>I puk</i>
<p>i VVh dks pkyd l hV i,ft'ku , MtLVe-                  A/ yhoj ea u Od k; a ; k i fVV; ka l s gpd                  Od krs le; l hV ea vuko'; d tkj u                  yxk; A , s k djus ij i fVV; k; gpd                  vkj @ ; k pkyd l hV i,ft'ku                  , MtLVeA/ yhoj VV l drs gA</p>

- इंजन कम्पार्टमेंट बंद करने के लिए, जिस तरीके से खोले हैं उसे विपरीत करें।
- इसे बंद करने के बाद, सीट को खिसकाकर सुनिश्चित करें कि इसकी सिटकनी सुरक्षित रूप से लग गयी है।
- चित्र में दिखाये अनुसार यात्री सीट के पीछे खाली जगह में पट्टियों को संभाल कर रखें।

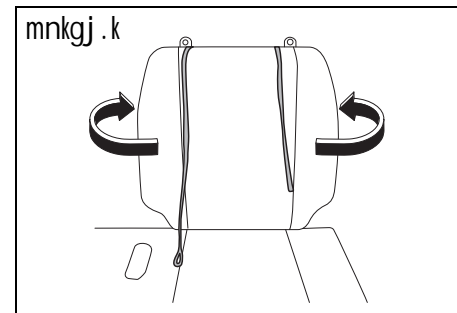

77PH097

<p>⚠ prkouh</p>
<p>i fVV; ka dks ; k=h l hV ds i hNs [kkyh                  txg ea l alkkydj j [kA ; fn fd l h                  l okjh dk 'kjij i fVV; ka ea Od tkrk g                  rks ne ?k/ us t s xalkhj pks/ yxus dk                  [krjk gkrk gA ; fn , s k gkrk g rks                  dph l s i fVV; ka dks dkV nA</p>

<p>⚠ I koekkuh</p>
<p>batu dEikVeA/ dks ca djrs le; ]                  e; ku jgs fd l hV l s vki ds gkFk ; k                  pkyd l hV cV cdy dks fpdkv h u                  dkV; ; k 'kjij l s u Vdjk; A</p>

## I u okbtj (Sun Visor)

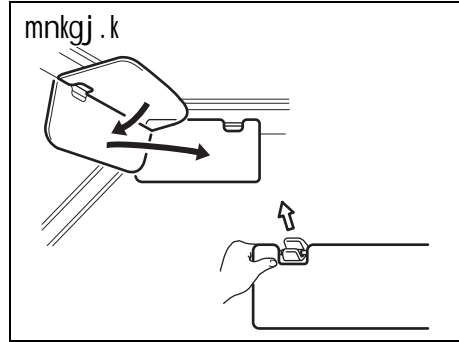

77PH004

सन वाइजर (Sun visor) गाड़ी में चालक की ओर स्थित होता है। विंडशील्ड से आने वाली धूप को रोकने के लिए सन वाइजर को नीचे खींच सकते हैं, या इन्हें बगल की खिड़कियों से आने वाली धूप को रोकने के लिए खोलकर बगल में घुमाया जा सकता है।

### I puk

I u okbtj dks [kksyrs vkj yxkrs le;] fp= ea fn[kk; s vuq kj I koekkuhi wzd I u okbtj ds cxy I s idM vU; Fkk bl ea upl ku gks I drk gA

## vkrfjd ykbV

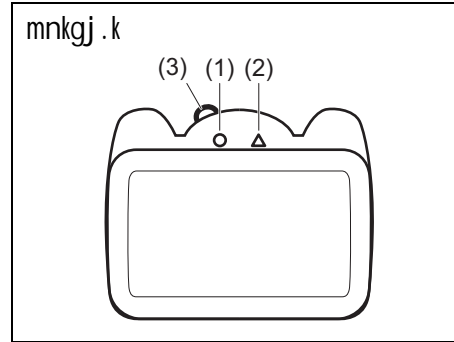

77PH074

इस लाइट स्वीच में दो स्थितियां होती हैं। इन स्थितियों को नॉब (3) का उपयोग करके चुना जा सकता है। दोनों स्थितियों का कार्य है:

### pkv (1)

लाइट चालू होकर जलती रहती है।

### cn (2)

लाइट बंद रहती है।

## , DI d jh I ,dV (Accessory Socket)

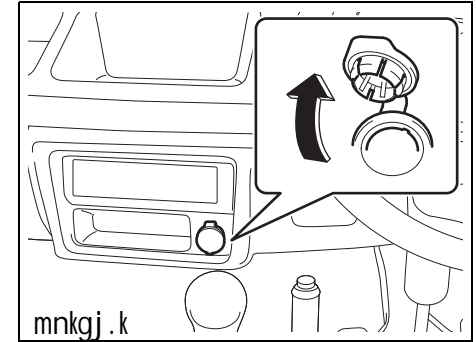

77PH044

इग्निशन स्वीच "ACC" या "ON" स्थिति में है, तो एक्सेसरी सॉकेट काम करता है। इस सॉकेट को इलेक्ट्रिकल एक्सेसरीज के लिए 12वॉल्ट/120वॉट देने के लिए उपयोग किया जा सकता है।

### I puk

vuqpr byfDVdy , DI d jht+ dk mi; kx djus ij xkMh ds byfDVdy fl LVe ea upl ku gks I drk gA I fuf'pr dj fd vki ds }kjk mi; kx fd; s tkus okys fdI h Hkh byfDVdy , DI d jht+ dks bl ddkj ds I ,dV ea yxkus ds fy, cuk; k x; k gA

nLrkuk c,DI

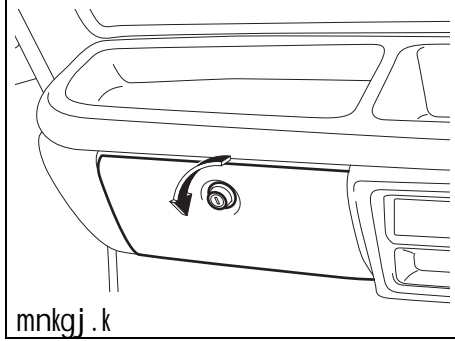

77PH045

दस्ताना बॉक्स खोलने के लिए, नॉब को विपरीत दिशा में घूमायें। इसे बंद करने के लिए, ढक्कन को सुरक्षित रूप से सिटकनी लगने दबायें। दस्ताना बॉक्स को लॉक करने के लिए, नॉब में चाबी लगायें और इसे घड़ी की दिशा में घूमायें। दस्ताना बॉक्स खोलने के लिए, नॉब में चाबी लगायें और इसे विपरीत दिशा में घूमायें।

**⚠ prkouh**

nLrkuk c,DI ds <Ðdu dks [kkyk j [kdj xkMh u pyk; A nqkVuk gkus dh fLFkfr ea pks/ yx l drh gA

HkMkj .k {ks=

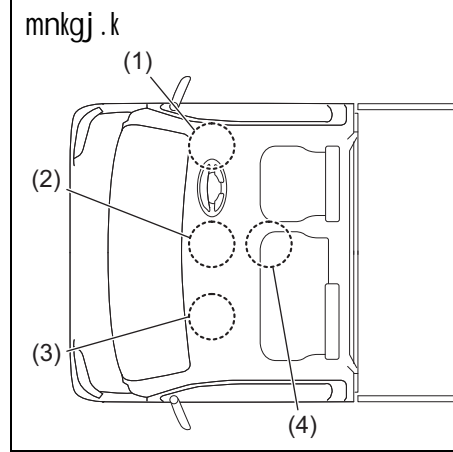

77PH104

- (1) इंस्ट्रूमेंट पैनल पॉकेट (Instrument panel pocket) (चालक की ओर)
- (2) इंस्ट्रूमेंट पैनल ट्रे (Instrument panel tray) (बीच में) / इंस्ट्रूमेंट पैनल पॉकेट (Instrument panel pocket) (बीच में)
- (3) इंस्ट्रूमेंट पैनल ट्रे (Instrument panel tray) (यात्री की ओर)
- (4) सेंटर पॉकेट (Center pocket)

bLVte/ i suy i,dV (Instrument Panel Pocket) (1)@ (2) @ bLVte/ i suy V\$ (Instrument Panel Tray) (2)@ (3) @ l \$/j i,dV (Center Pocket) (4)½

**⚠ prkouh**

pyrh xkMh ds i,dV@V\$ l s fxjus okyh fdl h Hkh oLrq dks u j [kA l koekkuh u cjrus ij iMy ea oLrq Qd l drh gsftl l s xkMh fu; a.k [kks l drh gs; k nqkVuk gks l drh gA

## , ; j oā (Air Vent)

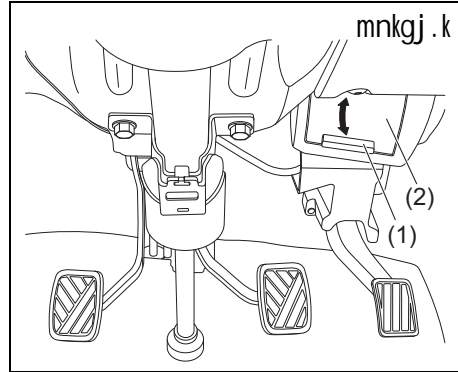

77PM502

एयर वेंट्स, गाड़ी के चालक और यात्री की तरफ स्थित होते हैं। एयर वेंट (air vent) खोलने या बंद करने के लिए, फ्लैप (2) को खोलने या बंद करने हेतु नॉब(1) को लम्बवत खिसकायें। “खुला” रहने पर, केबिन में ताज़ा हवा आयेगी।

## Ýe gpl (Frame Hook)

### Ýā (Front)

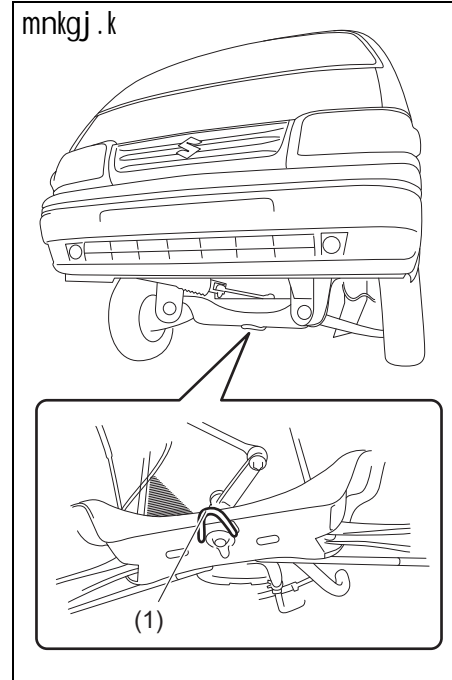

77PH035

आपातकालीन स्थिति और शिपिंग उद्देश्य में उपयोग के लिए गाड़ी के आगे के हिस्से में फ्रेम हुक (frame hook) (1) दिया गया है।

गाड़ी को सड़क या राजमार्ग पर टो:खींचने) के लिए, “आपातकालीन सेवा” (EMERGENCY SERVICE) भाग में “टोइंग” (Towing) निर्देशों का पालन करें।

### ⚠ prkouh

l Md ; k jktekxl ij nil jh xkmh dks Vks ¼[kēpuš ; k vi us xkmh dks Vks ¼[kēpokuš ds fy, Ýe gpl dk blrēky u djā gpl (1) dks vki dh xkmh ; k vll; xkmh xgjs dhpM+ ; k cQl ea Qd tkus tš h vki kradyhu fLFkfr; ka ea mi ; ks ds fy, cuk; k x; k gā

### l pūk

Ýe cpl (1) dk blrēky djrs l e;] gpl ij vR; fekd >Vdk yxkdj pykus l s cpl bl rjg ds cpyu l s gpl ; k xkmh dh c,Mh ea upl ku gks l drk gā vpkud xfr u c<k; ā

## vfI LV fxI (Assist Grip)

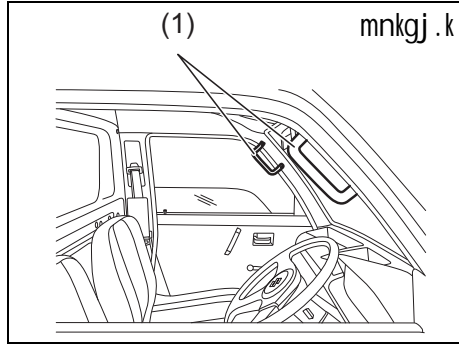

77PM501

गाड़ी के चालक और यात्री की ओर असिस्ट गिप्स (1) दिये गये हैं। असिस्ट गिप्स का मतलब, चालक/यात्री आसानी से गाड़ी में प्रवेश और निकल सकते हैं।

## okgu ykfMax vlfj Vkbax djuk

xkMh ykfMax djuk.....	6-1
Vsyj Vkbax.....	6-1

## xkMh ykfMx djuk

आपकी गाड़ी निर्धारित भार क्षमता के लिए बनायी गयी है। आपकी गाड़ी की भार क्षमता, सकल वाहन भार रेटिंग जी.वी.डब्ल्यू.आर (GVWR) और अनुमत अधिकतम एक्सल भार पी.ए.डब्ल्यू. (PAW), फ्रंट और रियर) द्वारा सूचित है। "स्प. सिफिकेशन" (SPECIFICATIONS) (विशेष विवरण) भाग में जी.वी.डब्ल्यू.आर (GVWR) और पी.ए.डब्ल्यू. (PAW) (फ्रंट और रियर) सूचीबद्ध है।

जी.वी.डब्ल्यू.आर (GVWR) –पूरी तरह भरी हुई गाड़ी का अधिकतम अनुमत कुल वजन (जिसमें सभी सवारी, एक्सेसरीज़ और कार्गो के साथ ट्रेलर नोज़ वजन यदि ट्रेलर टोइंग है, शामिल है)। पी.ए.डब्ल्यू. (PAW) – (फ्रंट और रियर) एक एक्सल पर अधिकतम अनुमत वजन।

भरी हुई गाड़ी का वास्तविक वजन और फ्रंट और रियर एक्सल पर वास्तविक वजन को गाड़ी को तोलने पर निर्धारित किया जा सकता है। इन वजनों को जी.वी.डब्ल्यू.आर (GVWR) और पी.ए.डब्ल्यू. (PAW) (फ्रंट और रियर) से तुलना करें। यदि कुल गाड़ी का वजन या किसी भी एक्सल पर स्थित वजन इनकी रेटिंग से अधिक है, तो आपको निर्धारित क्षमता से अधिक वजन को कम करना होगा।

### ▲ prkouh

viuh xkMh dks dHkh&Hkh vkobjykM u  
 djA okgu dk l dy otu %okgu dk  
 Hkkj] l Hkh l okfj; kq , DI d jht} dkxkz  
 vkj Vkbx Vkyj gS rks Vkyj ukst+otuka  
 dk ; kx½ dHkh&Hkh] dy okgu otu  
 jfVx (th-oh-MCY; wvkj (GVWR)) l s  
 vfked uge gkuk pkfg, A bl ds vfrfjDr]  
 dHkh&Hkh Hkkj dks bl rjg forfjr u djA  
 rkfd vkxs ; k fi Nys , DI y ij fLFkr  
 Hkkj] vuor vfkedre , DI y otu l s  
 vfked (i h-, -MCY; w (PAW)) u gkA

### ▲ prkouh

l kexh dks l eku : i l s Qsyk; A  
 0; fDrxr pkv ; k xkMh dks upl ku l s  
 cpkus ds fy, ] ; fn xkMh vkxs f[kl d  
 tk; s rks eky dks ges kk LFkkukarfjr gksus  
 l s cpk; A Hkkjh oLrqka dks Q'kz ij tgi  
 rd l Hko gks dkxkz {ks= ea j [kA l hVcd  
 ds 'kh"lz l s vfked Apk eky dk <g u  
 yxk; A

## Vkyj Vkbx (Trailer Towing)

आपकी गाड़ी मूल रूप से एक चालक, एक यात्री और निश्चित मात्रा में सामग्री ढोने के लिए बनाई गयी है, न कि ट्रेलर को टो(खींचने) के लिए।

t k p v k s j [ k j [ k k o

j [k] [kko] vuq iph..... 7-2

vkofekd j [k] [kko] vuq iph..... 7-2

xkgd }kjk fd, tkus okys

t k p v k s j [ k j [ k k o d k ; l ..... 7-7

Mkbo cšV..... 7-9

batu v ; ; y v k s f Q Y V j ..... 7-9

batu dnyšV ..... 7-13

, ; j Dyhu j ..... 7-15

Li kdZ lyXl ..... 7-16

fx ; j v ; ; y ..... 7-16

Dyp i My ..... 7-17

cšd ..... 7-18

LVh ; fjæ ..... 7-21

çkš syj 'kkŋV ; fuol žy t , bšV ..... 7-22

Vk ; j ..... 7-22

cšh ..... 7-24

ŋ ; ut+ ..... 7-26

cYc fjlyš edšV ..... 7-29

okbi j CyM ..... 7-32

foM' khYM ok'kj ŋlyM ( ; fn yxk gkš) ..... 7-34

mknkj . k

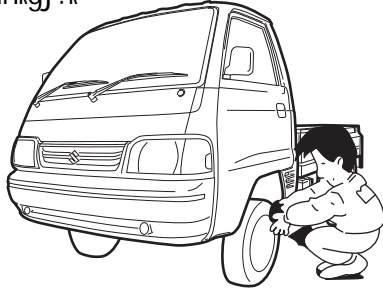

77PM07008

⚠ prkouh

vki dks viuh xkMh ij dke djrs l e; vkdfLed pkv l s cpus ds fy, vR; fekd l koekkuh cjruh gksxA ; gkj dN l koek- kfu; ka nh xbZ gS ftudk fo'ks'k : i l s ikyu djuk pkfg, %

- batu pykdj xjst ; k vU; l hfer {ks= ea NkMA
- batu dh pkyw fLFkr ea i a[ks vksj Mkbo cSv l s gkFk] di Mj vks[kj] vksj vU; oLrqka dks nij j [kA pks i a[kk ugE ?knek jgk gS rks Hkh ; g prkouh fn; s cxj Lor% gh pkyw gks l drk gA (जारी)

⚠ prkouh

(जारी)

- batu dh pkyw fLFkr ea l foI dk; Z djuk vko'; d gS rks l fu'pr dja fd ikfdx cad ijh rjg yxk gS vksj Vka fe'ku U; w/y ea gA
- batu LVkVZ djrs l e; ; k batu dh pkyw fLFkr ea bfXu'ku rkj ; k vU; bfXu'ku fl LVe ds iqtka dks u Nw j vU; Fkk vki dks fctyh dk >Vdk yx l drk gA
- e; ku jgs fd xez batu] , XtkLV eSuOKsM vksj ikbi] eQyjj jfM; vj vksj ikuh dh uyh dks u Nw A
- q; w ; k cS/h ds vkl ikl ekhez ku] fpakjh] ; k vxu u vkus nA Toyu'khy ekq/ka ekst in jgrh gA
- viuh xkMh ea fn; s x; s iks/icy tSd dk l gkjk yxkdj gh xkMh ds uhps u tk; A.
- e; ku jga fd ekukRed vksj \_\_.kkRed cS/h VfeLuyka (**negative battery terminals**) ds chp vkdfLed 'k, vZ l fdV (**short circuits**) u gkA
- c; Pr v;; y] dnyv/ (**Coolant**) vksj vU; qlyM dks cPpka vksj ikyrw tkuo- jka l s nij j [kA c; Pr qlyM dk l gh <x l s fuLrkj .k dja (blga dHkh&Hkh tehu] ukyh bR; kfn ea u MkyA

## j [kj [kko vud wph

निम्नलिखित सारणी में समय दिखाया गया है जिस पर आपको अपनी गाड़ी में नियमित रखरखाव करना चाहिए। इस सारणी में किलोम.ीटर और महीने दिखाये गये हैं जिस पर आपको जाँच, एडजस्टमेंट, लुब्रिकेशन और अन्य सर्विस करना चाहिए।

 <b>prkouh</b>
ek#fr l qtpdh (Maruti Suzuki) dh vud kd k gS fd vi uh xkMh dk j [kj [kko %e/vud ¼ ek#fr l qtpdh ds vfek-r def' k; y odZ k,i (Maruti Suzuki authorised COMMERCIAL work-shop) l s djok; A

## vkofekd j [kj [kko vud wph

<i>l puk</i>
vi uh xkMh ea tc Hkh ig tka dks cnyuk t; jh gkj rks ; g vud kd k dh tkrh gS fd ek#fr l qtpdh (Maruti Suzuki) ds vl yh i qtkZ ig t; k buds l ed{k ig tka dk gh mi ; ksx dj; A

- “C” % l kQ dj; a
- “R” % fjlyd ; k cny; a
- “I” % tkp] l kQ] ,MtLV] yfcdV dj; ; k t; jr iMus ij fjlyd dj; a
- “L” % yfcdV dj; a(Lubricate)
- “T” % fufnZV VkdZ ij VkbV dj; a
- “O” % ?knek; a

### ukd/%

- इस सारणी में 90,000 कि.मी. माइलेज तक निर्धारित सर्विस शामिल है। 90,000 कि.मी. अधिक चलने पर, क्रमशः समान अंतराल पर उक्त सर्विस करें।
- निरुशुल्क जाँच के लिए, ग्राहक द्वारा सामग्री व उपभोग योग्य वस्तु की लागत वहन की जायेगी।

अंतराल:रू इस अंतराल को ओडोमीटर रीडिंग या महीनें, जो भी पहले हो, के आधार पर तय किया जाना चाहिए।		निःशुल्क जाँच				लागत पर आवधिक रखरखाव					
		1000 (x1000)	5	10	20	30	40	50	60	70	80
महीनें		2	4	8	12	16	20	24	28	32	36
<b>bat u</b>											
1-1.	वाटर पम्प ड्राइव बेल्ट (Water pump drive belt) (तनाव, घिसाव)	-	I	I	I	I	I	I	I	R	I
1-2.	इंजन कूलेंट SUZUKI LLC: Super (Blue) (#1,2)	केवल पहली बार : 1,00,000 कि.मी. या 60 महीनें जो भी पहले होने पर बदलें।									
	इंजन कूलेंट SUZUKI LLC: Standard (Yellow) (#1,3)	दूसरी बार और बाद में : हर 40,000 कि.मी. या 24 महीनें जो भी पहले होने पर बदलें।									
1-3.	इंजन ऑयल, इंजन ऑयल फिल्टर (engine oil filter) और ड्रेन प्लग गैसकेट (drain plug gasket) (स्तर, रिसाव)	I	R	R	R	R	R	R	R	R	R
1-4.	कूलिंग सिस्टम होज़ (Cooling system hoses) और कनेक्शन (connections) (रिसाव और क्षतिग्रस्त)	I	I	I	I	I	I	I	I	I	I
1-5.	इंजन माउंटिंग और मैनिफोल्ड फिक्सिंग (Engine Mounting and Manifold fixing) (ढीला, क्षतिग्रस्त)	I	I	I	I	I	I	I	I	I	I
1-6.	एग्जास्ट सिस्टम (Exhaust System) (आवाज, रिसाव इत्यादि)	I	-	I	-	I	-	I	-	I	-
1-7.	घनात्मक क्रैंक केस वेंटिलेशन सिस्टम (Crank Case Ventilation System) (होज़, कनेक्शन और वाल्व)	I	-	I	-	I	-	I	-	I	-
1-8.	इग्जास्ट गैस रिसर्कुलेशन वाल्व (Exhaust Gas Recirculation Valve)	-	-	-	C	-	-	C	-	-	C
<b>bfXu'ku</b>											
2-1.	इग्निशन तार (क्षतिग्रस्त, खराब)	-	-	I	-	I	-	I	-	I	-
2-2.	स्पार्क प्लग (Spark Plug)	पेट्रोल (Petrol)	हर 1,00,000 कि.मी. या 84 महीनें जो भी पहले हो, पर बदलें।								
		सी.एन.जी. (CNG)	हर 50,000 कि.मी. या 48 महीनें जो भी पहले हो, पर बदलें।								

#1: "अपने वाहन को प्रचालित करना" (OPERATING YOUR VEHICLE) सेक्शन में दैनिक जाँच के अंतर्गत इंजन कूलेंट (Engine Coolant) लेवल जाँच करें।

बिल्कुल नई कार के समय भरे गये कूलेंट प्रकार के समान ही कूलेंट डालें या बदलते समय उपयोग करें। इस सेक्शन में "इंजन कूलेंट" देखें।

#2: जब आपकी गाड़ी में ओरिजनल SUZUKI LLC: Super (Blue) कूलेंट भरा है, तो SUZUKI LLC: Standard (Yellow) या डिस्टिल्ड वाटर (distilled water) या अन्य न डालें।

#3: जब आपकी गाड़ी में ओरिजनल SUZUKI LLC: Standard (Yellow) कूलेंट भरा है, तो SUZUKI LLC: Standard (Yellow) कूलेंट की रखरखाव अनुसूची का पालन करें।

अंतराल:रू इस अंतराल को ओडोमीटर रीडिंग या महीनें, जो भी पहले हो, के आधार पर तय किया जाना चाहिए।		निःशुल्क जाँच				लागत पर आवधिक रखरखाव						
		1उ (x1000)	5	10	20	30	40	50	60	70	80	90
		महीनें	2	4	8	12	16	20	24	28	32	36
<b>1; ५</b>												
3-1.	एयर क्लीनर फिल्टर एलिमेंट (Air cleaner filter element)	पक्की-सड़क	हर 5,000 कि.मी. पर साफ करें। हर 40,000 कि.मी. पर बदलें।									
		धूलभरी स्थिति	हर 2,500 कि.मी. पर साफ करें। हर 40,000 कि.मी. पर बदलें। अधिक बार रिप्लेसमेंट यदि हालात गंभीर है।									
3-2.	फ्यूल टैंक कैप (Fuel tank cap), फ्यूल लाइन (fuel lines) और कनेक्शन (connections) (रिसाव और क्षतिग्रस्त)		-	-	-		-	-	-		-	
3-3.	फ्यूल फिल्टर (Fuel Filter) (रिसाव)					R				R		
3-4.	सी.एन.जी. फ्यूल लाइन जॉइंट्स (CNG fuel line joints) (गैस रिसाव)											
3-5.	ओ-रिंग युक्त सी.एन.जी. लो प्रेशर फिल्टर कार्ट्रिज (CNG low pressure filter cartridge)	-	-	R	-	R	-	R	-	R	-	
3-6.	सी.एन.जी. सिलेंडर रिसाव (CNG cylinder leak) जाँच और प्रमाणीकरण	सरकारी अनुमोदित परीक्षण एजेंसी द्वारा प्रारंभिक परीक्षण तिथि से हर 3 वर्ष में।										
3-7.	सी.एन.जी. फिलर रिसेप्टेकल ओ-रिंग (CNG filler receptacle O-Ring)	हर 4 वर्ष या 3,00,000 कि.मी., जो भी पहले हो, पर बदलें।										
<b>Dyp (CLUTCH) vkj Vtd fe'ku (TRANSMISSION)</b>												
4-1.	क्लच पेडल (Clutch Pedal) (चाल)											
4-2.	क्लच फिसलन (घसीटना या अत्यधिक क्षतिग्रस्त)											
4-3.	गियर शिफ्टर (Gear shifter) (प्रचालन)											
4-4.	मैनुअल ट्रांसमिशन ऑयल (Manual Transmission Oil) (स्तर, रिसाव)											
4-5.	रियर डिफ्रेंशियल ऑयल (Rear Differential Oil) (स्तर, रिसाव)	80,000 कि.मी. या 4 वर्ष जो भी पहले हो, पर बदलें।										
4-6.	प्रोपेलर शाफ्ट (Propeller shaft) / यूनिवर्सल जॉइंट (Universal joint)		I&L	I&L	I&L	I&L	I&L	I&L	I&L	I&L	I&L	
<b>CD (BRAKE)</b>												
5-1.	ब्रेक फ्लूइड (Brake Fluid) (स्तर, रिसाव)											
		हर 40,000 कि.मी. या 24 महीनें जो भी पहले हो, पर बदलें।										
5-2.	ब्रेक पेडल (Brake pedal) (पेडल-फ्रंट पैनल क्लीयरेंस)											
5-3.	पार्किंग ब्रेक लीवर और केबल (Parking brake lever and cable) (चाल, क्षतिग्रस्त)											

अंतराल:रू इस अंतराल को ओडोमीटर रीडिंग या महीनें, जो भी पहले हो, के आधार पर तय किया जाना चाहिए।		निःशुल्क जाँच				लागत पर आवधिक रखरखाव						
		1000 (x1000)	5	10	20	30	40	50	60	70	80	90
		महीनें	2	4	8	12	16	20	24	28	32	36
5-4.	ब्रेक डिस्क और पैड (Brake disc and pad) (घिसाव)											
5-5.	ब्रेक ड्रम और शूज (Brake drum and shoes) (घिसाव)	-	-									
5-6.	मास्टर सिलेंडर (Master cylinder), व्हील सिलेंडर (wheel cylinder) और कैलिपर पिस्टन (caliper piston) (फ्लूड रिसाव, बूट/सील क्षतिग्रस्त)											
5-7.	ब्रेक होज और पाइप (Brake hoses and pipes) (रिसाव, क्षतिग्रस्त)											
ifg; k												
6-1.	टायर (वायुदाब, असामान्य घिसाव, क्रैक और रोटेसन)	I&O	I&O	I&O	I&O	I&O	I&O	I&O	I&O	I&O	I&O	
6-2.	पहियें (क्षतिग्रस्त)											
6-3.	फ्रंट/रियर व्हील बेरिंग (wheel bearing) (ढीला, क्षतिग्रस्त)											
Y@fj; j   Li#ku												
7-1.	फ्रंट सस्पेंशन स्ट्रट एंड शॉक अब्जॉर्बर (Front suspension strut and shock absorber) (ऑयल रिसाव, क्षतिग्रस्त)											
7-2.	फ्रंट सस्पेंशन आर्म्स (Front suspension arms), नकल सपोर्ट एंड सपोर्ट रॉड्स (Knuckle support and Tension rods) (ढीला, क्षतिग्रस्त)											
7-3.	रियर लीफ स्प्रिंग (Rear leaf spring) (क्षतिग्रस्त)											
7-4.	रियर शॉक अब्जॉर्बर (Rear shock absorber) (ऑयल रिसाव, क्षतिग्रस्त)											
7-5.	सभी बोल्ट (bolts) और नट (दनजे) (ढीले)	T	T	T	T	T	T	T	T	T	T	
LVh; fjx (STEERING)												
8-1.	स्टीयरिंग व्हील (चाल, ढीला)											
8-2.	स्टीयरिंग कॉलम रॉड्स एंड आर्म्स (Steering column rods and arms) (ढीला, क्षतिग्रस्त, घिसाव)											
byfDVdy (ELECTRICAL)												
9-1.	बैट्री- इलेक्ट्रोलाइट (Electrolyte) (स्तर, रिसाव) और वॉल्टेज											
9-2.	वायरिंग हार्निस कनेक्शन (Wiring harness connection) (ढीला, क्षतिग्रस्त)											

अंतराल:रू इस अंतराल को ओडोमीटर रीडिंग या महीनें, जो भी पहले हो, के आधार पर तय किया जाना चाहिए।		निःशुल्क जाँच				लागत पर आवधिक रखरखाव						
		10 (x1000)	5	10	20	30	40	50	60	70	80	90
		महीनें	2	4	8	12	16	20	24	28	32	36
9-3.	लाइटिंग सिस्टम (Lighting system) (प्रचालन)											
9-4.	वाइपर (Wiper) (प्रचालन, धब्बा, क्षतिग्रस्त)											
9-5.	भोंपू (Horn) (प्रचालन)											
9-6.	एक्सेसरी सॉकेट (Accessory socket) (प्रचालन)											
<b>C, Mh (BODY)</b>												
10-1.	सभी चैसिस बोल्ट और नट (टाइट)		T	T	T	T	T	T	T	T	T	
10-2.	सभी लैच (latches), हिंजे (hinges) और लॉक (locks) (फंक्शन)	I&L	I&L	I&L	I&L	I&L	I&L	I&L	I&L	I&L	I&L	
10-3.	कार्गो बेड (Cargo bed) (जाँच)											
<b>I M d i j h { k, k</b>												
11-1.	ब्रेक, क्लच, गियर बदलना और स्पीडोमीटर (speedometer) का प्रचालन											
11-2.	बॉडी और चैसिस में आवाज़											

xkgd }kjk fd, tkus okys tkp vkj j [kj [kko dk; l

निम्नलिखित सारणी में आपके द्वारा किए जाने वाले जाँच और रखरखाव कार्य दिखाये गये हैं।  
इस सारणी में वह आवृत्ति दिखाई गई है जिस पर आपको जाँच, ग्रिसिंग, लुब्रिकेशन और अन्य सर्विस करना है।

vkofUk	Ø- l a	çpkyu	l nhkZ
रोजाना	1	सभी टायर (अतिरिक्त पहिये सहित) में वायुदाब, असामान्य घिसाव, क्रैक और नुकसान की जाँच करें।	पृष्ठ सं. 7-22
साप्ताहिक	2	इंजन ऑयल का स्तर जाँचें, यदि आवश्यक हो, तो मारुति सुजुकी (Maruti Suzuki) का जेनुअन इंजन ऑयल भरें।	पृष्ठ सं. 7-10
	3	कूलन्ट रिजर्वोयर (coolant reservoir) में कूलन्ट स्तर की जाँच करें और यदि आवश्यक हो, तो अनुशंसित मारुति सुजुकी (Maruti Suzuki) जेनुअन कूलन्ट और डिस्टिल्ड वाटर को निर्धारित अनुपात में मिलाकर डालें।	पृष्ठ सं. 7-13
	4	ट्रांसमिशन ऑयल स्तर (transmission oil level) और डिफ्रेंशियल ऑयल स्तर (differential oil level) जाँचें।	पृष्ठ सं. 7-16
	5	ब्रेक फ्लूड रिजर्वोयर (brake fluid reservoir) में ब्रेक फ्लूड स्तर जाँचें, और आवश्यक हो, तो मारुति जेनुअन ब्रेक फ्लूड भरें।	पृष्ठ सं. 7-18
	6	गाड़ी में जाँचें <ul style="list-style-type: none"> <li>• इंजन ऑयल रिसाव</li> <li>• कूलैंट रिसाव</li> <li>• ब्रेक फ्लूड रिसाव</li> <li>• फ्रंट सस्पेंशन स्ट्रट में रिसाव</li> <li>• रियर शॉक अब्जॉर्बर में रिसाव</li> <li>• ईंधन रिसाव</li> <li>• ट्रांसमिशन ऑयल और डिफ्रेंशियल ऑयल रिसाव</li> </ul>	जाँच और रखरखाव भाग
	7	बैट्री इलेक्ट्रोलाइट स्तर, टर्मिनल और ब्रेकेट की जाँच करें।	पृष्ठ सं. 7-24
	8	व्हील माउंटिंग नट (wheel mounting nuts) की जाँच करें, आवश्यक हो तो टाइट करें।	पृष्ठ सं. 8-5

मासिक	9	ड्राइव बेल्ट (drive belt) में क्षति या खराबी की जाँच करें।	पृष्ठ सं. 7-9
	10	एयर फिल्टर एलिमेंट (air filter element) साफ करें।	पृष्ठ सं. 7-15
	11	सभी लैच (latches), हिंजे (hinges) और लॉक (locks) में मल्टीपर्पस ग्रीस दें।	पृष्ठ सं. 7-6
	12	प्रोपेलर शाफ्ट यूनिवर्सल जॉइंट (propeller shaft universal joint) में ग्रीस गन से ग्रीस दें।	पृष्ठ सं. 7-22
जब भी आवश्यक हो	13	क्लच पेडल की चाल जाँचें।	पृष्ठ सं. 7-17
	14	इंजन की चालू स्थिति में, ब्रेक लगाकर ब्रेक पेडल से फ्लोर पैनल दूरी की जाँच करें।	पृष्ठ सं. 7-19
	15	प्रेचपार्किंग ब्रेक में उचित समायोजन की जाँच करें। मबज (parking brake for proper adjustment).	पृष्ठ सं. 7-20

\* ; f n x k M h , d r j Q [ k e p r h g s ; k m P p x f r i j d a u d j r h g s r k s 0 g h y v y k b l e a / v k j c s y f i l x d h t k p d j a v k j @ ; k , M t L V d j a

## Mkbo cšV (Drive Belt)



prkoush

batu dh pkyw fLFkr eš ?kners gq i a[ks  
vkj Mkbo cšV l s gkfk] cky] di Mš  
vkšt kj bR; kfn dks nj j [kA

सुनिश्चित करें कि ड्राइव बेल्ट तनाव सही है। यदि बेल्ट काफी ढीला है, तो बैट्री चार्ज होने में कमी, इंजन गर्म या बेल्ट में अत्यधिक घिसाव हो सकता है।

बेल्ट की जाँच करके यह भी सुनिश्चित करें कि ये क्षतिग्रस्त नहीं हैं।

यदि बेल्ट को बदलना या एडजस्ट करना है, तो यह कार्य अपने प्राधिकृत मारुति सुजुकी कमर्शियल वर्कशॉप से करवायें।

## batu v;; y (Engine Oil) vkj fQYVj (Filter)

fufnZV v;; y  
Hkkj r ds fy,

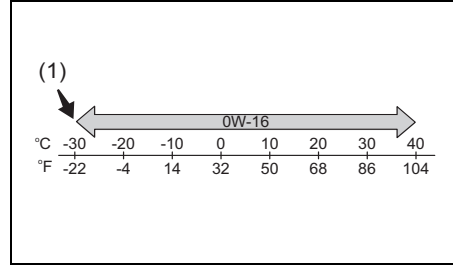

56RM07013

(1) पसंदीदा

यह जाँच करें कि आप जिस इंजन ऑयल का इस्तेमाल करने जा रहे हैं वह नीचे दी गई गुणवत्ता श्रेणी में आता हो।

- API SN या SP
- ILSAC GF-6

उपर्युक्त चार्ट के अनुसार उचित ऑयल श्यानता (गाढ़पन) को चुनें।

SAE 0W-16 (1), पयूल की सही बचत और ठंड के मौसम में आसानी से स्टार्ट करने के लिए सही विकल्प है।

नोट:

- आपके द्वारा चुने गए इंजन ऑयल प्रकार के अनुसार रिप्लेसमेंट समय बदलता रहता है। संबंधित रखरखाव अनुसूची के लिए इस भाग में "रखरखाव अनुसूची" देखें।
- मारुति सुजुकी जेनुअन ऑयल का ही उपयोग करना चाहिए। इसे खरीदने के लिए, मारुति सुजुकी प्राधिकृत वर्कशॉप से संपर्क करें।

v;; y Lrj dh tkp

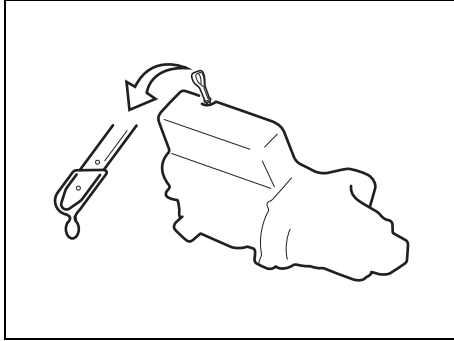

55RH07002

आपकी गाड़ी के इंजन में सही चिकनाहट बनी रखने के लिए इंजन ऑयल को उचित स्तर पर बनाये रखना आवश्यक है। गाड़ी में समतल जगह पर ऑयल स्तर की जाँच करें। यदि गाड़ी ढलान पर खड़ी है तो ऑयल स्तर संकेत गलत हो सकता है। इंजन स्टार्ट करने से पहले या बंद करने के कम से कम 5 मिनट बाद ऑयल स्तर की जाँच करें।

ऑयल डिपस्टिक (oil dipstick) को निकालें, इसे साफ कपड़े से पोंछें, फिर इस डिपस्टिक को पूरी तरह इंजन में डालें और दुबारा निकालें। इस स्टिक पर ऑयल का स्तर, स्टिक में दिखाये अनुसार ऊपरी और निचली सीमा के बीच होना चाहिए। यदि ऑयल स्तर का संकेत, निचली सीमा के करीब है, तो इस स्तर को ऊपरी सीमा तक बढ़ाने के लिए पर्याप्त ऑयल डालें।

l ipuk  
v;; y Lrj dh fu; fer tkp u djus i j  
v;; y dh deh ds dkj .k bat u ea xalkhj  
l el; k gks l drh gA

fj fQfyx (Refilling)

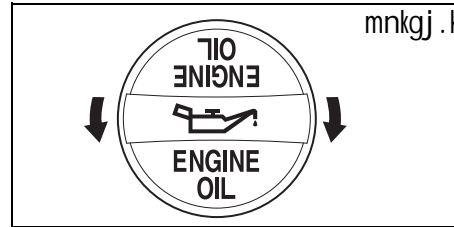

68PH00762

ऑयल फिलर कैप (oil filler cap) निकालें और ऑयल को फिलर छेद (filler hole) से डिपस्टिक की ऊपरी सीमा तक धीरे-धीरे डालें। ध्यान रहे कि अधिक न भरें। ज्यादा अधिक ऑयल भी उतना ही खराब है जतना कम ऑयल रहना। ऑयल भरने के बाद, इंजन स्टार्ट करें और इसे एक मिनट तक खाली चलायें। इंजन बंद करें, 5 मिनट इंतजार करें और फिर ऑयल स्तर की जाँच करें।

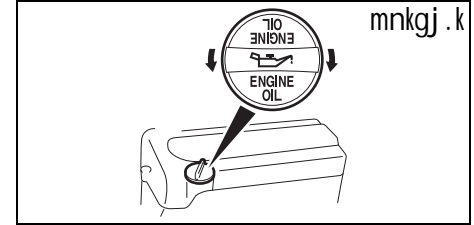

68PM00703

batu v;; y (Engine Oil) vkj fQYVj (Filter) cnyuk

- इंजन की गर्म स्थिति में इंजन ऑयल निकालें।
- 1) ऑयल फिलर कैप (oil filler cap) निकालें।
  - 2) ड्रेन प्लग (drain plug) के नीचे ड्रेन पैन (drain pan) रखें।
  - 3) रिच पाना का उपयोग करते हुए, ड्रेन प्लग (drain plug) निकालकर इंजन ऑयल निकालें।

▲ l koekkuh  
Mtu lyx (drain plug) [kksyrsl e; bat u  
v;; y dk rkieku vR; fekd gkus ds  
dkj .k vki dh vx(fy; ka ty l drh gA  
Mtu lyx (drain plug) dks i; kAr : i l s  
BAMk gkus rd brtkj dja rkd bl s uax  
gkFkka l s Nw l dA

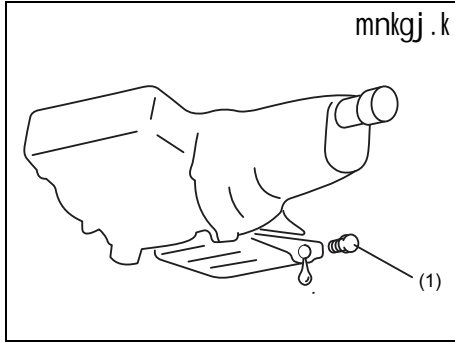

m n k g j . k

77PM07007

M u l y x (drain plug) (1) d s f y , V k b - V f u a x V , d z (Tightening torque): 50 Nm (5.1 kgf-m, 36.9 lbf-ft)

▲ p r k o u h

u ; k v k j c ; P r v ; ; y [ k r j u d g k s  
l d r k g a c P p s v k j i k y r w t k u o j k a d k s  
u ; s ; k c ; P r v ; ; y d k s f u x y u s l s  
u d l k u g k s l d r k g a u ; j c ; P r v ; ; y  
v k j c ; P r v ; ; y f o y v j d k s c P p k a v k j  
i k y r w t k u o j k a l s n j j [ k a  
c ; P r b a t u v ; ; y d s c k j & c k j v k j y E c s  
l e ; r d l a d z e a j g u s l s p e l d i j g k s  
l d r k g a  
c ; P r v ; ; y d s g Y d s l s l a d z l s R o p k  
e a t y u g k s l d r k g a  
v ; ; y c n y r s l e ; c ; P r v ; ; y d s  
l a d z d k s d e d j u s d s f y , ] y E c h c k t w  
o k y h d e h t v k j u e h j k e k d n L r k u a ( t j s  
c r l u e k k u s d s n L r k u a i g u a ; f n v k i d h  
R o p k i j v ; ; y y x x ; k g j r k s b l s  
l k c u v k j i k u h l s v P N h r j g e k k s a  
v ; ; y l s H k h x s g q f d l h H k h d i M s v k j  
f p F k M s d k s e k k s y a  
c ; P r v ; ; y v k j f o y v j d k s f j l k b d y  
; k m f p r : i l s f u L r k j . k d j a

4) ड्रेन प्लग (drain plug) को नये गैसकेट के साथ पुनः लगायें। प्लग को रिंच से निर्दिष्ट टॉर्क पर टाइट करें।

चूंकि इसके लिए विशेष प्रक्रिया की ज़रूरत होती है, इसलिए इस काम को मारुति सुजुकी के अधिकृत

त वर्कशॉप (Maruti Suzuki authorised workshop) पर करवायें।

v ; ; y f o y v j c n y a

- 1) ऑयल फिल्टर रिंच (oil filter wrench) का उपयोग करते हुए, ऑयल फिल्टर को विपरीत दिशा में घूमाते हुए निकालें।
- 2) साफ कपड़े से, इंजन की माउंटिंग सतह जहां नया फिल्टर लगाना है उसे पोंछें।
- 3) नये ऑयल फिल्टर की रबर गैसकेट के चारों तरफ हल्का सा इंजन ऑयल लगायें।
- 4) नये फिल्टर को हाथ से तब तक कसें जब तक कि फिल्टर गैसकेट, माउंटिंग सतह के संपर्क न आ जायें।

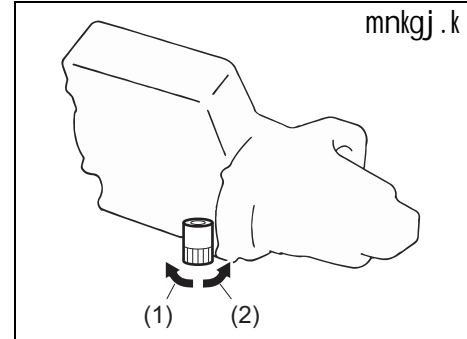

m n k g j . k

77PH017

- (1) ढीला करें
- (2) टाइट करें

चूँकि इसके लिए विशेष प्रक्रिया की जरूरत होती है, इसलिए इस काम को मारुति सुजुकी के अधिकृत वर्कशॉप (Maruti Suzuki authorised workshop) पर करवायें।

VkbVfuax (fQYVj 'kh"lz l s ns[kk)

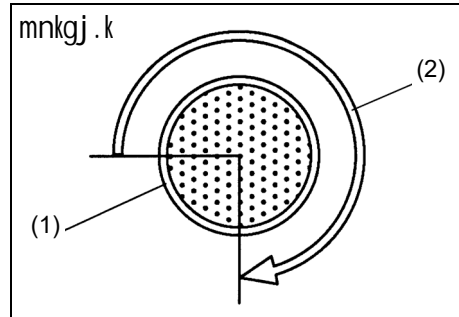

- (1) ऑयल फिल्टर (Oil filter)  
(2) घूमाना

*l ipuk*  
v,; y fQYVj dks l gh <ak l s VkbV djus ds fy,] ml fLFkfr dh l Vhd i gpkv djuk vko'; d gS ft l ea fQYVj xj dV dk i gyk l i dz ekmfVax l rg l s gkA

5) ऑयल फिल्टर रिच का उपयोग करते हुए माउंटिंग सतह के संपर्क बिन्दु से फिल्टर निर्दिष्ट घूमाव (निर्दिष्ट टॉर्क तक) टाइट करें।

v,; y fQYVj 3/4 ?koko ; k 14 Nm ds fy, VkbVfuax V,dz (1.4 kgf-m, 10.3 lbf-ft)

*l ipuk*  
v,; y fjl ko dks jkds ds fy,] l [uf'pr djaf d v,; y fQYVj dl k gS rks bl s vfekd VkbV u djA

v,; y Hkj vkj fjl ko tkpa

- 1) फिलर होल (filler hole) से ऑयल डालें और फिलर कैप (filler cap) लगायें। अनुमानित ऑयल क्षमता के लिए, "स्पे. सिफिकेशन्स" (SPECIFICATIONS) (विशेष विवरण) भाग में "क्षमताएं" विषय देखें।
- 2) इंजन स्टार्ट करें और ऑयल फिल्टर और ड्रेन प्लग में रिसाव की बारीकी से जाँच करें। इंजन को न्यूनतम 5 मिनट तक विभिन्न गतियों से चलायें।
- 3) इंजन बंद करें और लगभग 5 मिनट इंतजार करें। दुबारा ऑयल स्तर जाँचें और आवश्यक हो तो ऑयल भरें। दुबारा रिसाव की जाँच करें।

*l ipuk*

- v,; y fQYVj (oil filter) cnysr l e;] ek#fr l tcdh (Maruti Suzuki) dk tuvu fQYVj gh mi; kx djA ; fn vki odfYid fQYVj dk blrky djrs gS rks ; g l [uf'pr dj yaf d ; g l ed{k xq koUkk dk gks vkj bl ds l kfk fofuekrk ds fn; s x; s funz kka dk i kyv djA
- v,; y fQYVj (oil filter) ; k Mtu lyx (drain plug) ds vkl ikl v,; y fjl ko gkrk gS rks bl dk eryc gS fd ; g l gh l s ugha yxs gA ; k xS dV ea [kj kch gA ; fn vki dks dkbz Hkh fjl ko fn[kkbz nrs gA ; k l [uf'pr ugha gS fd fQYVj l gh l s VkbV fd; k gS rks xkMh dks vi us ek#fr l tcdh ds vfek-r def'kz y odz k,i (Maruti Suzuki authorised COMMERCIAL workshop) l s tkp djok; A

tkp vkj j [kj [kko

### batu dnyV/ (Engine Coolant)

dnyV/ yoy tkp

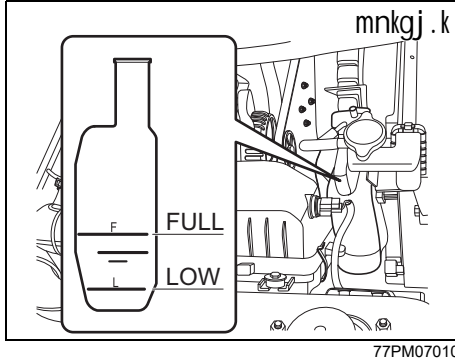

कूलेंट लेवल की जाँच, रेजर्वॉयर टैंक (reservoir tank) में करें न कि रेडियेटर में। इंजन की ठंडी स्थिति में, कूलेंट लेवल "फुल" (FULL) व "लो" (LOW) निशान के बीच होना चाहिए। यदि कूलेंट लेवल "लो" (LOW) से नीचे हैं, तो कूलेंट भरें।

### dnyV/ Hkjuk o cnyukA

कूलेंट भरना है, तो इंजन की ठंडी स्थिति में रेजर्वॉयर टैंक कैप (reservoir tank cap) निकालें और रेजर्वॉयर टैंक लेवल (reservoir tank level) "फुल" (FULL) निशान पर पहुँचने तक कूलेंट डालें। रेजर्वॉयर टैंक (reservoir tank) में "फुल" (FULL) निशान से ऊपर न भरें।

चूंकि कूलेंट बदलने के लिए विशेष प्रक्रिया करना होता है, इसलिए इस कार्य के लिए मारुति सुजुकी (Maruti Suzuki) प्राधिकृत कार्यशाला से पूछें।

**⚠️ prkouh**

batu dnyV/ (Engine Coolant) dks fuxyus l s xalkhj pksV/ ; k eksr gks l drh gA l kd ds ek/; e l s dnyV/ /kqk ; k ok'i iV/ ea pys tkus ij ; k vka[kka ea pys tkus ij xalkhj pksV/ gks l drh gA

- ,hYht (antifreeze) ; k dnyV/ l ,Y; wku u ih; A ; fn fuxy fy; k gS rks mYVh djus dh dks'k'k u djA rjar tgj fu; a=k ddae ; k M,DVj l s l a dZ djA
- dnyV/ /kqk ; k xel ok'i dks l kd l s nij j [ka ; fn bl ea l kd ys fy; k gS rks rktk goknj tXg ij ystk; A
- ; fn dnyV/ vkj[kka ea pyh tkrh gS rks vkj[kka dks i kuh l s /kks a vkj fpfdRl d dks fn [k; A
- dnyV/ l pkyu ds ckn vPNh rjg / kks A
- bat u dnyV/ (Engine Coolant) dks cPpka o ikyrw tkuojka dh igp l s nij j [ka

*I puk*

jstok; j Vd (reservoir tank) ij <Ddu yxkrs l e; ] <Ddu vkj Vd ds fu'kku dks feyk; A , d k u djus ij dnyV/ fjl ko gks l drk gA

### dnyV/ dk p; u

इंजन की सर्वोत्तम परफॉर्मंस बनाये रखने और लम्बे समय तक चलाने के लिए, मारुति सुजुकी (Maruti Suzuki) जेनुअन कूलेंट या इसके समान कूलेंट का उपयोग करें। इस प्रकार का कूलेंट निम्नलिखित कारणों से कूलिंग सिस्टम (cooling system) के लिए सर्वोत्तम है:

- इंजन का उचित तापमान बनाये रखने में मदद करता है।
- जमने व उबलने से उचित सुरक्षा प्रदान करता है।
- संक्षारण व जंग के विरुद्ध उचित सुरक्षा प्रदान करता है।

उचित कूलेंट का उपयोग न करने पर कूलिंग सिस्टम (cooling system) में नुकसान हो सकता है। मारुति सुजुकी (Maruti Suzuki) प्राधिकृत कार्यशाला द्वारा आपको उचित कूलेंट चुनने में मदद किया जा सकता है।

<i>l puk</i>
<p>dfiyx fl LVe (cooling system) dks upl ku l s cpkus ds fy, %</p> <ul style="list-style-type: none"> <li>ges'kk mpp xq koukki w kz , ffkyhu xykbd,y cd xj &amp; fl fyd\ cdkj ds dny\ dks fMFLVYM okVj (distilled water) ds l kfk l gh feJ.k l kaerk ea feykdj mi ; ksx djA</li> <li>vfrfja blghfcVI l (inhibitors) ; k , fMfVot (additives) u MkyA ; s dnyx fl LVe (cooling system) ds vuqny ugha gks l drs gA</li> <li>vyx cdkj dk cd dny\ u feyk; A , s k djus ij l hy vf/kd f?kl uk vkj @; k xalkhj vkxjghfVax dh l alk-ouk vkj bat u (engine)@Vkd fe'ku (transmission) dks vR; f/kd upl ku gks l drk gA ; fn dny\ feykoV dj fy; k g\$ rks xkMh dks ek#fr l qt ph (Maruti Suzuki) ckf/k-r dk; Z kkyk l s tkp djok; A</li> </ul>

आपकी गाड़ी की उत्पादन अवधि के आधार पर, बिल्कुल नई कार के समय भरा गया कूलेंट प्रकार अलग होता है। कूलेंट दो प्रकार के होते हैं, SUZUKI LLC: Super (Blue) कूलेंट और SUZUKI LLC: Standard (Yellow) कूलेंट। आप अपनी गाड़ी के रेजर्वॉयर टैंक में भरे हुए कूलेंट रंग का पता लगाते हुए ओरिजनल कूलेंट प्रकार की जाँच कर सकते हैं (नीचे दिये गये चित्र को देखें)।

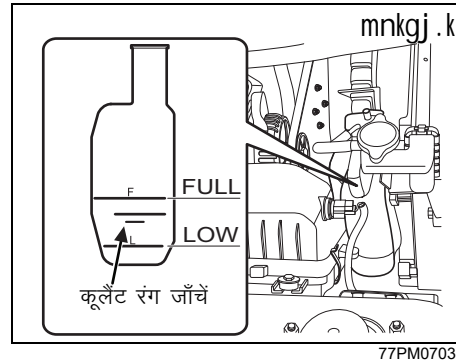

dny\ jx (Coolant Color)	dny\ cdkj (Coolant Type)
Blue	Suzuki LLC : Super
Yellow	Suzuki LLC : Standard

नोट:  
बिल्कुल नई कार के समय भरे गये कूलेंट प्रकार के समान ही कूलेंट डालें या बदलते समय उपयोग करें।

नोट:  
मारुति सुजुकी (Maruti Suzuki) द्वारा मारुति सुजुकी जेनुअन कूलेंट के उपयोग की ही सिफारिश की जाती है। मारुति सुजुकी जेनुअन कूलेंट को विशेष रूप से आपकी मारुति सुजुकी कार के लिए बनाया गया है और गाड़ी में वांछित परफोमेंस और आदर्श ड्राइविंग अनुभव प्रदान करती है।

**SUZUKI LLC: Super (Blue) दियः/:**

<i>l ipuk</i>
<ul style="list-style-type: none"> <li>• bl दियः/ dks igys l s gh mfpr çfr'kr ds vk/kkj ij feJ.k fd; k x; k gA bl ea fMFLVYM okVj (distilled water) feyk dj vf/kd iryh u djA , s k djus ij दियः/ teus vksj @; k vkøjghfvax dh l kkkouk gks l drh gA</li> <li>• tc vkidh xkMh ea vkfjtuy <b>SUZUKI LLC: Super (Blue) दियः/</b> Hkjk g\$ rks <b>SUZUKI LLC: Standard (Yellow) दियः/</b> ; k fMFLVYM okVj (distilled water) ; k vU; u MkyA ; fn feyk fn; k g\$ rks ek#fr l qdph (Maruti Suzuki) çkf/k-r dk; Z kkyk l s xkMh dh tkp djok; A</li> </ul>

**SUZUKI LLC: Standard (Yellow) दियः/:**

<i>l ipuk</i>
<ul style="list-style-type: none"> <li>• bl feJ.k dh l kærk ea 30% , d/hYht (antifreeze) vksj 70% fMFLVYM okVj (distilled water) gkuk pkfg, A døy दियः/ ; k l k/kk ikuh dk mi; kx u djA</li> <li>• ; fn vkids bykds dk ifjok परिवेशrkieku vuçkfur -15°C (5°F) ; k bl l s de g\$ rks , d/hYht dA/uj ds funz kka dk ikyu djrs gq vf/kdre 60% l kærk dk mi; kx djA 60% l s vf/kd l kærk j [kus ij vkø-jghfvax dh l eL; k gkschA</li> <li>• tc vkidh xkMh ea vkfjtuy <b>SUZUKI LLC: Standard (Yellow) दियः/</b> Hkjk g\$ rks bl l d'ku ea <b>SUZUKI LLC: Standard (Yellow) दियः/</b> dh j [kj [kko vuq ph dk ikyu djA ; fn vki us <b>SUZUKI LLC: Super (Blue) दियः/</b> dks cnv fn; k g\$ rks xkMh dh ek#fr l qdph (Maruti Suzuki) çkf/k-r dk; Z kkyk l s tkp djok; A</li> </ul>

**; j Dyhuj (Air Cleaner)**

यदि एयर क्लीनर में धूल भर गई है, तो अत्यधिक इनटेक प्रतिरोधकता लगेगी, जिससे पावर आउटपुट में कमी और फ्यूल खपत में वृद्धि होगी।

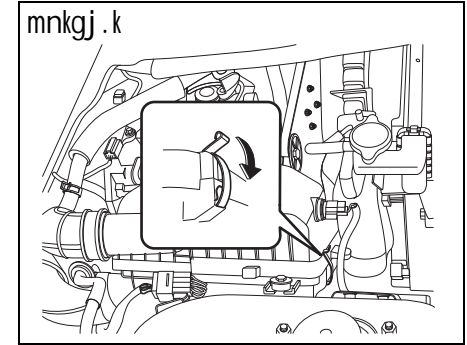

77PM07011

साइड क्लैप को खोलें, और एयर क्लीनर केस (air cleaner case) से एलिमेंट (element) निकालें।

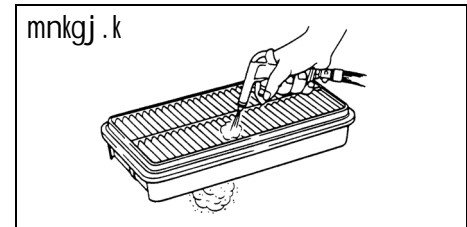

60A183

यदि यह गंदी लगती है, तो आवधिक रखरखाव अनुसूची के अनुसार एयर क्लीनर को साफ करें या नये से बदल दें।

चूंकि इसके लिए विशेष प्रक्रिया की जरूरत होती है, इसलिए इस काम को मारुति सुजुकी के अधिकृत वर्कशॉप (Maruti Suzuki authorised workshop) पर करवायें।

### Li kdZ lyXI (Spark Plugs)

Li kdZ lyx dks cnyuk vkj tkp djuk pl ugs

इसमें विशेष प्रक्रिया, सामग्री और औजारों की आवश्यकता होती है, इसलिए यह कार्य अपने मारुति सुजुकी प्राधिकृत वर्कशॉप से करवायें।

### fX; j v;; y (Gear Oil)

eLuy Vkd fe'ku v;; y (Manual Transmission Oil) @ fMYf'k; y V;; y (Differential Oil)

गियर ऑयल डालते समय, निम्नलिखित चार्ट में प्रदर्शित उचित श्यानता और ग्रेड का गियर ऑयल उपयोग करें।

eLuy Vkd fe'ku v;; y (Manual transmission oil)

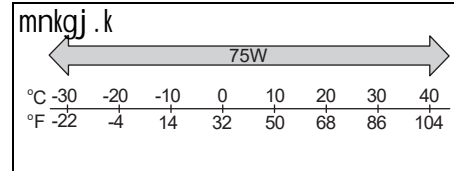

68LM728

आपको अनिवार्य रूप से उपयोग करना: मैनुअल ट्रांसमिशन गियर ऑयल (manual transmission gear oil) के लिए “मारुति जेनुअन गियर ऑयल 75W”

fj; j fMYf'k; y v;; y (Rear differential oil)

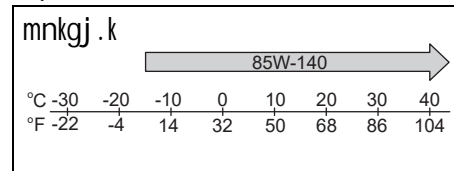

77PH075

आपको अनिवार्य रूप से उपयोग करना: रियर डिफ्रेंशियल ऑयल (rear differential oil) के लिए “TOTALFINAELF TRANSELF LL 85W-140”

fX; j v;; y Lrj dh tkp

eLuy Vkd fe'ku (Manual transmission)

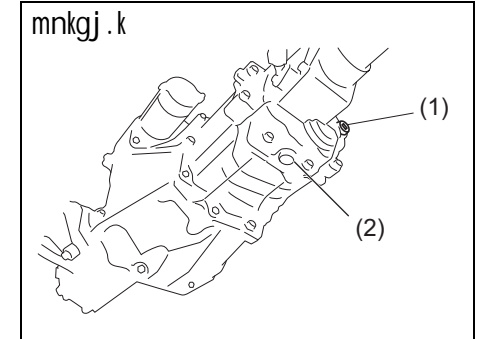

77PH078

fx; j fMYf'k; y (Rear differential)

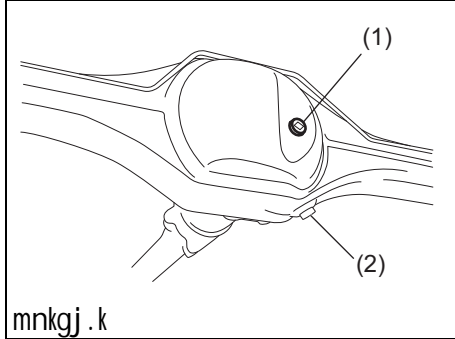

77PH047

1. ऑयल फिलर (Oil filler) और लेवल प्लग (level plug) (दुबारा उपयोग न करें)
2. ऑयल ड्रेन प्लग (Oil drain plug)

गियर ऑयल स्तर जाँचने के लिए, निम्नलिखित प्रक्रिया अपनायें:

- 1) पार्किंग ब्रेक लगाकर गाड़ी को समतल जगह पर खड़ा करें। इंजन को बंद करें।
- 2) ऑयल फिलर और लेवल प्लग (oil filler and level plug) (1) निकालें।
- 3) छेद के अंदर अंगुली से जाँच करें। यदि ऑयल स्तर, प्लग छेद की सतह तक भरा है, तो ऑयल स्तर सही है। यदि ऐसा है, तो प्लग को दुबारा लगायें।
- 4) यदि ऑयल स्तर कम है, तो ऑयल फिलर प्लग होल (oil filler plug hole) (1) से गियर ऑयल तब तक डालें जब तक ऑयल स्तर,

फिलर होल की सतह तक पहुँच जाये, इसके बाद प्लग को दुबारा लगायें।

v;; y fQyj (oil filler) vkj yoy lyx (level plug) ds fy, VkbVfuax V,dZ eLuyy Vkd fe'ku (Manual transmission) (1):

23 Nm (2.3 kgf-m, 17.0 lbf-ft)

fj; j fMYf'k; y (Rear differential) (1):

25 Nm (2.5 kgf-m, 18.5 lbf-ft)

नोट:

रियर डिफरेंशियल (Rear differential) के लिए हमेशा नये ऑयल फिलर और लेवल प्लग (oil filler and level plug) (1) का उपयोग करें।

⚠ I koëkkuh

xkMh pykus ds ckn] fx; j v;; y dk rki eku vR; fëkd gkus l s vki dh Ropk ty l drh gA fx; j v;; y Lrj dh tkp djus l s igys v;; y fQyj lyx (oil filler plug) dks uaxs gkFk l s Nius ds fy, BmK gkus rd brtkj djA

I ypuK

lyx VkbV djrs l e; ] v;; y fj l ko jks dus ds fy, lyx FkM (plug threads) eL fuEufyf[kr l hfya dEi kmM ; k l e; i i nkFz yxk; A ek#fr l teph ckM ua "1216E" ; k "1217G"

fx; j v;; y cnyuk

चूंकि इसके लिए विशेष प्रक्रिया, सामग्री और औजारों की जरूरत होती है, इसलिए इस काम को अपने मारुति सुजुकी के अधिकृत वर्कशॉप (Maruti Suzuki authorised workshop) से करवाना ही बेहतर होगा।

Dyp i My (Clutch Pedal)

dcy dMky Dyp (Cable control clutch)

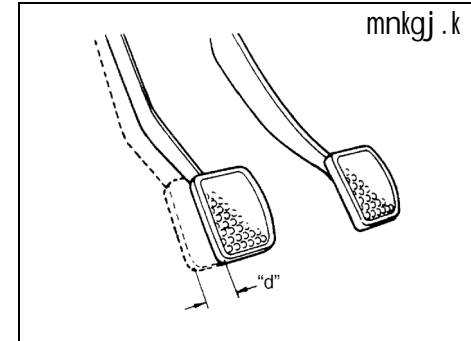

54G274

Dyp i My pky "d":  
10 - 15 mm

क्लच पेडल की प्ले (डील) को अपने हाथ से क्लच पेडल को संचालित करते हुए मापें और इसे संचालित करने के लिए प्रतिकारक प्रतिरोध महसूस न हो तब तक इसकी दूरी मापें। क्लच पेडल में प्ले (डील) निर्धारित मानों के बीच होनी चाहिए। यदि यह प्ले (डील) उपर्युक्त मानों से

अधिक या कम है, या पेडल को पूरी तरह दबाने पर क्लच ड्रैगिंग (clutch dragging) महसूस होता है, तो क्लच को अपने मारुति सुजुकी के अधिकृत कमर्शियल वर्कशॉप (Maruti Suzuki authorised COMMERCIAL workshop) से जाँच करवायें।

cid

cid flyM (Brake Fluid)

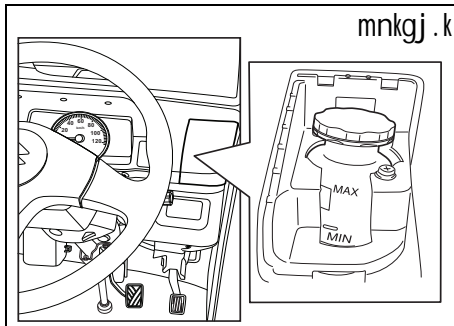

77PM706

इंस्ट्रूमेंट पैनल (instrument panel) में रिजर्वॉयर (reservoir) को देखकर ब्रेक फ्लूड लेवल (brake fluid level) की जाँच करें। ब्रेक फ्लूड रिजर्वॉयर लेवल (brake fluid reservoir level) देखने के लिए स्टीयरिंग व्हील (steering wheel) के दायीं तरफ का कवर निकालें। यह जाँच करें कि फ्लूड लेवल "MAX" और "MIN" लाइनों के बीच में हो।

▲ prkouh

- uhips fn; s x; s funḍ kka dk ikyu u djus ij] 0; fāxr pks/ yx l drh gS ; k cid fl LVe ea xalkhj l eL; k mri lu gks l drh gA
- ; fn fjtokḥ j (reservoir) ea cid flyM fuf'pr Lrj l s de gks tkrk gS rks bLVe/ DYLVj (instrument cluster) ea cid okfuk ykbV (brake warning light) tyrh gS ¼ kfok cid ijh rjg fjiht gks vks batu pkyw gkuk pfg, ¼A ; fn ; g ykbV tyrh gS rks rjar ek#fr l qdih ds vfek-r def'kz y odz k,i (Maruti Suzuki authorised COMMERCIAL workshop) l s cid fl LVe dh tkip djok; A
- flyM rsth l s de gkus dk eryc gS fd cid fl LVe ea tjl ko gks jgk gA , s sekeys ea rjar ek#fr l qdih ds vfek-r def'kz y odz k,i (Maruti Suzuki authorised COMMERCIAL workshop) l s cid fl LVe (brake system) dh tkip djok; A (जारी)

▲ prkouh

(जारी)

- ek#fr tuvu cid flyM (MARUTI GENUINE BRAKE FLUID & MGBF) ; k DOT3 cid flyM ds vykok vl; fdlh Hkh flyM dk blreky u dja i u#ni; kx; (reclaimed) flyM ; k , s k flyM ftl s igkus ; k [kys cru ea j [kk gks ml s blreky u dja ; g vko' ; d gS fd ckjih d.k o vl; fyfDoM dks cid flyM fjtokḥ j (brake fluid reservoir) ea cōsk u djus nA
- cid flyM (Brake fluid) dks fuxyus ij gkfudkj d ; k tkuyok gkrk gS vks ; fn ; g Ropk ; k vks [kka ea pyk tk; s rks gkfudkj d gkrk gA ; fn bl s fuxy fy; k gks rks mYVh u dj k; A rjar fobk fu; a.k dḥæ ; k M, DVj l s l ā dz dja ; fn cid flyM (Brake fluid) vks [kka ea pyk tk; ḥ rks vks [kka dks ikh l s vPNh rjg ekks a vks M, DVj dks fn [kk; A bl s Niūs ds ckn gkFka dks vPNh rjg ekks A bl dk ?kksy tkuojka ds fy, tgjhyk gks l drk gA bl s cPpka o tkuojka dh igp l s nij j [ka

**l puk**

- ;fn cxd flyM dk Lrj “MIN” ykbu ij igpus oky gk rks cxd iM (brake pad) vks @; k 'kw (shoe) f?kl l drs gā vks cxd flyM fjl ko dj l drk gA , s sekeys eā ek#fr l qtdh ds vfek—r odz k,i (Maruti Suzuki authorised workshop) l s cxd fl lVe dh tkp djok; A
- cxd flyM ds dkj .k iā/ dh gpz l rgka dks upl ku gks l drk gA fjtøk& j (reservoir) Hkjrs l e; l koëkkuh jgA

**▲ l koëkkuh**

cxd flyM l s vka kka vks jaxhu l rg dks upl ku gks l drk gA fjtøk& j Hkjrs l e; l koëkkuh cjrA

**▲ prkouh**

- ;fn xkMh dks vkpjyM flFkr eā pykrs gā rks cfdax njh vfekd gks l drh gS vks iMy ij vfekd tkj yxkus dh t+ jr iM+l drh gA

नोट:

- ब्रेक पैड (brake pad) और/या शू (shoe) जैसे-जैसे घिसते जाते हैं, तो प्लूड स्तर भी धीरे-धीरे कम हो सकता है।
- कुछ समय बाद ब्रेक प्लूड पानी को सोख लेता है और अधिक पानी की मात्रा के ब्रेक प्लूड से वेपर लॉक (vapor lock) हो सकता है या ब्रेक सिस्टम में खराबी हो सकती है। इस स्वामित्व निर्देशिका में दी गई रखरखाव अनुसूची के अनुसार ब्रेक प्लूड को बदलें।

**cxd i My (Brake Pedal)**

यह जाँच करें कि जब आप ब्रेक पेडल को दबाते हैं तो यह बिना स्पंजी (spongy) के अहसास के सामान्य ऊँचाई पर रुक जाता हो। यदि ऐसा न हो, तो अपने मारुति सुजुकी के अधिकृत कमर्शियल वर्कशॉप (Maruti Suzuki authorised COMMERCIAL workshop) से ब्रेक सिस्टम (brake system) की जाँच करवायें। यदि आपको ब्रेक पेडल की सामान्य ऊँचाई पर संदेह हो, तो इसकी निम्न तरीके से जाँच करें :

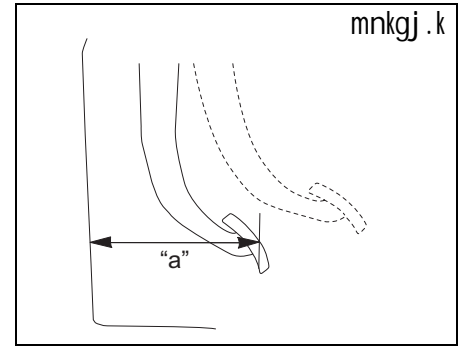

54G108S

**i My l s Yā/ i My (Front Panel) ds chp U; ure njh “a”:**  
**i My (Petrol) vks l h, u-th- batu e, My (CNG Engine Model): 150 mm**

इंजन की चालू स्थिति में, ब्रेक पेडल को लगभग 30 कि.ग्रा. ताकत से दबाते समय ब्रेक पेडल और फ्रंट पैनल के बीच की दूरी मापें। निर्देशानुसार न्यूनतम दूरी आवश्यक है। आपकी गाड़ी का ब्रेक सिस्टम (brake system) अपने आप एडजस्ट हो जाता है, इसलिए पेडल एडजस्टमेंट की आवश्यकता नहीं है।

यदि पेडल से फ्रंट पैनल (front panel) तक ऊपर मापी गई दूरी आवश्यक न्यूनतम दूरी से कम है, तो अपनी गाड़ी की मारुति सुजुकी के अधिकृत कमर्शियल वर्कशॉप (Maruti Suzuki authorised COMMERCIAL workshop) पर जाँच करवायें।

नोट:

ब्रेक पेडल और फ्रंट पेडल के बीच दूरी मापते समय, सुनिश्चित करें कि आपकी माप में फ्रंट पैनल के ऊपर फर्श की चट्टाई या रबर को शामिल न करें।

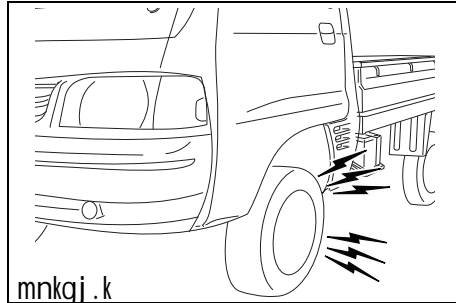

77PM07013

⚠ I koëkkuh

; fn vki dks vi uh xkMh ds cæd fl Lve ea fuEu ea ls dkbz Hkh l eL; k gksh gš rks xkMh dh rjar ek#fr l qdch ds vfek—r def' kiz y odZ k,i (Maruti Suzuki authorised COMMERCIAL workshop) ij tkp djok; A

- [kjc cfdæ dk; Zkerk
- vl eku cfdæ (cæd l Hkh ifg; ka ij l eku : i l s dke ugê dj jgs gš)
- vR; fekd i My pky
- cæd ?kl hvuk

⚠ prkouh

; fn cæd i M ykbfuax (brake pad lining) f?kl xbl gš vkš; g vi uh l; ure eks/kbz ij i gø xbl gš rks cfdæ ds l e; fpjfp-jkgV dh vkokt+l ukbz nrh gA ; fn vki dks; g vkokt+l ukbz nrh gš rks xkMh dks rjar ek#fr l qdch (MARUTI SUZUKI) çkfek—r odZ k,i l s tkp djok; A

bl gkyr ea yxkrkj pykrs jgrs gš rks nqk/vuk gks l drh gA

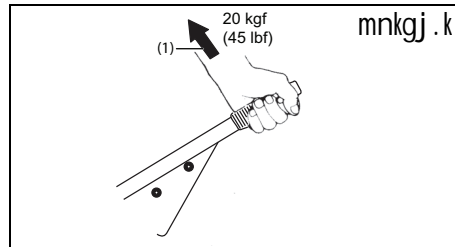

77PM0702

j šV VhFk (Ratchet tooth) Li fl fQdš ku (fo'kš'k fooj.k) 6 l s 9 VhFk (teeth) yhoj i y Qkd l (Lever pull force) (1)% 200 N (20 kgf, 45 lbf)

जैसे ही आप पार्किंग ब्रेक लीवर (parking brake lever) को धीरे-धीरे पूरी तरह लगाने के बिन्दु तक ऊपर खींचते हैं तो रैचट टीथ (ratchet teeth) द्वारा की गई क्लिक संख्या को गिनते हुए उचित समायोजन के लिए पार्किंग ब्रेक की जांच करें। पार्किंग ब्रेक लीवर (parking brake lever) निर्दिष्ट रैचट टीथ (ratchet teeth) के बीच रूकना चाहिए और पिछले पहियों में सुरक्षित लॉक लगाना चाहिए। यदि पार्किंग ब्रेक (parking brake) सही से समायोजित नहीं है या लीवर (lever) को पूरी तरह रिलीज करने के बाद ब्रेक चिपका (ड्रैग) रहता है, तो अपने मारुति सुजुकी के अधिकृत कमर्शियल वर्कशॉप (Maruti Suzuki authorised COMMERCIAL workshop) से पार्किंग ब्रेक (parking brake) की जांच व समायोजन करवायें।

⚠ prkouh

- ; fn xkMh vkøjyM gš rks i kfdæ cæd çHkkoh : i l s dke ugê l dæA xkMh dks jkdus ds fy, vfrfjDr i Ppj yxk; A

चद फMLद o चद M॑े  
चद फMLद

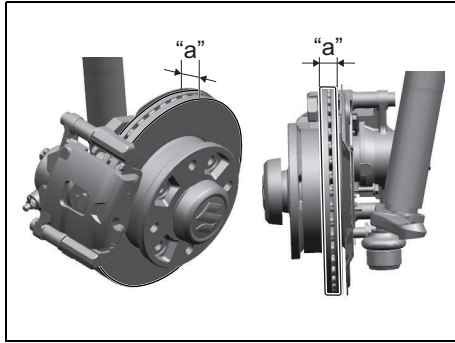

77PM709

ब्रेक स्थान	न्यूनतम मोटाई "a"
फ्रंट व्हील	18.0 mm

चद M॑े

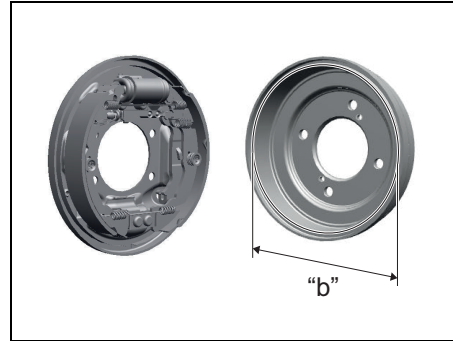

77PM708

ब्रेक स्थान	अधिकतम आंतरिक व्यास "b"
रियर व्हील	202 mm

यदि अधिक घिसे हुए पुरजे की मापी हुई मोटाई या आंतरिक व्यास उपरोक्त मान से कम या अधिक है, तो उस पुरजे को नये से बदल देना चाहिए। माप में प्रत्येक ब्रेक को खोलना होता है और इसमें माइक्रोमिटर (micrometer) या कैलीपर (caliper) का प्रयोग करना होता है, जिसे संबंधित सर्विस निर्देशिका में वर्णित निर्देशों या संबंधित मरम्मत जानकारी साइट पर उपलब्ध निर्देशों के अनुसार करना ज़रूरी है।

LVh; fजा (Steering)

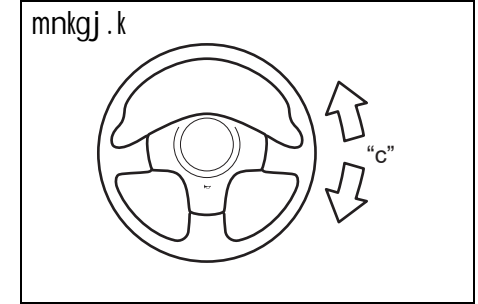

77PH042

LVh; fजा 0ghy pky BcP%  
0 – 30 mm

पहियों को सीधे आगे की स्थिति में और इंजन को बंद स्थिति में रखते हुए स्टीयरिंग व्हील को धीरे-धीरे बाएं से दायें और दायें से बाएं घुमाते हुए स्टीयरिंग व्हील की चाल जाँचें। हल्का सा प्रतिरोध महसूस करने से पहले स्टीयरिंग संचलन की दूरी मापें। इसकी चाल निर्दिष्ट मानों के बीच होना चाहिए। गाड़ी को खुले क्षेत्र में बहुत धीरे-धीरे चलाते समय स्टीयरिंग व्हील को पूरी तरह दायें और बायें घुमाते हुए जाँच करें कि यह बिना खड़खड़ाहट के आसानी से घूमती है या नहीं। यदि फ्री प्ले (मुक्त ढील) की मात्रा स्पेसिफिकेशन में नहीं है या आपको अन्य कोई भी गडबड़ी दिखाई दे, तो अपने मारुति सुजुकी के अधिकृत कमर्शियल वर्कशॉप (Maruti Suzuki authorised COMMERCIAL workshop) से जाँच करवायें।

## çkisi yj 'kkIV ; fuol y t, bW (Propeller Shaft Universal Joint)

ÝW (Front)

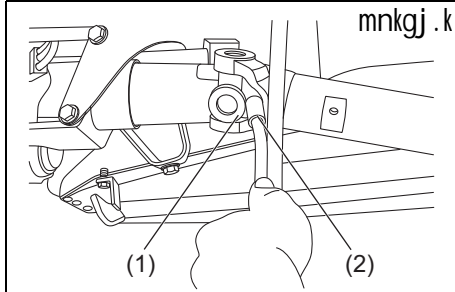

77PM703

fj; j (Rear)

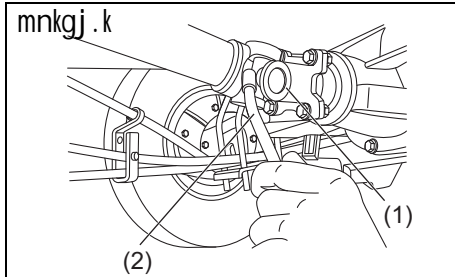

77PM704

सर्विस अनुसूची के अनुसार प्रोपेलर शाफ्ट यूनिवर्सल जॉइंट (propeller shaft universal joint) (1) (फ्रंट और रियर) को लुब्रिकेट करें।

प्रोपेलर शाफ्ट यूनिवर्सल जॉइंट (propeller shaft universal joint) को लुब्रिकेट करने के लिए ग्रीस गन (2) से निर्दिष्ट ग्रीस छस्छप ग्रेड 2 का उपयोग करें।

Vk; j (Tyres)

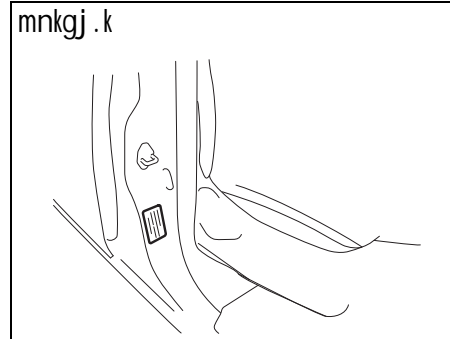

77PM705

टायर सूचना लेबल पर आपकी गाड़ी के लिए फ्रंट और रियर टायर प्रेशर स्पेसिफिकेशन (rear tyre pressure specifications) (विशेष विवरण) सूचीबद्ध है। फ्रंट और रियर दोनों टायरों में निर्दिष्ट टायर प्रेशर होना चाहिए। ध्यान रहें कि यह मान कॉम्पैक्ट स्पेयर टायर (spare tyre) पर लागू नहीं होता है।

Vk; j fujh{k.k (Tyre Inspection)

आपकी गाड़ी के टायरों कम से कम महीने में एक बार निम्नलिखित जाँच करें।

- 1) टायर प्रेशर गेज (tyre pressure gauge) से वायु दाब मापें। आवश्यक हो तो दाब एडजस्ट करें। स्पेयर टायर (spare tyre) की भी जाँच करें।

⚠ prkouh

- Vk; j BMs gkus ij gh ok; q nkc dks tkpa vU; Fkk xyr fjfMx vk l drh gA
- Vk; j ea êkhj&êhjs fufnZV nkc çklr gkus rd gok Hkjr s le; le; &le; ij ok; nkc dh tkp djA
- Vk; jka ea dHkh&Hkh de gok ; k vfekd gok u HkjA
- Vk; jka ea gok u gkus ij vl keku; l pkyu fo'ks'krk, a mRi lu gks l drh gS ; k Vk; j chM l s jhe fudy l drk gS ftl l s nqkVuk ; k Vk; j ; k fje ea udl ku gks l drk gA
- vfekd gok Hkjus l s Vk; j QV l drs gS ftl l s 0; fDrxr pkV/ yx l drh gA vfekd gok Hkjus l s Hkh vl keku; l pkyu fo'ks'krk, a mRi lu gks l drh gS ftl ds ifj.kkeLo: i nqkVuk gks l drh gA

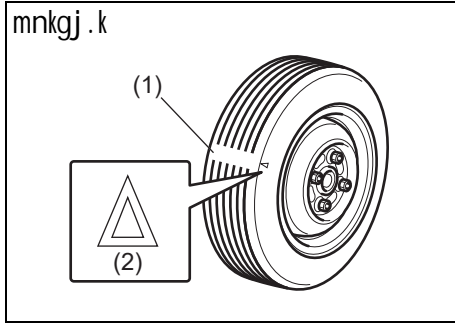

52KM110

- (1) ट्रेड वियर इंडिकेटर (Tread wear indicator)
  - (2) इंडिकेटर स्थान चिन्ह
- 2) जाँच करें कि ट्रेड ग्रूप (tread groove) की गहराई 1.6 mm से अधिक न हो। इसकी जाँच में मदद करने के लिए, टायर के खाँचों में ट्रेड वियर इंडिकेटर ढले होते हैं। ट्रेड सतह पर इंडिकेटर दिखाई देने पर, ट्रेड की शेष गहराई 1.6 mm या इससे कम है तो टायरों को बदलना होगा।
  - 3) असामान्य घिसाव, क्रेक और क्षति जाँचें। क्रेक या अन्य क्षति युक्त किसी भी टायर को बदल दें। यदि किसी भी टायर में असामान्य घिसावट दिखाई दे, तो अपने मारुति सुजुकी के अधिकृत कमर्शियल वर्कशॉप (Maruti Suzuki authorised COMMERCIAL workshop) से इसकी जाँच करवायें।

### ⚠ I koëkkuh

Q/ikFk l s Vdjkus vkj iRFkjkaj j xkMh pykus l s Vk; jka ea upl ku gk l drk gS vkj bl l s Oghy vybbleUV (wheel alignment) çHkkfor gk l drk gA l fuf'pr djaf d vi us ek#fr l qtdh ds vfeK—r def'kz; y odZ k,i (Maruti Suzuki authorised COMMERCIAL workshop) l s Vk; jka o Oghy vybbleUV (wheel alignment) dh l e; & l e; ij tkp djok; A

- 4) ढीले व्हील नट की जाँच करें।
- 5) जाँच करें कि टायरों में कोई कील, पत्थर या अन्य वस्तु चुभी हुई न हो।

### ⚠ prkouh

- vki dh xkMh ea l Hkh l eku çdkj vkj vkdkj ds Vk; j yxs gkrs gA xkMh mfor LVh; fjaX vkj gMfyax l fuf'pr djuk vko'; d gA viuh xkMh ds pkjka ifg; ka dks vyx vkdkj ; k çdkj ds Vk; jka ea dHkh&Hkh u feyk; A ç; Or Vk; j vkdkj vkj çdkj dks ek#fr l qtdh }kjk ekud vkj oç-fYid midj.k ds : i ea vupkfnr fd; k tkuk pkfg, A
- vki dh xkMh ij yxs gA ifg; ka vkj Vk; jka dks dN l a kstu ; Or ifg; ka vkj Vk; jka ea cnyus ij] vki dh xkMh dh LVh; fjaX vkj gMfyax fo'k'krkvka ea dkOh ifjorU gk l drk gA
- bl fy,] vki dh xkMh ds fy, ek#fr l qtdh }kjk vupkfnr ekud ; k oç-fYid l a kstu ds ifg; s vkj Vk; j gh mi ; kx djA

**l ipuk**  
 vkfjtuy Vk; jka dks cnydj vyx  
 vkdkj ds Vk; j yxkus ij LihMkeñVj  
**(speedometer)** ; k vksMkeñVj **(odome-**  
**ter)** dh jhfMx xyr gks l drh gñ vks  
 fjtyu Vk; jka dh txg vyx vkdkj ds  
 fjlye eñ Vk; j [kjhñus l s igys vius  
 ek#fr l qtpñ ds vfek-r def'kz; y  
 od'k,i **(Maruti Suzuki authorised**  
**COMMERCIAL workshop)** l s tkp  
 djok yñ

Vk; j jkñ/s'ku

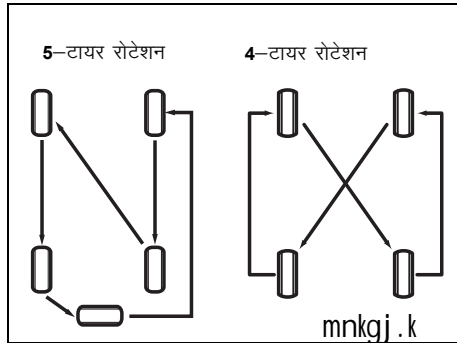

टायरों को असमान घिसावट से बचाने और उन्हें अधिक समय तक चलाने के लिए, टायरों को चित्र में दिखाये अनुसार घूमायें। टायरों को हर 10000 कि.मी. पर घूमाना चाहिए। रोटेशन (घूमने) के

बाद, आपकी गाड़ी की टायर सूचना लेबल पर सूचीब स्पेसिफिकेशन (विशेष विवरण) के अनुसार अगले और पिछले टायरों का दाब एडजस्ट करें।

**ifg; k l rnyu (Wheel Balancing)**

यदि गाड़ी किसी सपाट सड़क पर भी अत्यधिक रूप से कंपन करती है, तो मारुति सुजुकी के अधिकृत कमर्शियल वर्कशॉप (Maruti Suzuki authorised COMMERCIAL workshop) से व्हील बैलेंस (wheel balance) करवा लें।

**oghy vykbleñ/ (Wheel Alignment)**

यदि टायर असामान्य रूप से घिसे हुए हैं या एक तरफ खिंचाव होता है, तो मारुति सुजुकी के अधिकृत कमर्शियल वर्कशॉप (Maruti Suzuki authorised COMMERCIAL workshop) पर व्हील अलाइन (wheel align) करवा लें।

**cS/h (Battery)**

**▲ prkouh**  
 • cS/h ea Toyu'khy gkbMkst u xñ mRi'lu gkrh gñ cS/h l s vxk vkj fpl'xkfj; ka dks nij j [ka vlu; Fkk foLQkñ/ gks l drk gñ cS/h ds fudV dke djrs l e; òkeñi ku u djñ  
 • cS/h dh tkp ; k l foñ djrs l e; ] .kkRed dcy dks fudky nñ e; ku jgs fd cS/h iklV vkj xkMñ ds chp ,d l e; ij eñy olrñ l adl djus 'k,Vz l fdM **(short circuits)** u gkñ  
 • Lo; ð xkMñ ; k cS/h dks upl ku l s cpkus ds fy, ] xkMñ dks tEi LVKVZ djuk vko'; d gkñ rks bl fun'kñ kdk ds Bvki krdkyhu l foñ p **(EMERGENCY SERVICE)** Hkx ea tEi LVkfVx fun'kñ kka dk ikyu djñ  
 • cS/h l s fudys gq MkbY; wñM l Yq; fjd , fl M **(Diluted sulfuric acid)** l s vks gks l drs gñ ; k xñkhj : i l s ty l drs gñ vkj [kka dh mfpr l j {kk mi dj .k vkj nLrkua i gusñ ; fn bl l s vkj [ka ; k 'kjhj çHkfor gks tk; s rks i; kñr ikuh l s èkks a vkj rjar M, DVj dks fn [kk; ñ cS/h dks cPpka dh i gq l s nij j [ka

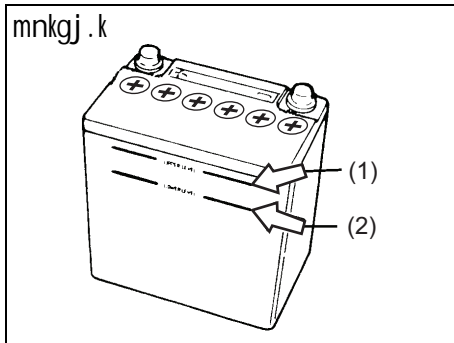

54GM701

रखरखाव—मुक्त बैट्री (कैप मुक्त प्रकार) के लिए, पानी मिलाने की ज़रूरत नहीं है। पारंपरिक प्रकार की बैट्री, जिसमें वाटर फिलर कैप (water filler caps) के लिए, बैट्री घोल का स्तर को हमेशा ऊपरी स्तर लाइन (upper level line) (1) और निचली स्तर लाइन (lower level line) (2) के बीच रखना होगा। समय—समय पर बैट्री, केस बैट्री टर्मिनल्स (case battery terminals) और बैट्री होल्ड—डाउन ब्रैकेट (battery hold-down bracket) में नुकसान या जंग की जाँच करना होगा। जंग हटाने के बाद, साफ पानी से खंग। लें। जंग हटाने के बाद, साफ पानी से खंगालें।

यदि गाड़ी को एक महीना या इससे अधिक समय तक बंद रखना है, तो बैट्री को डिस्चार्ज होने से बचाने के लिए बैट्री के ऋणात्मक टर्मिनल की केबल निकाल दें।

⚠ prkouh

; fn cV/h dk yoy fupys Lrj dh ykbu “MIN” (2) l s de gkus ij cV/h dk bLreky fd; k tkrk gS rks bl s cV/h dh ykbQ de] , DI kfkfed ghV (exothermic heat) gks l drh gS ; k cV/h l s mRi l u gkbMkst u xS l s foLQkV/ gks l drk gS cV/h dk yoy fupys Lrj dh ykbu “MIN” (2) l s de gkus ij cV/h dk mi ; ksx u djA

नोट:

बैट्री का इस्तेमाल करते समय बैट्री का लिक्विड धीरे—धीरे कम हो जाता है। यदि इसका स्तर “MAX” (1) के ऊपरी स्तर और “डफ़” (2) के निचले स्तर के सेंटर से कम पाया जाता है, तो इसमें “MAX” (1) की ऊपरी स्तर की लाइन तक डिस्टिल्ड वाटर भरें।

l puk

• ; fn cV/h ea Åijh Lrj dh ykbu “MAX” (1) l s vfekd fyfDoM Mkyk tkrk gS rks xkMh pykrs le; dā u gkus ds dkj . k fyfDoM fjl ko dj l drk gS ; k cV/h pkftk fLFkr ds vuq kj dN ekeyka ea fyfDoM ckj fudy l drk gS bl s cV/h ds vkl ikl ds ij tka ea ucl ku gks l drk gS ; fn cV/h dk fyfDoM ckj fudy tk; g rks rjar ikuh l s ekks A cV/h ea Åijh Lrj dh ykbu “MAX” (1) l s vfekd fyfDoM u MkyA

(c/vh ycy)

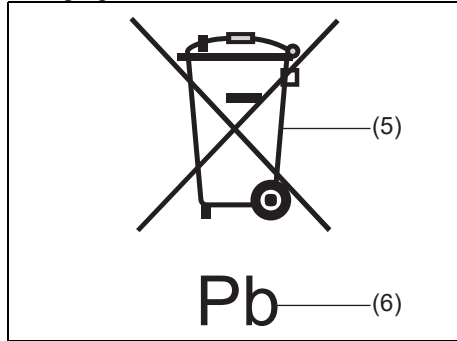

51KM042

(5) क्रॉस-आउट व्हील्ड बिन सिंबल  
(6) "Pb" का रसायनिक प्रतीक

बैट्री लेबल पर स्थित क्रॉस-आउट व्हील्ड बिन सिंबल (Crossed-out wheeled bin symbol) (5) यह दर्शाता है कि काम में ली हुई बैट्री को सामान्य घरेलू कचरे से अलग एकत्रित करना चाहिए। "Pb" का रसायनिक प्रतीक (6) यह दर्शाता है कि बैट्री में 0.004% से अधिक लेड (सीसा) है।

काम में ली हुई बैट्री का उचित निपटान या रिसाइकल सुनिश्चित करते हैं, तो आप पर्यावरण व मानव स्वास्थ्य के संभावित नकारात्मक परिणाम, जो बैट्री के अनुचित कचरा प्रबंधन से हो सकते हैं, को रोकने में मदद करेंगे। सामग्री की रिसाइकलिंग करने से प्राकृतिक संसाधनों को संरक्षित करने में मदद मिलेगी। काम में ली हुई बैट्री के निपटान या रिसाइकलिंग के बारे में अधिक जानकारी के लिए, मारुति सुजुकी

(MARUTI SUZUKI) प्राधिकृत वर्कशॉप से परामर्श करें।

## ¶; ¶t + (Fuses)

आपकी गाड़ी में निम्नलिखित तीन प्रकार के फ्यूज होते हैं:

¶; ¶tcy fyd ok; j vkj eñ ¶; ¶t  
(Fusible Link Wire and Main fuse)  
मैन फ्यूज द्वारा बैट्री से सीधे धारा प्रवाह ली जाती है।

## ckbejh ¶; ¶t + (Primary fuses)

ये फ्यूज, मैन फ्यूज और इंडिविजुअल फ्यूज के बीच के, और इलेक्ट्रिकल लोड ग्रुप के लिए होते हैं।

## bMfotmy ¶; ¶t + (Individual fuses)

ये फ्यूज, इंडिविजुअल इलेक्ट्रिकल सर्किट के लिए होते हैं।

नोट:

- *रिखाली* (Blank) सूचित करता है कि वैरिएंट (प्रकार) में फ्यूज लागू नहीं होते हैं, चाहे आपकी गाड़ी के फ्यूज बॉक्स कवर पर फ्यूज का नाम उपलब्ध हो सकता है।
- कुछ फ्यूज, गाड़ी वैरिएंट के अनुसार आपकी गाड़ी के लिए लागू नहीं हो सकता है, चाहे यह खाली नहीं लिखा है।

फ्यूज निकालने के लिए, रिले बॉक्स (relay box) में दिये गये फ्यूज पुलर (fuse puller) (2) का उपयोग करें।

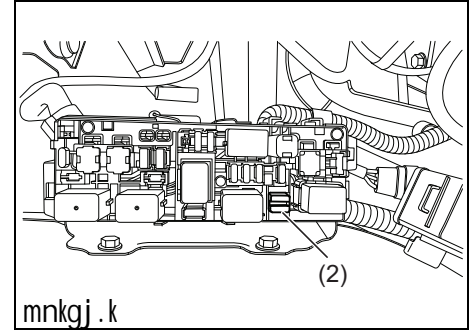

77PM07012

नोट:

कुछ फ्यूज, गाड़ी वैरिएंट के अनुसार आपकी गाड़ी के लिए लागू नहीं हो सकता है, चाहे यह खाली नहीं लिखा है।

bat u dEi kVbW es ¶; ¶t +

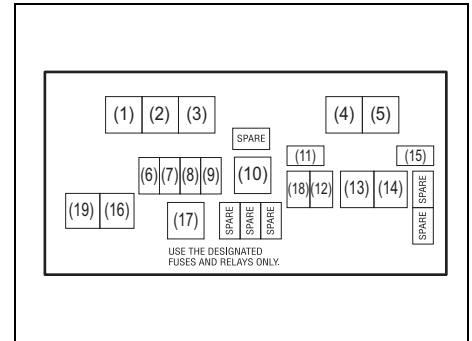

77PM07034

ešũ ¶; wt @ çkbejh ¶; wt+@ fjys		
Ø-l a	jfvx	¶; wt+@ fjys
(1)	-	सी.एन.जी. वाल्व रिले (CNG valve relay)*
(2)	-	फ्यूज पुलर (Fuse puller)
(3)	-	रेडियेटर फैन रिले (Radiator fan relay)
(4)	-	फ्यूल पम्प रिले (Fuel pump relay)
(5)		स्टार्टिंग मोटर रिले (Starting motor relay)
(6)	7.5A	सी.एन.जी. वाल्व (CNG valve)*
(7)	20A	फ्यूल इंजेक्शन (Fuel Injection)
(8)	30A	स्टार्टिंग मोटर (Starting motor)
(9)	15A	भोंपू (Horn)
(10)	70A	आल्टर्नेटर (Alternator)
(11)	7.5A	सी.एन.जी. (CNG)*
(12)	10A	हैज़र्ड चेतावनी लाइट (Hazard warning light)
(13)	40A	बैट्री (Battery)

(14)	40A	इग्निशन स्विच (Ignition switch)
(15)	7.5A	ST SIG 2 (स्टार्टिंग सिग्नल)
(16)	30A	रेडियेटर फैन (Radiator fan)
(17)	-	एफ आई मैन रिले (FI main relay)
(18)	25A	ABS SOL
(19)	40A	ABS MOT

\*: सी.एन.जी. मॉडल (CNG model) के लिए इंजन कम्पार्टमेंट में मैन फ्यूज, प्राइमरी फ्यूज और कुछ इंडिविजुअल फ्यूज स्थित हैं। यदि मैन फ्यूज उड़ जाता है, तो कोई भी इलेक्ट्रिकल पुर्जे काम नहीं करेंगे। यदि प्राइमरी फ्यूज उड़ जाता है, तो संबंधित लोड ग्रुप में कोई भी इलेक्ट्रिकल पुर्जे काम नहीं करेंगे। मैन फ्यूज (main fuse), प्राइमरी फ्यूज (primary fuse) या इंडिविजुअल फ्यूज (individual fuse) को बदलते समय, मारुति सुजुकी (Maruti Suzuki) के असली पुर्जा का उपयोग करें। फ्यूज निकालने के लिए, रिले बॉक्स (relay box) में दिये गये फ्यूज पुलर (fuse puller) (2) का उपयोग करें। फ्यूज बॉक्स कवर में प्रत्येक फ्यूज का एम्पीयर दिखाया गया है।

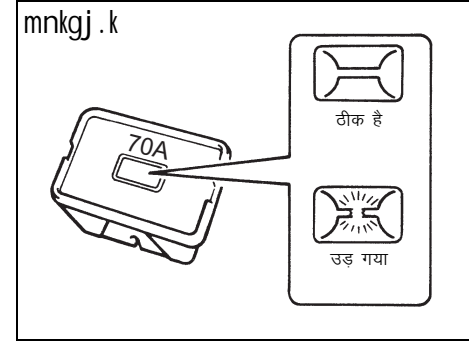

60G111

**⚠ prkouh**

; fn ešũ ¶; wt (main fuse) ; k çkbejh ¶; wt+ (primary fuse) mM+ tkrk gš rks viuh xkMh dh tkp ek#fr l qtp h ds vfk-r def'kz; y odz k,i (Maruti Suzuki authorised COMMERCIAL workshop) l s gh djok; A geš kk ek#fr l qtp h (Maruti Suzuki) ds vl y h i qtkz i g tka dk bLræky dja vLFkk; h ejEer ds fy, Hkh rkj tš h phtka dk bLræky u dja vl; Fkk Hkkjh byfDVdy upl ku gks l drk gš/ vlx yx l drh gA

नोट:

सुनिश्चित करें कि फ्यूज बॉक्स में हमेशा अतिरिक्त फ्यूज और फ्यूज पुलर (fuse puller) आता है।

MS kckMZ ds uhps ¶; wt

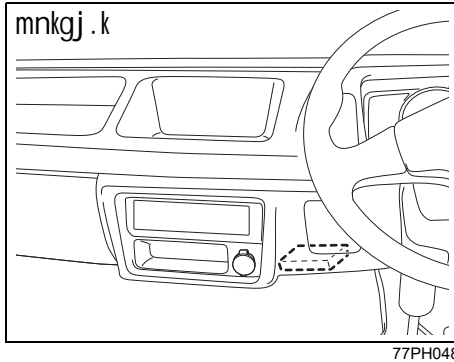

77PH048

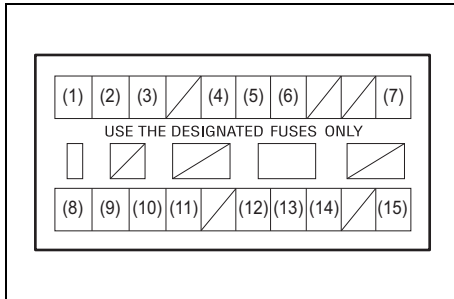

77PH043

eSu ¶; wt @çkbejh ¶; wt		
(1)	10A	हेडलाइट (दायी)
(2)	10A	हेडलाइट (बायी)
(3)	10A	डोम लाइट (Dome light)
(4)	10A	टेल लाइट (Tail light)
(5)	10A	स्टॉप लाइट (Stop light)
(6)	15A	रेडियो (Radio)
(7)	10A	ईस्टार्टिंग सिग्नल (EStart-ing signal)
(8)	10A	मीटर (Meter)
(9)	15A	इग्निशन (Ignition)
(10)	10A	बैक-अप लाइट (Back-up light)
(11)	15A	फ्रंट वाइपर (Front wiper)
(12)	15A	एक्सेसरी (Accessory) 2
(13)	10A	एक्सेसरी (Accessory)
(14)	7.5A	सी.एन.जी. इग्निशन (CNG Ignition)*
(15)	10A	ABS

\*: सी.एन.जी. मॉडल (CNG model) के लिए यह फ्यूज बॉक्स, डैशबोर्ड के नीचे स्थित है।

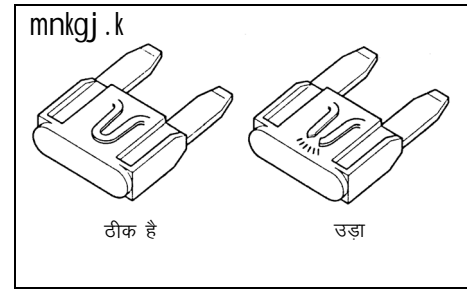

65D046

**⚠ prkouh**

geskk mM\* gq ¶; wt dks l gh , Ei h; j ds ¶; wt ea cnyA dHk&Hkh mM\* gq ¶; wt dks cnyus ds fy, , Y; ifeu; e Q; by ; k rkj t h çfrLFkfr olrq dk mi ; kx u djA ; fn vki ¶; wt+ cnyrs gh u; k okyk Hkh Fkkm nj ea mM+ tkrkg rks dkbz cM byfDVdy l eL; k gA viuh xkm dh tkp rjar vius ek#fr l tqch ds vfe-r def kz y odz k,i **(Maruti Suzuki authorised COMMERCIAL workshop) ij djok; A**

cYc fjlyl eM

▲ I koëkkuh
<ul style="list-style-type: none"> <li>ykbV cYc dks cn djus ds ckn dkQh xel gkrk gS vki dh maxfy; ka ty l drih gA ; g fo'ksk : i l s gSykst-u gMykbV cYc ds fy, l gh l kfcR gkrh gA blga BmK gkus ds ckn gh cnyA</li> <li>gMykbV cYc ea nkc; Dr gSykst-u xJ gkrh gA blga l koëkkuhi idd l ikkyA-blga l koëkkuhi idd l ikkyA</li> <li>ykbV cYc (Light Bulbs) cnyrs l e; ] c,Mh ds uphys fgLI ka dh pksV l s cpus ds fy, nLrkus (Hand Gloves) vkj ijh cktw dh deht (Long-sleeved Shirt) i guA</li> </ul>

I puk
<ul style="list-style-type: none"> <li>vki dh Ropk ds rsy ds dkj .k gSykst u cYc vfekd xel gkdj] ykbV vkus ij QV l drk gA u; s cYc dks l kQ di M s l sidM A</li> <li>cYc dks ckj &amp; ckj cnyus dk eryc gS byfDV'dy fl LVe dh tkp djokuk vko'; d gA ; g dk; l vius ek#fr l t p h c k f e k - r o d z k , i } k j k f d ; k t k u k p k f g , A</li> <li>cYc cnyus ds nkj ku ges kk ml h cYc uEcj dk mi ; ks dj a tks mDr cYc@; ruv ij v f d r vkj @ Lis fl fQds ku (fo'ksk foj.k) ea mYyf [kr xkMh ea mi ; ks gkrk gA</li> </ul>

नोट:  
बारिश के दौरान या इसके बाद गाड़ी चलाने पर या कार धोने के बाद बाहरी लाइट के लेंस ,हेडलाइट, रियर कम्बाइनेशन लाइट इत्यादि पर धुंध जमा हो सकती है। यह एक प्राकृतिक घटना है जो बत्ती के अंदर और बाहर अलग-अलग तापमान के कारण होता है। लेंस पर अस्थायी रूप से धुंध जमना कोई खराबी नहीं है और गाड़ी चलाते समय किसी को कोई परेशानी नहीं होगी। यह धुंध, पर्यावरण परिस्थितियां से धूप में बदलने पर या हेडलैम्प को चालू रखने पर साफ हो जायेगी। हालांकि लैम्प के अंदर पानी का रिसाव हो, तो अपने मारुति सुजुकी के अधिकृत वर्कशॉप

(Maruti Suzuki authorised workshop) से संपर्क करें।

नोट:  
बारिश में गाड़ी चलाने या गाड़ी धोने से हेडलाइट (headlights) या रियर कॉम्बिनेशन लाइट (rear combination lights) जैसे लेंस की अंदरूनी सतह धुंधली या ओस जम सकती है। यह लाइटों के अंदर और बाहरी की तरफ तापमान में अंतर होने के कारण उत्पन्न अस्थायी घटना है। (यह उसी तरह की घटना है जब बारिश होने पर खिड़कियां धुंधली हो जाती है।) इसके अलावा, लेंसों के किनारों पर पानी की बूंदें मौजूद होने के कारण कभी-कभी ऐसा लगता है कि पानी लाइटों में जला गया है। यह लाइटों के बाहरी तरफ पानी चिपकने से होने वाली अस्थायी घटना होती है। उपर्युक्त घटनाएं गाड़ी की खराबी नहीं हैं। हालांकि, यदि लाइटों में पानी जमा हो जाता है या लेंस की आंतरिक सतहों पर अत्यधिक मात्रा में पानी की बूंदें चिपक जाती हैं, तो गाड़ी की मारुति सुजुकी के अधिकृत वर्कशॉप (Maruti Suzuki authorised workshop) पर जाँच करवायें।

## gMykbV4 (Headlights)

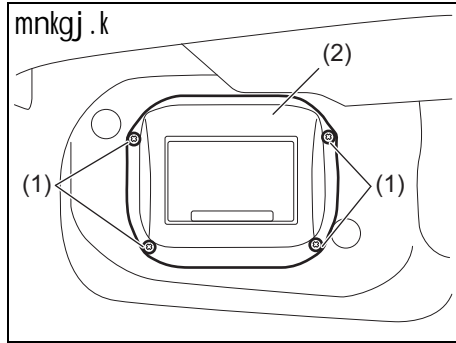

77PH050

- 1) स्क्रू (screws) (1) निकालें और एयर इनलेट बॉक्स (air inlet box) (2) निकालें।

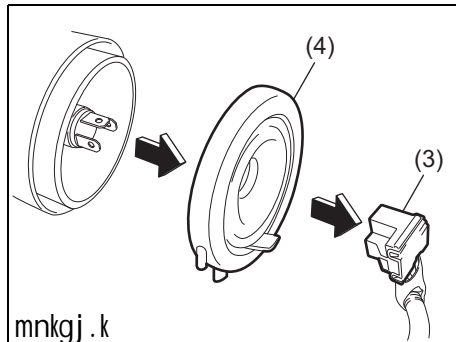

77PH051

- 2) कपलर (coupler) (3) निकालें। सीलिंग रबर (sealing rubber) (4) निकालें।

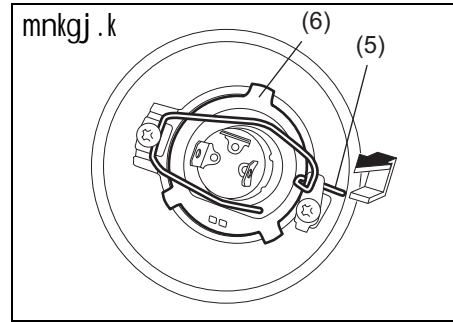

77PH052

- 3) रिटेनिंग स्प्रिंग (retaining spring) (5) को आगे दबाकर खोलें। बल्ब (bulb) (6) को निकालें। निकालने के विपरीत क्रम में नया बल्ब लगायें।

## Yw VuZ fl Xuy ykbV (Front Turn Signal Light) Yw i,ft'ku ykbV (Front Position Light)

चूंकि इस कार्य के लिए विशेष प्रक्रिया की जरूरत होती है, इसलिए बल्ब रिप्लेसमेंट के लिए गाड़ी को अपने मारुति सुजुकी के अधिकृत कमर्शियल वर्कशॉप (Maruti Suzuki authorised COM-MERCIAL workshop) पर ले जायें।

## fj ; j dEckbuš'ku ykbV (Rear Combination Light)

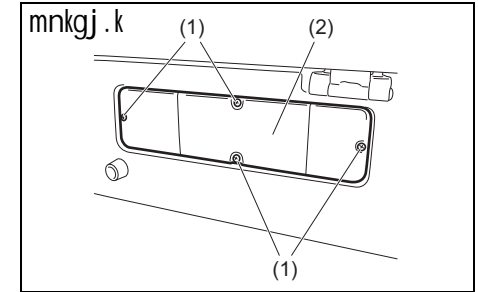

77PH055

- 1) स्क्रू (screws) (1) निकालें और कवर (2) निकालें।

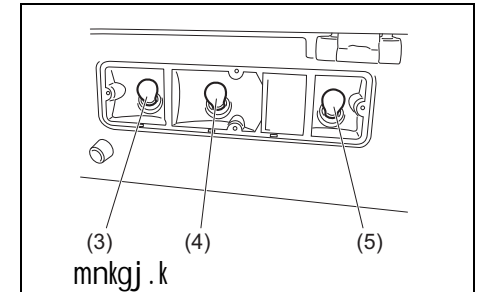

77PH056

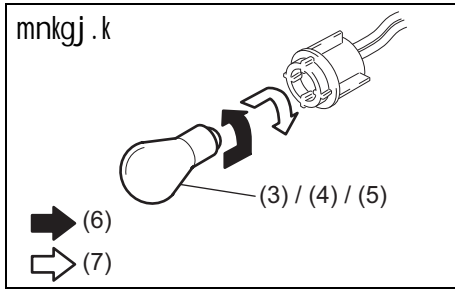

- (6) निकालना  
(7) लगायें

- 2) टर्न सिग्नल लाइट (turn signal light) (3), टेल/ब्रेक लाइट (tail/brake light) (4) या रिवर्सिंग लाइट (reversing light) (5) बल्ब होल्डर के बल्ब को निकालने के लिए, बल्ब को दबाकर घड़ी की विपरीत दिशा में घुमायें। नया बल्ब लगाने के लिए, इसे दबाकर सीधी दिशा में घुमायें।

### यकबल ि लय/ यकबV (License Plate Light)

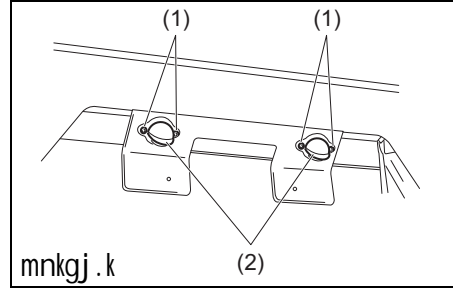

- 1) स्कू (screws) (1) निकालें और कवर (cover) (2) निकालें।

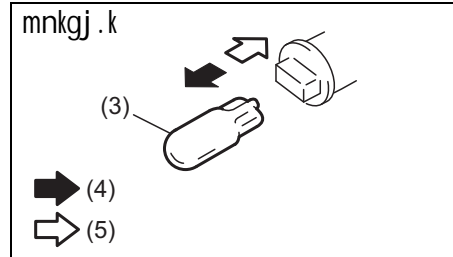

- (4) निकालना  
(5) लगायें

- 2) लाइसेंस प्लेट लाइट (license plate light) (3) के बल्ब को निकालने और लगाने के लिए, बल्ब को खींचे या दबायें।

### वक्ररिज्द यकबV (Interior Light)

चित्र में दिखाये अनुसार मुलायम कपड़े से ढककर फ्लैट ब्लेड स्कूझाइवर (flat blade screw-driver) से लेंस निकालें। इसे लगाने के लिए, इसे वापस हल्का सा धकेलें।

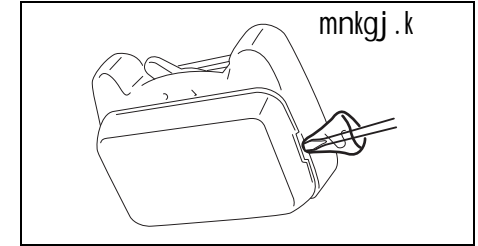

77PH057

## okbij CyM (Wiper Blades)

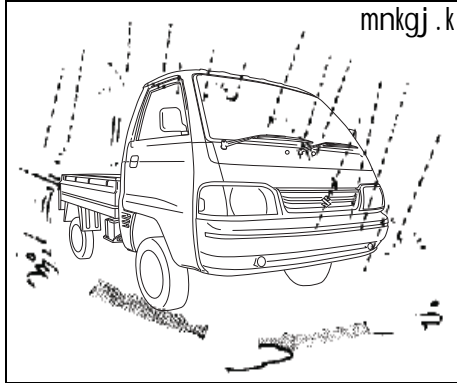

77PM07028

यदि वाइपर ब्लेड टूटनेवाली या क्षतिग्रस्त हो गई है, या वाइपिंग करते समय धारियां बनाती है, तो वाइपर ब्लेड को बदल दें।

नई वाइपर ब्लेड लगाने के लिए, निम्नलिखित प्रक्रिया का पालन करें।

1) puk
<ul style="list-style-type: none"> <li>f[kMfd; ka dks [kjkap ; k VM/us l s cpkus ds fy,] okbij CyM dks cnrys le; okbij vkeZ dks f[kMdh l s u Vdjkus nA</li> <li>dHkh&amp;dHkh okbij CyM (wiper blades) viuh gke fLFkr l s FkksMh Aij : d l drh gA ; fn , d k gkrk gS rks okbij CyM (wiper blades) dks oki l gke fLFkr ea ykus ds fy, , d vfrfjä okbfia l kbfdy (wiping cycle) pyk; A</li> </ul>

नोट:

गाड़ी स्पेसिफिकेशन (विशेष विवरण) के आधार पर कुछ वाइपर ब्लेड उल्लेखित ब्लेड से अलग हो सकते हैं। यदि ऐसा हो, तो उचित रिप्लेसमेंट तरीके के लिए अपने मारुति सुजुकी के अधिकृत कमर्शियल वर्कशॉप (Maruti Suzuki authorised COMMERCIAL workshop) से सलाह लें।

foM' khYM okbij (windshield wipers) ds fy, %

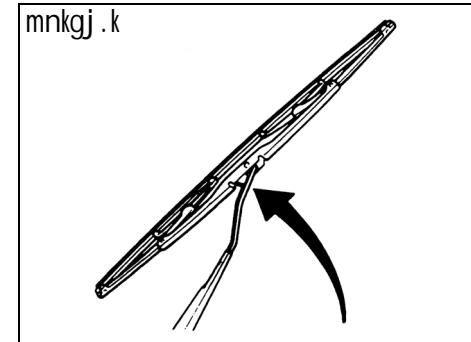

70G119

1) वाइपर आर्म को विंडशील्ड से दूर रखें।

नोट:

दोनों फ्रंट वाइपर आर्म (तिवदज पूचमत तंउे) को ऊपर उठाते समय, पहले चालके साइड वाइपर आर्म को ऊपर खींचें। वाइपर आर्म को वापस लगाते समय, पहले यात्री साइड के वाइपर को नीचे करें। अन्यथा, वाइपर आर्म आपस में बाधित हो सकती है।

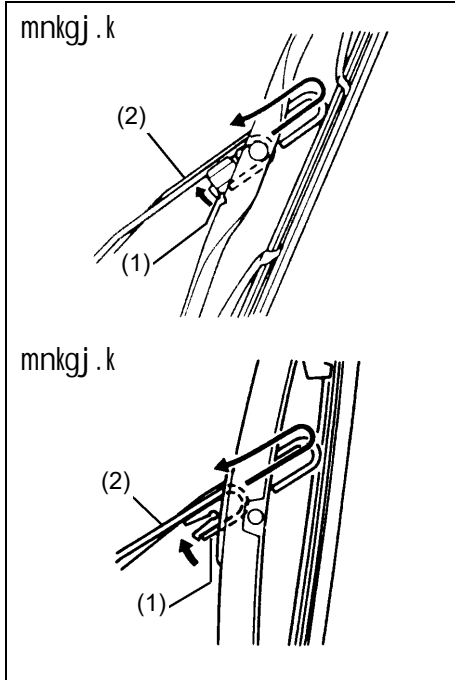

54G130

- 2) लॉक (1) को वाइपर आर्म (2) की तरफ दबायें और चित्र में दिखाये अनुसार आर्म से वाइपर फ्रेम निकालें।
- 3) वाइपर ब्लेड के लॉक सिरे को अनलॉक करें और चित्र में दिखाये अनुसार ब्लेड को बाहर खिसकायें।

fudkyuk

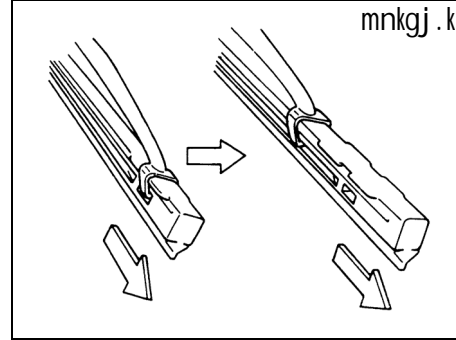

60A260

yxkuk

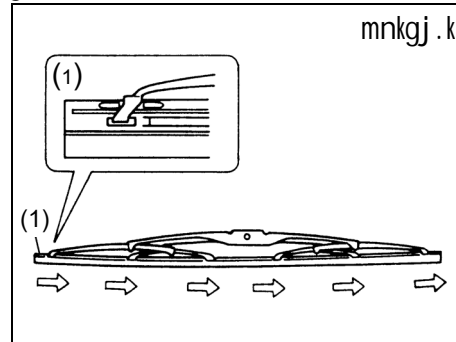

54G132

(1) लॉक एंड (Locked end)

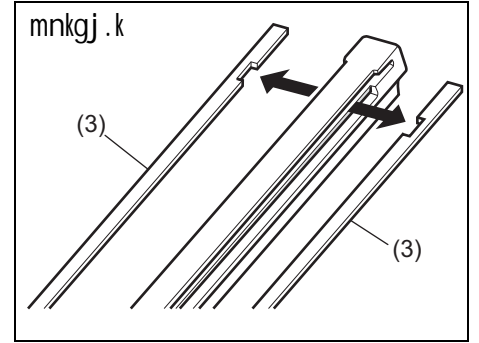

68PH00754

(3) रिटेनर (Retainer)

- 4) यदि दो मेटल रिटेनर के बिना नये ब्लेड दिया गया है, तो पुराने ब्लेड से नये में खिसकायें।

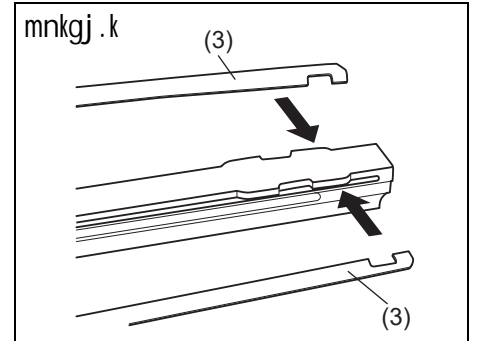

60MH071

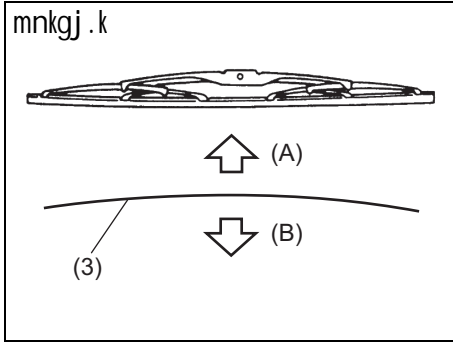

60MH072

- (A) ऊपर  
(B) नीचे

नोट:

मेटल रिटेनर (metal retainers) (3) लगाने समय, उपर्युक्त चित्र अनुसार मेटल रिटेनर्स की दिशा सुनिश्चित करें।

- निकालने के विपरीत क्रम में नया ब्लेड लगायें, लॉक एंड स्थिति को वाइपर आर्म की तरफ रखें।  
सुनिश्चित करें कि ब्लेड को सभी हुकों से सही ढंग से रोका गया है। ब्लेड एंड को सही जगह लॉक करें।
- वाइपर फ्रेम (wiper frame) को आर्म में लगायें, सुनिश्चित करें कि लॉक लीवर (lock lever) सुरक्षित रूप से आर्म में लग गया है।

## foM' khYM ok' kj 'lyM (Windshield Washer Fluid) (; fn yxk gk)

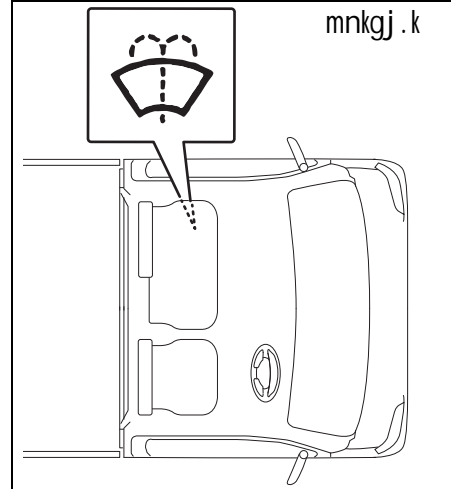

77PM07027

बारीकी से जाँच करें कि क्या टैंक में वाशर फ्लूइड है। यदि आवश्यक है, तो भरें। सही गुणवत्ता का विंडशील्ड वाशर फ्लूइड का उपयोग करें, आवश्यकता हो तो पानी मिलायें।

l ipuk

okgu ij ykbe Ldsy cuus l s jkklus ds fy, [kkj s i kuh ds bLrky l s cpA

⚠ prkouh

- foM' khYM ok' kj fjtokš j (windshield washer reservoir) ea j fM; s/ j , a/hYht+ (radiator antifreeze) dk bLrky u dja foM' khYM ij Lcs fd; s tkus ij bl l s fn [kkbz nus dh {kerk fcYdy [kjc gks l drh gš vkš xkMh ds i/ jax&jksxul/ dks Hkh upl ku gks l drk gA
- batu dh xež fLFkr ; k l pkyr fLFkr ea ok' kj 'lyM (washer fluid) u Mkye D; kfd ok' kj 'lyM ea vYdkgy gkrh gš tks bat u bR; kfn ij Qsyus l s vx i dM+ l drh gA

l ipuk

; fn ok' kj Vid ea fcuk 'lyM ds ok' kj ekvj pyk; k tkrk gš rks upl ku gks l drk gA

## vki krdkyhu I foł

Vk; j cnyus ds vkšt kj .....	8-1
tšl yxkus ds funž k .....	8-2
0ghy dks cnyuk .....	8-5
tEi LVkVZdjus ds funž k.....	8-6
Vkbæ.....	8-7
cš/h dk [kRe gkuk.....	8-8
; fn LVkVž ugĔ pyrĕ gš .....	8-8
; fn LVkVž pkyu ugha gkš k gš.....	8-8
; fn bat u Hkj x; k gš.....	8-8
; fn bat u vkøjghV gks x; k gš.....	8-9
VDdj I s vMjc, Mh ea I eL; k.....	8-9
prkoui f=dks k.....	8-10
Qk; j bFDLVæfxo'kj (; fn yxk gkš).....	8-10

Vk; j cnyus ds vkst kj

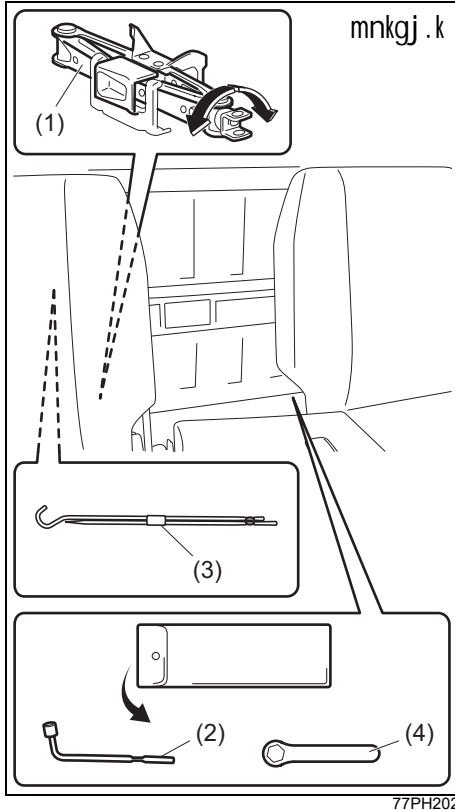

- (1) जैक (Jack)
- (2) व्हील ब्रेस (Wheel brace)
- (3) जैक हैंडल (Jack handle)
- (4) स्पेनर (Spanner)

चालक सीट के पीछे टायर बदलने के औजार लगे होते हैं।

जैक (jack) निकालने के लिए, इसकी शाफ्ट को विपरीत दिशा में घुमायें और स्टोरेज ब्रैकेट (storage bracket) से जैक निकालें। जैक (jack) रखने के लिए, इसे स्टोरेज ब्रैकेट में रखें और शाफ्ट को सीधी दिशा में तब तक घुमायें जब तक जैक सुरक्षित रूप से सही जगह लग जायें।

बेड के नीचे स्पेयर टायर (spare tyre) लगा हुआ है।

स्पेयर टायर (spare tyre) निकालने के लिए:

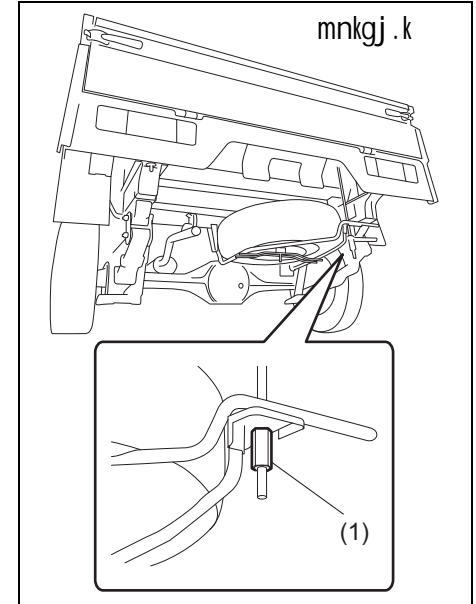

- 1) स्पेयर टायर होल्डर हुक नट (spare tyre holder hook nut) (1) को ढीला करें।
- 2) स्पेयर टायर होल्डर (spare tyre holder) को खोलें और धीरे-धीरे नीचे करें।
- 3) स्पेयर टायर (spare tyre) के बीच में से पेच निकालकर टायर निकालें।

**⚠ prkoush**

Vk; j cnyus okys vkšt'kjka dk mi ; ksx djus ds ckn] blgā l g f{kr : i l s yxk nā vū; Fkk nqk'vuk gksus ij pks/ yx l drh gā

**⚠ l koèkkuh**

tđ (jack) dk mi ; kx dōy ifg; ka dks cnyus ds fy, fd; k tkrk gā tđ dk mi ; kx djus l s igys bl Hkkx ea tđ yxkus ds funđ kka dks i <uk vko' ; d gā

**tđ (Jacking) yxkus ds funđ k**

mngkj . k

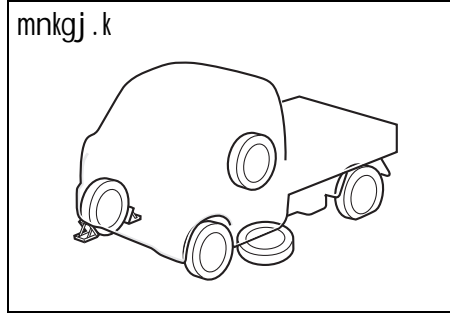

77PH054

- 1) गाड़ी को समतल, कठोर जमीन पर खड़ा करें।
- 2) मजबूती के साथ पार्किंग ब्रेक लगायें और गियर "R" (रिवर्स) में लगायें।

**⚠ prkoush**

- l fuf'pr djā fd xkMā dks tđ l s mBkrs l e; fx; j "R" (fjol ų) ea yxk gā
- Vtd fe'ku "N" (l; w'y) (Neutral) ea yxkdj xkMā dks dHkh&Hkh tđ (jack) l s mBk; s ugEA vū; Fkkj vLFkj tđ l s nqk'vuk gks l drh gā

- 3) यदि गाड़ी यातायात के निकट है तो हैज़र्ड वार्निंग फ्लेशर (hazard psrkoush flasher) चालू करें।

- 4) आगे-पीछे के पहिये को उठाने के विपरीत तिरछे ब्लॉक करें।
- 5) जैक (jack) फिसलने के मामले में चित्र में दिखाये अनुसार उठाये जा रहे पहिये करीब स्पेयर व्हील रखें।

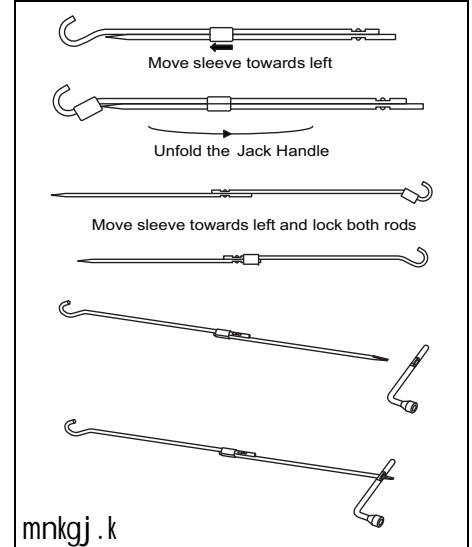

mngkj . k

77PH802

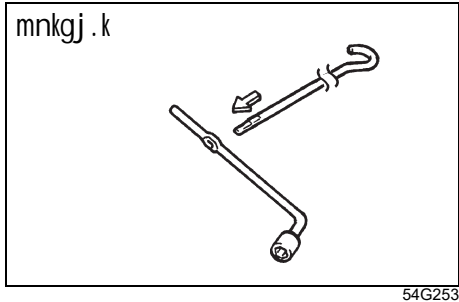

Ýw tǫdæ i ,bŵ (Front jacking point)

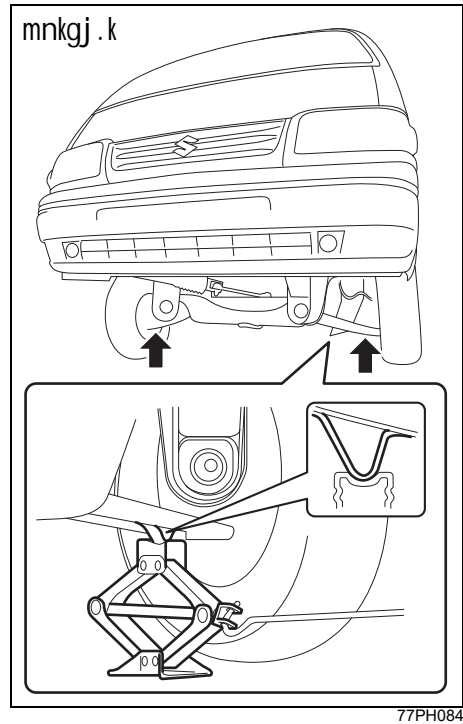

fj ; j tǫdæ i ,bŵ (Rear jacking point)

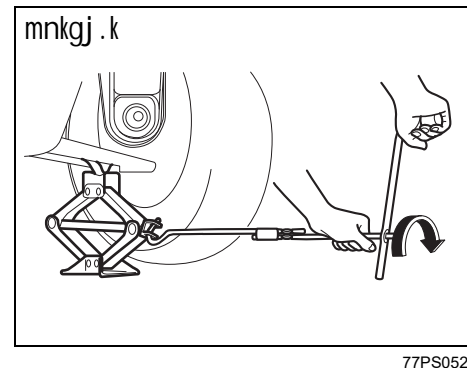
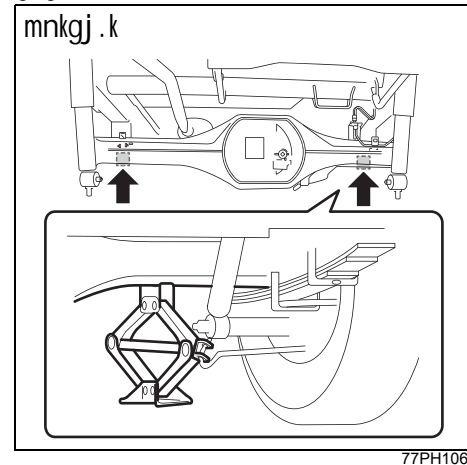

- 6) जैक को सीधा रखें और जैक हैंडल (Jack Handle) को सीधी दिशा में घुमाते हुए तब तब उठाये जब तक कि वाहन बोडी के नीचे जैक कंग बार के आसपास जैक हेड के खांचे फिट हो जायें। चित्र देखें।
- 7) जैके को धीरे-धीरे तब तक उठाते रहे जब तक जमीन से टायर दूर हो जायें। गाड़ी को आवश्यकता से अधिक न उठायें।

**⚠ prkouh**

- तैद (jack) dks lery] dBlj tehu ij gh ifg; ka dks cnyus ds fy, mi ; ks dj
- > dh gpl rg ij xkMh dks तैद l s u mBk; A
- ifg; s dks cnyus ds fy, fufnZV तैद- dæ fclnq fp= ea fn[kk; s vuq kj) ds vykok vU; LFkku ij xkMh dks तैद (jack) l s dHkh&Hkh u mBk; A
- तैद (jack) ds rys ds : i ea ydMh ds cy,d ; k bl rg dh oLrpkæ dk mi ; ks u dj
- तैद dk likVZ yxkdj xkMh ds uhrs dHkh&Hkh u tk; A तैद l s xkMh mBk; s tkus ij bl ds uhrs vi us gkFk ; k ij u j [kA
- xkMh ea तैद dk likVZ yxkdj bat u u pyk; a vkj u Hkh xkMh ea ; kf=; ka dks jgus nA

**xkMh dks xjst तैद (Garage Jack) l s mBkuk**

- निम्नलिखित किसी भी बिन्दु पर गैरेज जैक लगायें।
- निम्नलिखित सूचित बिन्दुओं पर जैक स्टैंड (jack stand) बाजार में उपलब्ध से उठी हुई गाड़ी को सहारा दें।

**xjst तैद ds fy, Yw तैदæ fclnq (Front jacking point) (1)**

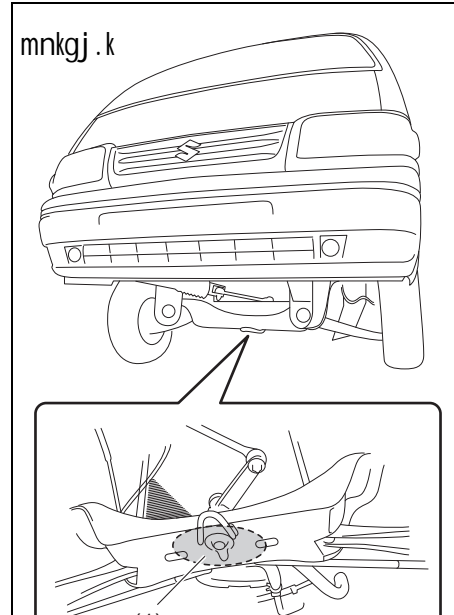

77PH060

**xjst तैद ds fy, fj;j तैदæ fclnq (Rear jacking point) (2)**

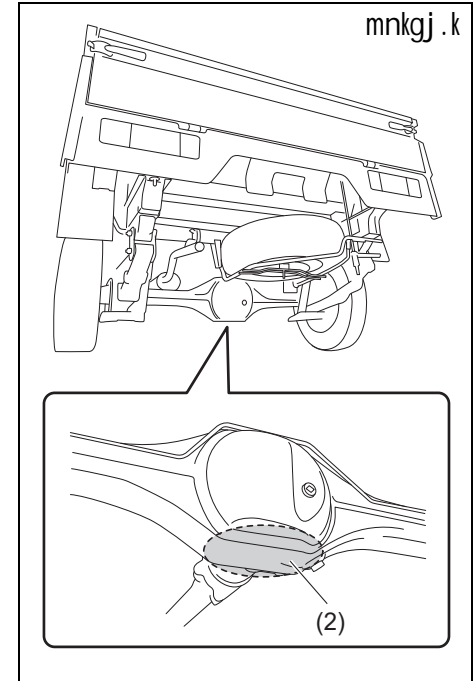

77PH101

tđ LVM (jack stand) (3) nk&d,ye  
fyIV ds fy, yxkus dk fclnq

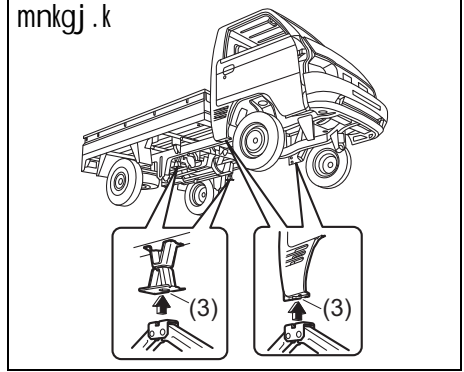

77PS057

### I puk

- ,XtkLV ikbi (exhaust pipe) ij dHkh&Hkh xjst tđ u yxk; A
- fj; j I kbM yxkus ds fclnq ij tđs LVM ; k nk&d,ye fyIV yxks I e; ] e; ku jga fd vkl ikl ds iatā tđ s ikfdx dcy ; k ¶; ¶y Vđ dk ¶lyt (flange) ckfkr u gkA

नोट:

अधिक जानकारी के लिए, मारुति सुजुकी के अधिकृत कमर्शियल वर्कशॉप (Maruti Suzuki authorised COMMERCIAL workshop) से संपर्क करें।

0ghy (Wheels) dks cnyuk

### ⚠ prkouh

ifg;s dks dHkh&Hkh VđOd yđ u ea u cnyA ifg;k cnykus ds fy, ] xkMh dks geškk I MeI Isnj] I ery] dBkj tehu ij ys tk; A fdl h Hkh I gk; rk ds fy, vius fudVre ek#fr I qđch ckfek—r odZ k,i I s I ā dZ djA

पहिया बदलने के लिए, निम्नलिखित प्रक्रिया का पालन करें:

- 1) गाड़ी से सभी यात्री और सामान को निकाल लें।
- 2) गाड़ी से जैके (Jack), औजार और स्पेयर व्हील निकालें।
- 3) व्हील नट को ढीला करें लेकिन निकाले नहीं।
- 4) गाड़ी को जैके (Jack) उठायें।

### ⚠ I koekkuh

xkMh pykus ds rjar ckn] ifg; j 0ghy uV vkj cđ ds vkl ikl dh txg dk Qh xeZ gks I drh gA bu txgka dks Nus Is ty I drs gA xkMh pykus ds rjar ckn bu LFkkuka dks u Nw A

- 5) व्हील नट और पहिये को निकालें।

- 6) नया पहिया लगाने से पहले, पहिये और हब की सतह से साफ कपड़े से मिट्टी या गंदगी को साफ करें। हब को सावधानीपूर्वक साफ करें; यह गाड़ी चलने से गर्म हो सकता है।
- 7) नया पहिया लगायें और व्हील नट के नुकीले सिरे को पहिये की तरफ करके रिप्लेस करें। प्रत्येक नट को हाथ से तब तक टाइट करें जब तक पहिया इसके हब में सुरक्षित रूप से बैठ जाए।

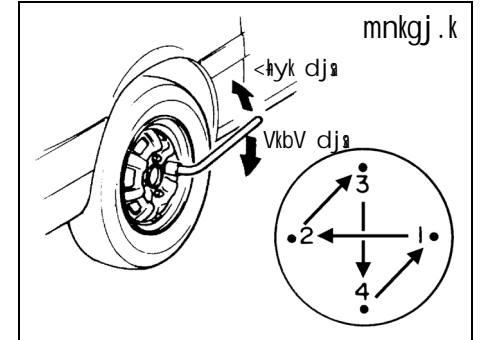

54G116

0ghy uV (wheel nut) dk VkbVfuax V,dZ  
100 Nm (10.2 kgf-m, 73.8 lbf-ft)

- 8) जैक को नीचे उतारें और नट को चित्र में दिखाये अनुसार रिंच से क्रिसक्रोस फैशन में पूरी तरह टाइट करें।

## ⚠ prkouh

tšuyv ōghy uV dk mi ; ksx djā vkg  
i fg ; s dks cnyrs gh rjār fufnZV V,dZ  
ij VkbV djā xyr ōghy uV ; k xyr  
<× l s dl s gq ōghy uV <hys gks l drs  
gā ; k fxj l drs gā ftl l s nṙkMuk gks  
l drh gā ; fn vki ds ikl V,dZ fjp  
(torque wrench) ugha gš rks ek#fr  
l qṭpḥ ds vfek—r def'kz y odZ k,i  
(Maruti Suzuki authorised COMMERCIAL workshop) l s ōghy uV V,dZ  
(wheel nut torque) dh tkp djok; ā

tEi LVkVZ(Jump Starting) djus  
ds funḏ k

## ⚠ prkouh

• ; fn cS/h Bm/h gš rks xkMh dks tEi  
LVkVZ (jump start) djus dk ç; kl u  
djā bl fLFkr ea tEi LVkVZ djus  
dk ç; kl fd; k tkrk gš rks cS/h  
foLQkV ; k QW l drh gā  
• tEi yhM (jump lead) duḏ'ku djrs  
l e; ] è; ku jgs fd vki ds gkFk vkg  
tEi yhM] i qyh] cS/V] ; k Qš l s Li"V  
nijh cuk; s j [kā

(जारी)

## ⚠ prkouh

(जारी)

• cS/h ea Toyu'khy gkbMkstu xš  
mRi lu gkrh gā cS/h l s vks vkg  
fplxkfj ; ka dks nij j [ka vU; Fk foLQkV  
gks l drk gā cS/h ds fudV dke djrs  
l e; ekēzi ku u djā  
• ; fn tEi LVkVZ (jump start) djus ds  
fy, mi ; ksx dh tkus okyh cLVj cS/h  
fdl h vU; xkMh ea yxh gš rks è; ku  
jga fd nkuka xkMh ka vki l ea Li'kz u  
gkā  
• ; fn vki dh cS/h fcuk dkbz Li"V  
dkj.k ds ckj&ckj fMLpktZ gkrh gš  
rks ek#fr l qṭpḥ ds vfek—r  
def'kz y odZ k,i (Maruti Suzuki  
authorised COMMERCIAL work-  
shop) l s xkMh dh tkp djok; ā  
• Lo; ] xkMh ; k cS/h dks upl ku l s  
cpkus ds fy,] fuEufyf[kr tEi  
LVkVx funḏ kka dk Øec) rjhds l s  
i ky d jā  
; fn vki dks l ng gš rks dṙky jkM  
l foł dks cyk; ā

## l ypu

xkMh dks ekDdk nḏj ; k [kēpdj LVkVZ  
u djā bl rjhds l s LVkVZ djus ij  
dS/fyfVd duoVj (catalytic con-  
verter) ea LFk; h upl ku gks l drk gā  
detkj ; k ūyS/ (MM) cS/h l s xkMh  
LVkVZ djus ds fy, tEi yhM (jump  
lead) dk mi ; ksx djā

xkMh dks tEi LVkVZ (Jump Start)  
djrs l e; ] fuEufyf[kr çfØ; k dk  
i ky d jā

- गाड़ी को जम्प स्टार्ट करने के लिए 12-वोल्ट बैट्री (volt battery) का ही उपयोग करें। सही 12 वोल्ट बैट्री (volt battery) को गाड़ी के इतना करीब रखें ताकि जम्प लीड (jump lead), दोनों बैट्री तक पहुँच जायें। दूसरी गाड़ी पर लगी बैट्री का उपयोग करते समय, गाड़ियों को आपस में छूने न दें। दोनों गाड़ियों पर पूरी तरह पार्किंग ब्रेक लगायें।
- सुरक्षा कारणों को (जैसे-हेडलाइट या हैजर्ड लाइट) छोड़कर वाहन की एक्सेसरीज़ को बंद कर दें।

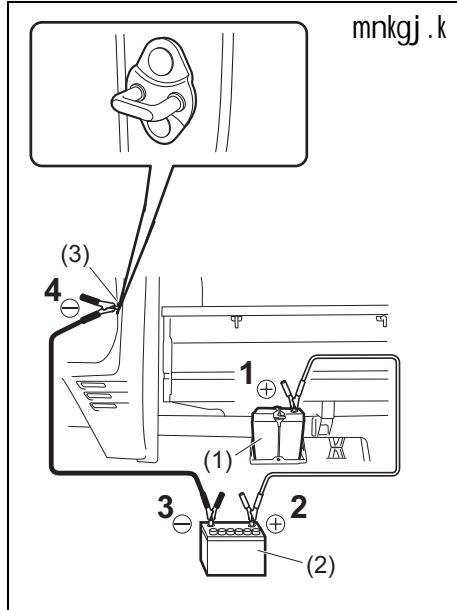

77PS056

3) जम्प लीड (jump lead) कनेक्शन निम्न अनुसार करें:

1. प्रथम जम्प लीड (jump lead) के एक सिरे को फ्लैट बैट्री (flat battery) (1) के धनात्मक (positive) (+) टर्मिनल से जोड़ें।
2. दूसरे सिरे को बूस्टर बैट्री (2) के धनात्मक (+) टर्मिनल से जोड़ें।

3. द्वितीय जम्प लीड (jump lead) के एक सिरे को बूस्टर बैट्री के ऋणात्मक (negative) (-) टर्मिनल (2) से जोड़ें।
4. फ्लैट (डेड) बैट्री (1) युक्त गाड़ी के बिना रंगे हुए, भारी मेटल पुर्जे (अर्थात्—डोर लैच स्ट्राइकर (3)) से अंतिम कनेक्शन करें।

### ⚠ prkouh

tEi yHM (jump lead) dks I hëks fMLpkMZ cS/h ds .kkRed (negative) (-) VfeLuy I s u tkMj vU; Fkk foLQkV gks I drk gA

### ⚠ I koëkkuh

tEi yHM (jump lead) dks batu ekma/ cS/h (engine mount bracket) I s etcrh ds I kFk tkMA ; fn batu LVkVZ djus I s clau ds dkj.k batu ekma/ cS/h (engine mount bracket) I s tEi yHM (jump lead) fudy tkrh gS rks ; g tEi yHM Mkbo cS/h ea Qd I drh gA

- 4) यदि आपके द्वारा प्रयुक्त बूस्टर बैट्री दूसरी गाड़ी में लगी है, तो गाड़ी के इंजन को बूस्टर बैट्री से स्टार्ट करें। इंजन को मध्यम गति से चलायें।
- 5) फ्लैट बैट्री (flat battery) से गाड़ी का इंजन स्टार्ट करें।

- 6) जम्प लीड (jump lead) को जिस तरीके से लगाया है ठीक उसके विपरीत क्रम में हटायें।

### Vkbx (Towing)

यदि अपनी गाड़ी को टो (खींचवाना) करवाना है, पेशेवर सर्विस से संपर्क करें। आपके डीलर द्वारा आपको विस्तृत टोइंग निर्देश दिया जा सकता है।

### I yuk

Vkbx ds nkj ku xkMh dks upl ku I s cpkus ds fy, ] mfpr mi dj .k vkj Vkbx çfØ; k dk mi ; kx dj A

### 2&lgHy Mkbo (Wheel Drive) (2WD) eLuy Vkd fe'ku (Manual Transmission)

मैन्युअल ट्रांसमिशन (Manual transmission) गाड़ियों को निम्नलिखित किसी भी तरीके से टो किया जा सकता है।

- 1) आगे से, आगे के पहिये उठाकर और पीछे के पहिये को जमीन पर रखकर। टोइंग करने से पहले, सुनिश्चित करें कि ट्रांसमिशन न्यूट्रल में लगा है और पार्किंग ब्रेक हटा हुआ है।
- 2) पीछे से, पिछले पहिये उठाकर और आगे के पहिये को जमीन पर रखकर, बशर्त कि स्टीयरिंग और ब्राइवट्रेन चालू स्थिति में हो। टोइंग करने से पहले, सुनिश्चित करें कि स्टीयरिंग व्हील अनलॉक है (इग्निशन चाबी ए.सी.सी "ACC" स्थिति में होना चाहिए), और

स्टीयरिंग व्हील को टोइंग सर्विस के लिए निध. रित वलैपिंग उपकरण से सुरक्षित किया हुआ है।

*l puk*

LVh; fjæ d, ye] Vkbæ ds nkjku vkxs ds  
i fg; ka l s yxus okys > Vdka dks l gus ea  
l fke ugE gA Vkbæ djus l s igys  
LVh; fjæ Ughy dks vuy, d djA

*cs/h dk [krE gkuk*

निम्नलिखित मामलों में, लीड-एसिड (lead-acid) बैट्री खत्म हो जाती है।

- जब इंजन को चालू करने का प्रयास किया जाता है तो स्टार्ट काम नहीं करता है। या फिर स्टार्टर (starter) का रोटेशन (rotation) इतना कमजोर होता है कि इंजन स्टार्ट नहीं हो पाता है।
- हेडलाइट की रोशन बहुत कम है या होर्न की आवाज़ कम है।

*; fn LVkVj ugE pyrK gS*

- 1) बैट्री की हालत देखने के लिए हेडलाइट चालू करके इग्निशन स्विच (ignition switch) को "स्टार्ट" स्थिति में घुमाने का प्रयास करें। यदि हेडलाइट बिल्कुल डिम या बंद है, तो इसका मतलब है कि बैट्री डेड है या बैट्री टर्मिनल संपर्क कमजोर है। बैट्री को रिचार्ज करें या आवश्यक हो तो बैट्री टर्मिनल को ठीक करें।

- 2) यदि हेडलाइट चमकती है, तो फ्यूज जाँचें। यदि स्टार्टर विफल होने का स्पष्ट कारण नहीं है, तो कोई बड़ी इलेक्ट्रिकल समस्या हो सकती है। अपने मारुति सुजुकी के अधिकृत कमर्शियल वर्कशॉप (Maruti Suzuki authorised COMMERCIAL workshop) से गाड़ी की जाँच करवायें।

*; fn LVkVj pkyw ugha gkrk gS*

सुनिश्चित करें कि गाड़ी में पर्याप्त फ्यूल और बैट्री भरी हो। यदि इंजन अत्यधिक ठंड की स्थिति में स्टार्ट नहीं होता है, तो इंजन को क्रैंक (चालू) करते समय एक्सेलेरेटर पेडल को (accelerator pedal) पूरी तरह दबाकर रखें।

"अपनी गाड़ी के संचालन" (OPERATING YOUR VEHICLE) सेक्शन में "इंजन स्टार्ट करना" (Starting engine) देखें।

यदि फिर भी इंजन स्टार्ट नहीं होता है, तो अपने मारुति सुजुकी के अधिकृत कमर्शियल वर्कशॉप (Maruti Suzuki authorised COMMERCIAL workshop) से गाड़ी की जाँच करवायें।

- स्टार्टर मोटर (starter motor) को 12 सेकण्ड से अधिक समय तक न चलायें।

*नोट:*

यदि इंजन स्टार्ट नहीं होता है, तो स्टार्टर मोटर (starter motor) कुछ समय बाद अपने आप बंद हो जाती है। स्टार्टर मोटर (starter motor) के अपने आप बंद होने जाने के बाद या इंजन स्टा. टिंग सिस्टम (engine starting system) में कोई गड़बड़ी होने पर, स्टार्टर मोटर (starter motor)

तभी चलती है जब इग्निशन स्विच (Ignition switch) को "START" किया हो या इंजन स्विच को दबाकर रखा गया हो।

*; fn bat u Hkj x; k gS*

यदि इंजन में फ्यूल भरा है, तो इसे स्टार्ट मुश्किल हो सकता है। यदि ऐसा होता है, तो इंजन क्रैंक करते समय एक्सीलेरेटर पेडल को पूरी तरह फर्श की तरफ दबाकर रखें।

स्टार्टर मोटर को 12 सेकण्ड से अधिक न चलायें।

; fn bat u vkøj ghV gks x; k gš

इंजन गंभीर चालन स्थितियों में स्थायी रूप से ओवरहीट हो सकता है। यदि गाड़ी चलाने के दौरान हाई इंजन कूलन्ट टेम्परेचर वार्निंग लाइट (high engine coolant temperature warning light) जलती है:

- 1) गाड़ी को सुरक्षित जगह पर खड़ी करें।
- 2) इंजन को तब तक सामान्य आइडल स्पीड पर चलायें जब तक हाई इंजन कूलन्ट टेम्परेचर वार्निंग लाइट (high engine coolant temperature warning light) बंद हो जाये।

**⚠ prkouh**

; fn Hkki fudyrsgg ns[krs ; k l qrs gg rks xkMh dks rjar l g f[kr txg ij jkcdj batu dks rjar djds Bmk gkus nA Hkki vkus ij batu dEiKVdV dks [kksy nA Hkki fn[kkbz ; k l qkbz u nsus ij] batu dEiKVdV dks [kksydj ns[ka fd D; k dnyUV mcy jgk gA ; fn mcy jgk gš rks vkxs c<us l s igys mcyuk can gkus rd bartkj djA

यदि हाई इंजन कूलन्ट टेम्परेचर वार्निंग लाइट (high engine coolant temperature warning light) बंद नहीं होती है:

- 1) इंजन को बंद करें और जाँच करें कि क्या वाटर पम्प बेल्ट और पुली क्षतिग्रस्त या फिसल रही है। यदि कोई गड़बड़ पायी जाती है, तो ठीक करें।

- 2) रिजर्वॉयर में कूलन्ट स्तर जाँचें। यदि यह "कम" लाइन के नीचे पाया जाता है, तो रेडियेटर, वाटर पम्प और रेडियेटर और हीटर होज में रिसाव की जाँच करें। यदि ओवरहीटिंग की वजह से कोई रिसाव होता है, तो इस समस्या को ठीक किये बगैर इंजन न चलायें।
- 3) यदि कोई रिसाव नहीं मिलता है, तो आवश्यक हो, तो रिजर्वॉयर और फिर रेडियेटर में सावध, नीचेपूर्वक कूलन्ट डालें

नोट:

यदि इंजन ओवरहीट (overheat) करता है और आप सुनिश्चित नहीं है कि क्या करना है, तो अपने मारुति सुजुकी के अधिकृत कमर्शियल वर्कशॉप (Maruti Suzuki authorised COMMERCIAL workshop) से संपर्क करें।

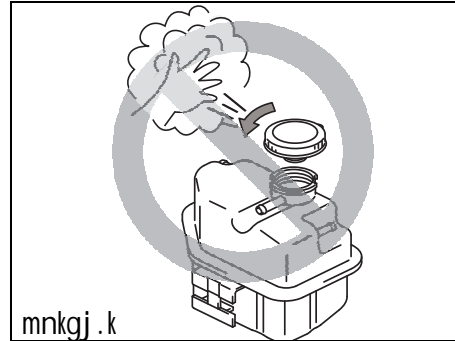

**⚠ prkouh**

- i kuh dk rkieku vfekd gkus ij jfM; Vj ds (; k Mht-y bat u ds fy, fMxfl x Vsd ds) dks fudkyus [krjukd gkrk gš D; kfkd [kksyrk gvrk qlyM vkj Hkx nkc ds l kfk ckgj fudy l drk gA bl ds dks dnyUV rkieku de gku ij gh fudkyA
- 0; fDrxr pkv l s cpus ds fy, ] bat u dnyx Qu (engine cooling fan) l s gkfk vkstkj vkj di Ms dks nij j [ka ; s byfDVd Qu fcuk prkouh ds Lor% gh pkyw gks l drs gA

VDdj l s vMjc, Mh ea l eL; k

यदि आपकी गाड़ी की अंडरबॉडी टकरा जाये, तो मारुति सुजुकी के अधिकृत कमर्शियल वर्कशॉप (Maruti Suzuki authorised COMMERCIAL workshop) से जाँच करवायें। अन्यथा स्टीयरिंग, सस्पेंशन, ड्राइवलाइन, ब्रेक इत्यादि को नुकसान होने से सुरक्षित चालन बाधित हो सकता है।

## prkouh f=dks k (Warning Triangle)

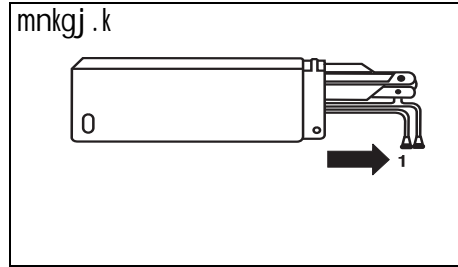

MHO-07-001

गाड़ी खराब होने या अचानक रुकने की स्थिति में, जहाँ आपकी गाड़ी संभावित यातायात के लिए खतरा बन सकती है, तो अपनी गाड़ी के पीछे बिना कोई अवरोधक लगाये, लगभग 50&100 मी. दूरी पर सड़क पर आने वाले वाहनों को चेतावनी देने के लिए गाड़ी के साथ दिये गये चेतावनी त्रिकोण को रखें। त्रिकोण की चमकती हुई साइड को आने वाले वाहनों की तरफ मुख करते हुए रखें। चेतावनी त्रिकोण को रखने के लिए गाड़ी से उतरने से पहले हैज़र्ड चेतावनी लाइट (hazard warning lamps) को चालू करें।

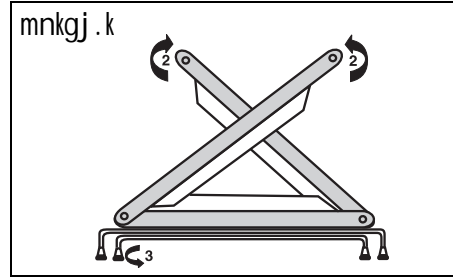

MHO-07-014-1

- चेतावनी त्रिकोण को निशान 1 में दिखाये अनुसार कवर से सावधानीपूर्वक निकालें।
- दोनों रिफ्लेक्टर आर्म को निशान में दर्शाये अनुसार खोलें और दाये आर्म में दी गई क्लिप से आर्म को लॉक करें। निशान 3 में दिखाये अनुसार बॉटम स्टैंड को विपरीत दिशा में खोलें। चेतावनी त्रिकोण को गाड़ी के पीछे समतल जगह पर रखें।
- इसे कवर में रखने के लिए निकालने की प्रक्रिया का उल्टा करें।

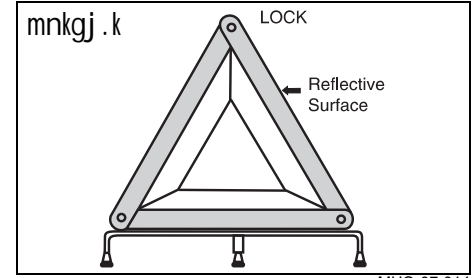

MHO-07-014

## Qk; j bfDLVæfxo'kj (Fire Extinguisher) (; fn yxk gk)

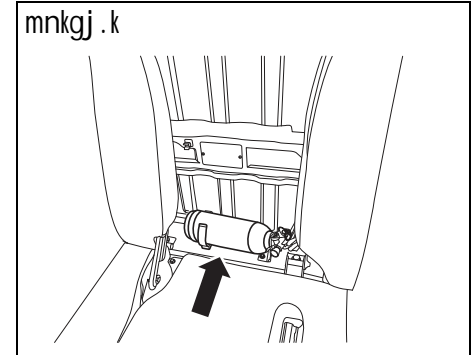

77PM08009

सीट के पीछे (चालक और यात्री सीटों के बीच में) फायर इक्विस्टिंग्विशर लगा है।

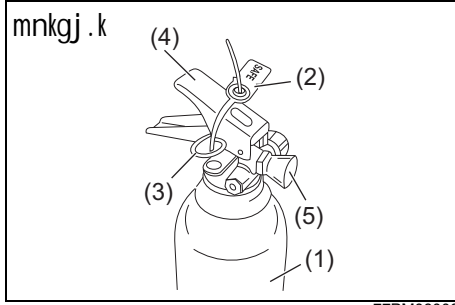

77PM08003

- 1) फायर इक्स्टिंग्विशर सिलेंडर (Fire extinguisher cylinder)
- 2) सील (Seal)
- 3) सेफ्टी पिन (Safety pin)
- 4) लीवर (Lever)
- 5) नॉजल (Nozzle)

Qk; j bFDLVæfxo'kj dks fudkyuk vkj yxkuk

Qk; j bFDLVæfxo'kj dks fudkyus ds fy,

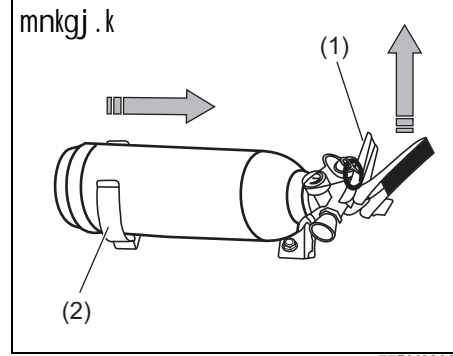

77PM08004

फायर इक्स्टिंग्विशर की क्लिप (2) हटाने के लिए फायर इक्स्टिंग्विशर के लीवर (Lever) (1) को हल्का सा ऊपर उठाये और चित्र में दिखाई गई दिशा में अग्निशमक यंत्र खींचें।

Qk; j bFDLVæfxo'kj dks oki I yxkus ds fy,

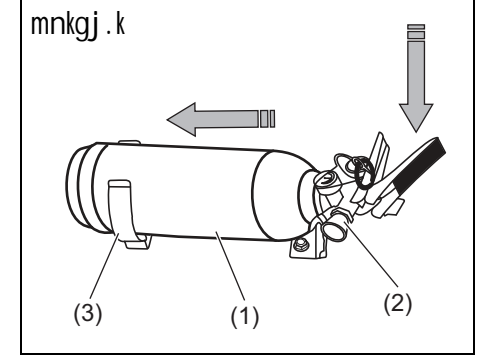

77PM08005

फायर इक्स्टिंग्विशर (fire extinguisher) (1) को बॉडी को क्लैप (3) में डालें और नॉजल (2) को क्लैप पर सावधानीपूर्वक नीचे की तरफ रखें।

नोट:

सुनिश्चित करें कि फायर इक्स्टिंग्विशर का नॉजल दब्रसमद्ध क्लैप पर सही से बैठ गया है।

प्यकुस दक र्जहदक

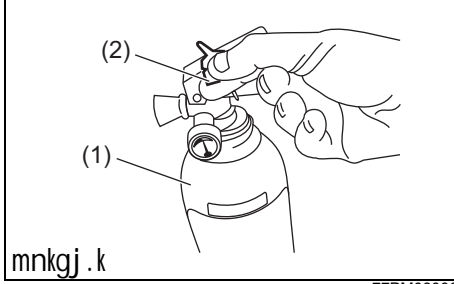

mnkgj . k

77PM08006

- 1) फायर इक्स्टिंग्गविशर (fire extinguisher) (1) को सीधा पकड़ें।
- 2) सेफटी पिन (Safety pin) (3) को घूमाते हुए सील (2) तोड़ें।

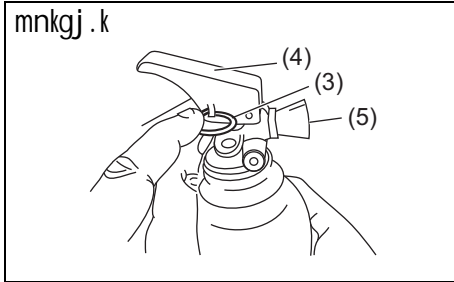

mnkgj . k

77PM08007

- 3) सेफटी पिन (Safety pin) (3) खींचें।
- 4) लीवर (4) को दबायें और नॉज़ल (nozzle) (5) की धारा की दिशा तीव्र व्यापक गति के साथ आग के किनारे पर लगायें।



mnkgj . k

77PM08008

- 5) इसे आग बुझने तक दूर किनारे तक चलायें।

नोट:

फायर इक्स्टिंग्गविशर का मतलब, गाड़ी में बाहरी स्रोत से उत्पन्न हल्की सी आग के लिए नहीं है।

D; k dj vkg D; k u dj

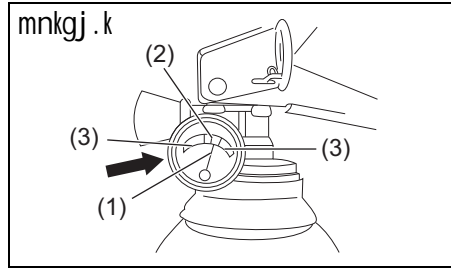

mnkgj . k

77PM08001

D; k dj

- 1) समय-समय पर प्रेशर गेज की जांच करें। अधिकतम चार्जिंग प्रेशर 15Kgf/cm<sup>2</sup> (ग्रीन जोन (2) में) है।
- 2) दाब कम होने पर, सूचक सूई (1) लाल क्षेत्र (3) में आ जाती है। फायर इक्स्टिंग्गविशर पर दी गई सूचना के अनुसार फायर इक्स्टिंग्गविशर विनिर्माता से तुरंत संपर्क करें।
- 3) निर्माता सेवा केंद्र से ही फायर इक्स्टिंग्गविशर की सर्विस करवाएं। निकटतम सेवा केंद्र का पता लगाने के लिए फायर इक्स्टिंग्गविशर पर दी गई जानकारी देखें।
- 4) सुनिश्चित करें कि वाहन में फायर इक्स्टिंग्गविशर को हमेशा इसकी निर्धारित जगह पर ही रखा जाता है।
- 5) फायर इक्स्टिंग्गविशर के उपयोग के तुरंत बाद भरें।

D; k u dj

- 1) फायर इक्स्टिंग्गविशर की सफाई के लिए पानी का उपयोग न करें। (मिट्टी हटाने के लिए साफ कपड़े का उपयोग करें)
- 2) प्रयुक्त या डिस्चार्ज्ड फायर इक्स्टिंग्गविशर पर निर्भर न रहे।

नोट:

- प्रत्येक उपयोग के बाद रिफिलिंग करना आवश्यक है।
- उपयोग न होने पर भी हर 3 वर्ष में फायर इक्स्टिंग्गविशर को रिफिल करना आवश्यक है।

cká ns[ kHkky

I ěkkj . kj kcduk .....	9-1
xkMh dh I QkbZ .....	9-2

## I [kkj .kj kduk

अपनी गाड़ी को जंग से बचाने के लिए सही देखभाल करना आवश्यक है। गाड़ी को जंग से बचाये रखने के लिए नीचे निर्देश दिये गये हैं। इन निर्देशों को सावधानीपूर्वक समझकर पालन करें।

### tæ ds ckjs eæ egROI w k tkudkj

#### tæ yxus ds l kekl; dkj .k

- 1) गाड़ी की अंडरबॉडी या फ्रेम पर दुर्गम क्षेत्रों में सड़क का नमक, गंदगी, नमी, या रसायनों का जमाव।
- 2) पत्थर और कंकड़ द्वारा मामूली दुर्घटनाओं या घर्षण के परिणामस्वरूप छिलन, खरोंच और संशोधित या रंगी हुई धातु की सतहों को कोई नुकसान।
- 3) नीचे दिए गए बिंदुओं में से कोई एक या सभी:
  - धूप के लगातार संपर्क में रहना
  - कठोर जल और समुद्री जल का गाड़ी के संपर्क में आना।
  - पैर रगड़न (स्कर्टिंग)

#### tæ yxkus okyh i ; kbj .k i fjflFkfr ; ka

- 1) सड़क का नमक, धूल नियंत्रण रसायन, समुद्री हवा या औद्योगिक प्रदूषणों से धातु पर जंग लगने की प्रक्रिया बढ़ती है।
- 2) अधिक नमी से जंग लगने की दर बढ़ती है विशेष रूप से तापमान सीमा, हिमांक बिंदु से अधिक हो।
- 3) वाहन के कुछ हिस्सों में लंबे समय तक नमी रहने पर जंग लग सकती है चाहे बॉडी के अन्य हिस्से पूरी तरह सूखे हो।

4) गाड़ी के कुछ पार्ट्स को तुरंत सूखने के लिए पर्याप्त हवा नहीं मिलने से उच्च तापमान के कारण वहाँ जंग लगने की दर बढ़ जाती है।

यह जानकारी आपकी गाड़ी (विशेष रूप से अंडरबॉडी) को यथासंभव साफ और सूखा रखने की आवश्यकता को दर्शाती है। रंग या सुरक्षा परत के नुकसान को जितना जल्दी हो सके, तुरंत मरम्मत कराना आवश्यक है।

### tæ yxus dks dš s jkda

#### xkMh dks ckj & ckj ekks a

गाड़ी की फिनिश को जंग लगने से सुरक्षित रखने का सबसे शानदार तरीका है इसे बार-बार धोकर साफ रखना।

सर्दी में कम से कम एकबार और सर्दी के तुरंत बाद एक बार गाड़ी धोयें। गाड़ी की अंडरसाइड को साफ को सूखी रखें।

नमकदार सड़कों पर बार-बार गाड़ी चलाते हैं, तो गाड़ी को सर्दी के मौसम में कम से कम महीने में एक बार धोयें। यदि समुद्र के नजदीक रहते हैं, तो गाड़ी को वर्ष में कम से कम एक बार धोयें।

गाड़ी धोने के निर्देशों के लिए, "गाड़ी सफाई" भाग देखें।

## cká l kexh ds teko dks fudky

यदि आपकी गाड़ी की रंगी हुई सतह पर बाहरी सामग्री जैसे-लवण, रसायन, रोड ऑयल या डामर, पेड़ का रस, पक्षियों का मल और औद्योगिक अपशिष्ट है तो इससे गाड़ी की फिनिश खराब हो सकती है। इस प्रकार के जमाव को तुरंत हटा दें। यदि इन जमाव को साफ करना मुश्किल है, तो अतिरिक्त क्लीनर का उपयोग कर सकते हैं, सुनिश्चित करें कि आपके द्वारा प्रयुक्त कोई भी क्लीनर रंगी हुई सतह के लिए हानिकारक नहीं है और विशेष रूप से आपके सूचित उद्देश्य के लिए है। इन विशेष क्लीनर का उपयोग करते समय विनिर्माता निर्देशों का पालन करें।

### [kjk fOfu'k dh ejEer dj]a

गाड़ी की रंगी हुई सतह के नुकसान की बारीकी से जाँच करें। यदि पैट में कोई छिलन या खरोंच पाया जाता है, तो इनकी जंग लगने से पहले ही तुरंत मरम्मत करें। यदि छिलन या खरोंच से मेटल बेरंग हो गई है, तो कुशल बॉडी शॉप से मरम्मत करवायें।

### išftj vkj yxst dEi kVbW dks l kQ j [kA

फर्श चट्टाई के नीचे नमी, मिट्टी या कीचड़ जमा होने से जंग लग सकता है। इन चट्टाईयों के नीचे बार जांच करके सुनिश्चित करें कि यह क्षेत्र साफ और सूखा है। यदि गाड़ी को कच्ची सड़क या गीले मौसम में उपयोग किया है, तो बार-बार जाँच करना आवश्यक है।

रसायन, उर्वरक, क्लीनर्स, नमक इत्यादि कुछ सामग्री प्राकृतिक रूप से अत्यधिक जंग पैदा करने वाली होती है। इन प्रोडक्ट को सीलबंद डिब्बों में स्थानांतरण करना चाहिए। यदि ये बिखर गये या रिसाव कर गये, तो तुरंत साफ करके सूखायें।

xkM# dks l w[kh] goknkj txg ea j [kA  
xkM# dks yxkrkj l hek hek l s cpkdj [kM#  
djA

गाड़ी को गीली, कम हवादार जगह पर खड़ी न करें। यदि गाड़ी को गैरेज में धोते हैं या इसे गीला होने पर बार-बार चलाते हैं, तो आपका गैरेज गीला हो सकता है। गैरेज में उच्च नमी से अधिक जंग लग सकती है। गैरेज में हवा की कमी के कारण गर्मी होने पर भी गीली गाड़ी में जंग लग सकती है।

### ⚠ prkouh

dS/fyfVd duoVj (catalytic converter), XtkLV ikbi (exhaust pipe) tS s, XtkLV fl LVe ds imtkA ij vfrfjDr vMj dksfVx ; k tæ jkækd ijr u yxk; A ; fn vMj dksfVx inkFkZ xel gks tkrk gS rks vx yx l drh gA

xkM# dh l Qkbz

mnkj .k

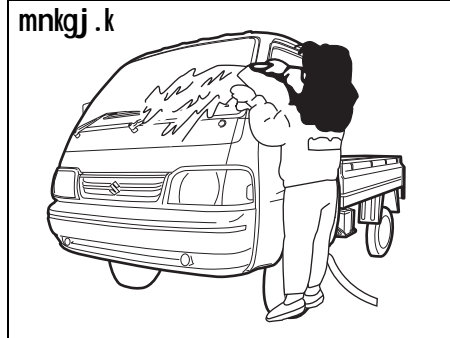

77PM09001

### ⚠ prkouh

xkM# ds vkrfjd ; k ckj h fgLl s dh l Qkbz djrs l e; ] Toyu'khy l ,YoW l (solvents) dk bLrky u djA tS s fd yd j fFkuj (lacquer thinners) i s/ksy] csth u (benzine) ; k l Qkbz l kexh tS s fd Cyhp ; k rst+ ?kjsy w fMvtA/A bu l kefx; ka l s 0; fæxr pkS/ ; k xkM# dks upl ku gks l drk gA

vkrfjd l Qkbz (Cleaning the Interior)

foukby vl ckc (Vinyl upholstery)

साबुन या हल्के डिटर्जेंट को गर्म पानी में मिलाकर घोल तैयार करें। विनाइल पर स्पंज या मुलायम कपड़े से घोल लगाएं और इसे गंदगी हटाने के लिए कुछ मिनटों के लिए भीगने दें। मिट्टी और साबुन के घोल को हटाने के लिए साफ, गीले कपड़े से सतह को रगड़ें। यदि सतह पर कुछ गंदगी रह जाती है, तो इस प्रक्रिया को दोहरायें।

Qfcd vl ckc (Fabric upholstery) w/kxs dh ; k=h l hv dks NkM edj ½

वैक्यूम क्लीनर से गंदगी हटायें। साफ गीला कपड़ा लेकर हल्के साबुन के घोल से दागयुक्त जगह पर रगड़ें। साबुन हटाने के लिए पानी से गीले कपड़े को उस जगह पर दुबारा रगड़ें। दाग हटने तक इस प्रक्रिया को दोहरायें, या जिद्दी दागों के लिए कमर्शियल फ़ैब्रिक क्लीनर का उपयोग करें। यदि फ़ैब्रिक क्लीनर का उपयोग करते हैं, तो विनिर्माता निर्देशों और सावधानियों का पूरा-पूरा पालन करें।

▲ I koëkkuh

- vkxs dh ; k=h l hV ij fyfDoM ; k vnëk&dBkj inkFkz u MkyA ; fn ; g vkxs dh ; k=h l hV ij fxj tkrs g rks bls l kQ diM& l s rjã l kQ djA l ð j ij fyfDoM l ð dz gkus ij l hV cšV fjekbMj l ð j dk QD'ku (seat belt reminder sensor) ckfëkr gks l drk gA
- ?; k=h l hV ij , ð h dkbz Hkh updhjh ; k Hkkjh oLrq u j [ka tks vl ckc ea ?kq dj l ð j dks upl ku i gpk l dri gA

**Ofcd vl ckc (Fabric upholstery)** ¼vkxs ds ; k=h l hV ds fy, ½  
इसे साफ करने के लिए लिक्विड का उपयोग न करें क्योंकि यह फैब्रिक में प्रवेश करके सीट सेंसर को नुकसान पहुँचा सकती है।

**yrj vl ckc (Leather upholstery)**  
वैक्यूम क्लीनर से गंदगी हटायें। हल्के साबुन या सैडल साबुन घोल का उपयोग करके, साफ नम मुलायम कपड़े से गंदगी को पोंछ दें। साबुन हटाने के लिए, उन जगहों को पानी से भीगे मुलायम कपड़े से फिर से पोंछें। उन जगहों को मुलायम सूखे कपड़े से पोंछकर सुखाएं। इस प्रक्रिया को गंदगी या दाग मिटने तक दोहरायें, या जिददी गंदगी या दाग के लिए कमर्शियल लेदर क्लीनर का उपयोग करें। यदि लेदर क्लीनर का उपयोग करते हैं, तो विनिर्माता निर्देशों और उपायों का

सावधानीपूर्वक पालन करें। सॉल्वेंट (solvent) प्रकार के क्लीनर या अब्रेसिव क्लीनर का उपयोग न करें।

नोट:

- लेदर असबाब को अच्छी हालत में रखने के लिए, इसे वर्ष में दो बार साफ करें।
- यदि लेदर असबाब गीला हो जाता है, तो इसे टिशू पेपर या मुलायम कपड़े से तुरंत पोंछकर सूखायें। यदि इसे साफ नहीं किया जाता है तो पानी से चमड़ा कठोर और सिकुड़ सकता है।
- गर्मी के दिनों में पार्किंग करते समय, छायादार स्थान चुनें या सनशेड का उपयोग करें। यदि लेदर असबाब लम्बे समय तक धूप के संपर्क में रहता है, तो इसमें फीकापन और सिकुड़ हो सकती है।
- प्राकृतिक सामग्री होने के कारण, चमड़ा स्वाभा. विक रूप से दानेदार और इसकी प्राकृतिक स्थिति में गाय जैसे धब्बे होते हैं। इससे चमड़े की कार्यक्षमता किसी भी तरह से प्रभावित नहीं होती है।

**l hV cšV (Seat belts)**

हल्के साबुन और पानी से सीट बेल्ट को साफ करें। बेल्ट पर ब्लीच या डाई का उपयोग न करें। इससे बेल्ट की फैब्रिक कमजोर हो सकती है।

**fouk; y ilykj ešV (Vinyl floor mats)**

सामान्य गंदगी को पानी युक्त विनायल या हल्क साबुन से हटाया जा सकता है। गंदगी को हटाने के लिए ब्रश का प्रयोग करें। गंदगी को ढीली करने के बाद, चट्टाई को पानी से खंगालें और इसे छाया में सूखायें।

**dkyhu (Carpets)**

जितना हो सके वैक्यूम क्लीनर से गंदगी और मिट्टी को हटायें। हल्के साबुन के घोल का उपयोग करके, साफ गीले कपड़े से दागदार जगह को रगड़ें। साबुन हटाने के लिए, उस जगह पर दुबारा पानी से गीले कपड़ा रगड़ें। दाग हटने तक इस प्रक्रिया को दोहरायें, या जिददी दागों के लिए कमर्शियल कार्पेट क्लीनर का उपयोग करें। यदि कार्पेट क्लीनर का उपयोग करते हैं, तो विनिर्माता निर्देशों और सावधानियों का पूरा-पूरा पालन करें।

**blVëw isy (Instrument panel) vkj dš ky (console)**

वैक्यूम क्लीनर से गंदगी ढीली करें। साफ गीले कपड़े को निचोड़कर हल्के हाथ से गंदगी को साफ करें। इस प्रक्रिया को गंदगी मिटने तक दोहरायें।

*I puk*

fLop tš s byšDV<sup>dy</sup> iqtka dks i kaNus ds fy, flfyd,u ;Dr jkl k; fud mRi knka dk mi; ksx u dja bl s iqtka ea upl ku gkskA

blVieW DyLVj ; k fdl h vl; byšD-Vdy ; k byDV<sup>dy</sup> fud iqtka ij l hks i kuh ; k fdl h rjy inkFKZ dk fNMelko u dja bl s bu iqtka ea upl ku gks l drk gš vks@ ; k ; s [kjkc gks l drs gA

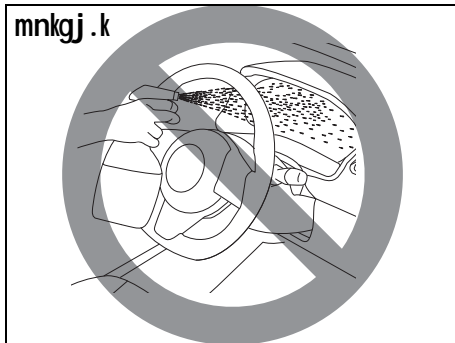

81RM08005

ckgjh l Qkbz

*I puk*

xkMh dks l kQ vks xaxh eDr j [kuk vko' ; d gA xkMh dks l kQ u j [kus ij jax Qhdk ; k xkMh ds c,Mh ds foFHku iqtka ea tax yx l dri gA

ekgykbz

**▲ prkouh**

- bat u dh pkyw fLFkr ea xkMh dh ekgykbz vks oDI djus dk c; kl u dja
- 'kjh ds fupys fgLI s vks QMj dh l Qkbz djrs l e; ] tgka rst ekkj okys fgLI s gks ogk; gkFka vks ckgka dks dVus l s cpkus ds fy, nLrkus vks yach cktw dh deht iguA
- xkMh dks ekkus ds ckn] xkMh pykus l s igys l koekuhi wd carka dh tkp djs ns[ka fd D; k budh l kekl; cHkko' khyrk cuh gpbz gA

gkFk l s ekkuuk

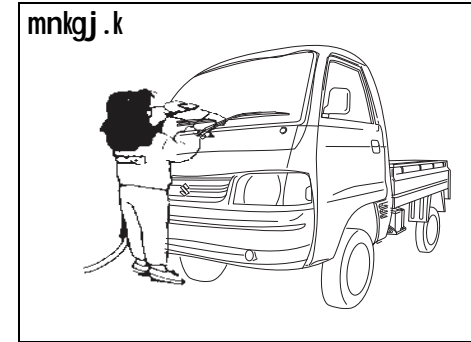

82DY0

गाड़ी धोते समय, इसे सीधी धूप न पड़नेवाली जगह पर खड़ा करें और निम्न निर्देशों का पालन करें:

- 1) गंदगी और कीचड़ हटाने के लिए दाबयुक्त पानी से बॉडी की अंडरसाइड और व्हील हाउजिंग को धोयें। पर्याप्त पानी का उपयोग करें।

*I puk*

xkMh ekksr l e; %

- lykFLVd iqtka ij **80°C (176°F)** l s vfekd xeZ Hkki ; k i kuh Mkyus l s cpA
- bat u ds iqtka dks upl ku l s cpkus ds fy, ] bat u dEi kV<sup>W</sup> ea nk; ;Dr i kuh dk mi ; ksx u dja

2) गंदगी ढीली करने के लिए बॉडी को खंगालें। प्रवाहित पानी से बाहरी बॉडी से गंदगी और कीचड़ हटायें। मुलायम स्पंज या ब्रुश का उपयोग कर सकते हैं। रंग या प्लास्टिक (plastic) को खरोंच करने वाली कठोर सामग्री का उपयोग न करें। याद रहे कि कई मामलों में हेडलाइट कवर या लेंस प्लास्टिक के बने होते हैं।

<i>l puk</i>
jxh gpl ; k lykLVd l rg dks upl ku l s cpkus ds fy, ] i ; klr i kuh ds fcuk xnxh dks l kQ u djA mi ; Dr cfØ ; k dk ij&ijk ikyu djA

3) स्पंज या मुलायम कपड़े का उपयोग करके हल्के डिटर्जेंट या कार वॉश साबुन से सम्पूर्ण बाहरी हिस्से को धोयें। स्पंज या कपड़े को बार-बार साबुन के घोल में भिगोना चाहिए।

<i>l puk</i>
def' kž y dkj ok'k ckMDV dk mi ; ksx djrs l e ; ] fofuekirk }kjk fufn'V l koekkf u ; ka dk ikyu djA dBlkj ?kjsyW fMVt ; k l kcpu dk mi ; ksx u djA

4) गंदगी पूरी तरह से निकल जाने के बाद, डिटर्जेंट को बहते पानी से खंगालें।  
5) इसे खंगालने के बाद, गीले साबर या कपड़े से गाड़ी की बॉडी को पोंछकर इसे छाया में सूखने दें।

6) रंगी हुई सतह के नुकसान की बारीकी से जाँच करें। यदि कोई नुकसान है, तो उसे निम्न लिखित प्रक्रिया का पालन करते हुए ठीक करें।

1. सभी क्षतिग्रस्त धब्बों को साफ करें और उन्हें सूखने दें।
2. पेंट को हिलायें और छोटे ब्रुश से हल्केहाथ से क्षतिग्रस्त धब्बों को ठीक करें।
3. पेंट को पूरी तरह सूखने दें।

<i>l puk</i>
; fn Lopkfy r dkj o,'k dk mi ; ksx djrs gš rks l fuf'pr djA fd xkMh ds c,Mh ikVt tš sLi,byj dks upl ku u gkA ; fn vki l fuf'pr ugš gš rks dkj o,'k v,ijš/l s l ykg yA

ofDI & djuk

mnkgj . k

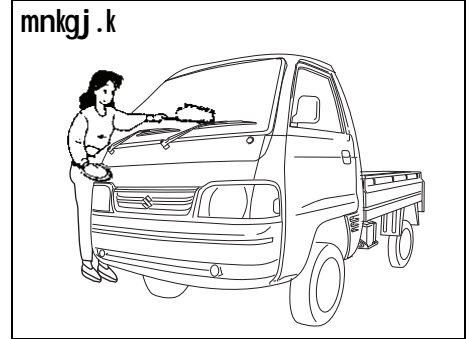

77PM09002

गाड़ी धोने के बाद, पेंट को अधिक सुरक्षित और सुंदर बनाने के लिए वैक्सिंग और पॉलिशिंग की जाती है।

- अच्छी क्वालिटी की वैक्स और पॉलिश का ही उपयोग करें।
- वैक्स और पॉलिश का उपयोग करते समय, विनिर्माता द्वारा निर्दिष्ट सावधानियों का पालन करें।

## I kekU; tkudkjh

okgu i gpku .....	10-1
<b>FASTag</b> ¼QkLV\$½ ¼; fn yxk gk½.....	10-1
I h-, u-t-h- fdV uEcj i gpku ¼; fn yxk gk½ .....	10-2
mPp I j {kk jftLV\$ ku lyV ( <b>HSRP</b> ) ¼; fn ykx¼ gk½.....	10-3

## okgu i gpkU (Vehicle Identification)

pfI I hfj; y uEcj

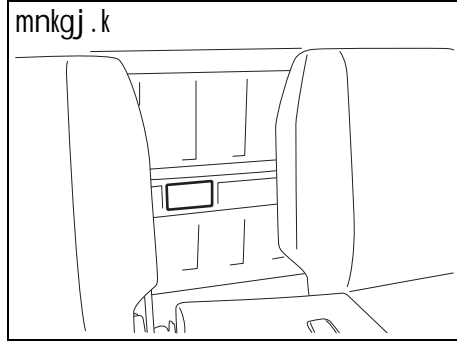

77PH059

गाड़ी को रजिस्ट्रेशन करने के लिए चैसिस और/या इंजन सीरियल नंबर का उपयोग किया जाता है। आपके डीलर द्वारा विशेष सर्विस जानकरी में भी यह मदद करते हैं। जब भी आपको अपने मारुति सुजुकी के अधिकृत कमर्शियल वर्कशॉप (Maruti Suzuki authorised COMMERCIAL workshop) से संपर्क करने का मौका मिले, तो याद रखें कि अपनी गाड़ी की पहचान इस नम्बर से करें। यदि आपको इन नम्बरों को पढ़ने में परेशानी आ रही है, तो इन्हें पहचान प्लेट पर देख सकते हैं।

bat u I hfj; y uEcj

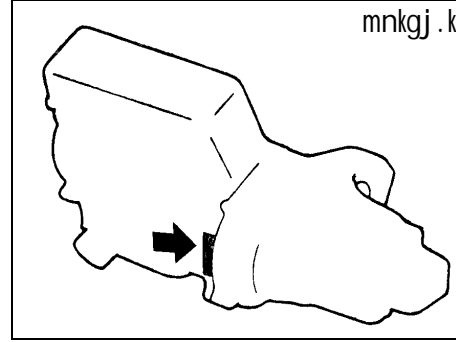

54G082

चित्र में दिखाये अनुसार सिलेंडर ब्लॉक पर इंजन सीरियल नम्बर अंकित होते हैं।

## FASTag ¼QkLVs½¼; fn yxk gk½

सड़क परिवहन और राजमार्ग मंत्रालय के अनुसार, इलेक्ट्रॉनिक टोल संग्रह या भारत सरकार द्वारा परिभाषित किसी अन्य उद्देश्य के लिए प्रत्येक वाहन के लिए FASTag (फास्टैग) (1) अनिवार्य है।

यदि फास्टैग (FASTag) या फ्रंट विंडस्क्रीन (front windscreen) के रिफ्लेसमेंट में कोई नुकसान हो जाये, तो अपने निकटतम मारुति सुजुकी के अधिकृत वर्कशॉप (Maruti Suzuki authorised workshop) से संपर्क करें।

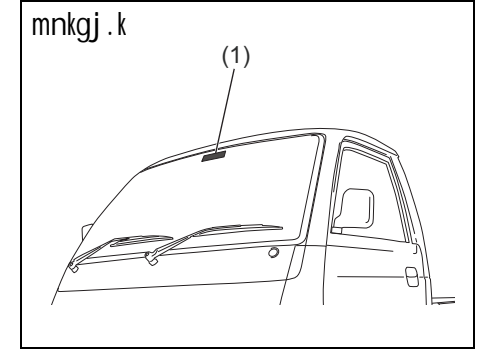

66MM01001

tS k xkM# ds vny l s fn [kk; k x; k gS

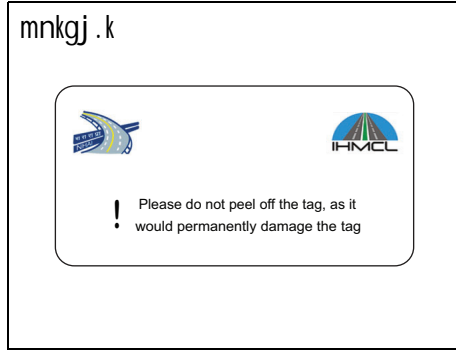

64MM01002

नोट:

प्रदर्शित चित्र सांकेतिक उद्देश्य के लिए है। वाहन पर लगे वास्तविक उपकरण की आंतरिक संरचना भिन्न हो सकती है।

tS k xkM# ds ckgj l s fn [kk; k x; k gS

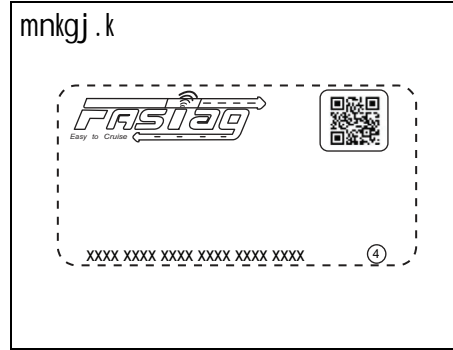

64MM01003

नोट:

प्रदर्शित चित्र सांकेतिक उद्देश्य के लिए है। वाहन पर लगे वास्तविक उपकरण की आंतरिक संरचना भिन्न हो सकती है।

नोट:

- विंडस्क्रीन से टैग हटाने का प्रयास करने पर टैग में स्थायी रूप से खराबी आ सकती है।
- जहाँ टैग लगा है वहाँ विंडस्क्रीन को कैमिकल क्लीनर से साफ करने पर टैग को नुकसान हो सकता है।
- टैग पर किसी भी नुकली वस्तुओं का उपयोग करने पर टैग को नुकसान हो सकता है।

I h-, u-th- fdV (CNG Kit) uEcj i gpk u ¼; fn yxk gk½

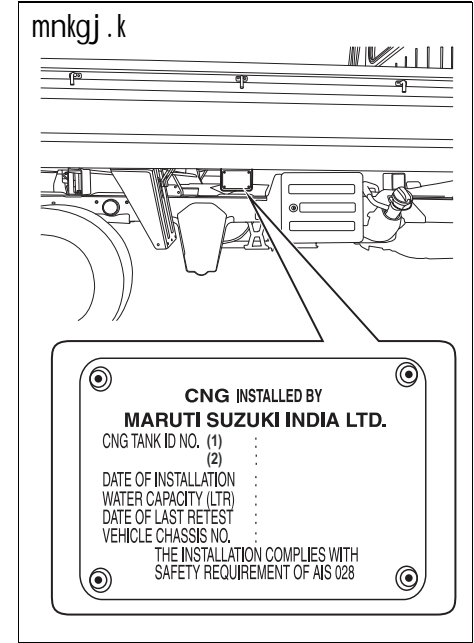

77PM10002

दिखाए गए अनुसार कार्गो बॉडी के दाईं ओर सी. एन.जी. सिलेंडर (CNG cylinder) पहचान संख्या और सी.एन.जी. किट (CNG kit) लगाने की तिथि स्थित है।

## mPp I j {kk jftLV\* ku lys/ (HSRP) (; fn ykxw gk)

सड़क परिवहन और राजमार्ग मंत्रालय के अनुसार, हर नए वाहन में एच.एस.आर.पी. (HSRP) (एच.एस.आर.पी. (HSRP)) होना चाहिए।

एच.एस.आर.पी. (HSRP) में शामिल है;

- अगली और पिछली एच.एस.आर.पी. (HSRP), जो प्रत्येक नम्बर प्लेट जगह पर 2 स्नेप लॉक के साथ लगायी जायेगी।
- अगले विंडशील्ड पर तीसरी लाइसेंस प्लेट।

rhl jh ykbl d lys/

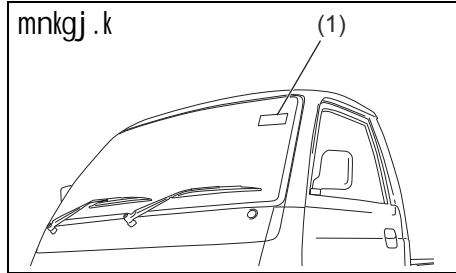

64MM01005

(1) तीसरी लाइसेंस प्लेट

rhl jh ykbl d lys/&t9 k xkMh l sckgj l s fn [kk; k x; k gS

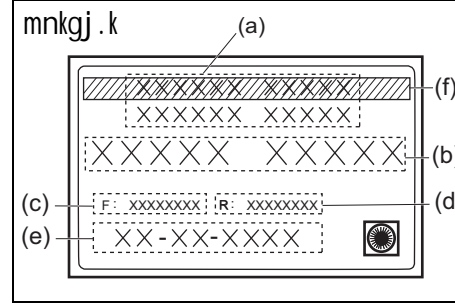

72RM09002

- एच.एस.आर.पी. (HSRP) जारीकर्ता अधिकारी का नाम
- वाहन रजिस्ट्रेशन संख्या
- विशिष्ट लेज़ संख्या – फ्रंट प्लेट
- विशिष्ट लेज़ संख्या – रियर प्लेट
- 1 रजिस्ट्रेशन तिथि (DD-MM-YYYY प्रारूप में)
- हरी पट्टी (BS6 वाहन)

नोट:

प्रदर्शित चित्र सांकेतिक उद्देश्य के लिए है। वाहन पर लगे वास्तविक उपकरण की आंतरिक संरचना भिन्न हो सकती है।

नोट:

- विंडस्क्रीन से तीसरी लाइसेंस प्लेट हटाने का प्रयास करने पर लेबल में स्थायी रूप से खराबी आ सकती है।

- जहाँ लेबल लगा है वहाँ विंडस्क्रीन को कैमिकल क्लीनर से साफ करने पर लेबल को नुकसान हो सकता है।
- टैग पर किसी भी नुकीली वस्तुओं का उपयोग करने पर टैग को नुकसान हो सकता है।
- यदि तीसरी लाइसेंस प्लेट का रिप्लेसमेंट करना है, तो अनुमोदित प्राधिकरण से संपर्क कर सकते हैं।

rhl jh ykbl d lys/&t9 k fd xkMh dks vanj l s fn [kk; k x; k gS



64MM01009

नोट:

प्रदर्शित चित्र सांकेतिक उद्देश्य के लिए है।

नोट:

तीसरी लाइसेंस प्लेट (पीछे) का रंग, सड़क परिवहन और राजमार्ग मंत्रालय द्वारा परिभाषित एच.एस.आर.पी. (HSRP) विनियम के अनुसार है।

## Li fl fQd's kUl

## Li fl fQd's kUl

नोट:

स्पेसिफिकेशन्स को सूचना दिये बगैर बदला जा सकता है।

"pfl l " ofj; d/ l s l xfekr Li fl fQd's ku] "c, Mh Qfcds' ku ds fy, fund' k " nsflk

oLr% vk; ke		bdkb% mm	
सम्पूर्ण लम्बाई			3800
सम्पूर्ण चौड़ाई			1562
सम्पूर्ण ऊँचाई			1883
व्हीलबेस			2110
ट्रैक	फ्रंट (Front)		1345
	रियर (Real)		1330

oLr% æ0; eku %otu½		bdkb% kg	
शुद्ध द्रव्यमान	पेट्रोल (Petrol)		870
	सी.एन.जी. (CNG)		990
सकल वाहन द्रव्यमान (वजन) रेटिंग			1620
अनुमत अधिकतम एक्सल वजन	फ्रंट (Front)		900
	रियर (Real)		1020

oLr% bat u	i v/ky vkj l h-, u-t h
प्रकार	K12N (DOHC)
सिलेंडर की संख्या	4
बोर (Bore)	73.0 mm
स्ट्रोक	71.5 mm
विस्थापन	1197 cm <sup>3</sup> (1197 cc)
संपीड़न अनुपात	12.0: 1

oLr% byfDVdy	
स्पाक प्लग	NGK ILZKR6F11
बैट्री	38B20R 20HR 35Ah CCA 332A (JIS)
पयूज	"जाँच और रखरखाव" (INSPECTION AND MAINTENANCE) भाग देखें।

oLr% ykbV		o,V {kerk	cYc ua
हेडलाइट		12V 60/55W	H4
पॉजिशन लाइट		12V 5W	W5W
टर्न सिग्नल लाइट	फ्रंट (Front)	12V 21W	PY21W
	रियर (Real)	12V 21W	P21W
ब्रेक/ पिछली लाइट		12V 21/5W	P21/5W
रिवर्सिंग लाइट		12V 21W	P21W
लाइसेंस प्लेट लाइट		12V 5W	W5W
आंतरिक लाइट		12V 5W	C5W

oLr% i fg; s vk; j	
टायर आकार, स्पेयर	155R13 LT 8PR 89/88S* / 155R13 LT 8PR 90/89Q*
रिम आकार	13X4J
टायर प्रेशर	निर्दिष्ट टायर प्रेशर के लिए, चालक डोर लॉक पिलर (door lock pillar) पर स्थित टायर जानकारी लेबल देखें।

\* यदि आप निर्दिष्ट भार इंडेक्स रेट और स्पीड संकेत का टायर तैयार नहीं कर सकते हैं, तो अधिक लोड इंडेक्स रेट और स्पीड संकेत का टायर तैयार करें।

नीचे दी गई क्षमताएं अनुमानित मार्गदर्शिका हैं। इन्हें बदलते (रिप्लेस) करते समय वास्तविक मात्रा अलग हो सकती है।

oLr# vuqkfl r !; y@yfcdf/t			{kerk kvupkfur/h
पयूल	पेट्रोल (Petrol)		30 L#
	सी.एन.जी. (CNG)	पेट्रोल (Petrol)	5 L#
		सी.एन.जी. (CNG)	35 L × 2 टैंक #
इंजन ऑयल	पेट्रोल (Petrol)		वर्गीकरण: API SN or SP ILSAC GF-6 श्यानता: SAE 0W-16
	सी.एन.जी. (CNG)		
इंजन कूलैंट	पेट्रोल (Petrol)		3.6 L (रेज़र्वॉयर टैंक (reservoir tank) सहित)
	सी.एन.जी. (CNG)		3.65 L (रेज़र्वॉयर टैंक (reservoir tank) सहित)
मैनुअल ट्रांसमिशन ऑयल			मारुति जेनुअन गियर ऑयल 75 W
रियर डिफ्रेंशियल ऑयल			रियर डिफ्रेंशियल ऑयल (Rear differential oil) के लिए "TOTALFINAELF TRANSELF LL 85W-140"
ब्रेक फ्लूड			मारुति जेनुअन ब्रेक फ्लूड (MGBF) या DOT 3
			"जाँच और रखरखाव" (INSPECTION AND MAINTENANCE) भाग के निर्देशों के अनुसार उचित ऑयल स्तर तक भरें।

\*1: आपकी गाड़ी प्रकार के आधार पर अनुशंसित कूलैंट में अंतर होता है। "जाँच और रखरखाव" (INSPECTION AND MAINTENANCE) सेक्शन देखें।

# : पयूल टैंक (fuel tank) की क्षमता आपके द्वारा भरे जाने वाले पयूल की अनुशंसित मात्रा से थोड़ी अधिक है। सुरक्षा और वैज्ञानिक कारणों से अतिरिक्त मात्रात्मक जगह दी गई है।

c, Mh Qscd's ku ds fy, funk ¼pfi I ofj, ¼½

कैब-चैसिस (cab-chassis) वाहन पर बॉडी फ़ैब्रिकेशन, निम्नलिखित निर्देश और सीमा शर्तों को सुनिश्चित करते हुए किया जाएगा:

- (a) c, Mh , DI Vhfj ; I<sup>c</sup>: लोड बॉडी/एप्लीकेशन को इस तरह बनाया जाएगा कि गाड़ी की बाहरी सतह में नुकीले किनारे या नुकीले हिस्से न हों, जो टक्कर लगने की स्थिति में किसी व्यक्ति को बॉडीवर्क या रगड़ से चोट लगने पर शारीरिक रूप से गंभीर खतरा बढ़ सकता है। यह पूरी गाड़ी स्थिर और गतिशील होने पर मान्य होता है। सुनिश्चित करें कि बाह्य किनारे और बाहर निकले हुए पुर्जों में न्यूनतम 2.5 mm का गोलाकार मोड़ हो। बॉडी CMVR नियम 124(1)-11 के तहत परिभाषित निर्धारित मापदण्ड को पूरा करती है।
- बॉडी लेआउट (जैसे टिप्पर एप्लिकेशन) के लिए, जहां बैटरी माउंटिंग बाहर निकली हुई है, CMVR नियम 124(1)-11 के तहत परिभाषित बाहर निकले हुए पुर्जों की आवश्यक ज़रूरतों को पूरा करने के लिए एक कवर प्रदान किया जाएगा।
- (b) i jkor'd Vi : बॉडी निर्माता वाहन के पिछले हिस्से पर बॉडी की चौड़ाई में चलने वाला एक लाल परावर्तक टेप (20 mm से कम चौड़ाई का नहीं) चिपकाएगा और CMVR नियम नं. 104 के तहत मापदंडों का पालन करना चाहिए।
- (c) gM yš : बॉडी फ़ैब्रिकेशन के बाद, हेड लैंप के प्रारंभिक झुकाव को हेडलैम्प पर चिन्ह के अनुसार समायोजित किया जाएगा (CMVR 124 (1)-20 अनुसार)। GVW स्थिति के लिए अनुशंसित हेड लैंप स्विच पोजीशन (head lamp switch position) को ग्राहक के लिए बॉडी फ़ैब्रिकेटर द्वारा निर्दिष्ट की जाएगी।
- (d) c, Mh fcYMj lyš : बॉडी निर्माता को CMVR नियम 122 के तहत आवश्यकता अनुसार बिना लदा हुआ वजन और पेलोड को निर्दिष्ट करते हुए बॉडी-बिल्डर की प्लेट लगाई जायेगी।
- (e) Form 22A Part II (Q, el 22A Hkx II): बॉडी निर्माता द्वारा, CMVR Rule 47 के तहत मापदण्डों के अनुसार Form 22A Part II प्रस्तुत किया जायेगा।
- (f) बॉडी निर्माता द्वारा बॉडी फ़ैब्रिकेशन के दौरान इलेक्ट्रिकल वायरिंग (electrical wiring), इलेक्ट्रिकल उपकरण (electrical equipment), ब्रेक कनेक्शन (brake connections), ब्रेक पाइपिंग (brake piping), फ्यूल कनेक्शन (fuel connection), एग्जॉस्ट सिस्टम (exhaust system) और चैसिस घटकों (chassis components) के साथ कोई बदलाव नहीं करेगा।

(g) vk; ke% विनिर्माता प्रदत्त कैब चैसिस वाहन पर निर्मित किये जाने वाले लोड बॉडी/एप्लिकेशन को नीचे दिए गए चित्र में निर्दिष्ट अनुशंसित आयाम के अंतर्गत फिट करने के लिए डिज़ाइन किया जाएगा।

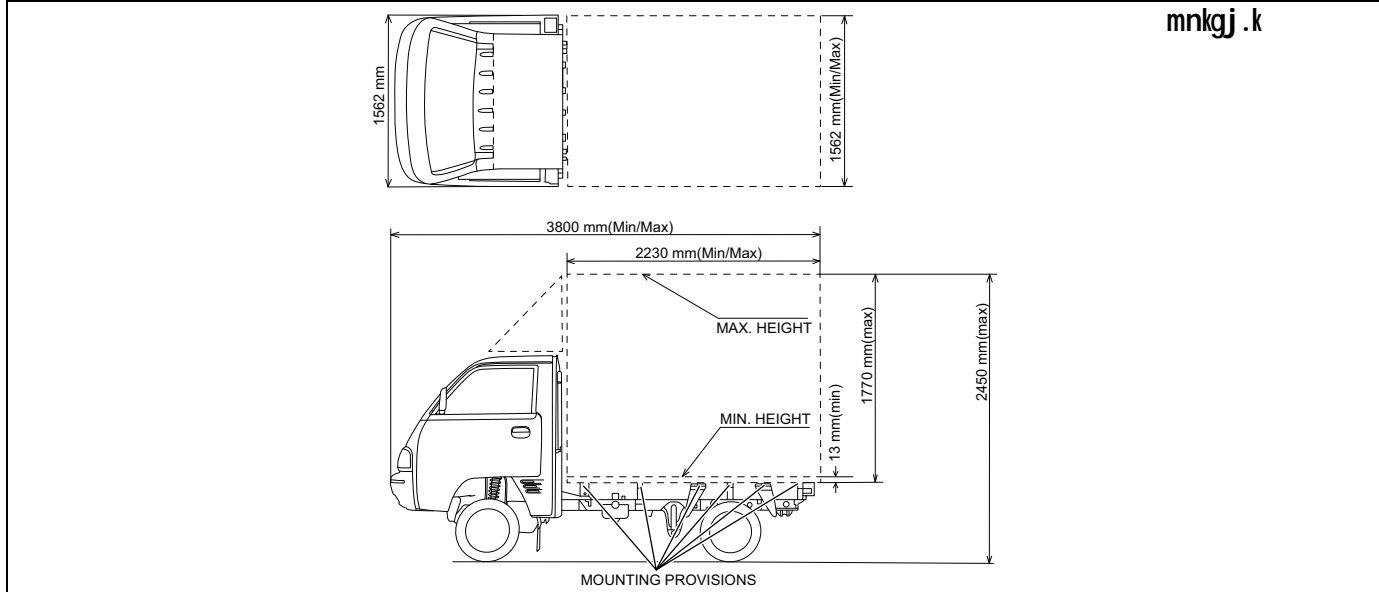

77PM12003

c,Mh Qfcds ku ds fy, funsk

c,Mh Qfcds ku ds fy, funsk

पेट्रोल मॉडल टिप्पर (खुले व बंद टिप्पर) के लिए

निर्माता प्रदत्त कैंब चैसिस वाहन पर निर्माण की जाने वाली लोड बॉडी (load body)/एप्लीकेशन (application) को निम्नलिखित उदाहरण में निर्दिष्ट आयाम में फिट करने के लिए डिजाइन किया जायेगा।

- खुली टिप्पर (Open Tipper):

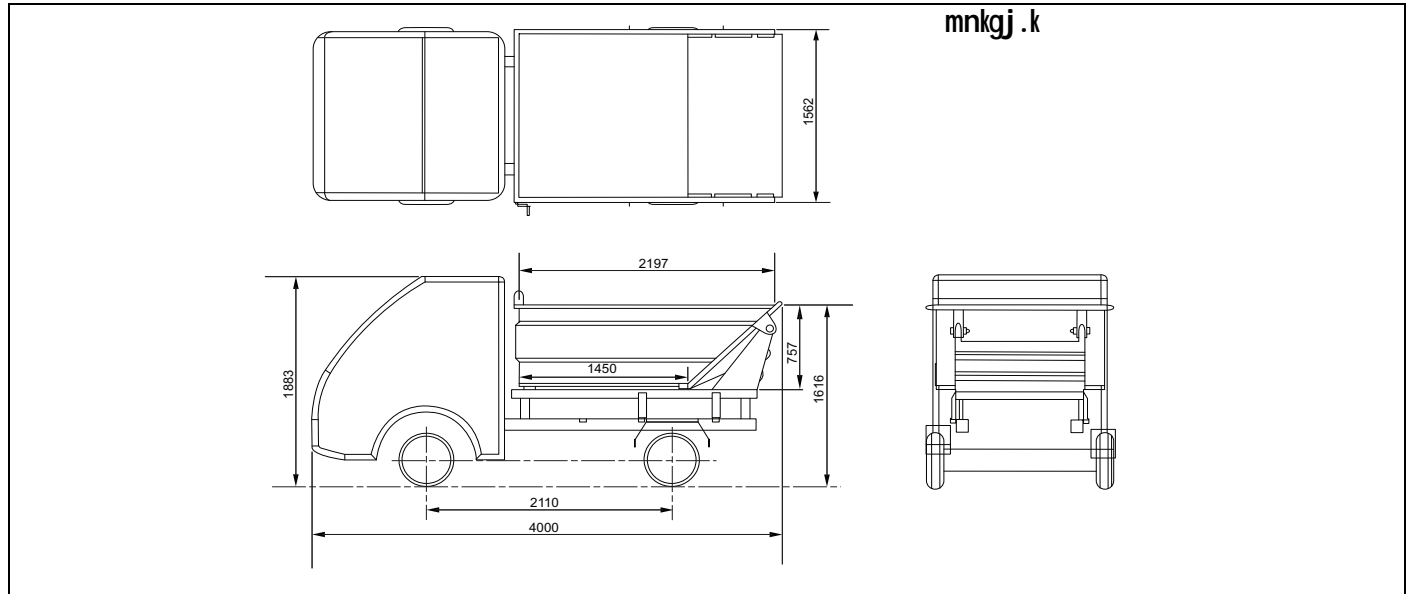

77PM12006

• बंद टिप्पर (Closed Tipper) :

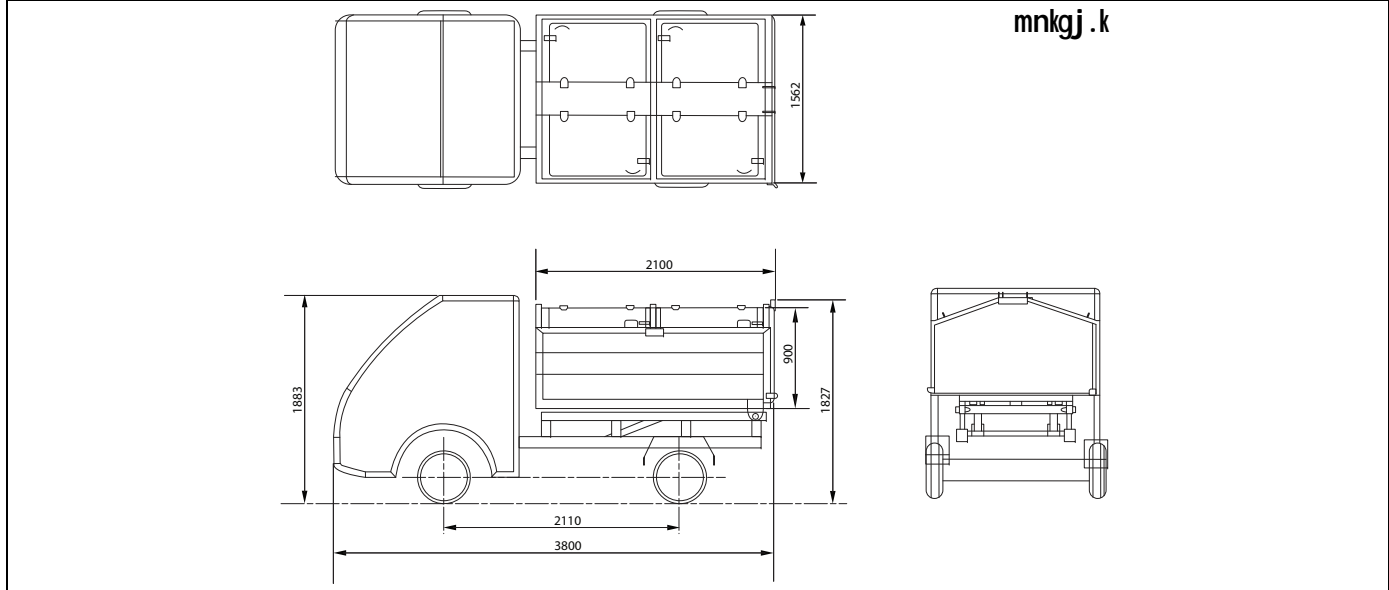

77PM12007

(h) otu o bl dk forj.k : सम्पूर्ण वाहन का न्यूनतम शुद्ध वजन 870kg (पेट्रोल), 990 Kg (सी.एन.जी.) और सम्पूर्ण वाहन का अधिकतम शुद्ध वजन 1140kg (पेट्रोल), 1255 Kg (सी.एन.जी.) को ध्यान में रखते हुए लोड बॉडी (load body)/एप्लीकेशन (application) तैयार किया जाएगा। फ्रंट एक्सल और रियर एक्सल का शुद्ध वजन अनुपात 1.45 (पेट्रोल), 1.25 (सी.एन.जी.) से अधिक नहीं हो।

पेट्रोल मॉडल टिप्पर एप्लीकेशन के लिए, निम्नलिखित शुद्ध वजन को ध्यान में रखते हुए लोड बॉडी (load body)/एप्लीकेशन (application) तैयार किया जायेगा।

खुले टिप्पर का कर्ब वेट: 1070kg

बंद टिप्पर का कर्ब वेट: 1140kg

फ्रंट एक्सल और रियर एक्सल कर्ब वजन का अनुपात 1.45 से अधिक नहीं होगा।

## c, Mh Qscdsk dsfy, funk

(i) ykbfVx vkj fl Xufyx mi dj.k : कैब चैसिस (cab chassis) को कैब के साथ इनबिल्ट हेड लैंप असेंबली और रियर कॉम्बिनेशन लैंप और पंज. रीकरण प्लेट लैंप के साथ एक अस्थायी पैनल की आपूर्ति की जाती है। हेड लैंप असेंबली (Head lamp assembly) की स्थिति में कोई संशोधन नहीं किया जाना चाहिए। रियर कॉम्बिनेशन लैंप (rear combination lamps), पंजीकरण प्लेट लैंप और पार्किंग सेंसर (गाड़ी के साथ दिये गये दस्ताने बॉक्स में) को नीचे दिए गए चित्र में निर्दिष्ट अनुशंसित स्थिति के अनुसार लोड बॉडी/एप्लीकेशन पर फिट किया जाएगा।

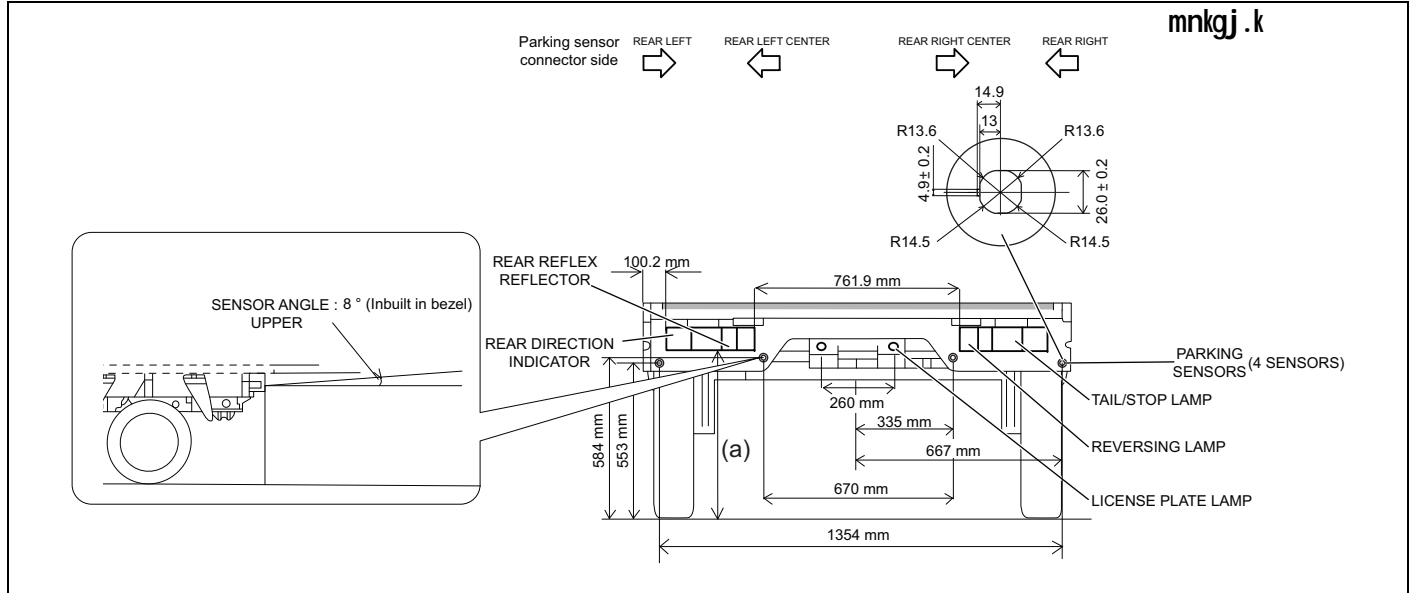

77PM12008

“a” dher	
चैसिस एप्लीकेशन (पेट्रोल व सी.एन.जी.)	612 mm
पेट्रोल मॉडल खुली टिप्पर एप्लीकेशन	620 mm
पेट्रोल मॉडल बंद टिप्पर एप्लीकेशन	660 mm

(j) **HMSL yxkuk:** (पूर्ण मेटल बॉडी अनुप्रयोग के लिए लागू)

- बॉडी फैब्रिकेटर (Body fabricator) को यह सुनिश्चित करना होगा कि अधिकतम 25 वाट पावर सीमा युक्त हाई माउंट स्टॉप लैम्प (High Mount Stop Lamp) (HMSL) को CMVR नियम 124(1)-20 के अनुपालना में लगाना है।
- एच एम एस एल वायरिंग प्रविशन (HMSL wiring provision) व इसकी कार्यप्रणाली के लिए, नीचे दिये चित्र-1 में दिखाये अनुसार रियर कॉम्बिनेशन लैम्प (Rear Combination Lamp) (RCL) कनेक्टर्स में पहले से ही आवश्यक धनात्मक आपूर्ति है। बॉडी फैब्रिकेटर (Body fabricator) द्वारा इस इलेक्ट्रिकल वायरिंग हार्नेस (electrical wiring harness) को छेड़छाड़ किये बिना प्रयोग करना होगा। ग्राउंडिंग फिक्स टर्मिनल (Grounding fix terminal) को RCL ग्राउंड पॉइंट (ground point) से उचित रूप से जोड़ना होगा।

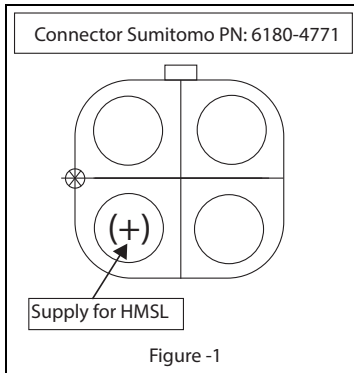

c, Mh Qfcdsk dsfy, funk

(k) 0ghy xkM (Wheel Guard) : व्हील गार्ड में CMVR नियम सं. 124(1)-13 के तहत निहित मापदण्डों का पालन करना होगा। व्हील गार्ड (पिछला) को निम्नलिखित उदाहरण में निर्दिष्ट डिजाइन पैरामीटर के अनुसार तैयार करना होगा।

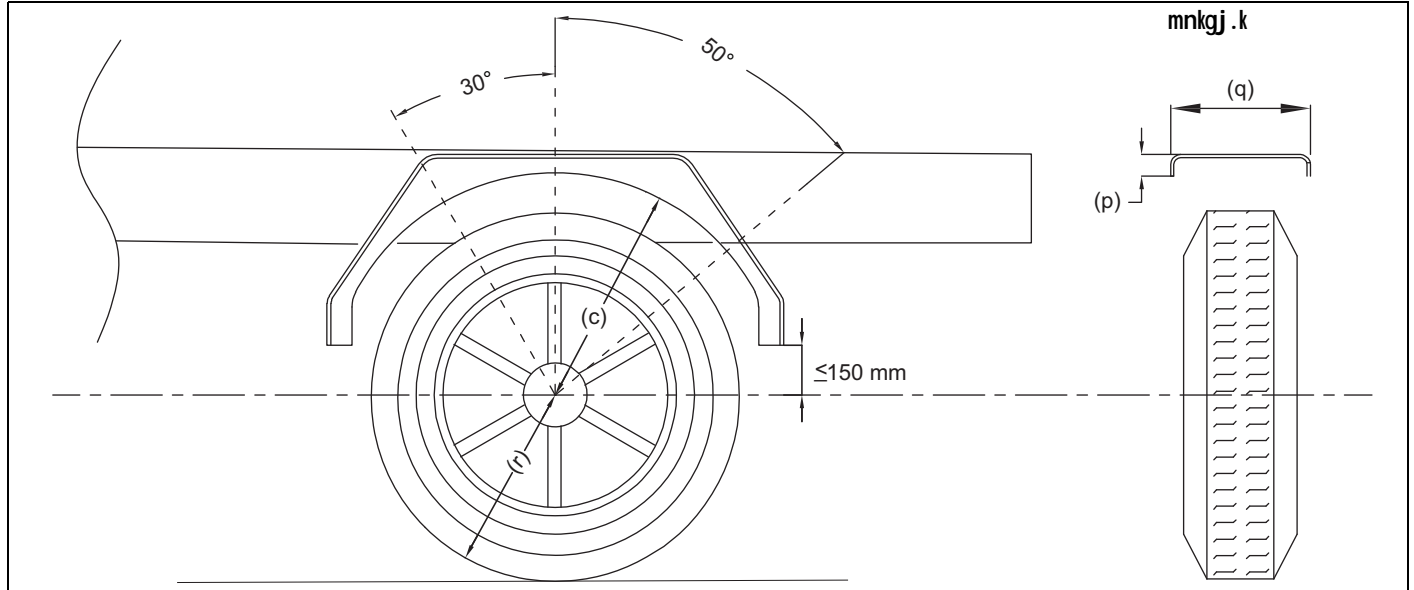

7PM12106

c	$\leq 2r$
p	$> 30 \text{ mm}$
q	$> \text{कुल टायर चौड़ाई}$
r	टायर स्टैटिक रेडियस

(i) l h-, u-th. (CNG) ofj v' ds fy,  
, l yhd's ku%

l h-, u-th- ycy (CNG Label):

बॉडी निर्माता द्वारा निम्नलिखित निर्देशानुसार  
लोड बॉडी की पिछली साइड (वाहन टुल किट  
पैकेट के साथ प्रदत्त) "सी.एन.जी. लेबल"  
(CNG Label) चिपकाना होगा।

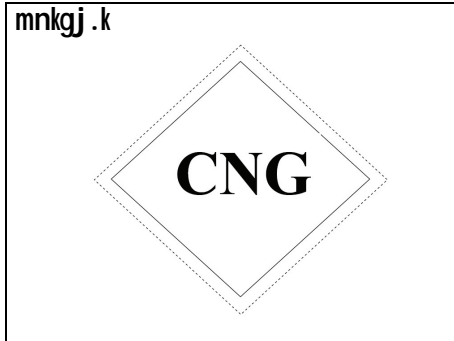

77PM12011

- इस लेबल (label) को गाड़ी संख्या के निकट समतल सतह पर (ऊपर दिखाये अनुसार) खड़ी स्थिति में चिपकाना होगा।
- चिपका हुआ लेबल (label) पिछली साइड से अवश्य दिखाई दे।
- यह लेबल (label) हर समय अपनी जगह, सही-सलामत, व सही आकार में हो, और इसके रंग व अक्षर आसानी से पहचानने योग्य हो।

l h-, u-th- fdV (CNG Kit) uEcj i gpk:

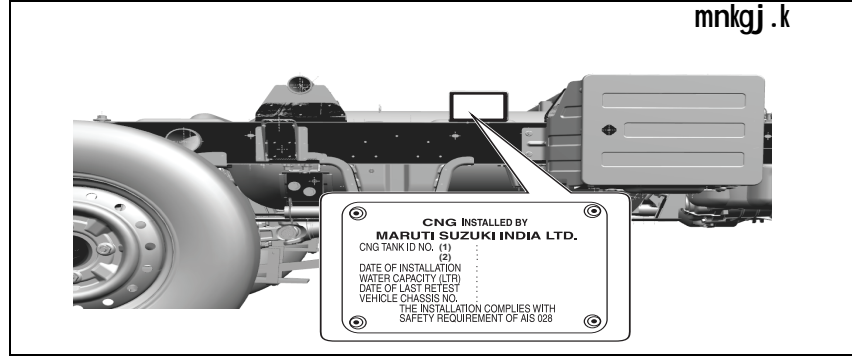

77PM07032

लोड बॉडी (load body)/ एप्लीकेशन (application) को इस तरीके से तैयार किया जाये कि सी.एन.जी. (CNG) अनुपालन प्लेट आसानी से दिखाई दे।

vLohdj .k%

मालिक/बॉडी-निर्माता (body-builder), लागू CMVR मापदण्डों और सुपर कैरी चैसिस वेरिएंट (super carry chassis variant) के बॉडी फ़ैब्रिकेशन के संबंध में समय-समय पर लागू होने वाले राज्य मोटर वाहन नियमों का भी पालन करेगा।

निर्माता की सिफारिश और प्रचलित विनियमों के विपरीत, निकाय/आवेदन के निर्माण के कारण उत्पन्न होने वाले लागू कानूनों की किसी भी गैर-अनुरूपता के लिए वाहन निर्माता उत्तरदायी नहीं होगा।





Service Division

## MARUTI SUZUKI INDIA LIMITED

Palam Gurgaon Road, Gurgaon - 122 015 (Haryana)

[www.marutisuzuki.com](http://www.marutisuzuki.com)

 **MARUTI SUZUKI**  
GENUINE ACCESSORIES

 **MARUTI SUZUKI**  
GENUINE PARTS

**TRUE VALUE**

 **MARUTI SUZUKI**  
INSURANCE BROKING

**PRAGATI**  
Ummati ka Saathi

 **MARUTI SUZUKI**  
ROAD SERVICE